

Cambio de paradigma Del habitar y el pensar

Pablo Stein Guerrero

Presentación a la Arquitectura II

17/08/2012

Profesores: Rodrigo Saavedra – Fernando Esposito

Cambio de paradigma del habitar y el pensar

Introducción: Nacimiento de la ciudad renacentista

Es a través del tiempo (y las circunstancias) como se conforma la ciudad renacentista. Ciudad organizada y habitada por personas afiliadas a oficios reglamentados, son colectivos organizados y cuerpos jurídicos, gremios.

La ciudad se organiza, adapta o se crea a raíz de la transición de una economía feudal agrícola que se caracterizó por un intercambio local, a una economía basada en el intercambio comercial. Poblados proliferan en puntos estratégicos de las rutas comerciales, los muelles y puentes adquieren gran valor en cuanto al comercio y las ciudades reciben y se adaptan para las ferias y mercados.

En cuanto al hombre, nace la figura del burgués, ciudadano libre habitante del burgo, dedicado en primera instancia al comercio, y luego a distintos oficios.

Transición Edad Media - Renacimiento

El renacimiento es un periodo que se caracteriza por mantener un quiebre y desarrollarlo en el tiempo. No solo constituye un rechazo al manejo político económico y eclesiástico feudal, sino que propone una nueva lógica con la cual abordar la vida del hombre.

Desarrollaré 2 ideas estrechamente relacionadas: Es difícil distinguir cual es causal de cual y me atrevo a afirmar que estos cambios se van concretando de forma paralela, uno apoyado del otro. Sin embargo, cuidando la elocuencia, los separo en 2:

- 1) El Nuevo Paradigma del Pensar
- 2) El Nuevo Paradigma del Habitar

El habitar la ciudad va cambiando gradualmente, a medida que los cambios políticos y económicos van sufriendo transformaciones.

1) El Nuevo Paradigma del Pensar

Puntos que aproximan el desarrollo del renacimiento con el nuevo PENSAR:

(Azul: Notas personales al respecto)

- a) Durante la edad media, se desarrollaron algunos avances agrícolas que se traducen en excedentes, así aparecen comerciantes y relaciones entre feudos.

Con la incipiente burguesía y su independencia económica, van desapareciendo figuras de poder como el señor feudal.

- b) El burgués (según Maurice Lombard) es una figura cosmopolita, un hombre abierto al exterior y receptivo a las influencias.

Así considero el comienzo de un periodo abierto a nuevas ideas, donde se cuestiona lo existente

- c) El posterior poder económico que logran obtener algunas familias, les permiten financiar y ser mecenas de artistas y estudiosos.

Aparecen creaciones humanas magnificas, financiadas por el hombre. Es el hombre quien propone y financia la realidad, desligando indirectamente el poder divino de la creación

- d) Se realiza una feria anual y mercados periódicamente

El gran flujo de bienes, significó gran recaudación de impuestos por parte del estado, recuperando el poder político que hasta ese entonces habían tenido los señores feudales.

Estos mercados periódicos, según *Humbert de Romans*, eran moralmente peores que las ferias, ya que los hombres faltan al oficio sagrado y es lugar de blasfemias, van en desmedro de la fe

Así, con esta nueva forma de vivir del hombre, es como se van desplazando antiguas verdades por una nueva lógica de vida que se adapta a estos cambios. Se quiebra el antiguo y equivocado paradigma, pues en este tiempo, dejó de ser útil la estructura política feudal y una economía local.

El hombre adquiere el protagonismo suficiente para desplazar bruscamente la religión y adoptar la doctrina del antropocentrismo.

Con lo ya mencionado, podemos hacernos una idea de algunos puntos que influyen en la forma de HABITAR la ciudad:

2) El Nuevo Paradigma del Habitar

Nos referiremos a los cambios de la ciudad y la imperiosa necesidad de abordar el urbanismo.

La Ciudad

Los habitantes adquieren un carácter organizado principalmente por la gran actividad económica que caracteriza este periodo. El hombre y la ciudad se adapta a estos cambios, mejor en ciertos aspectos y peor en otros.

1) La ciudad que se adapta:

La ciudad crece e inscribe las periferias dentro de los límites formales de la ciudad (*cit , bourg y commune*), tambi n le permite a la persona ser un ciudadano, adquiriendo una propiedad en la ciudad.

Aparecen edificios de car cter p blico, que van en ayuda del ciudadano, d ndole cabida en la ciudad, toma fuerza el concepto de espacio p blico, con iglesias, hospitales, orfanatos, etc...

La adaptaci n a la nueva forma de vivir en esta  poca, en espacios creados y determinados bajo una distinta l gica, acarrea problemas urban sticos f cilmente detectables y predecibles en nuestro tiempo.

Por ejemplo el problema vial; *“Tierra adentro, el crecimiento de la ciudad no conllev  un sistema de carreteras que se acomodara f cilmente al transporte” Cita 1 “Los caminos de una commune raramente hab an sido contruidos para unirse con los de una commune cercana” *Cita 2*

Son estos problemas los que impulsan un re-pensar la ciudad, y son raz n de proyectarlas, pensarlas, construirlas.

**Cita 1 y *Cita 2 Richard Sennett – a o 1997 – p gina 205*

2) Ideal de ciudad

Arquitectos como Scamozzi, Averlino “Il Filarete” y Daniel Speckle son los diseñadores de ciudades que dan cabida a este nuevo hombre renacentista.

Ciudades proyectadas desde una nueva concepción, dando cabida al hombre libre, con espacios y edificios públicos, considerando el comercio y donde se desarrolla, como la feria y los mercados, ubicaciones estratégicas en rutas comerciales, muelles, los oficios organizados en gremios, conectividad del total y también la defensa ante una situación de sitio.

El arte renacentista es un periodo en el cual las proporciones armónicas juegan un papel fundamental. La relación de la forma con el cuerpo humano es llevada a sus límites en la escultura y pintura, mientras la arquitectura la estudia con detalle (Hombre de Vitrubio). Es el ser humano el que dicta la medida de las cosas, es la base de lo que desarrollan las distintas disciplinas.



Foto 1 Hombre de Vitrubio – Inscripción del cuerpo en figuras geométricas, relación y estudio de la proporción y el cuerpo.

En cuanto al diseño de una ciudad, a la planificación urbana. Estas medidas y proporciones geométricas mantienen su importancia dirigiendo el trazado de las vías. La ciudad ideal suele ser un entramado cuadrículado, ortogonal, inscrito en un círculo con puntas, forma del contorno que beneficia al sitiado en caso de un ataque.

Un ejemplo claro, y que se construyó, es la ciudad de Palmanova

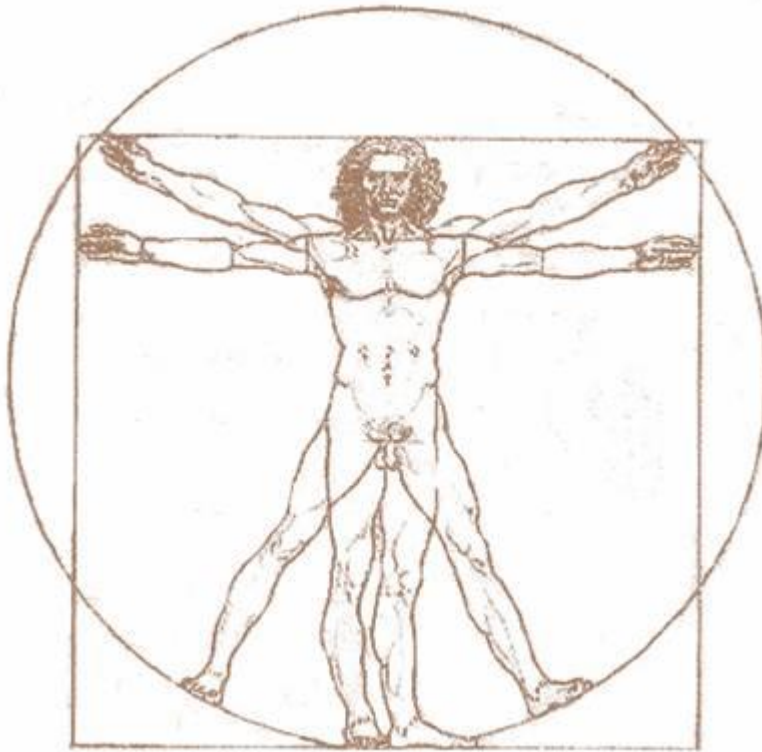

Foto 2: Fotografía actual de la ciudad ideal Palmanova (<http://megaconstrucciones.net>)

Legado Renacentista en el Urbanismo de América

Casi evidente y lógico es considerar que este nuevo ideal de ciudad haya llegado hasta América a través de su colonización. Las leyes de Indias fueron pautas de cómo hacer ciudad que han dejado un trazado urbano hasta nuestros días.

Podemos darnos cuenta a simple vista, en la concepción de plaza como el centro de un barrio, cuadrículada y plana dando cabida a la feria. Incluso en Estados Unidos, donde se arma el trazado de un barrio a partir de una muy amplia calle principal, también, capaz de recibir la feria.

La relación más evidente se encuentra en los siguientes casos referenciales:

Casos referenciales:

Plantas similares: *Colonización América - Renacimiento Europa*

Montevideo (año 1745) (no escalado) - Orden de los Bastiones
(año 1608) (no escalado)

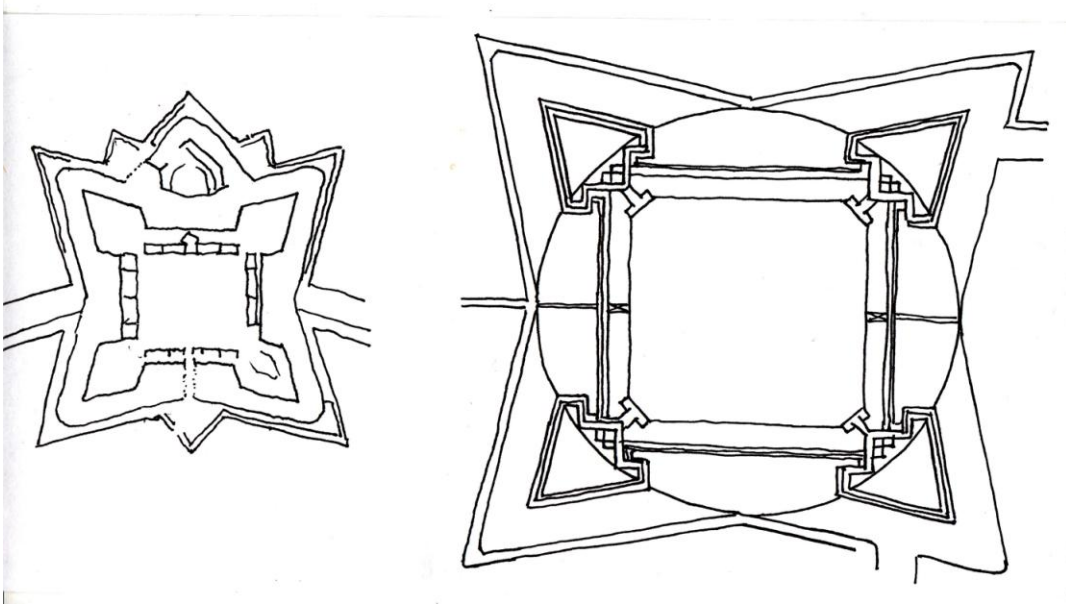

Croquis 1 y 2: La planta colonial de Montevideo, es similar a la planta del mismo tiempo de Buenos Aires. Sin embargo Buenos Aires queda mirando inmediatamente al Atlántico, escondiendo una de sus cuatro caras al continente. Trama cuadriculada inscrita en un contorno pensado según el entorno

Trujillo (año 1687) (escala en metros) – Esquemas Scamozzi Ciudad Ideal
(año 1600 aprox) (no escalado)

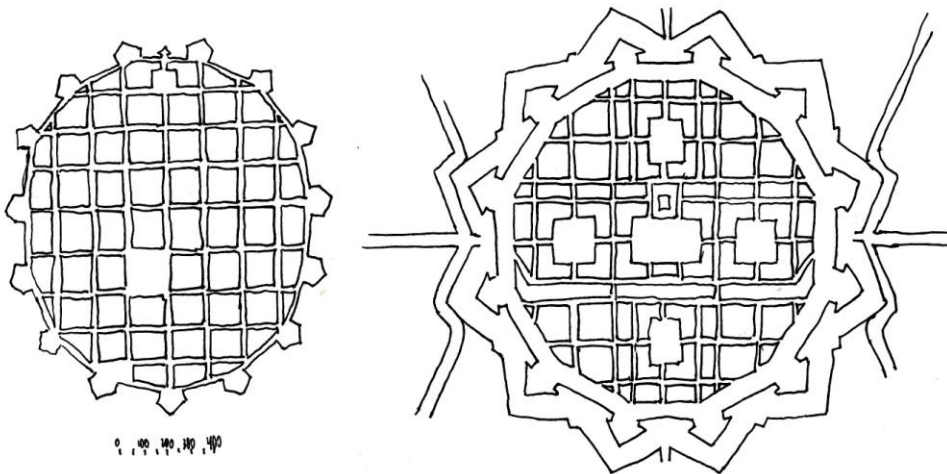

Croquis 3: Trujillo (1687)

Croquis 4: Ciudad ideal de Scamozzi

Nuevas dimensiones de las obras renacentistas

Existe, también, un quiebre en el paradigma constructivo durante este periodo, donde aparecen nuevos métodos de construcción, logrando alcanzar mayores dimensiones. Los materiales, innovaciones en su ordenamiento y el poder económico de la elite burguesa, permiten llevar a cabo obras de tal monumentalidad que crean hitos reconocibles desde varias dimensiones visuales en la ciudad.

La Basílica Santa María de la Fiore es un ejemplo de ello, superando en tamaño incluso al Congreso Nacional, aquí en Valparaíso. Es un espacio hueco enorme en el interior. Es una plaza cubierta, gran expresión de la incipiente relación de lo privado con lo público del renacimiento, se relaciona un espacio construido, cerrado y enorme, con toda la ciudad.

Durante el renacimiento se abren nuevas posibilidades, construcción de espacios en holgadas dimensiones, gran verticalidad como en el ejemplo de la basílica, dimensiones horizontales y planas como la planta de una ciudad con su respectiva ubicación y orientación, dimensiones de un cuerpo que atraviesa una trabajada puerta alta, o la dimensión del pié que baja por una escalera de Miguel Ángel y cambios de pequeños ángulos que modifican como se ve lo lejano y lo cercano entre muchas otras.

Referencias:

- Sobre el concepto de ciudadanía: Historia y Modelos – Juan Antonio Horrach Miralles – Universidad de las Islas Baleares – 2009
<http://es.scribd.com/doc/27138527/Sobre-el-concepto-de-ciudadania-Historia-y-modelos> (página 10)
- Richard Sennett – Carne y Piedra, el cuerpo y la ciudad en la civilización occidental - Alianza Editorial – 1997
- Fernando Chueca Goitia – Breve historia del urbanismo – Alianza Editorial – 1998
- Spiro Kostof – Historia de la Arquitectura (Tomo 2) – Alianza Editorial – 1988
- Javier Aguilera Rojas – Urbanismo Español en América – Instituto de Cultura Hispánica Madrid España – 1976
- Europa Medieval y Feudalismo - Facsímil del curso: Ciencias Sociales Pedro de Valdivia, Material Nº26, Guía de Materia Nº10
http://www.saladehistoria.com/Preu/PV/26_PSU-PV_GM_edad-media.pdf