



Commemoración de la relación entre la Santa Sede y el Estado de Chile

Valentina Estrella Cofré Vergara
Catalina Alejandra Riveros Troncoso

Profesores Guía

Sra. Sylvia Arriagada Cordero

Sr. Marcelo Araya Aravena

**CONMEMORACIÓN DE LA RELACIÓN ENTRE LA
SANTA SEDE Y EL ESTADO DE CHILE**

MUESTRA EXPOSITIVA

Conmemoración de la relación entre la
Santa Sede y el Estado de Chile

SERPROGRAF

Diseño: Valentina Cofre, Catalina Riveros

Viña del Mar, 2023

Escuela de Arquitectura y Diseño
Pontificia Universidad Católica de
Valparaíso

CONMEMORACIÓN DE LA RELACIÓN ENTRE LA SANTA SEDE Y EL ESTADO DE CHILE

MUESTRA EXPOSITIVA

**Valentina Estrella Cofré Vergara
Catalina Alejandra Riveros Troncoso**

Profesores Guía

Sra. Sylvia Arriagada Cordero

Sr. Marcelo Araya Aravena

Pontificia Universidad Católica de Valparaíso

Escuela de Arquitectura y Diseño

Mención en Diseño Gráfico

A mis padres y familia, por el apoyo y compañía durante los altos y bajos de este proceso. A Catalina por su alegría, cariño y por ser un enorme apoyo en este trabajo que desarrollamos en conjunto.

A Natalia por su compañía nocturna, apoyo, cariño constante y sus grandes consejos y alientos. A Alejandra por su cariño y apoyo durante todo este proyecto. Al Delegado Episcopal para el Servicio del Desarrollo Humano Integral, Diácono Leonardo Córdova Castillo por su generosa disposición.

A Fernando por su apoyo incondicional, cariño, compañía durante este proceso y por siempre creer en mis habilidades.

Valentina Cofré

*A mi querida mamá, por sus caricias reconfortantes y motivación constante.
A mi hermano, por su risa sanadora en mis momentos más difíciles.
A mis abuelos, por su cariño, atención y preocupación.
A Valentina, Natalia y Alejandra, por su apoyo ante cada obstáculo.
A Roberto, por ser mi luz en cada tormenta de este proceso,
y en especial a Marcos Riveros, quien siempre creyó en mí y en mis sueños.
Aunque ya no estés físicamente conmigo, tú espíritu vive en cada logro que alcanzo.
Te extraño todos los días.*

Catalina Riveros

ÍNDICE

01

TRABAJOS INICIALES

Organización de la Iglesia Católica en Chile	18
Provincias Eclesiásticas de Chile	19
Festividades Religiosas	26

02

PRIMERA ENTREGA

Primeras Aproximaciones	37
Lámina Expositiva Final	46

03

TRABAJOS INICIALES

Templos católicos en Chile	54
Trabajo gráfico de los templos	57

04

PRIMERA ENTREGA

Hitos históricos	68
Línea de tiempo histórica	68
Elementos relación Vaticano y Chile	74
Propuestas Final	82



05

TERRITORIO Y DIÓCESIS DE CHILE

Trabajo Gráfico del Territorio	95
Circunscripción Eclesiástica de Chile	106
Propuesta Final: Láminas del Territorio y Diócesis de Chile	120

06

MISIONES E INTERLOCUCIONES PONTIFICIAS

Misiones del Siglo XIX	134
Diagramación y trabajo gráfico: Láminas de Misiones	151
Interlocuciones Siglo XX	154
Diagramación y Trabajo Gráfico de las láminas	162

07

HECHOS HISTÓRICOS

Introducción: Relaciones iglesia-estado en el periodo colonial	166
Organización de Hitos	167
Anexo de hitos históricos	170

08

MUESTRA EXPOSITIVA

Contenidos de Exposición	174
--------------------------	-----

PRÓLOGO

El presente trabajo expone los registros, compilaciones, contenidos de un material que fue trabajado en parte con el apoyo de profesores de nuestra universidad, entre ellos Ricardo Iglesias y María Fernanda Lanfranco y 3 de sus estudiantes del Instituto de Historia PUCV, en tanto para los textos finales se contó con el apoyo del profesor Guillermo Calderón de la Facultad de Teología. Lo que aquí se presenta surge de la invitación que rectoría nos hace a los profesores de Taller de Titulación, Marcelo Araya y yo, de diseñar y montar una exposición en Roma que recogiese la Relación de casi 200 años entre el Estado Vaticano y el Estado de Chile.

Como un modo de celebrar dicha relación se ha tomado como sello fundamental, presentar Chile cual territorio signado por su cordillera, acompañando la muestra de inicio a fin, a la par que la vida pastoral y administrativa de la iglesia se va manifestando con la presencia de Diocesis, Arquidiócesis, Prelaturas y Vicariatos de norte a sur del país. Todo lo anterior se cumple, a través de largas, sucesivas y delicadas láminas de papel, 28 en total, que dejan entrever con tensos hilos, una suerte de tejido dentro del paisaje de la cordillera de los Andes y del océano Pacífico. Ellos, a modo de vectores tangibles indican la presencia de iglesias, catedrales y capillas que conforman los hitos de las jurisdicciones eclesiásticas.

A su vez, arcadas móviles y colgantes que penden de su centro elevadas en lo alto, con nuevas láminas de papel, conforman un pasillo interior. El deambular por él, simula un tajo cordillerano que vincula territorios distantes, cuyos contextos de cambios a nivel político como religioso, dio paso, a las misiones, lazos, conversaciones y acciones que han fortalecido la vida canónica, administrativa y pastoral de la Iglesia Católica en nuestro país en los últimos doscientos años y su vínculo con la Santa Sede. Todo un continuo de vectores, e información acotada son alberdagas en 26 laminas que construyen esta trama de relaciones, que además guarda en códigos QR los prolíferos contenidos históricos.

Finalmente, cabe destacar, que lo seleccionado para la muestra es una distinción acotada del material trabajado por las alumnas, lo cual queda de manifiesto en esta edición que contiene todas las partidas realizadas, que esperarán nuevas convocatorias, quizá así sea, de futuras muestras.

Sylvia Arriagada

INTRODUCCIÓN

En el marco conmemorativo de los 200 años desde el inicio de la relación formal entre el Estado Vaticano y el Estado de Chile, la Embajada ha solicitado la creación de una exposición que destaque los diversos ámbitos y la significativa influencia que ha tenido esta histórica vinculación entre ambos estados.

Nuestro objetivo con este proyecto, es desarrollar una exposición que ilustre la magnitud de los vínculos e interlocuciones entre los estados, así como su impacto en la realidad chilena. Es importante destacar que este proyecto se realiza en colaboración con Daniela Cabezas y Vicente Cabrera, quienes han liderado la parte industrial de la exposición. Así como también fuimos apoyadas por un grupo de historiadores del Instituto de Historia PUCV, los cuales recabaron los hechos históricos que fueron base para la construcción del contenido de esta exposición.

La muestra quiere demostrar la existencia y evolución de la relación entre estos dos estados a lo largo del tiempo. Para lograrlo, se emplearán monocopias en la creación de dibujos que reflejen de manera visual y evocativa la evolución de esta conexión histórica. Además, se integrarán una serie de textos informativos que facilitarán la lectura y comprensión del surgimiento y desarrollo de esta relación única.

Con la combinación de elementos visuales y textuales, la exposición busca proporcionar a los visitantes una experiencia completa y enriquecedora, destacando no solo la temporalidad de la relación sino también su impacto en distintos aspectos de la sociedad chilena. Este enfoque multidimensional permitirá a los espectadores apreciar la riqueza y complejidad de esta conexión bilateral a lo largo de los dos siglos de historia compartida.

Valentina Cofré, Catalina Riveros

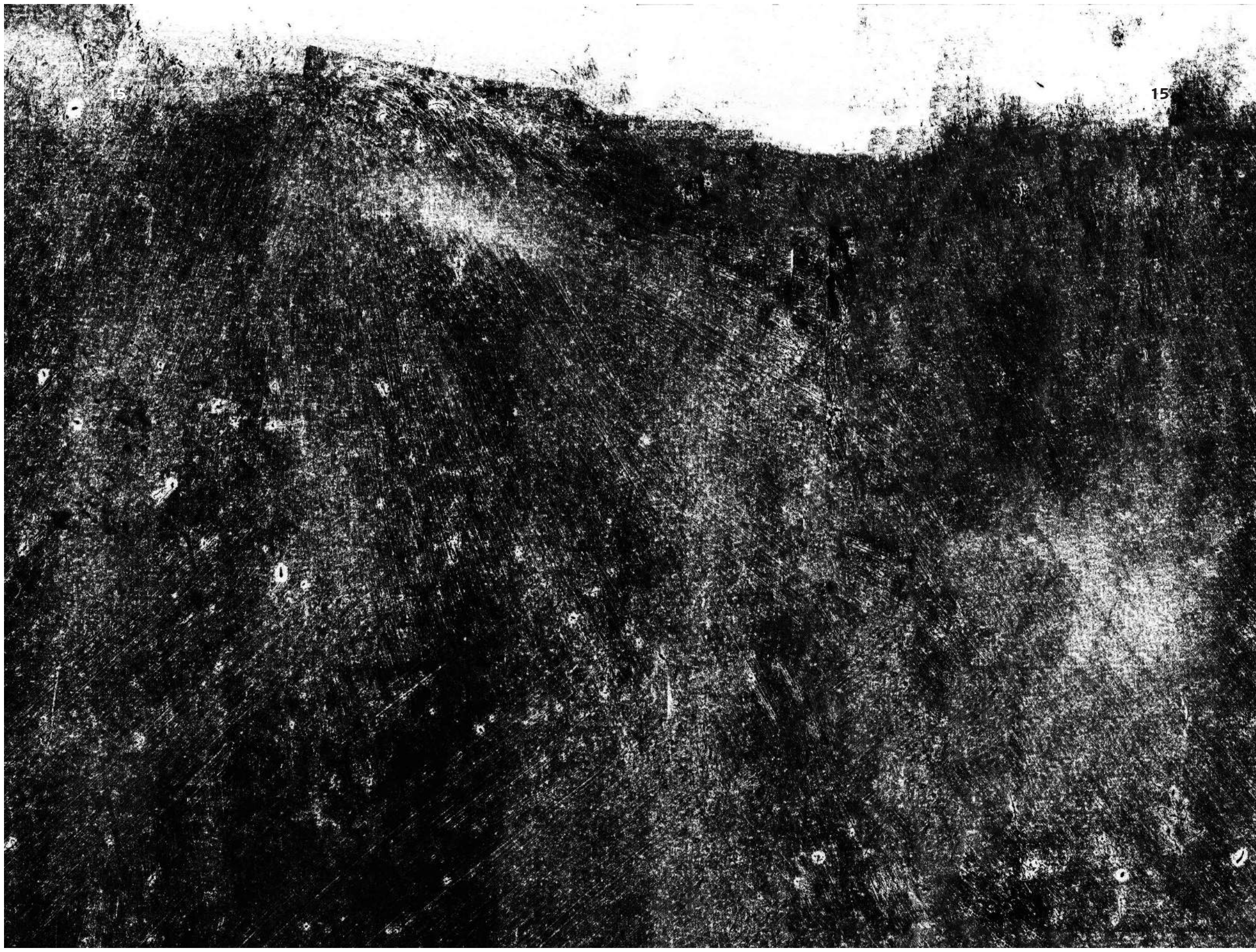

01 TRABAJOS INICIALES

Valentina Cofré

*Trabajo de Investigación y Primeras Propuestas
Primer Semestre 2023*

ORGANIZACIÓN DE LA IGLESIA CATÓLICA EN CHILE

¿CÓMO ESTÁ CONSTITUIDA LA IGLESIA CATÓLICA EN CHILE?

La Iglesia Católica en Chile está organizada en varios tipos de jurisdicciones eclesiásticas tales como: Arquidiócesis, diócesis, vicariato apostólico o prelatura. Estas jurisdicciones generalmente coinciden con las divisiones territoriales civiles del territorio chileno. Como autoridad suprema de estas jurisdicciones, el Papa nombra obispos y arzobispo en el caso de la arquidiócesis. Los obispos se encuentran reunidos en la Conferencia Episcopal de Chile.

DIÓCESIS

Una diócesis es el distrito o territorio cristiano en el que tiene y ejerce jurisdicción eclesiástica. Las diócesis se ordenan en la figura de decanatos, los cuales se conforman de varias parroquias.

Además, las diócesis se pueden agrupar en una Provincia Eclesiástica, que tiene a la cabeza de mando una Arquidiócesis. El término diócesis es utilizado por la Iglesia católica, cuyo Código de

Derecho Canónico la define en el canon 369 como: *“La diócesis es una porción del pueblo de Dios, cuyo cuidado pastoral se encomienda al Obispo con la cooperación del presbiterio, de manera que, unida a su pastor y congregada por él en el Espíritu Santo mediante el Evangelio y la Eucaristía, constituya una Iglesia particular, en la cual verdaderamente está presente y actúa la Iglesia de Cristo una santa, católica y apostólica”*. (Santa Sede, Código de Derecho Canónico, s.f)

PRELATURA TERRITORIAL

Antiguamente denominada prelatura nullius, corresponde a una parte de la Iglesia delimitada territorialmente, cuya atención se encomienda por especiales circunstancias a un Prelado que la rige como su pastor propio, del mismo modo que el Obispo diocesano.

El término prelatura es utilizado por la Iglesia católica, cuyo Código de Derecho Canónico la define en el canon 370 como: *“La prelatura territorial o la abadía territorial es una determinada porción del pueblo de Dios, delimitada territorialmente, cuya atención se encomienda por especiales circunstancias, a un Prelado o a un Abad, que la rige como su pastor propio, del mismo modo que un Obispo diocesano”*. (Santa Sede, Código de Derecho Canónico, s.f)

VICARIATO APOSTÓLICO

Este tipo de jurisdicción territorial es establecida en regiones de misión que aún no se han constituido de forma de diócesis. Es por esto que es considerada de naturaleza provisional, aunque puede durar de forma indeterminada. De todas maneras el objetivo de un Vicariato es generar la suficiente cantidad de fieles católicos y superficie para que la Santa Sede lo convierta en Diócesis.

Se puede conocer el término Vicariato Apostólico por la Iglesia Católica, cuyo Código de Derecho Canónico [1] lo define en el canon 371 como: *“ El vicariato apostólico o la prefectura apostólica es una determinada porción del pueblo de Dios que, por circunstancias peculiares, aún no se ha constituido como diócesis, y se encomienda a la atención pastoral de un Vicario apostólico o de un Prefecto apostólico para que las rijan en nombre del Sumo Pontífice.”* (Santa Sede, Código de Derecho Canónico, s.f)

PROVINCIAS ECLESIÁSTICAS DE CHILE

La iglesia católica en Chile posee 5 provincias eclesiásticas, dentro de las cuales tenemos 5 Arquidiócesis, 19 Diócesis, 1 Prelatura y 1 vicariato apostólico.

Cada jurisdicción eclesiástica que tiene nuestro país posee su titular, curia, actual obispo o arzobispo, sufragado, fecha de erección y bula de erección, fecha de elevación a Diócesis o Arquidiócesis si es que es el caso. Además cada sede Episcopal posee una Catedral y en muchos casos un Santuario.

DIÓCESIS SAN MARCOS DE ARICA

Titular:	San Marcos
Curia:	21 de Mayo 920, Arica
Obispo:	Monseñor Moisés Atisha Contreras
Celebración:	Peregrinación a la virgen de las Peñas
Sufragánea de:	Arquidiócesis de Antofagasta
Fecha de erección:	17 de febrero de 1959 (como prelatura nullius)
Bula de erección:	Quibus a Deo de Juan XXIII
Elevación a diócesis:	29/08/1986
Bula de elevación:	Qua tenemur graviter de Juan Pablo II
Arquitectura:	Catedral San Marcos / Santuario: Virgen de las Peñas
Parroquias:	24

DIÓCESIS DE IQUIQUE

Titular:	Inmaculada Concepción
Curia:	Simón Bolívar 588, Iquique
Obispo:	Obispo Monseñor Isauro Covili Linfati, O.F.M.
Celebración:	Virgen de la tirana
Sufragánea de :	Arquidiócesis de Antofagasta
Fecha de erección :	1880 (como vicariato apostólico)
Bula de erección :	Ad gregem Dominicum
Elevación a diócesis :	20 de diciembre de 1929
Arquitectura :	Catedral de Iquique
Parroquias :	20

ARQUIDIÓCESIS DE ANTOFAGASTA

Titular:	San José
Curia:	San Martín 2634,, Antofagasta
Arzobispo:	Monseñor Ignacio Ducasse Medina
Sufragánea(s):	<ul style="list-style-type: none"> • Iquique • San Juan Bautista de Calama • San Marcos de Arica
Fecha de erección :	1881
Elevación a vicariato apostólico :	1887
Elevación a diócesis :	3 de febrero de 1928
Elevación a arquidiócesis :	28 de junio de 1967
Arquitectura :	Catedral de Antofagasta
Parroquias :	21

DIÓCESIS DE CALAMA

Titular:	San Juan Bautista
Curia:	Pasaje Mons. Juan Bautista Herrada N° 1664, Calama
Obispo	Monseñor Tomás Abel Carrasco Cortés
Sufragánea de :	Arquidiócesis de Antofagasta
Fecha de erección :	27 de julio de 1965 (como prelatura territorial)
Bula de erección :	Christianorum Fidelium
Elevación a diócesis :	el 20 de febrero 2010
Arquitectura :	Catedral San Juan Bautista
Parroquias :	8

DIÓCESIS DE COPIAPÓ

Titular:	Nuestra Señora del Rosario
Curia:	Chacabuco 441, Copiapó
Obispo:	Monseñor Ricardo Morales Galindo
Sufragánea de :	Arquidiócesis de La Serena
Fecha de erección :	9 de noviembre de 1946
Bula de erección :	Qui cotidie Maerore
Elevación a prelatura territorial :	21 de abril de 1955
Elevación a diócesis :	31 de octubre de 1957
Arquitectura :	Catedral de Copiapó
Parroquias :	21

ARQUIDIÓCESIS DE LA SERENA

Titular:	Nuestra Señora del Rosario de Andacollo
Curia:	Los Carrera 450, La Serena
Cardenal Arzobispo :	Monseñor René Rebolledo Salinas
Sufragánea:	• Copiapó • Prelatura de Illapel
Fecha de erección :	1 de julio de 1840 (como diócesis)
Bula de erección :	Quo Provinciarum
Elevación a arquidiócesis :	29 de mayo de 1939
Arquitectura :	Catedral de la Serena
Parroquias :	33

PRELATURA DE ILLAPEL

Titular:	San Rafael Arcángel
Curia:	Constitución 020, Illapel
Obispo:	Monseñor JORGE PATRICIO VEGA VELASCO
Sufragánea de :	Arquidiócesis de La Serena
Fecha de erección :	30 de abril de 1960
Bula de erección :	Ad similitudinem hominis (Papa Juan XXIII)
Arquitectura :	Catedral de San Rafael
Parroquias :	12

DIÓCESIS DE SAN FELIPE

Titular :	San Felipe Apóstol
Curia :	Merced 812, San Felipe
Obispo :	Monseñor Gonzalo Bravo
Sufragánea de :	Arquidiócesis de Santiago de Chile
Fecha de erección :	18 de octubre de 1925
Bula de erección :	Apostolici muneris ratio
Arquitectura :	Catedral de San Felipe Apóstol
Parroquias :	29

DIÓCESIS DE VALPARAÍSO

Titular:	Virgen de la Merced
Curia:	Carrera 430, Valparaíso
Obispo:	MONSEÑOR JORGE PATRICIO VEGA VELASCO SVD
Celebración:	Peregrinación a Lourdes
Sufragánea de:	Arquidiócesis de Santiago de Chile
Fecha de erección :	18 de octubre de 1925
Bula de erección :	Apostolici muneris ratio
Arquitectura :	Catedral del Espíritu Santo
Decanatos :	8
Parroquias :	70

DIÓCESIS DE MELIPILLA

Titular:	San José, Esposo de la Virgen
Curia:	San Agustín 277, Melipilla
Obispo:	Monseñor Cristián Contreras Villarroel
Sufragánea de :	Arquidiócesis de Santiago de Chile
Fecha de erección :	4 de abril 1991
Bula de erección :	Quo Aptius
Arquitectura :	Catedral de San José
Parroquias :	31

DIÓCESIS DE SAN BERNARDO

Titular :	San Bernardo
Curia :	Freire 516 piso 3, San Bernardo
Obispo :	Monseñor Juan Ignacio González Errázuriz
Sufragánea de :	Arquidiócesis de Santiago de Chile
Fecha de erección :	13 de julio de 1987
Bula de erección :	Omnium Ecclesiarum
Arquitectura :	Catedral de San Bernardo
Parroquias :	17

ARQUIDIÓCESIS DE SANTIAGO

Titular :	Apóstol Santiago
Cardenal Arzobispo :	Celestino Aós Braco
Sufragánea(s) :	<ul style="list-style-type: none"> • Linares • Melipilla • Rancagua • San Bernardo • San Felipe • Talca • Valparaíso
Fecha de erección :	27 de junio de 1561 (como diócesis)
Bula de erección :	Beneficentissimo divinae providentiae consilio
Elevación a arquidiócesis :	23 de junio de 1840
Arquitectura :	Catedral de Santiago
Parroquias :	217

DIÓCESIS DE RANCAGUA

Titular:	Santa Cruz
Curia:	Astorga 570, Rancagua
Obispo:	Monseñor Guillermo Vera Soto
Sufragánea de :	Arquidiócesis de Santiago de Chile
Fecha de erección :	18 de Octubre de 1925
Bula de erección :	Apostolici muneris ratio
Arquitectura :	Catedral de Rancagua
Parroquias :	68

DIÓCESIS DE TALCA

Titular:	San Agustín
Curia:	1 Poniente 1385, Talca
Obispo:	Monseñor Galo Fernández Villaseca
Sufragánea de :	Arquidiócesis de Santiago de Chile
Fecha de erección :	18 de Octubre de 1925
Bula de erección :	Apostolici muneris ratio
Arquitectura :	Catedral San Agustín
Parroquias :	42

DIÓCESIS DE SAN BARTOLOMÉ DE CHILLAN

Titular:	San Bartolomé
Curia:	Libertad 640, piso 3, Chillán
Obispo:	Monseñor Sergio Hernán Pérez de Arce Arriagada
Sufragánea de :	Arquidiócesis de la Santísima Concepción
Fecha de erección :	18 de Octubre de 1925
Bula de erección :	Notabiliter Aucto
Arquitectura :	Catedral de Chillán
Parroquias :	31

DIÓCESIS DE LINARES

Titular:	San Ambrosio
Curia:	Independencia 248, Linares
Obispo:	Monseñor Tomislav Francisco Koljatic Maroevic
Sufragánea de	Arquidiócesis de Santiago de Chile
Fecha de erección	18 de Octubre de 1925
Bula de erección	Notabiliter Aucto
Arquitectura	Catedral San Ambrosio
Parroquias	63

ARQUIDIÓCESIS DE CONCEPCIÓN

Titular:	Santísima Concepción
Curia:	Caupolicán 491, Concepción
Obispo:	Monseñor Fernando Chomali Garib
Sufragánea(s) :	<ul style="list-style-type: none"> · Diócesis de Chillán · Diócesis de Los Ángeles · Diócesis de Temuco · Diócesis de Valdivia · Diócesis de Villarrica
Fecha de erección :	22 de Mayo de 1563 (con sede en la Imperial)
Fecha de Elevación :	20 de Mayo de 1939
Arquitectura :	Catedral de la Santísima Concepción
Parroquias :	57

DIÓCESIS DE SANTA MARÍA DE LOS ÁNGELES

Titular:	Santa María de los Ángeles
Curia:	Lautaro 519, 3er. Piso, Los Ángeles
Obispo:	Monseñor Sergio Hernán Pérez de Arce Arriagada
Sufragánea de:	Arquidiócesis de la Santísima Concepción
Fecha de erección:	18 de Octubre de 1925
Bula de erección:	Notabiliter Aucto
Arquitectura:	Catedral de Chillán
Parroquias:	31

DIÓCESIS DE TEMUCO

Titular:	San José
Curia:	Vicuña Mackenna 779, Temuco
Obispo:	Monseñor Jorge Enrique Concha Cayuqueo
Sufragánea de:	Arquidiócesis de la Santísima Concepción
Fecha de erección:	18 de Octubre de 1925
Bula de erección:	Notabiliter Aucto
Arquitectura:	Catedral de Temuco
Parroquias:	37

DIÓCESIS DE VILLARICA

Titular:	Sagrado Corazón de Jesús
Curia:	Gerónimo de Alderete 939, Villarrica
Obispo:	Monseñor Francisco Javier Steigmeier Schmidlin
Sufragánea de:	Arquidiócesis de la Santísima Concepción
Erección de Prefectura Apostólica:	10 de Julio de 1907
Elevación a Vicariato Apostólico:	28 de Marzo 1928
Elevación a Diócesis:	05 de Enero 2002
Bula de Erección a Diócesis:	Studiosam Omnino Curam
Arquitectura:	Catedral de Villarrica
Parroquias:	29

DIÓCESIS DE VALDIVIA

Titular:	Nuestra Señora del Rosario
Curia:	Maipú 168, Valdivia
Obispo:	Monseñor. Santiago Jaime Silva Retamales
Sufragánea de:	Arquidiócesis de la Santísima Concepción
Fecha de erección:	8 de Julio 1944
Bula de erección:	Apostolicis sub plumbo
Arquitectura:	Catedral de Valdivia
Parroquias:	22

DIÓCESIS DE VILLARICA

Titular :	San Mateo
Curia :	Mackenna 980 piso 2, Osorno
Obispo :	Monseñor. Carlos Godoy Labraña
Sufragánea de :	Arquidiócesis de Puerto Montt
Fecha de erección :	15 de Noviembre de 1955
Arquitectura :	Catedral San Mateo Apóstol
Parroquias :	22

DIÓCESIS DE ANCUD

Titular :	San Carlos Borromeo
Curia :	Blanco Encalada 793, Ancud
Obispo :	Monseñor. Juan Maria Florindo Agurto Muñoz
Sufragánea de :	Arquidiócesis de Puerto Montt
Fecha de erección :	1 de Julio de 1840
Bula de Erección :	Ubi Primum
Arquitectura :	Catedral de Ancud
Parroquias :	27

ARQUIDIÓCESIS DE PUERTO MONTT

Titular:	Nuestra Señora del Carmen
Curia:	Benavente 385 piso 2, Puerto Montt
Arzobispo:	Monseñor. Luis Fernando Ramos Pérez
Sufragánea(s) :	Diócesis de Ancud Diócesis de Osorno Diócesis de Punta Arenas Vicariato Apostólico de Aysén
Fecha de erección	1 de Abril de 1939
Fecha de Elevación	10 de Mayo de 1963
Arquitectura	Catedral de Puerto Montt
Parroquias	32

VICARIATO APOSTÓLICO DE AYSÉN

Titular :	Inmaculada Concepción
Curia :	Bilbao No.2015, Coyhaique
Obispo :	Monseñor. Luis Infanti
Sufragánea de :	Arquidiócesis de Puerto Montt
Fecha de erección :	8 de Mayo de 1955
Arquitectura :	Catedral Nuestra Señora de los Dolores
Parroquias :	6

DIÓCESIS DE PUNTA ARENAS

Titular :	María Auxiliadora
Curia :	Mons. Fagnano 630, Punta Arenas
Obispo :	Monseñor. Bernardo Bartes Florence
Sufragánea de :	Arquidiócesis de Puerto Montt
Fecha de erección :	27 de Enero de 1947
Bula de Erección :	Ut in amplissimo Patagoniae Chilensis Territorio
Arquitectura :	Catedral de Punta Arenas
Parroquias :	42

*TODAS LAS INFORMACIONES DE ESTA TABLA ESTÁN REFERENCIADAS EN BIBLIOGRAFÍA CAPÍTULO 1

FESTIVIDADES RELIGIOSAS

En el oficio divino existe una jerarquización de las celebraciones eclesiológicas, las cuales abarcan varios tipos de estas mismas. En esta lista se encuentran 12 niveles de celebraciones, las cuales deben tomarse en cuenta para el momento en el cual se ejerce el oficio divino, ya que cuando calzan 2 fechas de festividad, siempre se deberá realizar la celebración más alta en la lista.

Dentro de esta lista de jerarquización conocida como “liturgia de las horas” se pueden identificar cuáles de ellas tienen un acto celebrativo en el pueblo de Chile, donde una gran cantidad de creyentes se reúnen en este punto común para festejar la fe y devoción. Es por eso que se toman para filtrar y clasificar las fiestas en; Solemnidad, Solemnidad Propia, Fiesta del Calendario, Fiesta Propia y Memoria Obligatoria.

LITURGIA DE LAS HORAS

1	El Triduo pascual de la pasión y la Resurrección del Señor
2	<ul style="list-style-type: none"> •Natividad del señor, Epifanía, Ascensión y Pentecostés. •Los Domingos de adviento, cuaresma y pascua. •Las ferias de Semana Santa, desde el lunes santo hasta jueves santo •Los días dentro de la octava de pascua
3	<ul style="list-style-type: none"> •Las solemnidades del Señor, de la Santísima Virgen y de los Santos, inscritos en el Calendario General •Conmemoración de todos los Fieles Difuntos

4	Las Solemnidades Propias, o sea: <ul style="list-style-type: none"> ·Solemnidad del patrono provincial del lugar, del pueblo o de la ciudad ·Solemnidad de la dedicación y el aniversario de la dedicación de la iglesia propia ·Solemnidad del título de iglesia propia ·Solemnidad del título, del fundador o del patrono principal de la orden o congregación
5	Las Fiestas del Señor inscritas en el calendario general
6	Los domingos del tiempo de navidad y los del tiempo ordinario
7	Las fiestas de la Santísima Virgen y de los Santos inscritas en el calendario general
8	Las Fiestas Propias, tales como: <ul style="list-style-type: none"> ·La fiesta del patrono principal de la diócesis ·La fiesta del aniversario de la dedicación de la iglesia catedral ·La fiesta del patrono principal de la región/provincia/nación/territorio La fiesta del título, del fundador, del patrono principal de la orden o congregación
9	Las ferias de adviento desde el 17 al 24 de Diciembre Los días dentro de la octava de Navidad Las ferias de cuaresma
11	Las Memorias Obligatorias inscritas en el calendario general
12	Las Memorias Obligatorias Propias, tales como: <ul style="list-style-type: none"> ·La memoria del patrono secundario del lugar/diócesis/región/nación/territorio ·Otras memorias obligatorias propias de alguna iglesia ·Memorias obligatorias inscritas en el calendario de la diócesis/orden/congregación
13	Las Memorias Libres, las cuales pueden celebrarse también en el n° 9

RECOPILACIÓN DE DATOS SOBRE LAS CELEBRACIONES RELIGIOSAS EN CHILE SELECCIONADAS

Para esta recopilación de datos se dividieron las celebraciones por regiones de nuestro país, de las cuales se fueron rescatando diferentes eventos que cumplieran con un nivel de importancia y/o masificación de la celebración a nivel local y nacional. Para esto se desarrolla una tabla de clasificación de la celebración.

clasificación de la celebración

Jerarquía Eclesiástica	Acto Celebrativo	Devoción
Triduo	Procesión	Virgen
Solemnidad	Peregrinación	Santo
Solemnidad Propia	Fiesta	Jesús/Niño Dios
Fiesta de Calendario	Vigilia	Cruz
Fiesta Propia		
Memoria Obligatoria		

TRABAJOS GRÁFICOS DE LAS CELEBRACIONES

Para estas celebraciones se pensó desarrollar unas fichas visuales, para las que debíamos desarrollar diferentes tipos de dibujos.

Las ilustraciones deberían simplificar la cantidad de datos y clasificaciones que tienen las distintas celebraciones y, así poder salir del listado o tabla de datos. Es por esto que se realizan ilustraciones para reconocer el Acto Celebrativo, siendo las posibilidades de este: fiesta, peregrinación y procesión.

ILUSTRACIONES DESARROLLADAS DEL ACTO CELEBRATIVO



Ilustración de la fiesta, Cofré (2023)



Ilustración de la peregrinación, Cofré (2023)



Ilustración de la procesión, Cofré (2023)

LÁMINAS INDIVIDUALES DE LAS CELEBRACIONES

Se propuso desarrollar láminas individuales de cada una de las celebraciones recogidas, las cuales contendrían las clasificaciones de la celebración, una imagen a la cual se le celebra y una línea de sucesos que ocurren en la festividad. De esta manera se puede hacer un diseño general para poder tratar con todas las festividades. En una especie de diseño de fichas, se pretende poder mostrar un poco más sobre estas actividades, más allá de solamente nombrar diferentes tipos de datos.

ILUSTRACIONES PARA LOS DATOS

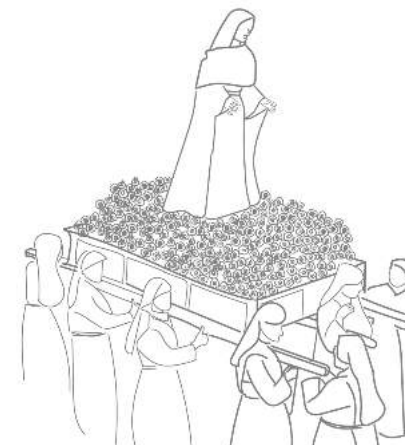
Para poder colocar y simbolizar datos de la celebración se decidió en ese momento desarrollar tres íconos los cuales se incorporaron a la lámina de forma sutil. Para esto se decidió tomar partido por dibujos lineales, de fondo negro con líneas blancas. Donde se dibuja desde el negativo de la imagen que se quiere representar.



Edificio Arquitectónico
Iconos de arquitectura, celebración y peregrinos, Cofré (2023)



Tipo de Celebración
Iconos de arquitectura, celebración y peregrinos, Cofré (2023)



Cantidad de peregrinos
Iconos de arquitectura, celebración y peregrinos, Cofré (2023)

ILUSTRACIÓN DE LAS IMÁGENES DE LAS CELEBRACIONES

Esta ilustración es la parte central de la lámina. Con esta se da a conocer la razón con la cual la celebración tiene forma. La imagen de un santo, virgen o de cristo, tiene una significación local sumamente importante y es así como también la imagen puede pasar por todo un proceso previo a la celebración, donde se le viste, se le adorna o incluso se le construye un anda cada año. Por esto, es sumamente importante intentar representar la celebración con su imagen y todo lo que esta significa y simboliza.



Imagen de San Pedro de Arica



Imagen de la Virgen de la Candelaria



Imagen del Niño Dios de Sotaquí



Imagen de la Virgen de la Piedra



Imagen de la Virgen del Carmen

DIAGRAMACIÓN DE LAS LÁMINAS

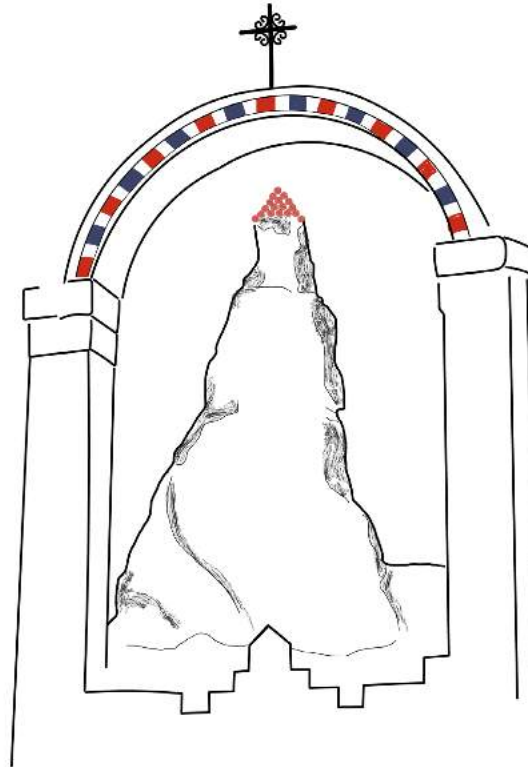
Las láminas de las celebraciones se dividían en tres columnas de información. En la primera, se encuentra el nombre de la celebración, su localidad y sus datos de la celebración, tales como tipo, edificio arquitectónico y cantidad de peregrinos que asisten a ella.

En la segunda, la del medio, se encuentra en mayor preponderancia la imagen de la Virgen o Santo a la cual se le celebra. Además, se hizo un pequeño desglose de información sobre esta, tales como dimensiones, materialidad, vestimenta y elementos complementarios. A esto le sumamos un pequeño esquema para señalar los elementos relevantes que lleva la imagen en cuestión, como puede ser una segunda imagen, una corona de plata, vestimenta especial, entre otras cosas.

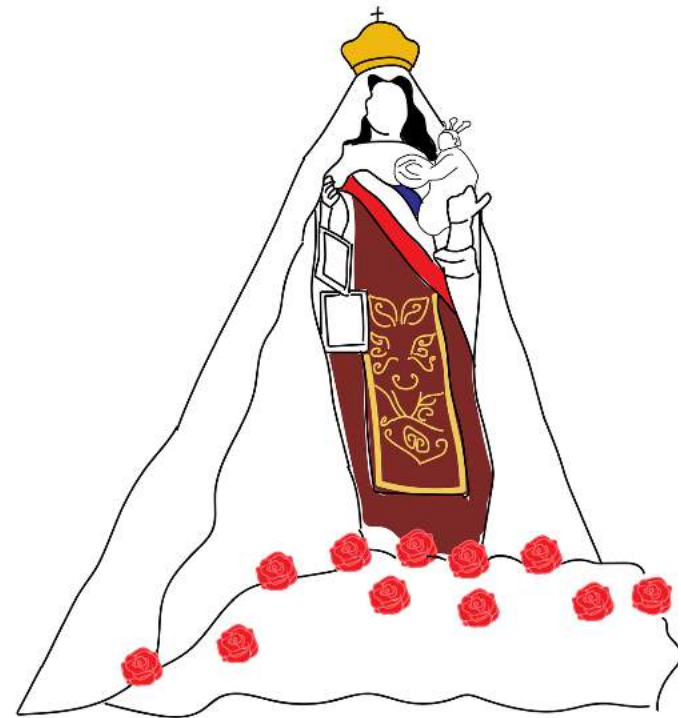
En la tercera columna se encuentra la fecha en la que ocurre la celebración y un itinerario con una cronología de eventos que pasan en ella tales como bendiciones, bailes, procesión con la imagen, etc.

VIRGEN DE LA CANDELARIA
Copiapó



Tipo de Celebración
Fiesta Propia



Edificio Arquitectónico
Santuario Nuestra Señora de la Candelaria



Peregrinos
100.000

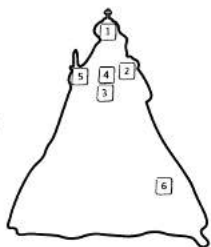
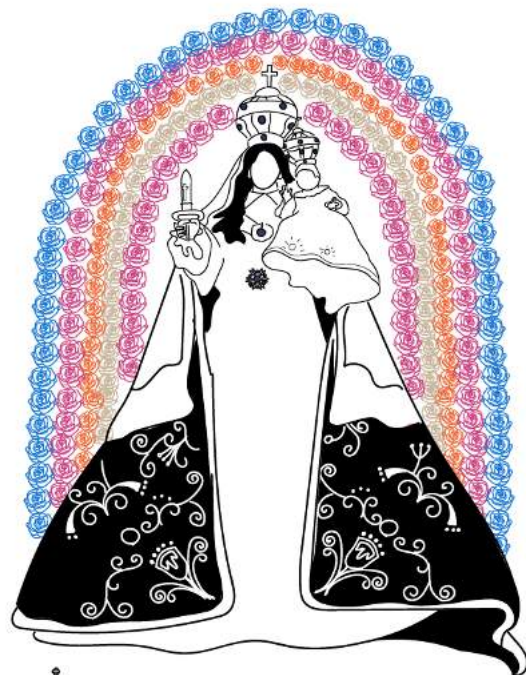

- 1 Corona de Plata
- 2 Niño Dios
- 3 Broche de Flor de Plata
- 4 Collar de plata
- 5 Vela
- 6 Bordados plateados

Imagen de la Virgen Calendaria

Dimensiones: xx cm de altura
 Materialidad: consectetuer adipiscing elit
 Vestimenta: Se colocan Lorem ipsum dolor sit amet
 Elementos complementarios: Las llaves del cielo que son características del santo y un pez al ser patrono de los pescadores

02 FEBRERO

INTINERARIO DE LA CELEBRACIÓN



Bendición de los enfermos



Bendición y procesión



Misa solemne



Procesión y bailes

02

ENTREGA PRIMER SEMESTRE

Valentina Cofré

*Trabajo de Investigación y Primeras Propuestas
Primer Semestre 2023*

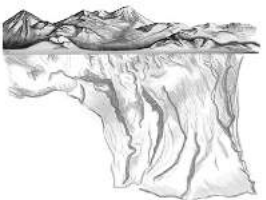

Diócesis San Marcos de Arica

Perteneciente al Arzobispado de Arequipa y al Obispado de Tacna
 Catedral de San Marcos
 Calle Agustín Gamaral s/n - 12010000
 P.O. BOX 12010000

0000 0000
 0000 0000
 0000 0000
 0000 0000



Catedral de San Marcos
1937 - 1938
Arquitecto: Juan José Torres



Sanctuario Nuestra Señora de las Peñas
1932 - 1933
Arquitecto: Juan José Torres

Fiesta de las Peñas
19 de Agosto
1932 - 1933



Virgen de las Peñas
1932 - 1933

0000 0000
 0000 0000
 0000 0000
 0000 0000



Diócesis San Marcos de Arica

Perteneciente al Arzobispado de Arequipa y al Obispado de Tacna
 Catedral de San Marcos
 Calle Agustín Gamaral s/n - 12010000
 P.O. BOX 12010000



Catedral de San Marcos
1937 - 1938
Arquitecto: Juan José Torres



Sanctuario Nuestra Señora de las Peñas
1932 - 1933
Arquitecto: Juan José Torres

Fiesta de las Peñas
19 de Agosto
1932 - 1933



Virgen de las Peñas
1932 - 1933

0000 0000
 0000 0000
 0000 0000
 0000 0000

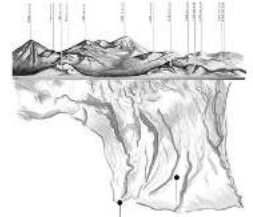

Diócesis San Marcos de Arica

Perteneciente al Arzobispado de Arequipa y al Obispado de Tacna
 Catedral de San Marcos
 Calle Agustín Gamaral s/n - 12010000
 P.O. BOX 12010000



Catedral de San Marcos
1937 - 1938
Arquitecto: Juan José Torres



Sanctuario Nuestra Señora de las Peñas
1932 - 1933
Arquitecto: Juan José Torres

Fiesta de las Peñas
19 de Agosto
1932 - 1933



Virgen de las Peñas
1932 - 1933

0000 0000
 0000 0000
 0000 0000
 0000 0000

PRIMERAS APROXIMACIONES

En esta etapa del semestre se propuso realizar para la exposición una serie de láminas diocesanas. Dentro de las características rescatadas en la investigación previamente realizada, se incorporan informaciones de la Diócesis, su territorio y su celebración.

Para esto, se realizan tres pruebas de diagramación donde se pretende ordenar en diferentes propuestas la misma cantidad de información. Para esto se detallan Nombre de la diócesis, su escudo, datos como patronazgo, provincia a la que pertenece y bula de erección. Se incluye la catedral de la diócesis y si esta tiene un santuario a su cargo.

Además se desea enseñar algunas características del territorio que alberga la diócesis por lo que se propone la creación de una vista mixta del territorio.

Para terminar los contenidos que tendrá esta lámina, se decide seleccionar una fiesta, la cual tenga mayor movilización de devotos, para así explicar esta en su mayor profundidad, en cuanto a su trayecto, historia e imagen a la cual se le dedica.

PROPUESTA EXPOSITIVA: LÁMINAS CELEBRACIONES RELIGIOSAS

Se decide trabajar en una lámina la celebración y que esta sea lo central de la temática. Para esto se decide proponer entre 2-4 láminas de celebraciones por Provincia Eclesiástica del país, para así poder enfocarnos en una selección en una profundidad de contenido mayor, y no realizar un número más grande de láminas celebrativas, pero no alcanzar a profundizar en lo que se necesita de una manera correcta.

Cada lámina de una celebración deberá tener;

- Fecha de la celebración
- Breve historia y datos de la celebración
- Historia de la devoción
- Imagen a quien se le dedica
- Localidad
- Ruta o recorrido

PROPUESTA INICIAL

Esta primera propuesta de diagramación de la celebración se dividió en 3 horizontes de información. El primero alberga datos de la celebración y un poco de su historia. El segundo es sobre la devoción, datos y características de la imagen celebrada. Para finalizar con el tercer horizonte que habla del acto celebrativo de esta, teniendo los datos de peregrinación, el recorrido y santuario al que se llega. (Cofré, 2023)

MATERIAL GRÁFICO

Para el desarrollo de estas laminas, se tuvo que desarrollar diferentes tipos de ilustraciones o dibujos que pudieran mostrar de mejor manera los datos recolectados de cada horizonte de información.

1.TERRITORIO

En una primera instancia se pensó en mostrar tanto la planta del territorio como sus alturas más importantes para así destacar una de las bellezas naturales que tiene nuestro país, como es la cordillera de los Andes y muchos de sus volcanes. Por esto, se realizó una propuesta que se compuso de una ilustración que fue dibujada en un iPad con la aplicación Sketchbook, utilizando una serie de lápices que simulan el trazo del grafito, para que así tuviera un deje de trabajo a mano.

Fiesta de las Peñas

08 de Diciembre



Pertenece a la Diócesis de San Marcos de Arica.

Historia

Se sabe que esta tradición fue el resultado de una gran devoción popular, también con un carácter más allá. Más de 100 años de historia se vive en la Fiesta de las Peñas, en la ciudad de Arica, Chile. Esta tradición se originó en 1907 por una peregrinación que se hizo a pie desde la ciudad de Arica hasta el santuario de la Virgen de las Peñas.

Tipo de Celebración

- Fiesta Popular
- Fiesta Religiosa
- Fiesta Cultural
- Fiesta Deportiva

Peregrinos

10.000

Devoción

Virgen de las Peñas

La Virgen de las Peñas es la patrona de la ciudad de Arica, Chile. Su imagen es una obra de arte que representa a la Virgen María con el Niño Jesús en sus brazos. La imagen es una obra de arte que representa a la Virgen María con el Niño Jesús en sus brazos. La imagen es una obra de arte que representa a la Virgen María con el Niño Jesús en sus brazos.







Imagen Virgen de las Peñas



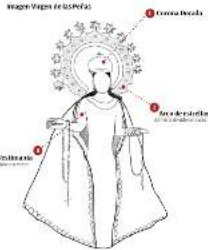

Localidad

Quebrada de Livitac

Ruta de Peregrinación

Es una de las rutas de peregrinación más antiguas del mundo. Su recorrido va desde Arica hasta el Santuario de la Virgen de las Peñas, en la Quebrada de Livitac. La ruta es una obra de arte que representa a la Virgen María con el Niño Jesús en sus brazos.

Primera Lámina de Celebración (Cofré,2023)

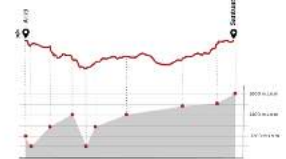
Para la composición que se realizó de Arica, donde se encuentra la primera celebración a mostrar, se utilizaron softwares online como mapcarta.com y la aplicación PeakVisor, para poder rescatar y visualizar diferentes cerros y volcanes significativos de la zona, los cuales abarcaban desde los 3000 a los 6000 metros de altura sobre el nivel del mar. Posteriormente, se realizó un dibujo de la planta del territorio, desde la costa hasta el punto de corte y unión de las vistas. Esta parte del dibujo mostraría la ciudad principal y el lugar donde acontece la celebración en cuestión.

Esta ilustración tuvimos que descartarla para así poder enfocarnos de mejor forma en el recorrido que se realiza en la celebración y no tener una imagen macro del territorio con datos que, más que nada, podrían distraer de la idea principal. Es por esto que solamente se deja la vista en planta desde la costa .

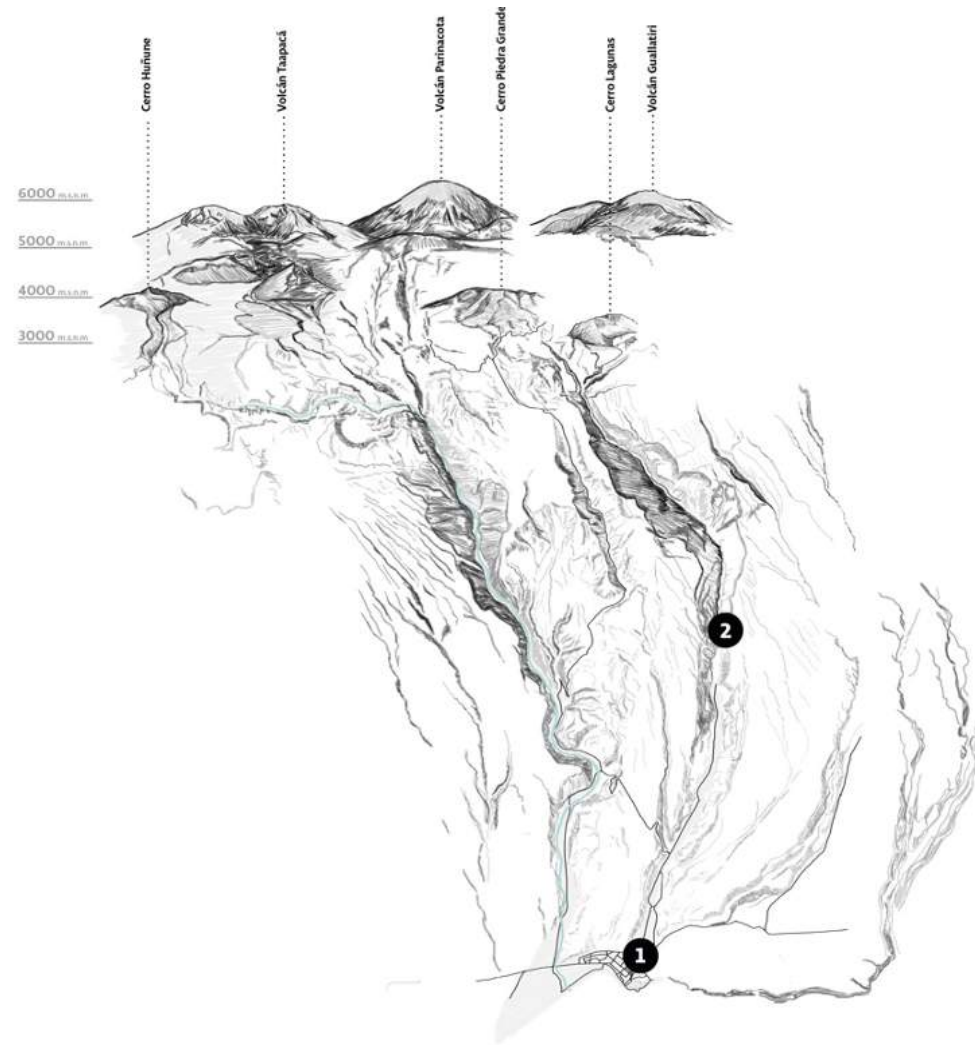

Vista mixta final (Cofré, 2023)

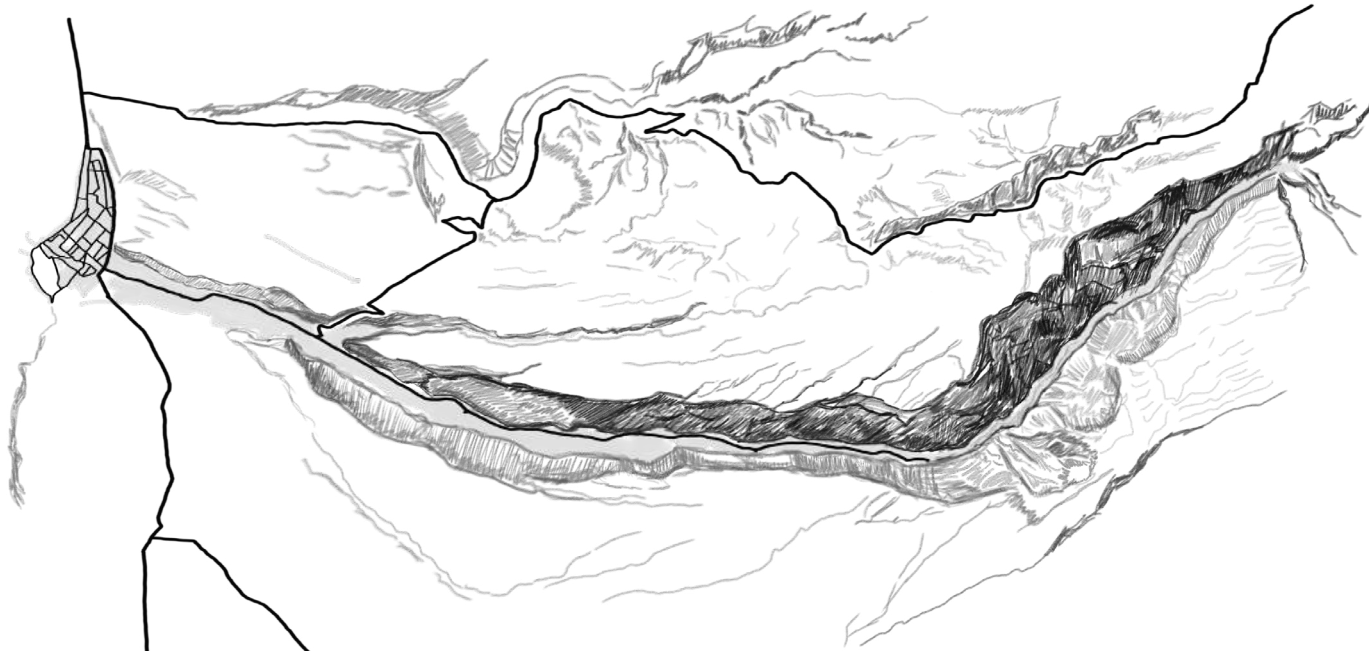

Planta desde Arica hasta la Quebrada de Livilcar (Cofré, 2023)

Esta ilustración es un dibujo en planta desde el mar hasta el lugar de peregrinación de la virgen de las peñas. Para esta, se recorre desde Arica hasta las quebradas de livilcar. Para poder representar las diferentes alturas, se intenta dibujar con varios tonos de grises, para así, se realice un contraste entre el plano, que se deja en blanco, con las diferentes quebradas de la zona norte de nuestro país.



Planta desde Iquique hasta la Tirana (Cofré, 2023)

Esta ilustración es el dibujo en planta, desde Iquique hasta el pueblo de la tirana. Esta zona contiene menos alturas por lo que en su mayoría es en zonas planas. Se incluye la costa para contextualizar la festividad en el territorio y así poder visualizar el movimiento que realiza el fiel desde la ciudad de Iquique hasta La Tirana.

2. TEMPLO CATÓLICO

El edificio arquitectónico toma importancia en la celebración ya que es donde se culmina o comienza esta misma. Es el templo el cual acoge a los fieles en cada una de estas fiestas religiosas. Para ilustrarlas se utilizó un iPad con la aplicación Sketchbook, y se dibujó con los lápices que simulan el trabajo con tiralíneas. “pluma de línea fina”, tiralíneas de 2.2 y punta de cincel de 3.6. De esta manera, se obtiene un dibujo a mano, pero con mayor precisión y claridad de los detalles de los diferentes templos.

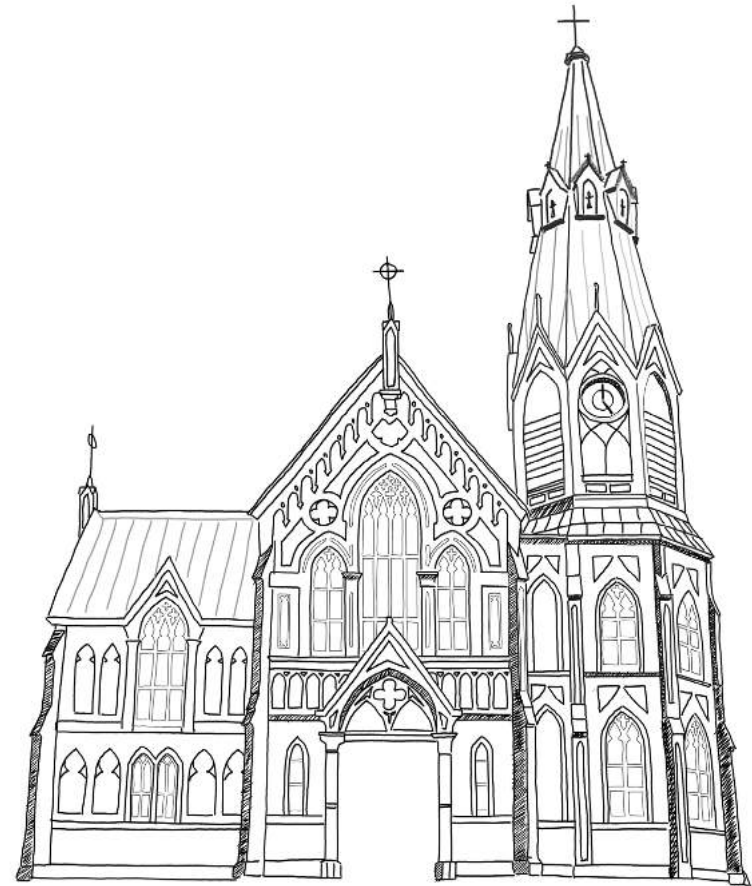

Catedral de San Marcos

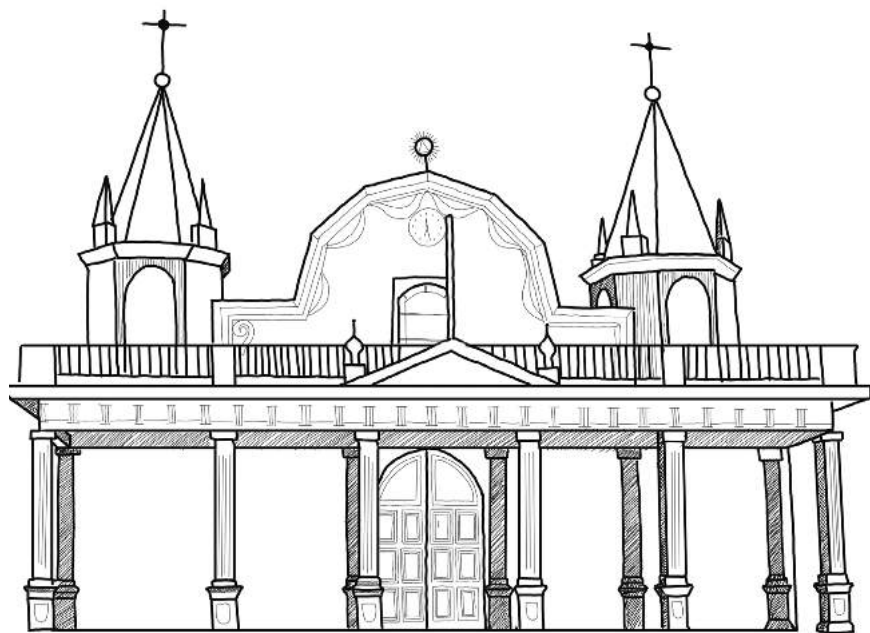

Santuario Nuestra Señora de la Tirana



Santuario de las Peñas

3. IMAGEN SANTA

La imagen corresponde al símbolo más importante de la celebración católica. Es aquella que representa y trae al santo o virgen entre los fieles el día de celebración. Es por esto que se plantea realizar dos ilustraciones de la imagen de la celebración. Una de ella por sí misma y una segunda en Anda o en momento de adoración de la celebración.



Virgen de las Peñas, Arica

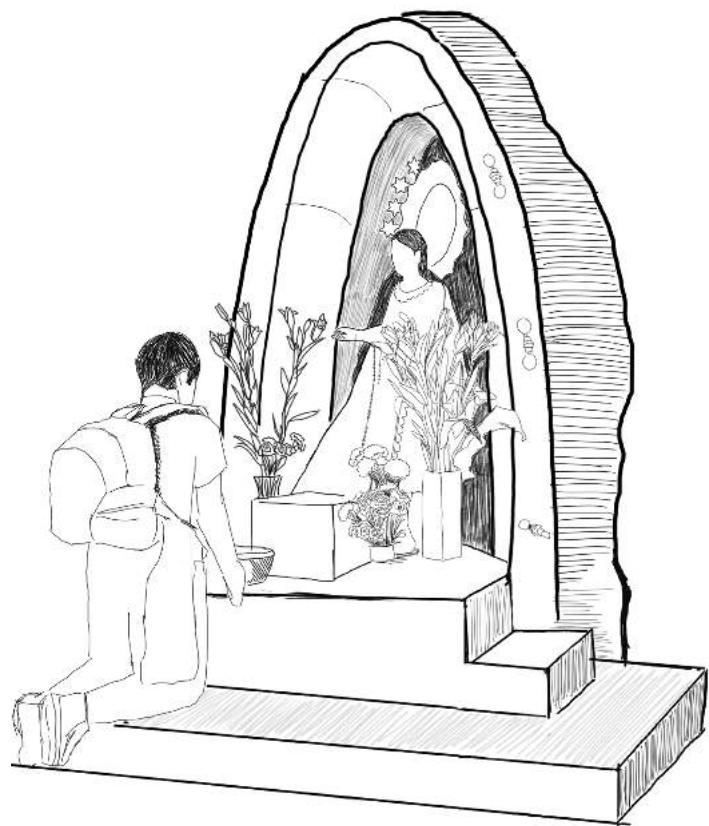

Devoción de la Virgen de las Peñas

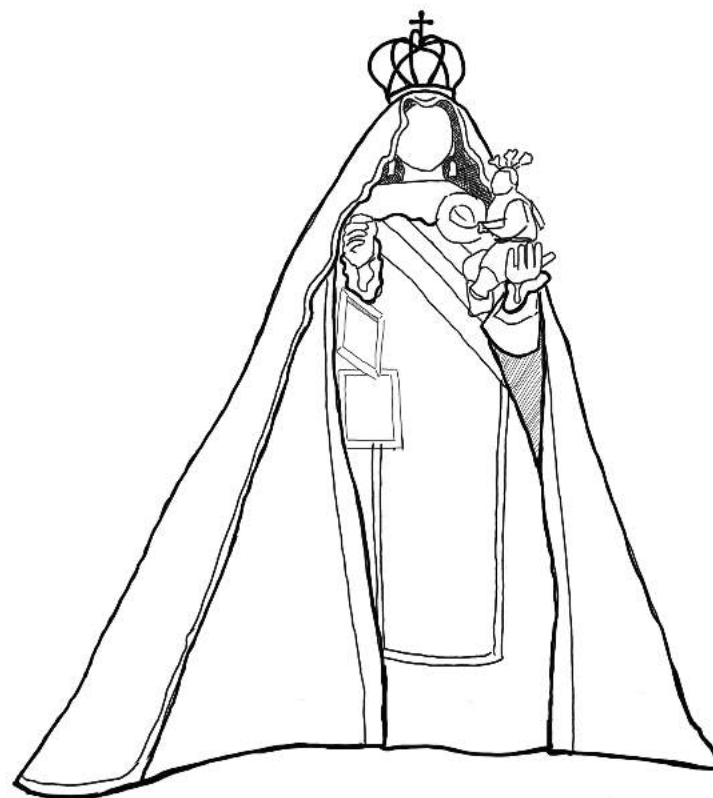

Virgen del Carmen de la Tirana

LÁMINA EXPOSITIVA FINAL

Se decide tomar partido, por una sola lámina que tenga los 180 cm de largo, la cual debe tener una tridimensionalidad en alguna sección del contenido, el cual se quiere realzar. Es por esto que se trabaja el lograr una tridimensionalidad de la imagen de la celebración, ya que es la esencia de lo que los fieles salen a celebrar.

Se debe finalizar una muestra de lo que se propone como exposición, lo cual serían dos celebraciones de la zona norte, tales serían la Fiesta de las Peñas y la Fiesta de la Tirana, ambas pertenecientes a la primera provincia eclesiástica de nuestro país.

DIAGRAMACIÓN

Esta lámina tiene como dimensiones 50 cm de ancho y 180 cm de altura, además de estar impresa en un papel de plotter de 140 de gramaje.

La diagramación de esta lámina se dividió en dos horizontes. El primero en la parte superior que contiene el título de la fiesta, datos importantes y contiene a la imagen de la virgen o santo. El segundo horizonte, se divide en dos columnas de información



las cuales contienen los datos de la peregrinación y procesión de la fiesta, acompañado con el dibujo territorial en planta desde la costa al lugar de la festividad. En la columna de la derecha, podemos encontrar los datos de la imagen a la cual se le realiza la fiesta, datos de la celebración y el dibujo del templo religioso en el cual se realiza la celebración.

Para terminar, la última parte de la lámina contiene desde el eje vertical el recorrido de la celebración. Sea esta una procesión o una peregrinación, se quiere mostrar el movimiento de los devotos en la celebración, así como también poder mostrar algunos dibujos de cosas particulares de la celebración. En el caso de la lámina de la Fiesta de la Tirana, se muestran dibujos de los bailes religiosos a lo largo del trayecto de la procesión de la imagen. Para la lámina sobre la Peregrinación a la Virgen de las Peñas, lo que se destaca es las características del territorio de la ruta de peregrinación, para lo que se desarrollan dibujos de esta misma a partir de videos de peregrinos.

TRABAJO GRÁFICO

Para las celebraciones se debieron realizar diferentes ilustraciones que mostraran alguna cualidad de esta y su recorrido. Para la celebración de la Tirana, se realizaron ilustraciones de los diferentes bailes que se realizan durante la procesión de la Virgen del Carmen de la Tirana, por las calles de la ciudad

1. BAILES RELIGIOSOS



Bailes de las diabladas



Virgen de las peñas, tridimensionalidad (Cofré, 2023)

2.RECORRIDOS DE LAS CELEBRACIONES

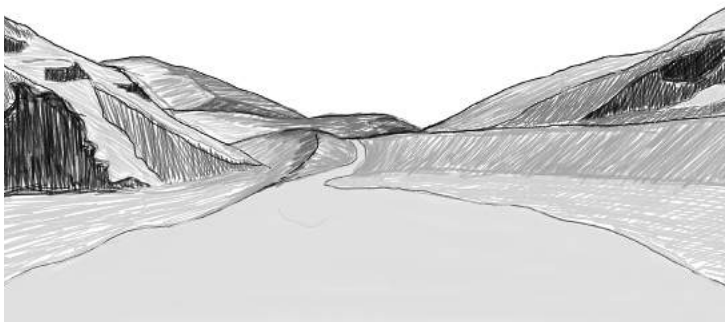
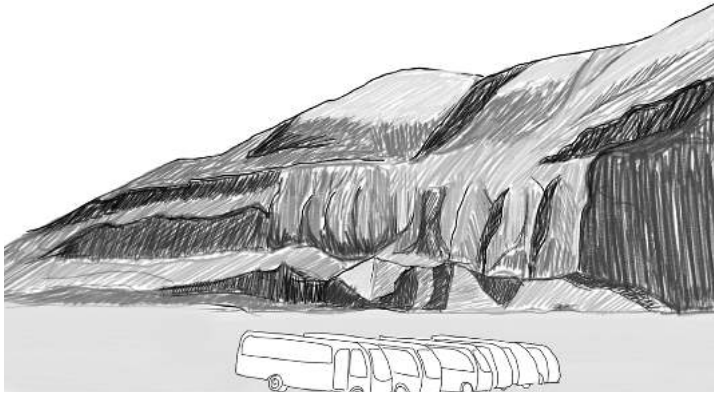

PROPUESTA TRIDIMENCIONAL

Se propone la tridimensionalidad solamente en la sección más importante o que se desea resaltar de la información trabajada. Es por esto que se propone generar una intervención en el papel con las imágenes de las celebraciones seleccionadas. Se pensó generar una forma tridimensional que genere luces en el papel, y se engarce a la lámina principal.

¿CÓMO SALIR DEL PLANO?

El espacio expositivo no es solamente llenar un salón con láminas que están sostenidas, sino que también es el cómo la persona interactúa con este salón y con nuestra exposición. Es por esto que nos planteamos el salir del plano, y traer luz a la lámina y así al espacio mismo. No basta con ordenar las láminas de una cierta

manera en el espacio, si no que también es importante pensar el espacio que usa la lámina en el salón. Se decide por un volumen engarzado en la lámina, generado con papel hilado 240 gramos blanco, para así crear una luz propia de la imagen de la celebración. Este volumen intenta representar este espacio divino en el cual se encuentran estas imágenes santas de la festividad.

Para crear diferentes luces en la lámina de información, se tomó la decisión de crear trazos de luz con sacabocados y generar así vacíos. Estos se utilizaron para indicar diferentes momentos en el recorrido de la celebración el cual, se indicó con un hilo tejido al papel de la lámina.

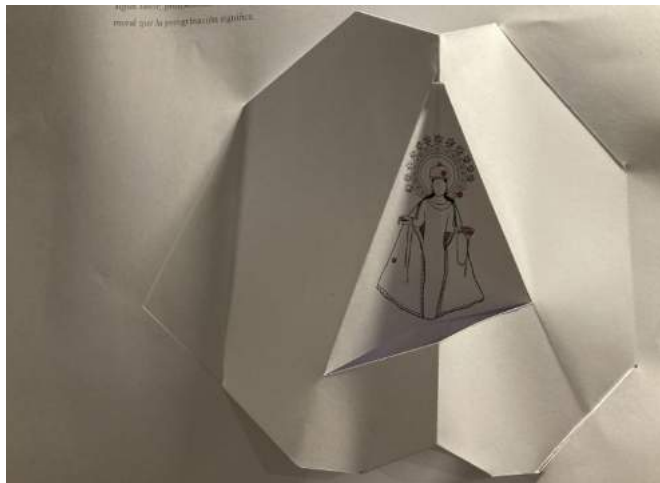

Virgen de las peñas, tridimensionalidad (Cofré, 2023)

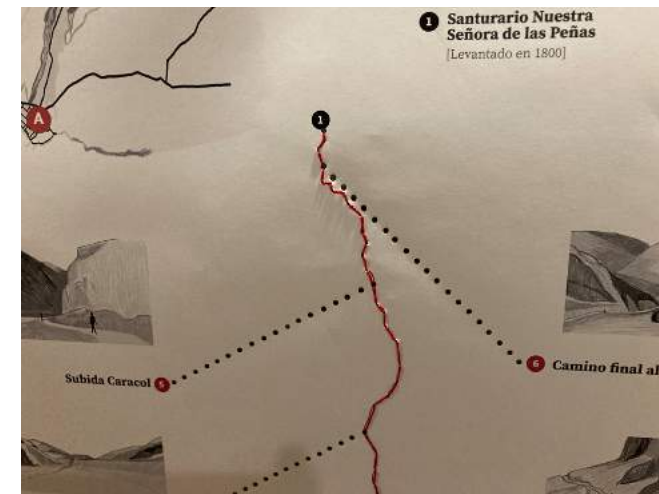

Recorrido de Peregrinación (Cofré, 2023)

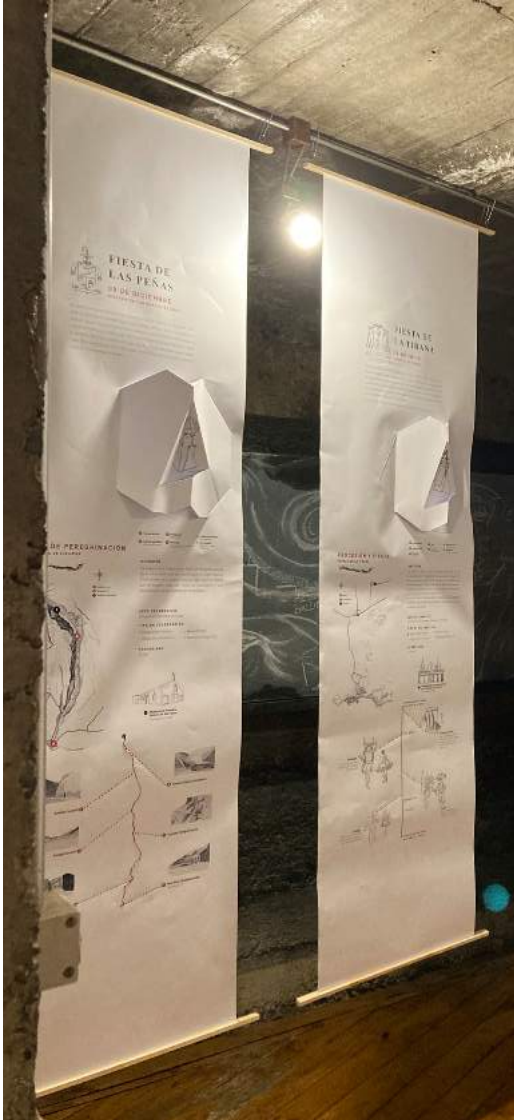

03 ENTREGA PRIMER SEMESTRE

Catalina Riveros

*Trabajo de Investigación y Primeras Propuestas
Primer Semestre 2023*

TEMPLOS CATÓLICOS EN CHILE

Los templos católicos en Chile son los principales pilares de la estructura histórica, cultural y religiosa del país. Desde la llegada de los colonos españoles en el siglo XVI, la Iglesia Católica ha jugado un papel central en la construcción de la identidad nacional de Chile. Conocidos por su impresionante arquitectura y lujosa decoración, estos lugares de culto representan la encarnación tangible de la fe y la devoción de los chilenos durante generaciones.

La diversidad arquitectónica de estos templos es evidente, conteniendo diferentes estilos y períodos históricos. Algunas, que datan de la época colonial, deslumbran con sus influencias barrocas y renacentistas, mientras que otras, de carácter más moderno, reflejan la evolución de la arquitectura religiosa. Muchos de estos lugares han sido declarados monumentos nacionales debido a su valor histórico y cultural. En su interior, existen elementos arquitectónicos y artísticos únicos como campanarios, altares finamente tallados, coloridos vitrales, pinturas religiosas y esculturas cuidadosamente talladas. Estos templos funcionan como lugares de culto y han servido como auténticos guardianes del patrimonio espiritual y cultural de Chile durante siglos.

CLASIFICACIÓN DE TEMPLOS CATÓLICOS

BASÍLICA

Es un templo cristiano de gran importancia dentro de la Iglesia Católica, destacando por su arquitectura y relevancia religiosa.

CATEDRALES

Es una Iglesia principal de una diócesis, siendo el lugar donde el obispo tiene su sede y lidera la comunidad de fieles.

PARROQUIAS

Es la iglesia principal de un territorio específico donde se administran los sacramentos y se brinda atención espiritual a los fieles o parroquianos. Es un lugar de culto y comunidad donde los feligreses pueden participar en misas, recibir los sacramentos, buscar orientación religiosa y participar en actividades pastorales.

SANTUARIOS

Son lugares sagrados de especial devoción y peregrinación, donde los fieles buscan la cercanía espiritual, la intercesión de los santos y la experiencia de la gracia divina.

CONVENTOS

Son templos de retiro y dedicación a la vida espiritual, donde los religiosos siguen una regla de vida específica y se comprometen a vivir en comunidad, en pobreza, castidad y obediencia.

CAPILLAS

Son templos de culto y oración que forman parte de una parroquia o de un recinto religioso más amplio. Son espacios más pequeños que las iglesias principales y suelen tener una arquitectura más modesta. Las capillas católicas pueden encontrarse en hospitales, universidades, conventos, cementerios y otros lugares donde se busca proporcionar un espacio de culto más íntimo y accesible.

Las capillas son de menor tamaño, siguen siendo lugares sagrados donde se celebran misas, se ofrecen sacramentos y se realizan oraciones y devociones. Las capillas católicas pueden estar dedicadas a un santo en particular o pueden ser lugares de veneración a la Virgen María u otros aspectos de la fe católica.

ERMITAS

Son pequeñas capillas o santuarios que se encuentran generalmente en zonas rurales o apartadas. Son lugares de culto y oración donde los fieles pueden acudir para buscar un momento de recogimiento y conexión espiritual.

MONASTERIOS

Son comunidades religiosas donde viven y se dedican a la vida monástica hombres y mujeres que han hecho votos religiosos. Estos monasterios siguen las tradiciones y reglas específicas de sus respectivas órdenes religiosas.

SELECCIÓN DE TEMPLOS CATÓLICOS

MONUMENTO NACIONAL EN CHILE

Debe cumplir con ciertos criterios establecidos por la legislación y las autoridades encargadas de la protección del patrimonio cultural. Estos criterios pueden variar, pero generalmente se requiere que el templo tenga un valor histórico, arquitectónico, artístico o cultural significativo.

ANTIGÜEDAD

El templo debe tener una cierta edad que refleje su importancia histórica. Puede ser necesario que tenga al menos un cierto número de años desde su construcción o fundación.

VALOR ARQUITECTÓNICO

El templo debe destacar por su diseño arquitectónico, ya sea por su estilo arquitectónico específico, su estructura o sus elementos ornamentales. Puede ser un ejemplo representativo de un período arquitectónico determinado

VALOR ARTÍSTICO

Si el templo contiene obras de arte significativas, como pinturas, esculturas o tallas, esto puede aumentar su valor como Monumento Nacional.

RELEVANCIA CULTURAL Y RELIGIOSA

El templo debe tener un papel importante en la comunidad y en la práctica religiosa. Puede ser un lugar de peregrinación, celebración de festividades religiosas o tener una historia de eventos o milagros asociados.

ESTADO DE CONSERVACIÓN

El templo debe estar en un estado de conservación adecuado, o al menos tener un potencial para su restauración y preservación.

TRABAJO GRÁFICO DE LOS TEMPLOS CATÓLICOS EN CHILE

¿CÓMO VISUALIZAR EL RECORRIDO DE LOS TEMPLOS CATÓLICOS

Después de recopilar el estudio de láminas de los templos católicos, surge la necesidad de desarrollar una nueva forma de visualizar los templos católicos en Chile. Por lo tanto, he tomado la iniciativa de diseñar un círculo que cumpla con ciertos criterios en términos de datos e imágenes de cada templo católico recopilado durante las últimas dos semanas de investigación previa.

CÍRCULO 01

El diseño del círculo incluye las fechas de construcción en su parte exterior. A medida que nos desplazamos hacia el interior del círculo, encontraremos una fotografía de los templos seleccionados. El orden de los templos está organizado de norte a sur, comenzando desde Arica y Parinacota y finalizando en la Región de Magallanes. Se han seleccionado de 2 a 3 iglesias representativas por cada región del país.

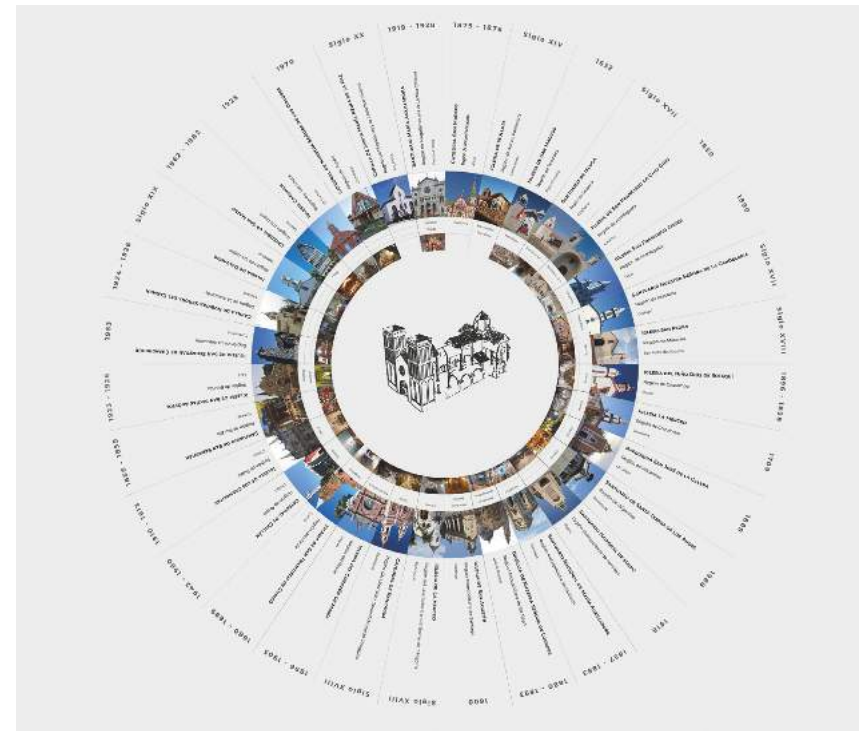

Círculo de templos católicos 01, Riveros, C (2023)

ZONAS NATURALES EN CHILE

NORTE GRANDE

Corresponde a la zona desértica ubicada en el norte de Chile, incluyendo las regiones de Tarapacá, Antofagasta y Atacama. Se caracteriza por su clima árido y seco, con paisajes desérticos, valles y altiplanos.

NORTE CHICO

Se encuentra al sur del Norte Grande y abarca las regiones de Coquimbo y parte de la Región de Valparaíso. Presenta un clima mediterráneo y se distingue por sus valles fértiles, viñedos, playas y pequeños oasis en contraste con el desierto del Norte Grande.

ZONA CENTRAL

Comprende la zona central de Chile, que incluye las regiones de Valparaíso, Metropolitana, O'Higgins y Maule. Esta región se caracteriza por su clima mediterráneo, colinas, valles agrícolas y viñedos, playas y pequeños oasis en contraste con el desierto del Norte Grande.

ZONA SUR

La región sur de Chile abarca las regiones de Biobío, La Araucanía, Los Ríos, Los Lagos y Aysén. Aquí se encuentran bosques templados, lagos, ríos, volcanes y una gran diversidad de flora y fauna. El clima es más lluvioso y fresco que en las regiones centrales.

ZONA AUSTRAL

Corresponde a la región más austral de Chile, específicamente la Región de Magallanes y de la Antártica Chilena. Aquí se encuentran extensas áreas de bosques, fiordos, glaciares, campos de hielo y una gran diversidad de vida silvestre.

CÍRCULO 02

En este segundo diseño circular, las iglesias se distribuyen en 5 zonas, segmentadas de norte a sur. Cada sección exhibe las distintivas fachadas de las iglesias, destacando la singularidad y valor de cada una. En el centro del círculo, se ofrece una perspectiva detallada del interior de cada iglesia, permitiendo una apreciación más profunda de su esplendor arquitectónico.



Círculo de templos católicos 02, Riveros, C (2023)

CÍRCULO 03

En esta tercera propuesta de diseño del círculo, se ha decidido dividirlo en dos secciones. En la primera sección, se presentan los templos católicos más importantes de Chile, que incluyen las basílicas y catedrales. A medida que nos acercamos al centro del círculo, nos encontramos con las capillas de Chile. El orden de los templos siempre sigue una secuencia de norte a sur del país.

En cada sección del círculo se proporcionan datos importantes sobre los templos, como el año de construcción, el nombre y la localidad. Esto permite a los usuarios obtener una visión general de la relevancia histórica y cultural de cada templo católico.

En la primera sección, dedicada a las basílicas y catedrales, se destacan los templos más emblemáticos y significativos de Chile. Estos incluyen la Basílica de la Merced en Santiago, la Catedral Metropolitana de Santiago, la Catedral de Valparaíso y la Basílica de San Francisco en La Serena, entre otros. Cada uno de estos templos se acompaña de información detallada sobre su año de construcción, nombre y ubicación.

En la segunda sección, dedicada a las capillas de Chile, se presentan aquellas capillas destacadas que se encuentran a lo largo del país. Estas capillas, aunque de menor tamaño que las basílicas y catedrales, también tienen un gran valor arquitectónico y religioso. Algunos ejemplos incluyen la Capilla de San Pedro de

Atacama, la Capilla de los Pescadores en Isla Negra y la Capilla de Santa Ana en Chiloé.

Se lleva a cabo una investigación exhaustiva sobre los diversos tipos de templos presentes en Chile, con el objetivo de adquirir un conocimiento inicial sobre su existencia y diferencias en comparación con otros países. Esta investigación busca identificar y comprender los distintos estilos arquitectónicos, características y usos de los templos en el territorio chileno. A través de esta exploración, se busca establecer una base de conocimiento sólida sobre la diversidad y relevancia de los templos en el contexto nacional.

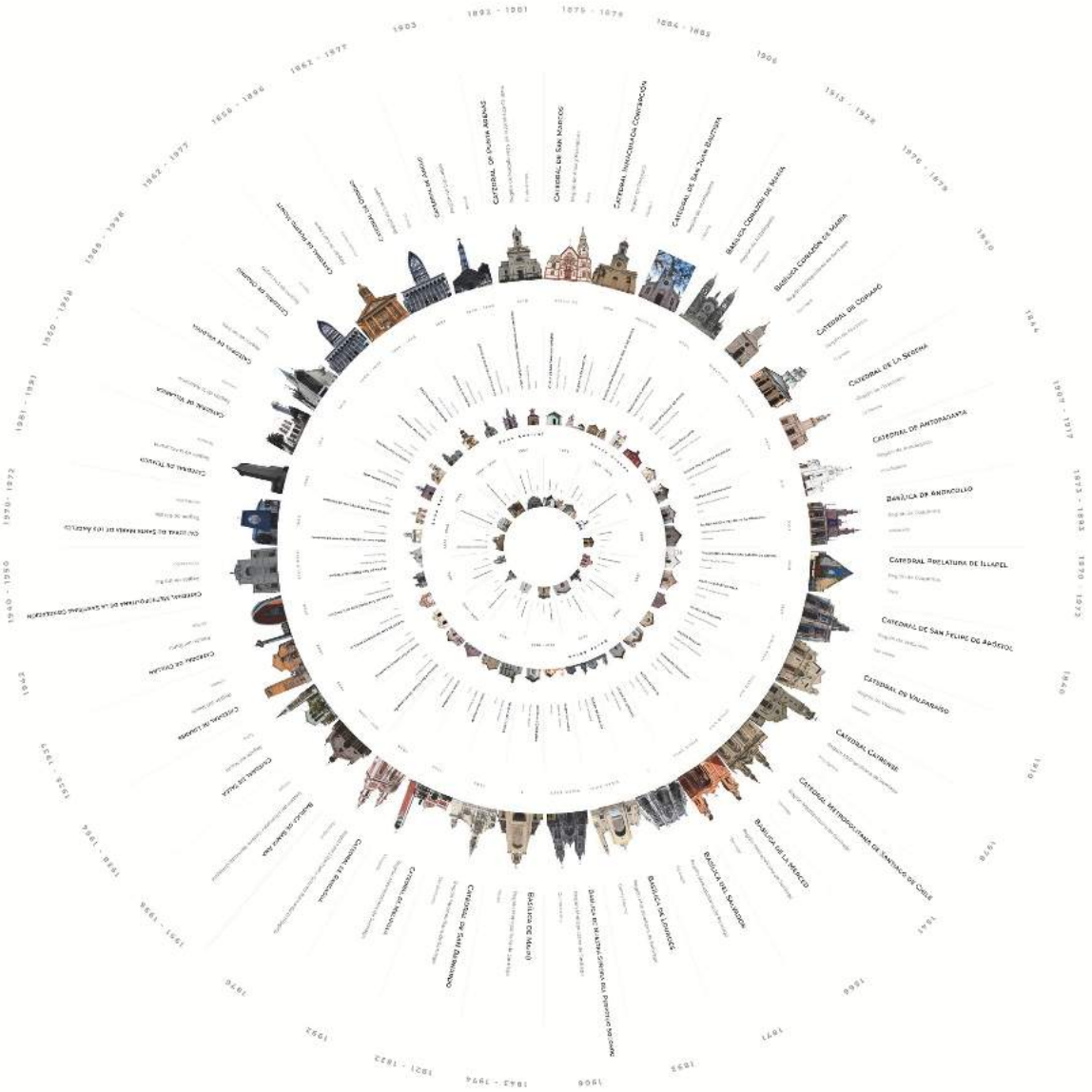

Círculo de templos católicos 03, Riveros, C (2023)

CÍRCULO 04

En este último diseño del círculo, que he dividido en cuatro partes, teniendo en cuenta las divisiones geográficas de Chile. En esta ocasión, se ha enfocado en la zona norte del país, que engloba tanto el Norte Chico como el Norte Grande.

Al visualizar la imagen, se puede observar que en el exterior se encuentran los templos católicos más llamativos y ostentosos de la zona norte del país, que incluyen las basílicas y catedrales. En total, se han seleccionado nueve templos de este tipo. Estas imponentes estructuras son representativas de la arquitectura religiosa de la zona y su importancia histórica y cultural.

A medida que nos acercamos al centro del círculo, encontraremos las iglesias y parroquias de la región. Estas iglesias han sido elegidas por diversos motivos, como la celebración de ritos religiosos importantes, su declaración como monumentos nacionales o por pertenecer a una orden religiosa reconocida.

Continuando hacia el centro del círculo, nos encontraremos con las capillas. Al igual que las iglesias y parroquias anteriores, estas capillas han sido seleccionadas por motivos similares, como la celebración de ceremonias religiosas, su valor histórico o su pertenencia a órdenes religiosas específicas.

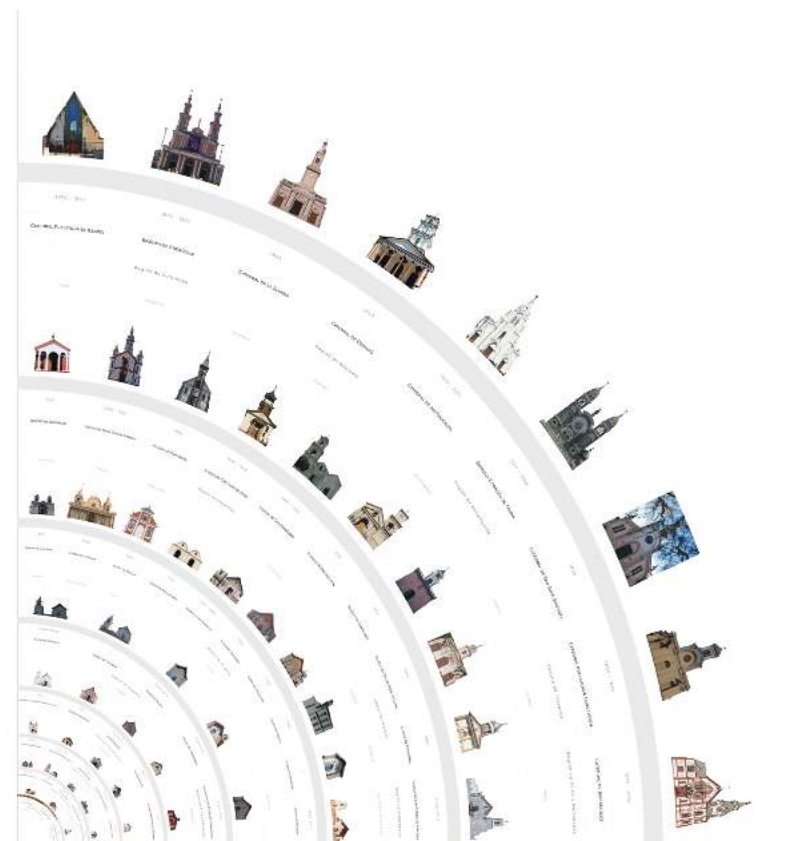

Círculo de templos católicos 04, Riveros, C (2023)

CONSTRUCCIÓN DE LÁMINA ZONA NORTE

Se diseña una lámina destacando iglesias de la zona norte, organizadas por región en columnas. Cada columna se divide en tres filas: la primera indica si es catedral o basílica, la segunda si es iglesia o parroquia, y la tercera si es santuario o capilla. Cada categoría incluye detalles específicos para una identificación clara.

TRABAJO DE IMÁGENES

En el proceso de limpieza de imágenes para cada iglesia seleccionada en la zona norte, empleo como herramienta principal Adobe Photoshop. Utilizo esta plataforma para realizar una meticulosa limpieza del fondo y eliminar objetos que no armonicen con la fachada de la iglesia.



Limpieza de Iglesia del Niño Dios de Sotaquí

MATERIAL TRIDIMENSIONAL

Se ha optado por un diseño tridimensional en forma de cubo para representar los materiales más destacados de cada iglesia. Este enfoque permitirá una visualización más realista y tangible de los materiales utilizados en la construcción de los templos.

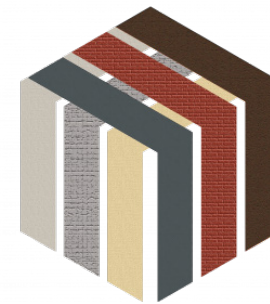

Cubo de materiales, Riveros, C (2023)

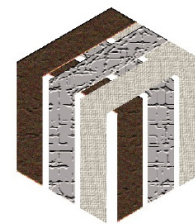

Cubo hierro, madera y piedra, Riveros, C (2023)



Cubo madera y ladrillo, Riveros, C (2023)



Cubo madera, hierro, paja y
piedra, Riveros, C (2023)



Cubo madera hierro,
Riveros, C (2023)

TIPOGRAFÍA

Se elige la tipografía Roboto es una tipografía moderna y versátil que se adapta bien a diferentes contextos y aplicaciones. Su diseño limpio y legible la hace ideal para presentar información de manera clara y efectiva.

Año	Roboto Medium
Nombre	Roboto Bold
Región	Roboto Regular
Localidad	Roboto Regular
Estilo arquitectónico	Roboto Light

Tipografía roboto y sus estilos, Riveros, C (2023)



1875 - 1876

Catedral de San Marcos

Monumento Histórico

Región de Arica y Paricanota

Localidad de Arica

Estilo Corinto

Muestra de información de Catedral de San Marcos



Lámina de catastro de iglesias zona norte de Chile

04 ENTREGA PRIMER SEMESTRE

Catalina Riveros

*Trabajo de Investigación y Primeras Propuestas
Primer Semestre 2023*

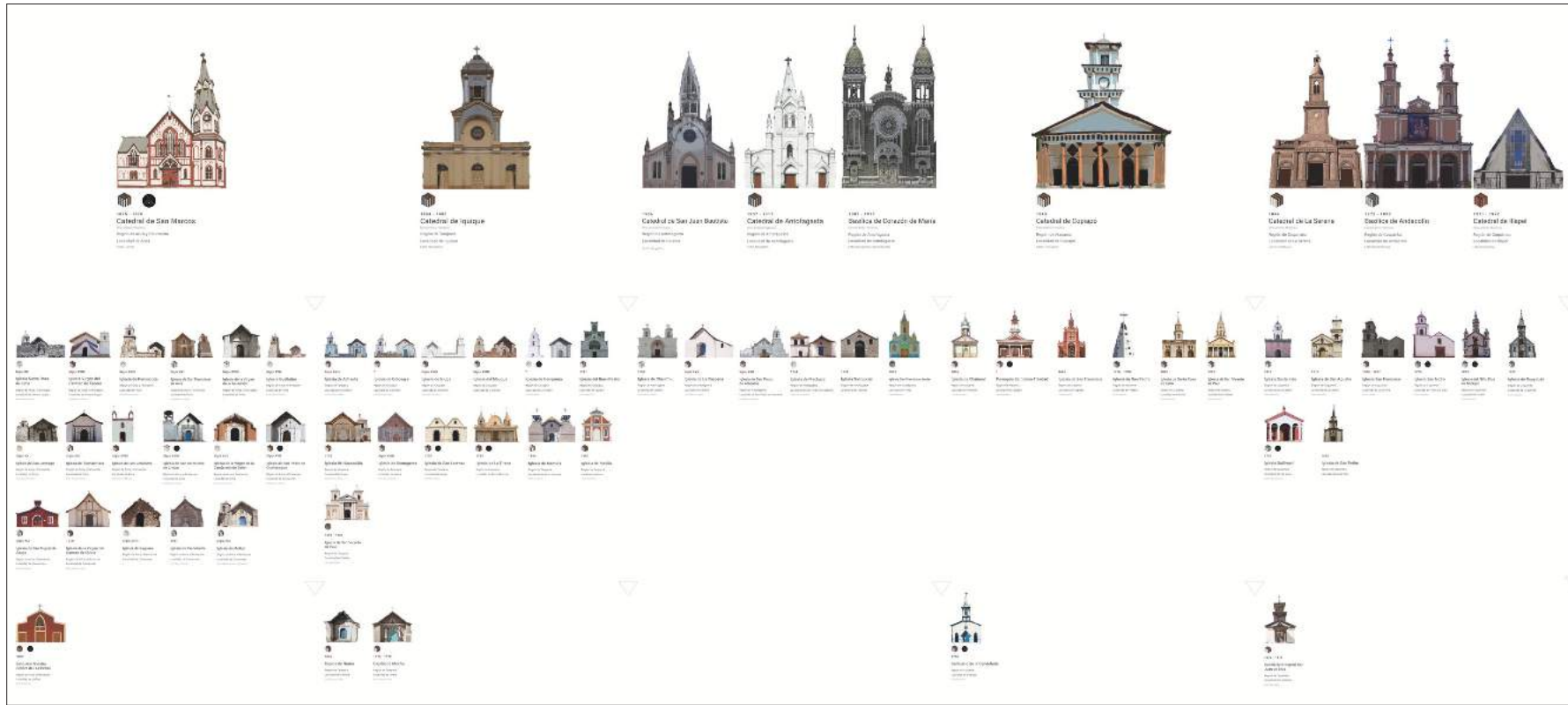
HITOS HISTÓRICOS

En el ámbito de esta investigación entre la Relación diplomática Santa Sede y Estado de Chile, se ejecuta la selección de las 3 dimensiones a abordar en este trabajo investigativo, ya que es un proceso fundamental y estratégico. Se lleva a cabo una reunión con estudiantes y profesores el día 09 de Junio 2023, para abordar la investigación de título. En esta reunión se discuten temas relacionados con la historia política de Chile, los hitos de la Santa Sede y los hitos relacionados con el Vaticano y Chile. Gracias a esta reunión, se establece un punto de partida para identificar los principales temas a abordar en la exposición y su presentación.

HITOS POLÍTICOS BÁSICOS EN CHILE

Independencia de Chile, Junta Nacional, período de Organización de la República, Guerra del Pacífico, etc.

HITOS PROPIOS DEL VATICANO

Cambios del papado y pastorales, publicaciones de encíclicas y creación de vicarías apostólicas.

ELEMENTOS RELACIÓN VATICANO Y CHILE

Independencia de Chile, Junta Nacional, período de Organización de la República, Guerra del Pacífico, etc.

LÍNEA DE TIEMPO HISTÓRICA

1800

Inicio de tu pontificado Papa Pío VII.

1810

PRIMERA JUNTA NACIONAL DEL GOBIERNO

El día 18 de septiembre se efectúa la Primera Junta Nacional, la cual adquiere el reconocimiento de la Real Audiencia, los cabildos, los funcionarios y la milicia de la Corona. La Junta estableció decretos en materia de libertad de comercio con los países que sostenían vínculos diplomático con la Corona; el reconocimiento del Supremo Consejo de Regencia como representante del Rey; las atribuciones y duración de los cargos del Congreso y, finalmente, la concreción de la celebración de un Te Deum en la Iglesia parroquial. Se elige como presidente de la Junta a Mateo de Toro y Zambrano, acompañándolo en funciones el obispo de Santiago José Antonio Martínez de Aldunate.

1811

El día 6 de mayo se efectúa el proceso eleccionario de diputados para la constitución del Primer Congreso Nacional. Casi dos meses después, el 4 de julio se instala el Primer Congreso Nacional, en el que participan varios sacerdotes. El fraile Camilo Henríquez da

el discurso titulado Sermón en la instalación del Primer Congreso Nacional. Se decreta la libertad de vientre, estableciendo que los hijos de esclavos en Chile nacen libres; se funda el Instituto Nacional como la Biblioteca Nacional; se abolen los derechos parroquiales y se instala la ley de libertad de prensa.

1814

BULA PAPA PÍO VII SOLLICITUD OMNUM ECCLESJARUM (ROMA, 7 DE AGOSTO DE 1814)

Marca el restablecimiento de la Compañía de Jesús, permitiendo la preparación de la llegada de jesuitas a Hispanoamérica con su labor misional. Su retorno se produjo en un contexto de rearticulación de la relación entre la Iglesia y el Estado, así como en medio de la crisis terminal del Imperio tradicional. (Vito, 2020).

1816

ENCÍCLICA ETSI LONGISSIMO, PAPA PÍO VII (ROMA, 30 DE ENERO DE 1816)

En un contexto de guerra por la Independencia de los países de América Hispana, el Papa Pío VII envía una carta dirigida a toda la jerarquía eclesiástica Hispanoamericana. El Papa enfatiza en la importancia de la fidelidad y la obediencia al rey de España como autoridad legítima. (Oviedo, 1962)

1818

INDEPENDENCIA DE CHILE

El proceso de Independencia se caracteriza por la convulsión política interna respecto de la separación con la Monarquía española. El 12 de febrero de 1818 se realiza el juramento sobre la firma del acta que declara a Chile formalmente independiente del Rey de España, marcando el paso a la construcción del Estado-nación. Desde el comienzo, el Estado de Chile reconoce constitucionalmente a la religión católica como religión oficial del Estado.

1820

Chile se declara independiente en su política y en su economía. El gobierno de O'Higgins dictó el decreto de 30 de septiembre, erigiendo el puerto de Valparaíso como puerto general entre el Pacífico, al contar con las capacidades e infraestructura para los diferentes tipos de carga y tráfico marítimo. (Toledo, 2015, p.149)

1821

Se desarrollan acciones a favor de la creación de la diócesis de Valparaíso en los albores de la independencia. En 1821 el Director Supremo, don Bernardo O'Higgins hace gestiones con el José

Ignacio Cienfuegos Arteaga, Ministro Plenipotenciario de Chile en Roma ante la Santa Sede. (Toledo, 2015, p. 256)

1822

MISIÓN CIENFUEGOS (1822-3)

La misión de José Ignacio Cienfuegos no es sólo la primera de la historia republicana de Chile, sino que el sacerdote figura como el primer representante oficial de las repúblicas latinoamericanas ante la Santa Sede. Cienfuegos es enviado a Europa en 1822 con el propósito de abordar varios asuntos religiosos. El Senado solicitó al Gobierno de Chile “nombrar a una persona para que fuera a Roma a requerir del Papa la pronta solución de las apremiantes necesidades de la feligresía chilena” (Silva Ibañez, 1964, p. 24). En el Acta de la Sesión Ordinaria del Senado de 1821 se declara “que era de la mayor conveniencia entablar comunicaciones con la Santa Sede, ofreciéndole los homenajes de respeto del pueblo chileno, de su inviolable adhesión [a] la Silla Apostólica y de que su voluntad es sostener constantemente la religión católica, apostólica, romana, declarada única y exclusiva en Chile” (citado en Silva Ibañez, 1964, p. 24).

Entre los temas planteados por el sacerdote estuvo la designación de eclesiásticos (obispos, canónigos y párrocos); la aceptación del derecho patronato; y el nombramiento de un nuncio en Chile. También se le solicita al pontífice que la catedral de Santiago fuese instituida como metropolitana porque los dos únicos obispados, el de Santiago y Concepción, eran sufragáneos de Lima.

A la corona española, que había expresado su malestar ante el contacto, la Santa Sede responde que si bien Cienfuegos no será considerado como Ministro del Gobierno, se le debe recibir porque “venía a dar cuenta de las necesidades espirituales de una región tan apartada del centro del catolicismo” (Silva Ibañez, 1964, p. 26). Por lo tanto, a pesar de no reconocer al sacerdote Cienfuegos como representante oficial, la Santa Sede decide enviar una misión apostólica a Chile para “observar en el terreno los problemas existentes” (Silva Ibañez, 1964, p. 34).

1823

INICIO DEL PERÍODO DE ORGANIZACIÓN DE LA REPÚBLICA

El periodo entre 1823 hasta 1833 se ha denominado como el periodo de Organización de la República. Los hitos que marcan este año corresponden a la sucesión de Ramón Freire en el poder luego de la deposición de O’Higgins en 1823; la Constitución Moralista de 1823; la instalación de un Congreso Bicameral, en donde la preeminencia sería por parte del Senado respecto de los Diputados. Las relaciones entre Estado e Iglesia se configuran en términos jurídicos por la oficialidad de la religión católica apostólica romana. Además, se ha establecido que los Estados latinoamericanos buscaban la permanencia del patronato, ya que consideraban la institución eclesiástica como parte del Estado (Stuven, 2015, p.189).

FIN PONTIFICADO DE PÍO VII. ASUME PAPA LEÓN XII

En este periodo las repúblicas de Sudamérica todavía no habían

obtenido el reconocimiento diplomático por parte de ninguna nación en el mundo. España ejercía una intensa presión a nivel internacional para que se mantuviera dicha situación. (Toledo, 2015)

1824

MISIÓN MUZI (SU RUTA PASA POR GÉNOVA, MONTEVIDEO Y BUENOS AIRES, ANTES DE LLEGAR A CHILE)

La Legación apostólica liderada por el Vicario Apostólico Giovanni Muzi, acompañado por el canónigo Juan María Mastai Ferreti y el sacerdote José Sallusti llega a Chile en marzo de 1824, después de 5 meses de viaje (Silva Ibañez, 1964, p. 35). La misión tenía el propósito de enfrentar problemas de carácter espiritual y responder a las peticiones del gobierno chileno. Debido a la desavenencia entre el gobierno y los miembros de la misión, Muzi decide terminar su visita dejando las principales materias sin arreglar. El secretario de la legación, Mastai Ferreti, se convertiría más tarde en el Papa Pío IX.

ENCÍCLICA ETSI IAM DIU, PAPA LEÓN XII (24 DE SEPTIEMBRE DE 1824)

Durante las luchas por la independencia de América Latina colonial, el Papa León XII se dirigió a los arzobispos y obispos de la región junto al mensaje de la Encíclica que buscaba instar a los líderes religiosos a influir en el comportamiento de los ciudadanos, para fomentar la lealtad al monarca español Fernando VII y a la fe católica en América. (La Santa Sede, (s.f))

Giovanni Maria Mastai Ferretie, el futuro Papa Pío IX, conoció y pernoctó en Valparaíso (Salinas, 2005, p. 216))

1828

MISIÓN PRIVADA DE CIENFUEGOS

José Ignacio Cienfuegos se dirige a Roma el 14 de noviembre en una misión privada con el fin de establecer una nómina de posibles sacerdotes a elección por la Santa Sede. Cienfuegos obtiene “el nombramiento de Manuel Vicuña Larraín como obispo titular y vicario apostólico de Santiago, y su propio nombramiento como obispo titular” (Salinas, 2011, p. 252).

OTROS REPRESENTANTES PONTIFICIOS VELAN POR LA IGLESIA EN CHILE

Luego que Monseñor Muzi vuelve a Roma, la Santa Sede encarga a otros Representantes Pontificios de la Iglesia en Chile. “Fue así que desde 1829 a 1836 el Nuncio Apostólico en Brasil fue también Delegado Apostólico para Chile. Desde 1836 a 1840 fue el Internuncio Apostólico en Colombia quien desarrolló las funciones de Delegado Apostólico para Chile. Desde 1836 a 1840 fue el Internuncio Apostólico en Colombia quien desarrolló las funciones de Delegado Apostólico para Chile. Entre 1840 y 1857 este oficio pasó de nuevo a los Nuncios en Brasil; desde 1857 a 1864, el oficio pasó al Delegado Apostólico en Argentina, para terminar de nuevo confiado a los Nuncios en Brasil, desde 1864 a 1877” (Sodano, 1987, p. 10).

El periodo de cierre de la organización de la República tiene su génesis en la conformación de un Congreso pleno Bicameral con vigencia hasta 1934 según la Constitución de 1828, y se cristaliza con la promulgación de la Constitución de 1833. Este periodo (1823-1833) se caracteriza por la intensa conflictividad política e ideológica, con diversos proyectos institucionales y formas de gobiernos que buscaron organizar políticamente al país. En ese sentido, el paradigma republicano fue el eje central mediante el cual la élite gobernante definió los lineamientos jurídicos y políticos nacionales.

1832

ENCÍCLICA MIRARI VOS, GREGORIO XVI (15 DE AGOSTO DE 1832)

“SOBRE LOS ERRORES MODERNOS”

En su declaración, el Papa Gregorio XVI expresa su preocupación ante “la creciente ruina del orden público, la caída de los príncipes y la destrucción de los poderes legítimos” (Pontificio Consejo Justicia y Paz, 2005). Destaca, a su vez, la necesidad de establecer nuevos fundamentos para la sociabilidad política moderna, rechazando la separación de leyes civiles y religiosas. Se caracteriza por ser una defensa hacia la doctrina católica y condena los errores que socavan la fe y la moral (Pontificio Consejo Justicia y Paz, 2005).

1833

La Constitución Política de la República de 1833 declaró a la religión católica apostólica romana como la oficial del Estado y mantiene el sistema de patronato. Si bien la disposición del artículo 5 sobre la religión del Estado se encuentra desde las primeras constituciones provisorias, la de 1833 presenta nuevas facultades por parte del ejecutivo respecto a los vínculos con la institución eclesiástica: 1) el capítulo VII, en el artículo 82, se indica que dentro de las funciones ejecutivas se encuentran las atribuciones especiales del Presidente de la República: presentar candidatos para los arzobispados, dignidades y prebendas de las iglesias catedrales; 2) participar dentro de las comisiones del Estado, con el fin de ejercer prerrogativas del patronato respecto de las instituciones eclesiásticas, como también, conceder o retener los decretos conciliares y bulas pontificias.

1834

LLEGADA DE RELIGIOSOS DE LOS SAGRADOS CORAZONES A CHILE Y FUNDARON COLEGIOS EN VALPARAÍSO, SANTIAGO Y COPIAPÓ.

Es la primera Congregación establecida en Chile después de la Independencia. El martes 13 de mayo de 1834 arribó al puerto de Valparaíso el buque francés “Sylphide”, que traía a bordo al célebre naturalista Claudio Gay, y del cual desembarcaron además cuatro misioneros franceses de la Congregación de los Sagrados Corazones. (Toledo, 2015, p. 111).

1837

Con el impulso dado por el Arzobispado de Santiago, se fundó en Valparaíso el Colegio de los Sagrados Corazones (Básica) (Toledo, 2015, p. 111).

1838

Llegan a Valparaíso por instancias de la rama masculina, las religiosas del Sagrado Corazón, llamadas monjas francesas y monjas inglesas, con una marcada vocación misionera que se manifiesta en su interés por la educación de la juventud. Ese año fundaron el Colegio Nuestra Señora de la Paz (Toledo, 2015, p. 77).

1840

Se crea el primer colegio pensionado para señoritas fundado en Valparaíso, el Colegio Sagrado Corazones Monjas Francesas. Su gran prestigio pedagógico, pastoral y social las ubicó entre las más destacadas congregaciones religiosas femeninas con el carisma educativo. (Toledo, 2015, p. 78)

ELEMENTOS VATICANO Y CHILE

¿QUÉ SON LAS MISIONES?

En el contexto del siglo XIX, las misiones se refieren principalmente a las misiones religiosas o misiones católicas que tuvieron lugar en diferentes partes del mundo. Estas misiones fueron llevadas a cabo por sacerdotes y misioneros con el propósito de difundir la fe cristiana, principalmente el catolicismo, entre las poblaciones nativas de otras regiones.

Es importante recalcar que las misiones que serán objeto de estudio se centran específicamente en el vínculo entre la Santa Sede y Chile. Estas misiones son de especial relevancia debido a su papel en el fortalecimiento, desarrollo y mantenimiento de la relación entre la Santa Sede y el estado chileno a lo largo del tiempo. A través de estas misiones, se explorarán y analizarán las dinámicas, los acuerdos, los desafíos y los logros que surgieron de esta relación única y significativa. El enfoque estará puesto en comprender cómo estas misiones contribuyeron a la construcción y evolución de la relación entre la Santa Sede y Chile, y cómo influyeron en diversos aspectos políticos, religiosos y culturales de ambas partes involucradas.

MISIONES SIGLO XIX

1. **Misión Cienfuegos (1823)**
2. **Misión Muzi (1824)**
3. Misión Privada Cienfuegos (1828)
4. Misión Rosales (1840)
5. Misión Irarrazabal (1847 - 1850)
6. Misión Larraín Moxó (1852 - 1853)
7. Misión Blanco Encalada (1855 - 1856)
8. Misión Blest Gana (1872 - 1873)
9. Misión Del Frate (1882)
10. Misión Balmaceda (1887)

SELECCIÓN DE MISIONES A TRABAJAR

En una primera instancia, se dará especial atención a la primera: Misión Cienfuegos, que se considera parte de una de las primeras Misiones Pontificias Hispanoamericanas, y la Misión Muzi sigue inmediatamente después de esta. Estas misiones son de particular importancia debido a su posición cronológica temprana y su influencia en el establecimiento de las bases para la relación entre la Santa Sede y Chile.

MISIÓN CIENFUEGOS

La misión de José Ignacio Cienfuegos no es sólo la primera de la historia republicana de Chile, sino que el sacerdote figura como el primer representante oficial de las repúblicas latinoamericanas ante la Santa Sede. Cienfuegos es enviado a Europa en 1822 con el propósito de abordar varios asuntos religiosos. El Senado solicitó al Gobierno de Chile “nombrar a una persona para que fuera a Roma a requerir del Papa la pronta solución de las apremiantes necesidades de la feligresía chilena” (Silva Ibañez, 1964, p. 24). En el Acta de la Sesión Ordinaria del Senado de 1821 se declara “que era de la mayor conveniencia entablar comunicaciones con la Santa Sede, ofreciéndole los homenajes de respeto del pueblo chileno, de su inviolable adhesión [a] la Silla Apostólica y de que su voluntad es sostener constantemente la religión católica, apostólica, romana, declarada única y exclusiva en Chile” (citado en Silva Ibañez, 1964, p. 24).

Entre los temas planteados por el sacerdote estuvo la designación de eclesiásticos (obispos, canónigos y párrocos); la aceptación del derecho patronato; y el nombramiento de un nuncio en Chile. También se le solicita al pontífice que la catedral de Santiago fuese instituida como metropolitana porque los dos únicos obispados, el de Santiago y Concepción, eran sufragáneos de Lima.

A la corona española, que había expresado su malestar ante el contacto, la Santa Sede responde que si bien Cienfuegos no será considerado como Ministro del Gobierno, se le debe recibir porque “venía a dar cuenta de las necesidades espirituales de una región tan apartada del centro del catolicismo” (Silva Ibañez, 1964, p. 26). Por lo tanto, a pesar de no reconocer al sacerdote Cienfuegos como representante oficial, la Santa Sede decide enviar una misión apostólica a Chile para “observar en el terreno los problemas existentes” (Silva Ibañez, 1964, p. 34).

DATOS DE LA MISIÓN

PERSONAJES

José Ignacio Cienfuegos

Papa Pío VII

Cardenal Consalvi

Bernardo O'Higgins

Giovanni Muzi

José Santiago Rodríguez Zorrilla

Diego Antonio Navarro Martín de Villodres

Bartolomé María de las Heras Navarro

TRANSPORTE

Carruaje

Barco vela

Caballo

Caminante

LUGARES

Santiago de Chile

Buenos Aires

Génova

Estados Pontificios (Roma)

RECORRIDO

Santiago de Chile: Lugar de partida de José Cienfuegos, el misionero.

Buenos Aires: José Cienfuegos llega a Buenos Aires. Dependiendo del transporte elegido, podría haber tomado un barco de vela desde Santiago de Chile hasta este puerto argentino.

Embarque en un barco de vela hacia Génova: En Buenos Aires, José Cienfuegos embarca en un barco de vela que se dirige hacia

Génova, Italia. Este viaje marítimo podría llevar varias semanas o incluso meses, dependiendo de las condiciones climáticas y las características de la embarcación.

Génova: José Cienfuegos llega a Génova, en la costa noroeste de Italia. Génova era un importante puerto marítimo en el siglo XIX y un punto de partida común para aquellos que viajaban hacia Italia desde América u otros lugares.

Roma: Desde Génova, José Cienfuegos se traslada a Roma. La forma de transporte utilizada puede variar, pero podría haber optado por un carruaje o incluso caminar para llegar a la Ciudad.

MISIÓN MUZI

La Legación apostólica liderada por el Vicario Apostólico Giovanni Muzi, acompañado por el canónigo Juan María Mastai Ferreti y el sacerdote José Sallusti llega a Chile en marzo de 1824, después de 5 meses de viaje (Silva Ibañez, 1964, p. 35). La misión tenía el propósito de enfrentar problemas de carácter espiritual y responder a las peticiones del Gobierno chileno. Debido a la desavenencia entre el Gobierno y los miembros de la misión, Muzi decide terminar su visita dejando las principales materias sin arreglar. El secretario de la legación, Mastai Ferreti, se convertiría más tarde en el Papa Pío IX.

PROPÓSITO DE LA MISIÓN

La misión tenía el propósito de enfrentar problemas de carácter espiritual y responder a las peticiones del Gobierno chileno.

DATOS DE LA MISIÓN

PERSONAJES

Giovanni Muzi

José Ignacio Cienfuegos

Juan María Mastai Ferreti

José Sallusti

Giovanni María Mastai-Ferreti

Rivadavia

TRANSPORTE

Carruaje

Barco vela

Caballo

Caminar

LUGARES

Estados Pontificios (Roma)

Génova

Montevideo

Buenos Aires

Santiago de Chile

RECORRIDO

Estados Pontificios a Génova: La misión parte desde los Estados Pontificios, ubicados en la región central de Italia, y se dirige hacia Génova. José Cienfuegos emprende el viaje por tierra o en carruaje hasta Génova.

Espera en Génova: Una vez en Génova, José Cienfuegos espera un tiempo antes de continuar con el siguiente tramo de la misión. Durante este período, puede tomar tiempo para prepararse, descansar o realizar tareas relacionadas con la misión.

Embarque en barco de vela con bandera sarda hacia Montevideo: José Cienfuegos embarca en un barco de vela con bandera sarda en Génova, que tiene como destino Montevideo, Uruguay. Este viaje marítimo puede llevar varias semanas o incluso meses, dependiendo de las condiciones climáticas y las características de la embarcación.

Estadía en Montevideo: José Cienfuegos pasa un tiempo en Montevideo una vez que el barco llega a su destino. Durante esta etapa, puede establecer contactos, evaluar las necesidades locales y comenzar a trabajar en la misión.

Buenos Aires: Después de su estancia en Montevideo, José

Cienfuegos se traslada a Buenos Aires, Argentina. Allí, dedicó varios meses a la labor misionera, estableciendo contactos, fundando comunidades religiosas y difundiendo la fe cristiana.

Santiago de Chile: La misión llega a su fin con el regreso de José Cienfuegos a Santiago de Chile, su punto de partida inicial. Aquí, se centra en el propósito de la misión, llevando a cabo labores religiosas, enseñanza y estableciendo comunidades de fe.

PROPUESTA VISUALIZACIÓN

El diseño de estas propuestas de visualización será una herramienta valiosa para presentar de manera efectiva los datos recopilados sobre las misiones del siglo XIX. Permitirá destacar puntos clave como lugares de origen y llegada, períodos de espera, estancias en ciudades y propósitos específicos, facilitando la comprensión de la importancia histórica y cultural de estos viajes misioneros.

PROPUESTA 01

DESCRIPCIÓN

Para esta primera propuesta de visualización, propongo un dibujo que representa el globo terráqueo con el objetivo de destacar la distancia entre Chile y Roma. Justo debajo del globo, se presenta una secuencia cronológica de cinco eventos significativos relacionados con la misión. A la derecha de esta secuencia, incluí una lista de posibles puertos del siglo XIX.

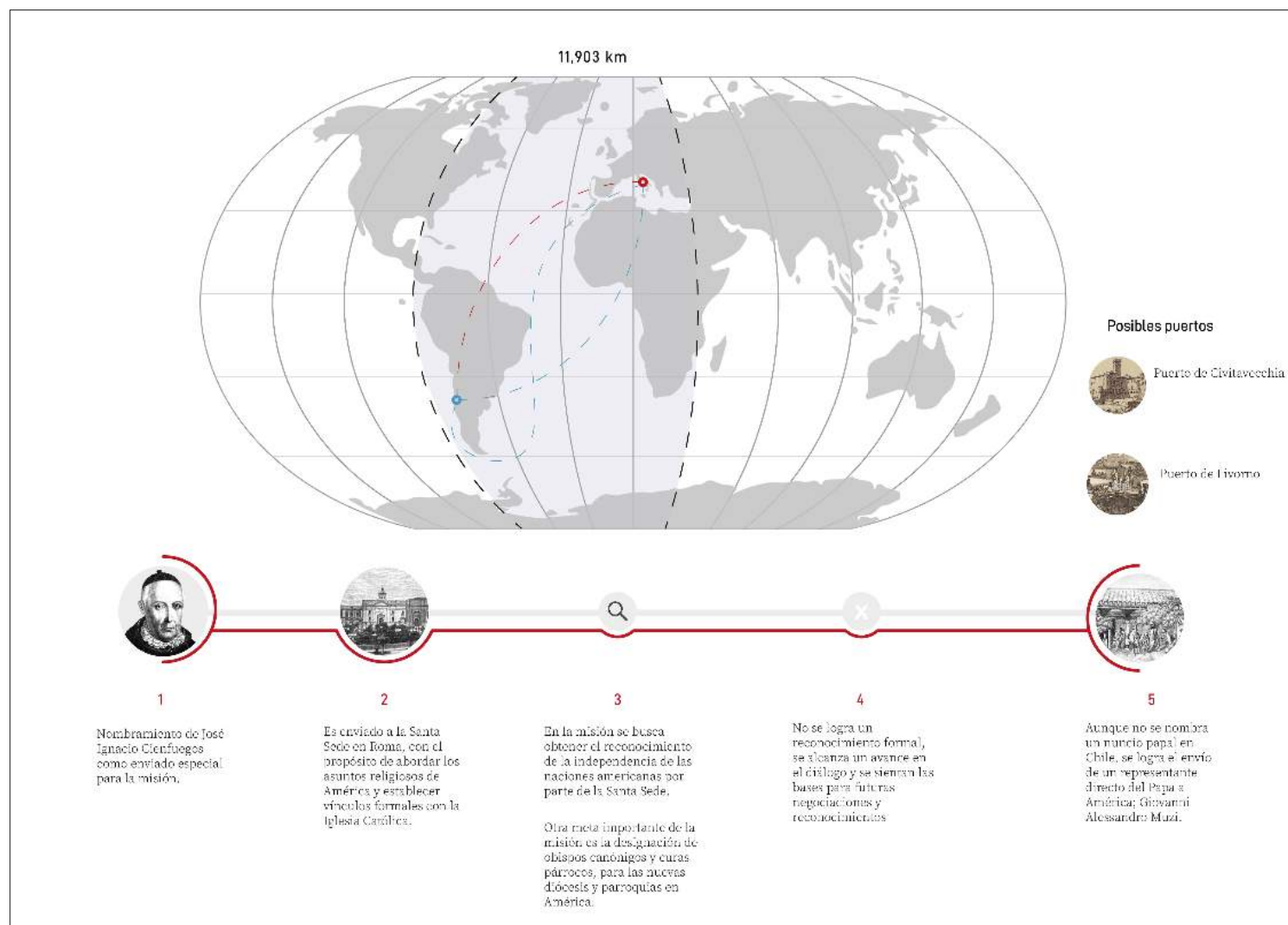

Primera visualización de la misión cienfuegos, Riveros, C (2023)

PROPUESTA 02

DESCRIPCIÓN

En esta segunda propuesta de visualización, se propone un mapa que destaque únicamente un fragmento de América del Sur y la península itálica. Este enfoque permitirá resaltar los lugares más relevantes para la misión. Además, se utilizan imágenes en blanco y negro de los personajes involucrados en la misión, lo que permite emplear únicamente tres colores: rojo, gris y negro.

Justo debajo de estas imágenes, se presenta una línea cronológica que marcará las fechas clave, datos importantes e hitos significativos a lo largo de la partida, el desarrollo y la finalización de la misión “Cienfuegos”. Esta representación visual ayudará a los espectadores a comprender mejor la secuencia de eventos y la importancia de cada etapa en la misión

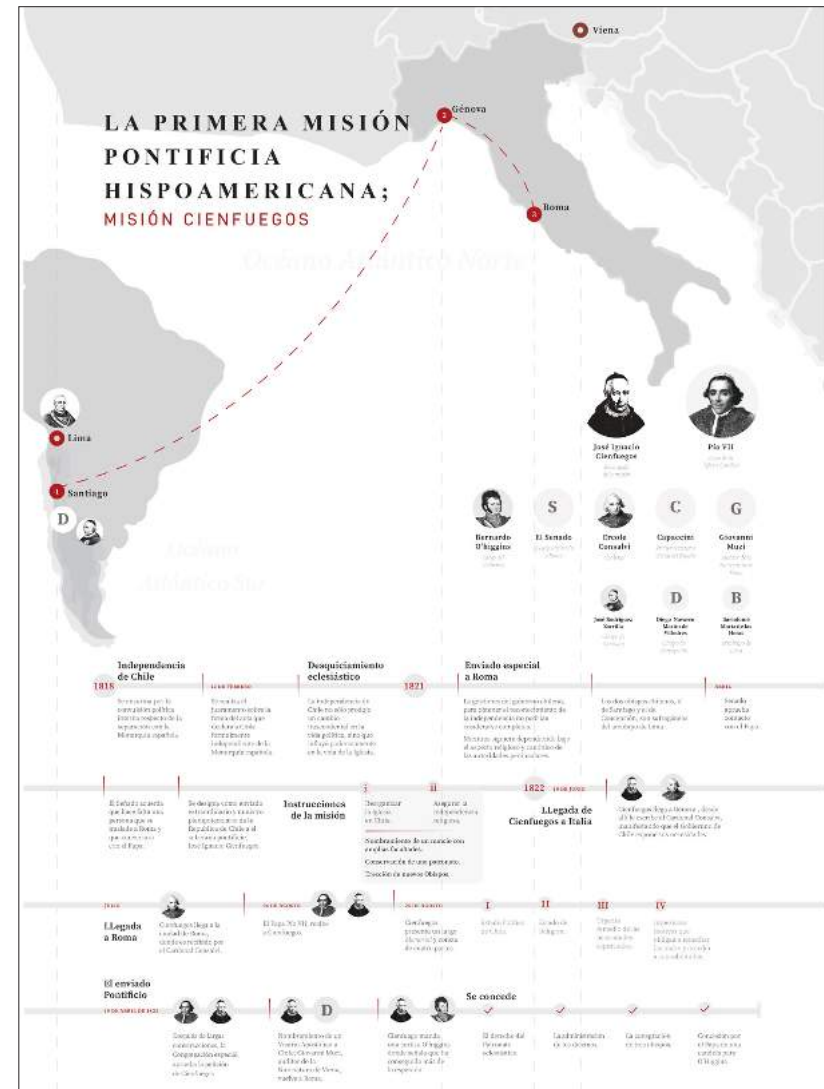

Segunda propuesta de visualización de la misión Cienfuegos

PROPUESTA 03

DESCRIPCIÓN

En mi tercera propuesta de visualización, he decidido incorporar elementos adicionales para brindar una perspectiva más completa de la misión de José Cienfuegos. Para lograr esto, se incluye un mapa geográfico que resalte el recorrido de la misión. Este recorrido mostrará los tipos de transporte utilizados para llegar a los destinos y la cantidad de lugares donde José Cienfuegos ha realizado paradas a lo largo de la misión.

Para enfatizar aún más la información geográfica, se aplica un “zoom” al fragmento de la península itálica. Esto nos permitirá señalar con mayor precisión los lugares específicos y observar las distancias entre continentes. Además, debajo de este mapa se incluyen fechas claves para que los espectadores puedan seguir y comprender la secuencia temporal del viaje. Esto añadirá un contexto valioso a la narrativa visual y facilitará la comprensión de la travesía de José Cienfuegos.



Tercera propuesta de visualización de la misión Cienfuegos

PROPUESTA FINAL

Para la propuesta final, se propone la división en varias secciones de dos láminas dedicadas a las misiones a presentar. Esta estructuración permitirá una visualización clara y ordenada de la información, orientando la atención en una dirección específica para destacar los aspectos relevantes. Cada lámina tendrá un tamaño de 50 cm x 200 cm, proporcionando un lienzo amplio para presentar de manera efectiva los detalles y la riqueza visual relacionada con el tema de las misiones.

ASPECTOS GRÁFICOS

COLOR

La paleta de colores seleccionada consta de tonos negros con un toque de rojo, buscando una armonía elegante y equilibrada.



Paleta de color de láminas finales, Riveros, C (2023)

DIAGRAMACIÓN

TÍTULO

En estas láminas de misiones, se ha utilizado la tipografía Times New Roman en su estilo bold para destacar el título. Esta elección se realiza con el propósito de otorgar un carácter distintivo a la misión, resaltando su serif marcado y generando una atención focal en la lámina.

SUBTÍTULO

En cuanto al subtítulo, se ha empleado la tipografía DIN Pro en su estilo bold, utilizando el color rojo. Esta elección busca crear un contraste con el título principal y destacar la información complementaria que se desea transmitir. La tipografía DIN Pro se caracteriza por su diseño de palo seco, lo que aporta una apariencia moderna y legible al texto.

CAJAS DE TEXTO

Se ha elegido la tipografía Source Serif Pro en su estilo light para las cajas de texto, brindando un aspecto elegante y clásico con serifas. Esto se utiliza en textos extensos para garantizar una legibilidad óptima. Su estilo light aporta una apariencia delicada, generando contrastes visuales y jerarquías claras en la lámina.

LA PRIMERA MISIÓN PONTIFICIA HISPOAMERICANA

MISIÓN CIENFUEGOS

La misión de José Ignacio Cienfuegos no es sólo la primera de la historia republicana de Chile, sino que el sacerdote figura como el primer representante oficial de las repúblicas latinoamericanas ante la Santa Sede. Cienfuegos es enviado a Europa en 1822 con el propósito de abordar varios asuntos religiosos. El Senado solicitó al Gobierno de Chile "nombrar a una persona para que fuera a Roma a requerir del Papa la pronta solución de las apremiantes necesidades de la feigresía chilena".

Fragmento Misión Cienfuegos, Riveros, C (2023)

LA PRIMERA MISIÓN PONTIFICIA EN AMERICA DEL SUR

MISIÓN MUZI

En marzo de 1824, la Legación apostólica liderada por el Vicario Apostólico Giovanni Muzi llegó a Chile después de un viaje de 5 meses. La misión tenía como objetivo abordar problemas espirituales y atender las solicitudes del Gobierno chileno. Sin embargo, debido a las diferencias entre el Gobierno y los miembros de la misión, Muzi decidió terminar su visita sin resolver los asuntos principales. El secretario de la legación, Massi Ferret, se convirtió más tarde en el Papa Pio IX.

Fragmento Misión Muzi, Riveros, C (2023)

VISUALIZACIÓN

En una primera instancia, la representación visual se enfoca en el continente americano del sur, destacando los detalles de su geografía, incluyendo su cola y los alrededores. A medida que los años avanzan, este continente va adquiriendo nuevos estados, países y otras divisiones territoriales.

Por otro lado, nos encontramos con un fragmento de la península itálica, específicamente en el siglo XIX, donde se asignan nombres a sus estados. En este período histórico, la península itálica experimentó cambios políticos y territoriales significativos, dando lugar a la formación de diferentes estados y reinos.

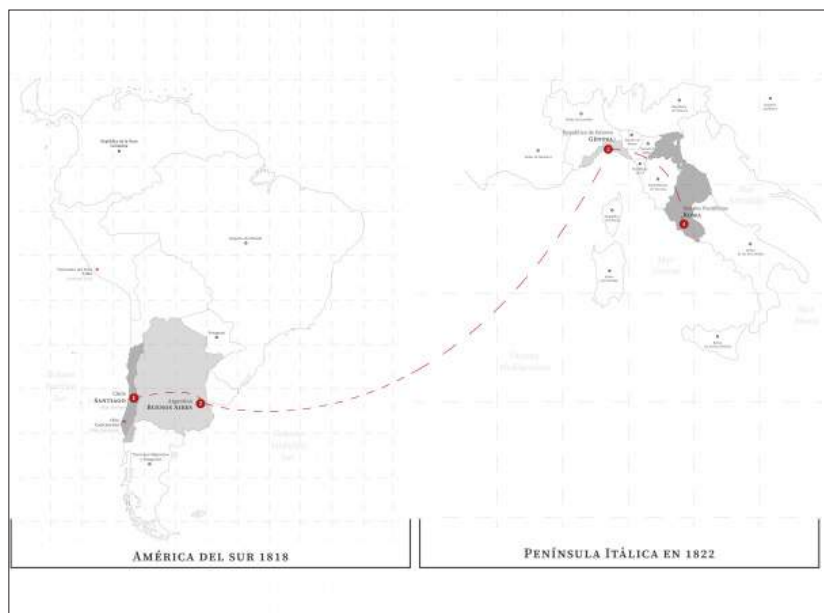

Dibujo del continente americano sur y fragmento de italia 1, Riveros, C (2023)

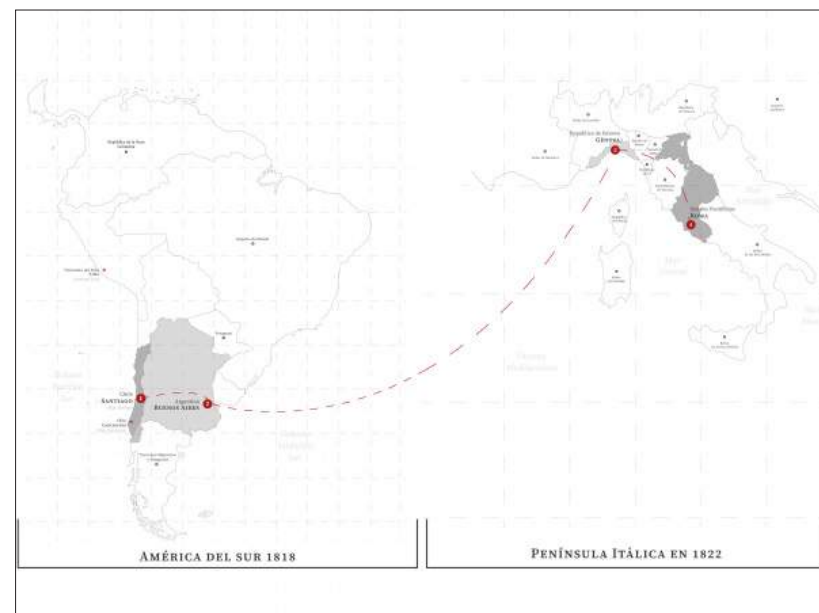

Dibujo del continente americano sur y fragmento de italia 2, Riveros, C (2023)

CUADRÍCULA SEGMENTADA

Se utiliza una cuadrícula con líneas discontinuas en la lámina. Se destaca una mayor densidad de líneas en el lado que muestra América del Sur para establecer una relación visual con Italia. La sección que representa Italia tiene menos líneas, indicando un enfoque específico en esa región debido a su menor tamaño en comparación con América del Sur.

RECORRIDO

Para resaltar los lugares en los que estuvo presente la persona, se utiliza una representación gráfica que muestra el tipo de transporte utilizado en aquellos años o posiblemente utilizado. Esta representación gráfica incluye elementos visuales que representan el medio de transporte, como por ejemplo, un barco, un tren, un avión o un automóvil, según la época y el lugar específico.

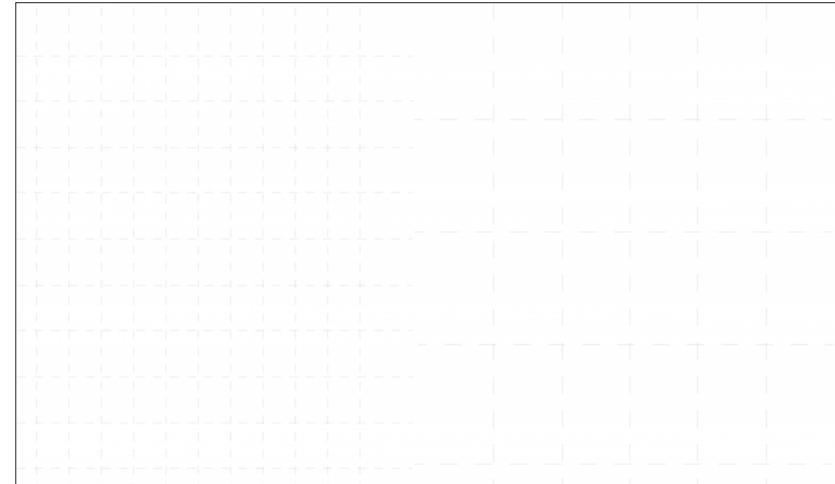

Cuadrícula para mapas de américa del sur e italia, Riveros, C (2023)

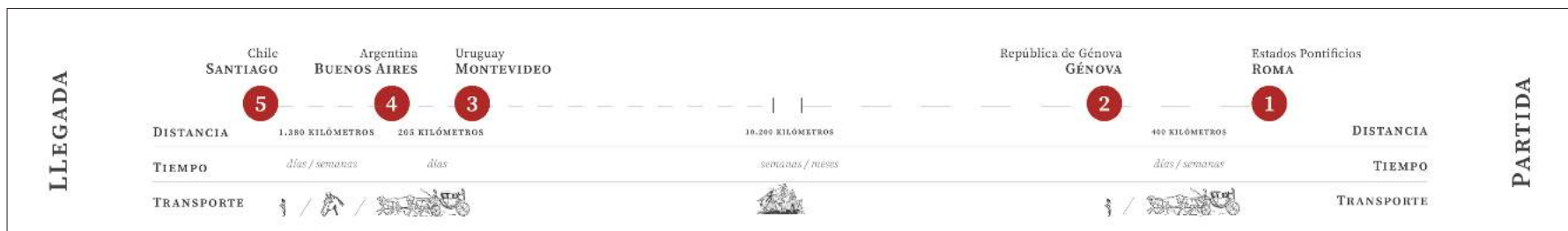

Diseño del recorrido en misiones, Riveros, C (2023)

HITOS CRONOLÓGICOS MISIÓN

Los hitos cronológicos se presentan en filas, representando los eventos clave en cada etapa de la misión. Estos se visualizan mediante elementos gráficos que conectan con la representación general, generando una continuidad visual. La disposición en filas facilita la comprensión de la secuencia cronológica de la misión, estableciendo un vínculo lineal entre los eventos. El uso de espacios vacíos o luminosos entre los hitos enfatiza la separación y orden.

Esta representación visual estructurada proporciona una forma clara de presentar la secuencia de eventos, permitiendo a los espectadores seguir fácilmente la narrativa cronológica de la misión y comprender la relación entre cada hito.



Diseño de cronología de hechos de la misión, Riveros, C (2023).

PERSONAJES

Los personajes se representan en un tono dual, utilizando principalmente los colores gris (#33c3c3b) y rojo (#ad1a17). Esta combinación de colores se utiliza para generar un contraste visual y crear una conexión con los hechos narrados en la misión.

El uso del color gris transmite una sensación de neutralidad y objetividad, permitiendo que los personajes se destaquen sin desviar la atención de los eventos principales. Por otro lado, el color rojo se utiliza para resaltar momentos o aspectos



Personajes lámina misión Cienfuegos, Riveros, C (2023).

importantes de la misión, creando así una conexión visual entre los personajes y los hitos cronológicos que pueden influir directa o indirectamente en el desarrollo de la misión.

Esta elección de colores en los personajes ayuda a establecer una continuidad visual entre los eventos narrados en la misión, proporcionando una representación gráfica cohesiva y facilitando la comprensión de la trama y la importancia de cada personaje en el contexto general.



Personajes lámina misión Muzi, Riveros, C (2023).

HITOS CRONOLÓGICOS TOTAL

Para concluir, se utilizan cajas de texto en la lámina para recopilar hitos históricos que abarcan un total de 8 años. Estos hitos se organizan en tres categorías seleccionadas, con el objetivo de proporcionar contexto sobre lo que ha sucedido en la misión en otras partes del país.

Estas categorías de hitos pueden incluir eventos significativos que ocurren a medida que la misión avanza, así como sucesos que no están directamente relacionados con la misión en curso, pero que son importantes para misiones futuras. La inclusión de estos

eventos brinda una perspectiva más amplia y enriquecedora sobre el contexto histórico en el que se desarrolla la misión.

Las cajas de texto se utilizan para presentar estos hitos históricos de manera clara y legible, permitiendo que el espectador pueda comprender y apreciar la evolución y los acontecimientos relevantes durante el transcurso de la misión.

1800	1810	1811	1814	1816	1818	1821	1822
1800 Bata Mitzi En 1800 se celebró el primer aniversario de la independencia de Chile. El 18 de febrero se celebró el día de la independencia. En 1800 se celebró el primer aniversario de la independencia de Chile. El 18 de febrero se celebró el día de la independencia.	1810 18 de Febrero Se celebró el primer aniversario de la independencia de Chile. El 18 de febrero se celebró el día de la independencia.	1811 18 de Febrero Se celebró el primer aniversario de la independencia de Chile. El 18 de febrero se celebró el día de la independencia.	1814 18 de Febrero Se celebró el primer aniversario de la independencia de Chile. El 18 de febrero se celebró el día de la independencia.	1816 18 de Febrero Se celebró el primer aniversario de la independencia de Chile. El 18 de febrero se celebró el día de la independencia.	1818 18 de Febrero Se celebró el primer aniversario de la independencia de Chile. El 18 de febrero se celebró el día de la independencia.	1821 18 de Febrero Se celebró el primer aniversario de la independencia de Chile. El 18 de febrero se celebró el día de la independencia.	1822 18 de Febrero Se celebró el primer aniversario de la independencia de Chile. El 18 de febrero se celebró el día de la independencia.

Fragmento de personajes más hitos cronológicos de relaciones entre Chile y Estado

1823	1824	1829	1832	1833	1834	1838	1840
1823 18 de Febrero Se celebró el primer aniversario de la independencia de Chile. El 18 de febrero se celebró el día de la independencia.	1824 18 de Febrero Se celebró el primer aniversario de la independencia de Chile. El 18 de febrero se celebró el día de la independencia.	1829 18 de Febrero Se celebró el primer aniversario de la independencia de Chile. El 18 de febrero se celebró el día de la independencia.	1832 18 de Febrero Se celebró el primer aniversario de la independencia de Chile. El 18 de febrero se celebró el día de la independencia.	1833 18 de Febrero Se celebró el primer aniversario de la independencia de Chile. El 18 de febrero se celebró el día de la independencia.	1834 18 de Febrero Se celebró el primer aniversario de la independencia de Chile. El 18 de febrero se celebró el día de la independencia.	1838 18 de Febrero Se celebró el primer aniversario de la independencia de Chile. El 18 de febrero se celebró el día de la independencia.	1840 18 de Febrero Se celebró el primer aniversario de la independencia de Chile. El 18 de febrero se celebró el día de la independencia.

Fragmento de personajes más hitos cronológicos 2 de relaciones entre Chile y Estado

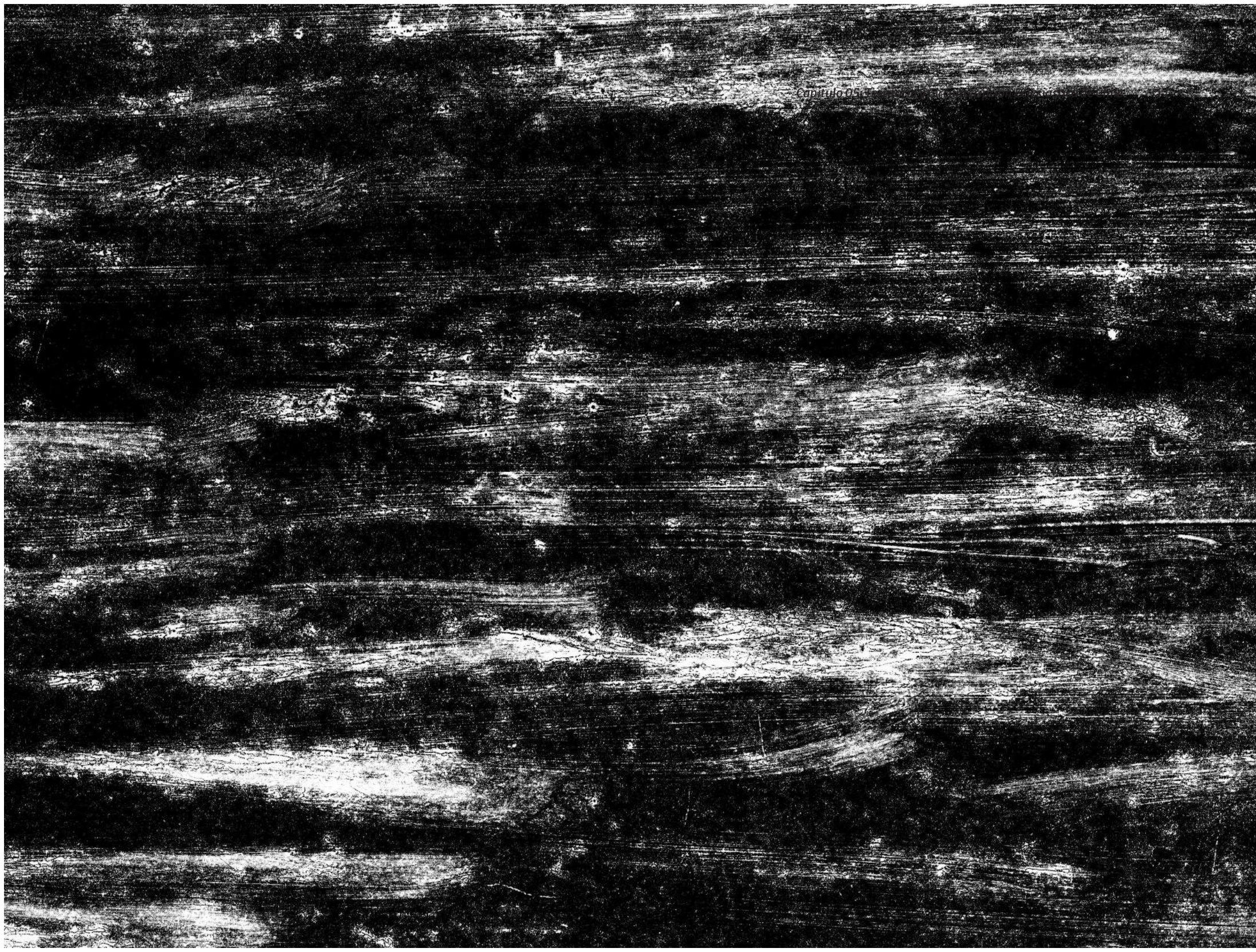

05 TERRITORIO Y CIRCUNSCRIPCIÓN ECLESIAÍSTICA DE CHILE

Valentina Cofré, Catalina Riveros

*Trabajo de contenidos muestra expositiva
Segundo Semestre 2023*

Se decide proponer como contenido expositivo, realizar un conjunto de láminas que contengan el territorio de Chile, y dentro de estas mismas se expongan las diócesis que les pertenecen a ese territorio. De esta forma, podremos recorrer el territorio chileno con su organización diocesana desde el norte al sur.

TRABAJO GRÁFICO DEL TERRITORIO

Para el territorio de Chile, se decide tomar como referencia el dibujo realizado por Daniela el primer semestre, que al trabajarlo en blanco y negro puede ser usado como un manto, para poder contruir el terriotrio nacional con sus montañas y costas con diferentes tecnicas gráficas.

En una primera instancia se realizaron dibujos desde un iPad con la aplicación Sketchbook con diferentes pinceles y lapices digitales, para luego poder hacer una edición en el programa Adobe Illustrator y mezclar el dibujo con efectos digitales y manchas realizadas con acrilico negro.

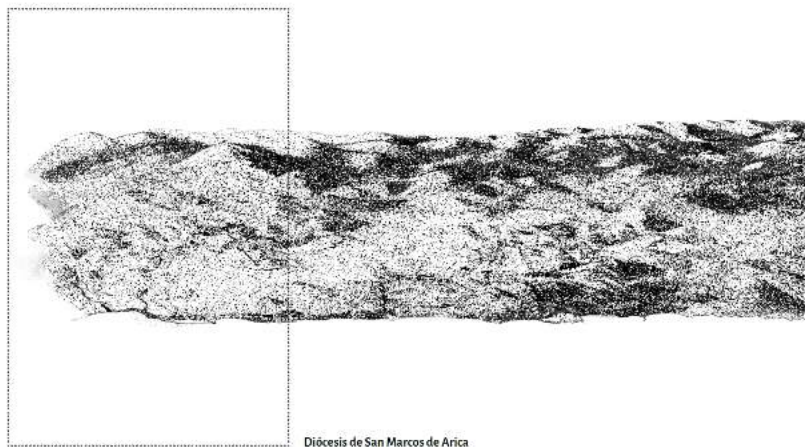

ELEMENTOS DEL DIBUJO

Se decide que el territorio de Chile no puede ir por sí solo, sino que nos ayudará a realzar la población, la localidad de los fieles de las diferentes regiones del país. Es por esto que dentro del dibujo se deberá incorporar la localización de las parroquias de cada diócesis, para que así, el territorio muestre población y la misma gobernanza que tiene la iglesia católica en el territorio chileno.

El dibujo por sí mismo, se compone por el Mar, su costa, el camino en vuelo de pájaro hacia el interior para encontrarnos finalmente con la cordillera de los Andes. Dentro de este dibujo, se agregan las plantas de las ciudades “importantes” que poseen una gran cantidad de parroquias y se localizan en el dibujo las parroquias que están en pequeños poblados. Todas estas se identifican con un circulo de color rojo, de 4mm.

Territorio
Diócesis de San Marcos de Arica

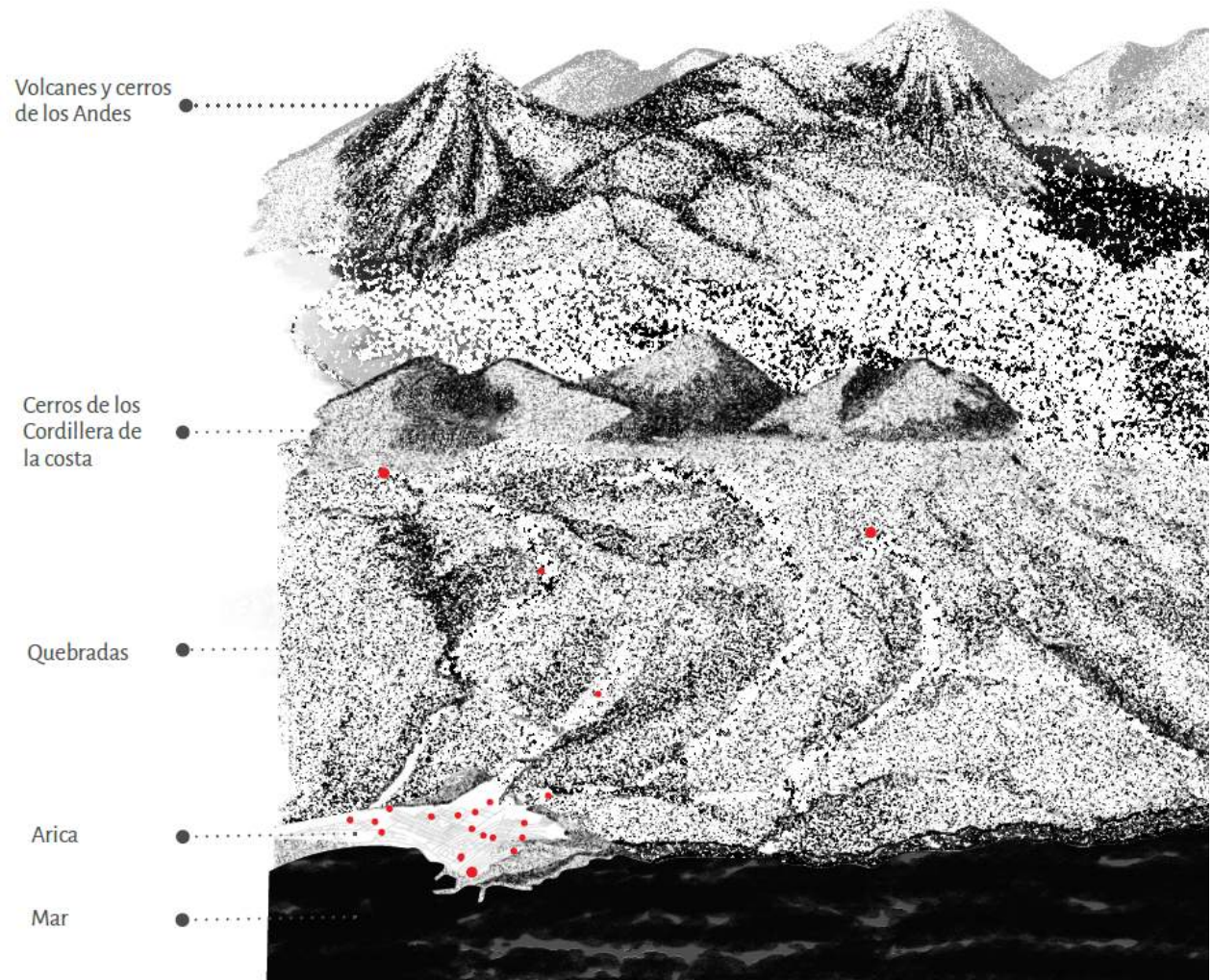

TÉCNICAS Y PROCESO DEL DIBUJO

El dibujo del territorio chileno, se ha compuesto de varios trabajos gráficos, tanto digitales como análogos. Para esto, se tuvo que pasar por varias pruebas de diferentes técnicas o materiales, para finalmente llegar a puerto con la composición de un dibujo que tuviera las características que estábamos buscando.

Este dibujo debe componerse con al menos tres horizontes, siendo estas dos capas de montañas (Andes y cordillera de la costa) y la costa con el mar.

PRIMERA CAPA DEL DIBUJO

Este proceso implica utilizar un iPad para así dibujar con precisión, limpieza las montañas de Chile y su entorno, tomando como referencia una fotografía específica. Esta técnica permite trabajar con trazos precisos para capturar con exactitud la belleza y detalles del paisaje chileno. Se utilizan fotografías relacionadas con el lugar específico, para así representar con fidelidad el dibujo el cual estaremos presentando.

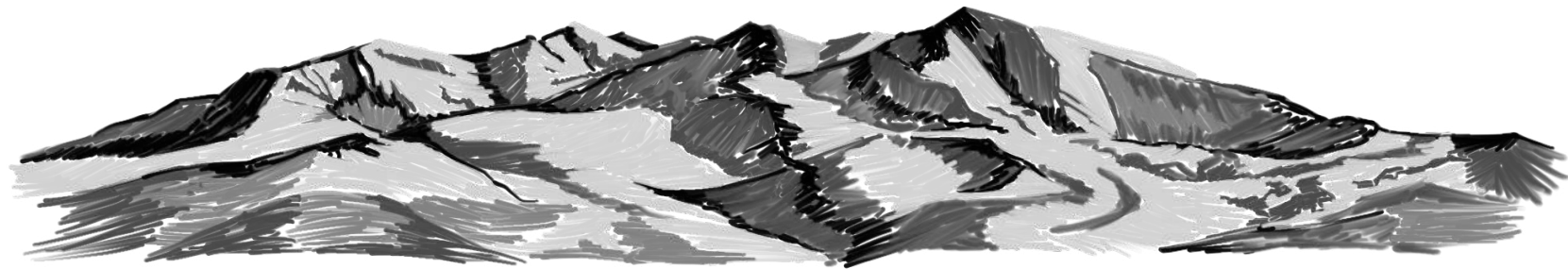

TRABAJO EN ILLUSTRATOR

En este proceso, se emplea el programa Adobe Illustrator para importar el dibujo previamente realizado. Una vez en el programa, se accede al menú de "Efecto", el cual despliega diversas opciones. Se selecciona "Pixelizar" y luego "Grabado", lo que permite ajustar diferentes elementos. Estos ajustes ofrecen la posibilidad de establecer un estilo de dibujo que consiste en puntos más gruesos, más pequeños y trazos más cortos, modificando la técnica y el aspecto del dibujo original.



MONOCOPIAS: TÉCNICAS Y UTILIZACIÓN

El término “monocopias” en el ámbito del dibujo se refiere a una técnica artística que implica crear una única impresión a partir de un diseño original. En este proceso, se utiliza tinta “Offset” sobre una superficie de vidrio. Para empezar, se saca la tinta del tarro con cuidado, utilizando una espátula de metal. Se extiende la tinta en un vidrio con movimientos envolventes, garantizando una distribución uniforme.

Después, se utiliza un rodillo de grabado de silicona sobre un solo eje para depositar la pintura sobre el vidrio. Este procedimiento genera un fondo negro a partir de la tinta esparcida. Luego, se

trabaja sobre esta superficie, retirando la tinta con herramientas como algodón, papel higiénico, gasa y cotonitos para así crear el dibujo deseado.

Una vez finalizado el dibujo en el vidrio, se transfiere esta imagen a otro soporte, típicamente papel de gramaje entre 60 gramos y 90 gramos. Se logra esta transferencia al presionar el papel sobre la superficie con tinta, permitiendo que los detalles del dibujo se transfieran con precisión al papel.



Proceso de colocar tinta sobre una superficie lisa



Proceso de extracción de tinta

TIPOS DE HERRAMIENTAS

Para realizar diferentes texturas en el proceso de monocopias, se utilizaron diversas herramientas para sacar la tinta que se coloca en la superficie que realizará la mancha. Estas fueron, gaza, algodón, cepillo de dientes y nova.

DIBUJO SOBRE EL PAPEL

Se elabora un dibujo sobre un soporte impreso que contiene ilustraciones creadas en Illustrator e iPad. En este proceso, se interactúa con tinta offset utilizando diversas herramientas como pinceles de punta plana, algodón y gasa. Se emplean estas herramientas para interactuar con el papel, creando sombras y generando contrastes con el fin de dar forma al dibujo representativo de Chile, específicamente de las diócesis de San Marcos y Diócesis de Iquique.

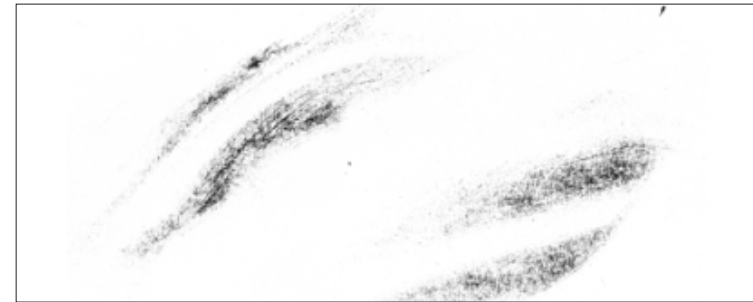

Algodón



Nova

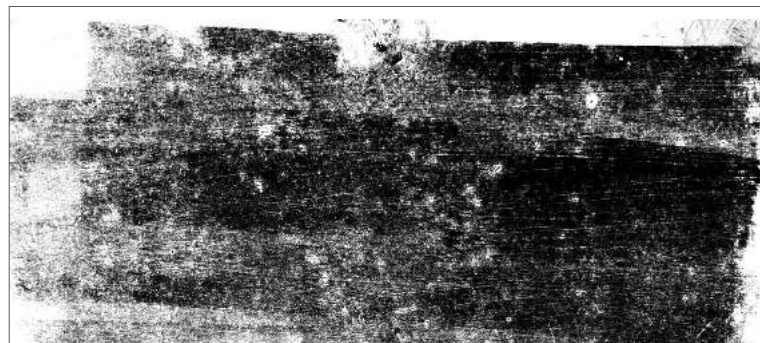

Gaza



Cepillo de Dientes

PROPUESTAS DE TRABAJO: TERRITORIO DE CHILE

PRIMERA PROPUESTA

En esta propuesta de diseño de la Diócesis de San Marcos de Arica, se divide en tres partes distintas, cada una representando elementos clave. La primera parte abarca las monocopias de las montañas, donde cada montaña individual se superpone para crear un paisaje montañoso, con caminos y senderos. En este paisaje montañoso, se destacan puntos rojos que señalan la ubicación de cada parroquia perteneciente a la Diócesis.

En la segunda sección se encuentra la representación digital de la planta de Arica, coloreada en rojo para resaltar las áreas con mayor concentración de parroquias.

La tercera sección muestra el mar, donde se realiza una única monocopia de tamaño oficio. Esta impresión se elabora en negro para resaltar el contraste entre el entorno montañoso, la distribución de las parroquias en la región y el océano Pacífico.

Cada sección representa elementos distintos, permitiendo una comprensión visual de la topografía, la distribución eclesial y la relación con el entorno marítimo en la Diócesis de Arica, generando una representación visual completa y detallada de la región.



Montañas, primera propuesta (Riveros, 2023)



Dibujo de Plantas

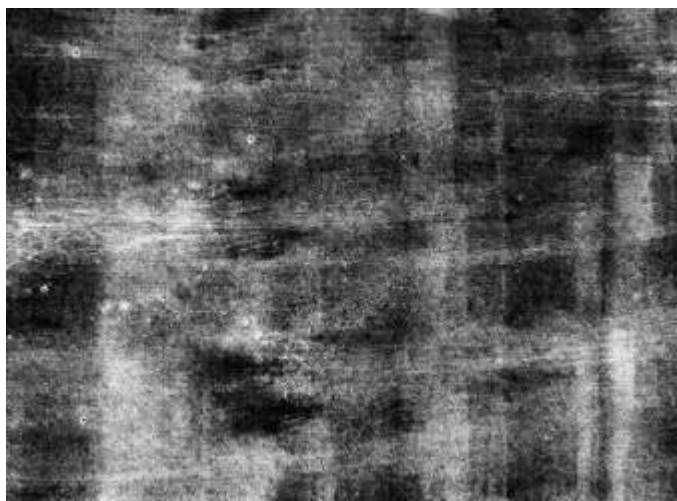

Mancha para el Mar

ASPECTOS GRÁFICOS

El proceso de creación de las láminas comienza con la ejecución de dibujos elaborados mediante la técnica de monocopias, directamente sobre el papel. En estos dibujos, se plantea una representación visual que destaca los intrincados caminos y la exuberancia de la flora que conecta las ciudades de la zona norte, específicamente Arica e Iquique.

En cada lámina, se visualizan con destreza líneas que simbolizan los caminos que enlazan estas localidades. La singularidad de este enfoque reside en la incorporación de elementos vegetales que emergen orgánicamente de las líneas trazadas. Estas plantas no solo actúan como elementos decorativos, sino que también añaden una capa simbólica, sugiriendo la vitalidad y la conexión intrínseca entre los territorios representados.

SEGUNDA PROPUESTA

En esta propuesta, se emplea la técnica de dibujar sobre un dibujo preexistente, interactuando con la tinta en un soporte de papel ya impreso. Posteriormente, este dibujo se escanea para después, definir detalles en Adobe Photoshop. Esto implica realizar tareas como limpiar ciertas secciones, añadir sombras y además, unir diferentes partes del dibujo para fusionarlos en una sola representación cohesiva y completa



Planta

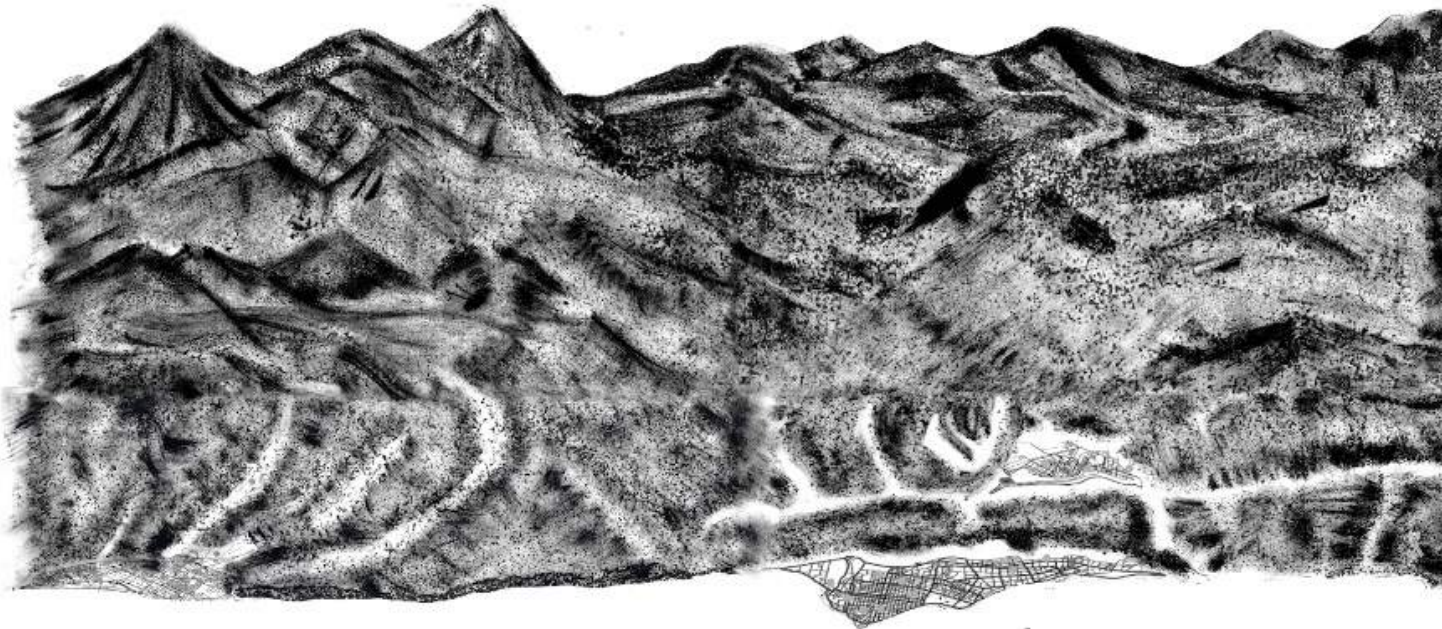

Dibujo segunda propuesta

TERCERA PROPUESTA

En esta nueva propuesta, se incorpora una capa adicional con una franja montañosa para enriquecer la representación de las diócesis a trabajar. Esta adición tiene como objetivo brindar mayor profundidad y forma al dibujo. Se ajusta la opacidad de las monocopias de las montañas al 60%, permitiendo que estas adquieran un aspecto más sutil y se integren armónicamente con la composición general.

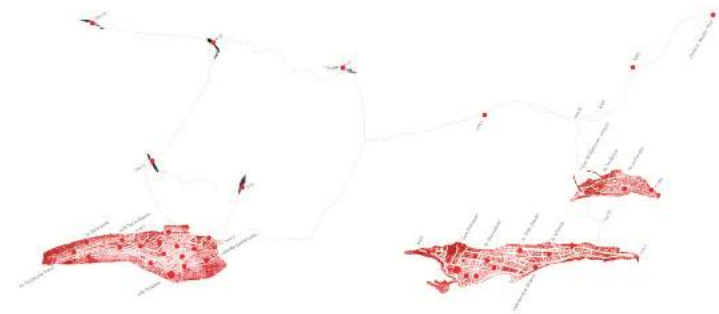
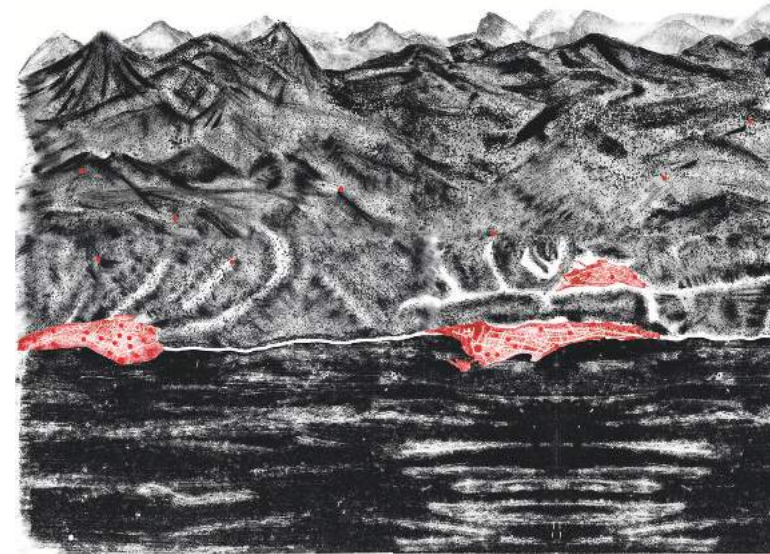

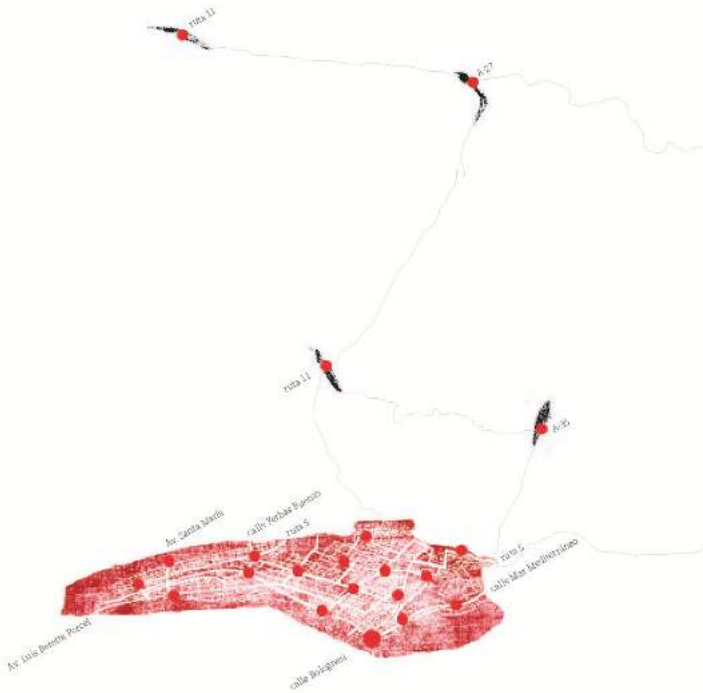

CIRCUNSCRIPCIÓN ECLESIASTICA DE CHILE

La Iglesia Católica en Chile está organizada en varios tipos de jurisdicciones eclesíásticas tales como: Arquidiócesis, Diócesis, Vicariato Apostólico o Prelatura. Estas jurisdicciones generalmente coinciden con las divisiones territoriales civiles del territorio chileno. Es por esto que podemos hablar de las diócesis que hay en Chile, a partir del territorio nacional dibujado en las láminas. Así a medida que uno comienza a recorrer las láminas de territorio, pasarán así también cada una de las diócesis en su orden geográfico.

Desde un inicio, se planteó dar un realce a Valparaíso , tanto como territorio como diócesis, ya que es el lugar del cual habitamos y es donde podremos adentrarnos más en el territorio y características de su diócesis, que no sería posible abordar en todo el territorio chileno ya que sería una sobrecarga de información.

Es por esto, que se decide seleccionar, los datos que tendrán las láminas de estas diócesis, siendo su Patronazgo, su fecha de erección, división administrativa, obispo actual y una breve historia.

DIÓCESIS SAN MARCOS DE ARICA

Patronazgo

San Marcos

Fecha de erección

29 de agosto del 1986

División administrativa

Región de Arica y Parinacota

Obispo actual (desde 2014)

Monseñor Moisés Carlos Atisha Contreras

Historia

La Diócesis de San Marcos de Arica se estableció el 17 de febrero de 1959 como Prelatura nullius de Arica. Durante el período colonial, estuvo bajo la jurisdicción de la Diócesis de La Paz en Bolivia. Sin embargo, tras la Guerra del Pacífico en 1880, Arica pasó a formar parte de Chile, incluyendo su jurisdicción eclesíástica. En 1986, el beato Juan Pablo II separó de manera definitiva a la provincia de Arica de la jurisdicción eclesíástica de Iquique, fundando la diócesis de Arica. En esta diócesis se celebra la fiesta de la Virgen de las Peñas, es un evento tradicional que hace un homenaje a la Virgen con una emotiva procesión y diversas actividades religiosas

DIÓCESIS DE IQUIQUE

Patronazgo

Inmaculada Concepción

Fecha de erección

20 de diciembre de 1929

División administrativa

Región de Tarapacá

Obispo actual (desde 2022)

Monseñor Isauro Ulises Covili Linfati

Historia

En 1880, después de la Guerra del Pacífico, el Gobierno de Chile toma posesión de la Provincia de Tarapacá. Esta toma de posesión significó además la segregación definitiva de Iquique con respecto al Obispado de Arequipa, y monseñor Camilo Ortúzar se transforma en el primer Vicario del nuevo Vicariato Apostólico de Tarapacá. El 20 de diciembre de 1929, fue aprobada la creación del Obispado de Iquique por la Constitución Apostólica “Ad gregem Dominicum” del Papa Pío XI, abarcando la Provincia de Tarapacá y Arica, y siendo su primer Obispo Monseñor Carlos Labbé Márquez.

ARQUIDIÓCESIS DE ANTOFAGASTA

Patronazgo

San José

Fecha de erección

28 de junio del 1967

División administrativa

Parte de la Región de Antofagasta

Arzobispo actual (desde 2017)

Monseñor Ignacio Francisco Ducasse Medina

Historia

La Arquidiócesis de Antofagasta, fundada en 1956, emerge como un faro espiritual en la región norte de Chile, un área de creciente importancia debido a la minería e industrialización. Desde su creación, ha sido un bastión de fe católica, sirviendo a la comunidad local a través de la atención pastoral y participando activamente en asuntos sociales y culturales como la Fiesta de San José el 19 de marzo. Esta festividad honra al esposo de la Virgen María y padre terrenal de Jesús. Se conmemora con misas y actividades especiales, destacando la humildad y paternidad ejemplar de San José.

DIÓCESIS SAN JUAN BAUTISTA DE CALAMA

Patronazgo

San Juan Bautista

Fecha de erección

20 de febrero de 2010

División administrativa

Parte de la Región de Antofagasta

Obispo actual (desde 2020)

Monseñor Tomás Abel Carrasco Cortés

Historia

La Diócesis de San Juan Bautista de Calama, erigida en 1967 como Prelatura Apostólica, surge para atender las necesidades pastorales de la creciente población en una región en pleno desarrollo económico debido a la minería y la industrialización. Desde entonces, ha sido un faro espiritual, promoviendo la fe católica y brindando atención pastoral a la comunidad local. Además de su papel religioso, la diócesis ha estado activamente involucrada en cuestiones sociales y económicas, abogando por la justicia social y el desarrollo sostenible en la zona norte de Chile.

DIÓCESIS COPIAPÓ

Patronazgo

Nuestra Señora del Rosario

Fecha de erección

31 de octubre de 1957

División administrativa

Región de Atacama

Obispo actual (desde 2020)

Monseñor Ricardo Basilio Morales Galindo

Historia

La Diócesis de Copiapó tuvo sus inicios como una Prelatura Territorial en 1947. Posteriormente, el 18 de octubre de 1955, se convirtió en una diócesis establecida. Su historia está marcada por su compromiso pastoral en una región reconocida por la actividad minera y agrícola. A lo largo del tiempo, ha jugado un papel fundamental en la vida religiosa además en el ámbito cultural la diócesis en la localidad de Copiapó, se celebra la fiesta de la Virgen de la Candelaria, en donde fieles se reúnen cada año en un desfile de bailes, cantos y procesiones. Los vecinos le cantan a la virgen el cumpleaños feliz y bailan en su honor.

ARQUIDIÓCESIS LA SERENA

Patronazgo

Nuestra Señora del Rosario de Andacollo

Fecha de erección

29 de mayo de 1939

División administrativa

Parte de la Región de Coquimbo

Arzobispo actual (2013)

Monseñor René Osvaldo Rebolledo Salinas

Historia

La Arquidiócesis de La Serena tuvo sus inicios como una Diócesis establecida en 1840. Durante más de cien años, ha jugado un papel crucial en la vida religiosa de la región. El 29 de mayo de 1939 fue elevada al rango de arquidiócesis metropolitana con la bula Quo provinciarum del papa Pío XII. En esta Arquidiócesis, se celebra a San Lorenzo el 10 de agosto en la localidad de El Manzano, en la ciudad de Andacollo, para honrar y expresar su gratitud a San Lorenzo en su día. Esta celebración es reconocida por su entorno minero, donde los peregrinos acuden para encomendarse y expresar agradecimiento a Dios a través de la figura del mártir San Lorenzo.

PRELATURA ILLAPEL

Patronazgo

San Rafael Arcángel

Fecha de erección

30 de abril de 1960

División administrativa

Parte de la Región de Coquimbo

Obispo actual (sede vacante)

Administrador de la Prelatura: Pbro. Luis Lazo Díaz

Historia

La Prelatura de Illapel, ubicada en la región de Coquimbo, fue erigida el 30 de abril de 1960 con la bula Ad hominis similitudinem del papa Juan XXIII, separándose de la Diócesis de La Serena debido a su crecimiento y desarrollo. Como Prelatura Territorial, tiene su propio obispo prelado y autonomía pastoral, aunque sigue manteniendo relaciones estrechas con la Diócesis de La Serena y otras circunscripciones eclesíásticas vecinas.

DIÓCESIS SAN FELIPE

Patronazgo

San Felipe Apóstol

Fecha de erección

18 de octubre de 1925

División administrativa

Parte de Región de Valparaíso

Obispo actual (2020)

Monseñor Gonzalo Arturo Bravo Álvarez

Historia

La Diócesis de San Felipe, ubicada en la Región de Valparaíso, Chile fue erigida el 18 de octubre de 1925 con la bula Apostolicis muneris ratio del papa Pío XI y ha desempeñado un papel fundamental en la promoción de la fe y el servicio comunitario en la región. Su historia está marcada por un constante crecimiento espiritual y compromiso pastoral. La festividad de San Felipe Apóstol se celebra el 3 de mayo en la Diócesis de San Felipe. En esta diócesis se encuentra el Santuario de Auco, lugar de devoción y peregrinación, donde descansan los restos la primera santa chilena Santa Teresa de los Andes.

DIÓCESIS MELIPILLA

Patronazgo

San José, Esposo de la Virgen

Fecha de erección

4 de abril de 1991

División administrativa

Región Metropolitana de Santiago

Obispo actual (2014)

Monseñor Cristián Contreras Villarroel

Historia

La Diócesis de Melipilla, creada en 1991 por el Papa Juan Pablo II, está ubicada en la Región Metropolitana de Santiago, Chile. Su primer obispo fue Mons. Pablo Lizama Riquelme. Mons. Enrique Troncoso T ocupó el cargo hasta 2014, cuando el Papa Francisco designó a Mons. Cristián Contreras Villarroel como su sucesor. Esta diócesis se encarga de la vida pastoral y espiritual en la zona rural costa de la Región Metropolitana y la parte sur de la Región de Valparaíso. La catedral está situada en la ciudad de Melipilla.

DIÓCESIS VALPARAÍSO

Patronazgo

Nuestra Señora del Carmen

Fecha de erección

2 de noviembre de 1872

División administrativa

Parte de la Región de Valparaíso

Obispo actual (2021)

Monseñor Jorge Patricio Vega Velasco

Historia

La misión sui iuris de Valparaíso fue erigida el 2 de noviembre de 1872, obteniendo el territorio de la arquidiócesis de Santiago de Chile. Fue establecida debido al crecimiento de la ciudad y su puerto. El 18 de octubre de 1925 la misión sui iuris fue elevada a diócesis con la bula Apostolicis muneris ratio del papa Pío XI. Su primer obispo fue Eduardo Gimpert Paut. Como primer obispo debió preocuparse de su organización, para lo cual creó muchas parroquias. En marzo de 1928 creó la Universidad Católica de Valparaíso. Se encuentra en la región costera de Chile, con Valparaíso como su ciudad principal. Esta diócesis tiene una presencia significativa en una comunidad diversa y marítima.

Valparaíso, con su puerto distintivo y paisajes pintorescos, es el corazón de esta diócesis, que desempeña un papel vital en la vida religiosa y comunitaria de la zona, brindando orientación espiritual y apoyo en un entorno en constante cambio. En la diócesis de Valparaíso se realiza la peregrinación más grande de Chile, en el Santuario Lo Vásquez. Se realiza el 8 de diciembre, varios devotos visitan el santuario para cumplir promesas o asistir a la misa en homenaje a la Virgen María.

ARQUIDIÓCESIS SANTIAGO

Patronazgo

Apóstol Santiago

Fecha de erección

21 de mayo de 1840

División administrativa

Región Metropolitana de Santiago

Arzobispo actual (desde noviembre 2023)

Monseñor Fernando Natalio Chomali Garib

Historia

La Arquidiócesis de Santiago, fundada en 1561 por el Papa Pío IV, es la sede principal de la Iglesia Católica en Chile. Su historia se entrelaza con la colonización española, siendo una de las diócesis más antiguas del continente americano. Ha tenido una influencia significativa en la historia del país, desempeñando un papel crucial en la evangelización, educación y la configuración de la identidad nacional chilena. La Catedral Metropolitana, ubicada en el centro de Santiago, ha sido testigo de momentos importantes de la historia de Chile y ha sido sede de celebraciones religiosas relevantes para la fe católica en el país. Hoy en día, la Arquidiócesis de Santiago es la más grande del país.

DIÓCESIS SAN BERNARDO

Patronazgo

San Bernardo

Fecha de erección

13 de julio de 1987

División administrativa

Región Metropolitana de Santiago

Obispo actual (desde 2003)

Monseñor Juan Ignacio González Errázuriz

Historia

La Diócesis de San Bernardo fue creada por S.S. Juan Pablo II el 13 de Julio de 1987, a través de la bula *Omnium Ecclesiarum*, siendo designado como primer Obispo, Monseñor Orozimbo Fuenzalida y Fuenzalida. El territorio de la nueva jurisdicción eclesiástica -desmembrada de la Arquidiócesis de Santiago- comprendía un extenso sector de la zona sur de la ciudad y provincia del Maipo. Desde su creación, ha experimentado un rápido crecimiento y desarrollo, gran importancia se le ha dado a la creación de 17 templos parroquiales y 45 capillas, los cuales se destacan por ser lugares dignos para el culto divino y la atención espiritual de los fieles

DIÓCESIS RANCAGUA

Patronazgo

La Santa Cruz

Fecha de erección

18 de octubre de 1925

División administrativa

Región del Libertador General Bernardo O'Higgins

Obispo actual (desde 2021)

Monseñor Guillermo Patricio Vera Soto

Historia

La Diócesis de Rancagua en Chile fue creada el 18 de octubre de 1925 por el Papa Pío XI, desmembrada de la Arquidiócesis de Santiago. Su primer obispo, Monseñor Rafael Lira Infante fundó el Seminario Diocesano en 1934. La diócesis extiende su jurisdicción en las provincias de Cachapoal, Colchagua y Cardenal Caro (excepto la comuna de Navidad) de la región del Libertador General Bernardo O'Higgins, zona eminentemente agrícola. La sede de la diócesis se encuentra en la ciudad de Rancagua, en donde se halla la Catedral de El Sagrario. En Pelequén se halla el Santuario de Santa Rosa, cuya festividad es el 30 de agosto.

DIÓCESIS TALCA

Patronazgo

San Agustín

Fecha de erección

18 de octubre de 1925

División administrativa

región del Maule

Obispo actual (desde 2021)

Monseñor Galo Fernández Villaseca

Historia

Su Santidad el Papa Pío XI, a petición del Nuncio Apostólico en Chile y del Arzobispo de Santiago, decide desmembrar parte del territorio del Arzobispado de Santiago para erigir una nueva Diócesis a través de la Bula "Apostolici Muneris Ratio", de fecha 18 de octubre de 1925, creándose con ello la actual Diócesis de Talca. Como primer obispo de Talca se designa a Mons. Carlos Silva Cotapos, quien asume el 16 de abril de 1926, gobernando hasta el año 1939, en que le sucede Mons. Manuel Larraín Errázuriz, a quien le corresponderá organizar la vida diocesana. Durante su periodo se construye la Catedral de San Agustín.

DIÓCESIS LINARES

Patronazgo

San Ambrosio

Fecha de erección

18 de octubre de 1925

División administrativa

Región del Maule

Obispo actual (desde 2003)

Monseñor Tomislav Francisco Koljatic M

Historia

La Diócesis de Linares, erigida el 18 de octubre de 1925 por el Papa Pío XI, separándola de la Diócesis de Concepción. En 1963, amplió su territorio, absorbiendo algunas parroquias de Chillán y Talca. El actual obispo Mons. Tomislav Koljatic M, asumió el cargo el 17 de enero de 2003. La diócesis extiende su jurisdicción en las provincias de Cauquenes y Linares, y las comunas de Constitución y Empedrado de la provincia de Talca, todas ellas en la región del Maule. La sede de la diócesis se encuentra en la ciudad de Linares, en donde se halla la Catedral de San Ambrosio.

DIÓCESIS SAN BARTOLOMÉ DE CHILLÁN

Patronazgo

San Bartolomé

Fecha de erección

18 de octubre de 1925

División administrativa

Región de Ñuble

Obispo actual (desde 2020)

Monseñor Sergio Pérez de Arce Arriagada ss.cc

Historia

La Diócesis San Bartolomé de Chillán, fue establecida por el Papa Pío XI el 18 de octubre de 1925, a través de la Bula Notabiliter Aucto. Este acto coincidió con la creación de los Obispados de Linares y Temuco, impulsados por la solicitud del Obispo de Concepción, monseñor Gilberto Fuenzalida Guzmán, y del nuncio apostólico en Chile, el arzobispo de Cesárea, Benedetto Aloisi Masella. Antes de esta fecha, en 1916, el entonces Obispo de Concepción, monseñor Luis Enrique Izquierdo, la había designado como Gobernación Eclesiástica dependiente del obispado penquista.

ARQUIDIÓCESIS CONCEPCIÓN

Patronazgo

Santísima Concepción

Fecha de erección

20 de mayo de 1939

División administrativa

parte de la Región del Biobío

Arzobispo actual (desde 2011)

Monseñor Presbítero César Pedreros

Historia

La Arquidiócesis de Concepción, es una de las jurisdicciones eclesiásticas más antiguas y prominentes del país. El Papa Pío IV creó la Diócesis de la Santísima Concepción el 22 de mayo de 1563, con su sede en La Imperial (actualmente en el territorio de la comuna de Carahue) y luego, fue elevada a Arquidiócesis el 20 de mayo de 1939. Su historia está intrínsecamente ligada al desarrollo de la Iglesia Católica en Chile. En la ciudad de Yumbel se celebra la festividad religiosa de San Sebastián, mártir romano, el 20 de enero y 20 de marzo de cada año. Desde el siglo XIX, el santuario atrae peregrinos de todo el país, marcando dos importantes fechas de devoción y peregrinación anual.

DIÓCESIS SANTA MARÍA DE LOS ÁNGELES

Patronazgo

Santa María de los Ángeles

Fecha de erección

20 de junio de 1959

División administrativa

Parte de la Región del Biobío

Obispo actual (desde 2006)

Monseñor Felipe Bacarreza Rodríguez

Historia

La Diócesis de Santa María de los Ángeles, tiene sus raíces en la creación de la sede episcopal el 20 de junio de 1959 por el Papa Juan XXIII. Su territorio abarca la provincia de Biobío, a excepción de las comunas de Yumbel y Cabrero. La sede de la diócesis se encuentra en la ciudad de Los Ángeles, en donde se halla la Catedral de Santa María de los Ángeles. El 29 de octubre de 1962, con la carta apostólica *Ab Archangelo Dei*, el papa Juan XXIII proclamó a la Santísima Virgen María de la Anunciación como patrona principal de la diócesis. El 21 de febrero de 2009 la diócesis asumió su nombre actual en virtud del decreto *Multum conferre* promulgado en el Dicasterio para los Obispos.

DIÓCESIS TEMUCO

Patronazgo

San José

Fecha de erección

18 de octubre de 1925

División administrativa

Parte de la Región de La Araucanía

Obispo actual (desde 2020)

Monseñor Jorge Enrique Concha Cayuqueo o.f.m

Historia

El 22 de marzo de 1563, el Papa Paulo IV erigió la Diócesis de San Miguel de La Imperial mediante la Bula “Super Specula” y Fray Antonio de San Miguel recibió la consagración episcopal en Lima, de manos del primer arzobispo limeño Fray Jerónimo de Loayza, en febrero de 1568. SS Pío XI, mediante la Bula “Notabiliter Aucto”, del 18 de octubre de 1925, erigió la Diócesis de San José de Temuco, que hasta la fecha era Gobernación Eclesiástica, dependiente del Obispado de Concepción. La Diócesis de Temuco, fundada con Mons. Prudencio Contardo Ibarra como primer obispo, marcó un hito en la evangelización de la región de La Araucanía.

DIÓCESIS VILLARRICA

Patronazgo

Sagrado Corazón de Jesús

Fecha de erección

5 de enero de 2002

División administrativa

parte sur de la Región La Araucanía y parte norte de la Región de Los Ríos

Obispo actual (desde 2009)

Monseñor Francisco Javier Steigmeier Schmidlin

Historia

Esta diócesis tiene su origen en la creación de la prefectura apostólica de la Araucanía en 1848, bajo la dirección de los padres capuchinos. La prefectura Apostólica de la Araucanía, fue elevada canónicamente a Vicariato Apostólico de la Araucanía, con sede en Villarrica, el 28 de Marzo de 1928; El 5 de enero de 2002, San Juan Pablo II eleva el Vicariato Apostólico a Diócesis, con el nombre de Villarrica, consagrándola al Sagrado Corazón de Jesús y nombra a monseñor Sixto Parzinger F, ofm Cap. como primer Obispo Titular hasta abril de 2009. Monseñor Francisco Javier Stegmeier Schmidlin asumió como segundo obispo en 2009. La diócesis ha sido un pilar en la promoción de la fe católica en la región.

DIÓCESIS VALDIVIA

Patronazgo

Nuestra Señora del Rosario

Fecha de erección

8 de julio de 1944

División administrativa

Parte de la Región de Los Ríos

Obispo actual (desde 2020)

Monseñor Santiago Silva Retamales

Historia

La Diócesis de Valdivia, tiene sus orígenes en el siglo XVIII, cuando surgió la necesidad de crear una diócesis en la zona que abarcaba la ciudad de Valdivia. El 14 de junio de 1910, Monseñor Ramón Ángel Jara crea la Gobernación Eclesiástica de Valdivia. El 25 de septiembre de 1924 fue erigida por el papa Pío XI la administración apostólica de Valdivia, mediante la bula *Universalis Ecclesiae*, separando territorio de la diócesis de San Carlos de Ancud y nombrando a Augusto Klinke Lejer como administrador apostólico. Sin embargo, la bula no fue implementada. El 8 de julio de 1944, la administración apostólica fue elevada a diócesis con la bula *Apostolicis sub plumbo Litteris* del papa Pío XII.

DIÓCESIS OSORNO

Patronazgo

San Mateo

Fecha de erección

15 de noviembre de 1955

División administrativa

Región de los Lagos

Obispo actual (desde 2023)

Monseñor Carlos Alberto Godoy Labraña

Historia

La diócesis fue erigida el 15 de noviembre de 1955 con la bula *Christianorum qui in Diocesibus*. del papa Pío XII, derivando el territorio de la diócesis de Valdivia y de la diócesis de Puerto Montt. Su primer obispo fue monseñor Francisco Valdés Subercaseaux, OFM Cap, quien gobernó la diócesis desde 1956 hasta 1982. La Diócesis San Mateo de Osorno celebra su fiesta patronal el día 21 de septiembre. La diócesis extiende su jurisdicción en parte de la región de Los Lagos, comprendiendo la provincia de Osorno. La sede de la diócesis se encuentra en la ciudad de Osorno, en donde se halla la Catedral de San Mateo.

ARQUIDIÓCESIS PUERTO MONTT

Patronazgo

Nuestra Señora del Carmen

Fecha de erección

10 de mayo de 1963

División administrativa

Parte de la Región de los Lagos

Arzobispo actual (desde 2019)

Monseñor Luis Fernando Ramos Pérez

Historia

La Arquidiócesis de Puerto Montt, en el sur de Chile, se estableció como la primera diócesis en la región en 1939 y luego fue elevada a arquidiócesis en 1963. Ha tenido varios arzobispos a lo largo de su historia, incluyendo a Ramón Munita Eyzaguirre y Alberto Rencoret Donoso.

DIÓCESIS ANCUD

Patronazgo

San Carlos Borromeo

Fecha de erección

1 de julio de 1840

División administrativa

Parte de la X Región de Los Lagos y una porción de la Región de Aysén

Obispo actual (desde 2001)

Monseñor Juan María Agurto Muñoz O.S.M

Historia

La Diócesis de San Carlos de Ancud, ubicada en el extremo sur de Chile, fue erigida el 1 de julio de 1840, instituyendo a San Carlos Borromeo como su patrono. La diócesis extiende su jurisdicción en parte de la región de Los Lagos, comprendiendo la provincia de Chiloé y las comunas de Chaitén, Futaleufú y Palena de la provincia de Palena. También pertenece a su territorio la comuna de Guaitecas de la provincia de Aysén de la Región de Aysén. La sede de la diócesis se encuentra en la ciudad de Ancud en la isla Chiloé, en donde se halla la Catedral de Nuestra Señora del Rosario, conocida como Catedral El Sagrario.

VICARIATO APOSTÓLICO AYSÉN

Patronazgo

Inmaculada Concepción

Fecha de erección

8 de mayo de 1955

División administrativa

Región de Aysén menos la comuna de Guaitecas

Obispo actual (desde 1999)

Monseñor Luis Infanti della Mora O.S.M

Historia

El Vicariato Apostólico de Aysén, único en Chile, se originó a partir de la Diócesis de Ancud en 1940. El 8 de mayo de 1955 la prefectura apostólica fue elevada a vicariato apostólico con la bula *In amplitudinem* del Papa Pío XII. Su sede se encuentra en Coyhaique y su territorio abarca la Región de Aysén. Fue históricamente atendido por misioneros de la Orden Siervos de María. Su labor pastoral se ha consolidado a lo largo del tiempo, brindando atención espiritual en una región climática y geográficamente desafiante.

DIÓCESIS DE PUNTA ARENAS

Patronazgo

María Auxiliadora

Fecha de erección

27 de enero de 1947

División administrativa

Región de Magallanes y de la Antártica Chilena.

Obispo actual (desde 2022)

Monseñor Oscar Blanco Martínez O.M.D

Historia

La Diócesis de Punta Arenas, en el extremo sur de Chile, se estableció en 1947, elevada desde el Vicariato Apostólico de Magallanes e Islas Malvinas. Inicialmente dirigida por monseñor Cándido Rada Senosiain y luego por monseñor Vladimiro Boric Crnosija durante casi 25 años, ha sido un importante centro de evangelización en una región remota. Monseñor Tomás González Morales lideró la diócesis durante 32 años antes de ser sucedido por monseñor Bernardo Bastres Florence en 2006, quien a su vez fue sucedido por monseñor Óscar Blanco Martínez en 2022.

PROPUESTA FINAL: LÁMINAS DEL TERRITORIO Y DIÓCESIS DE CHILE

En esta propuesta final, se incorpora una ilustración realizada por Sylvia Arriagada durante una travesía en Salta en el año 2023. Este dibujo, es capturado de diferentes fotografías, para así establecer diferentes puntos para la creación de un fotomontaje. En este proceso, se fusionan imágenes de distintas secciones, creando así una composición que representa un horizonte compuesto por diversas montañas. Este enfoque artístico no solo resalta la belleza natural de la región, sino que también proporciona una perspectiva única y sugerente de la experiencia vivida durante la travesía.

FOTOGRAFÍAS

Se exhiben las siguientes fotografías, cada una capturada de diversas telas, marcando el inicio del proceso de montaje. Estas imágenes, obtenidas de distintos tejidos, constituyen el punto de partida para la creación de una composición visual única. A través de la fusión de estas fotografías, se dará forma a un collage que reflejará la diversidad y texturas presentes en cada tela





Fotografías de telas en dibujo montañoso

MONTAJE DE DIBUJO FINAL

El montaje de estas fotografías se lleva a cabo mediante Adobe Photoshop, utilizando dos categorías distintas de montañas: una superior y otra inferior. Estas se diferencian por sus tonalidades, generando así un marcado contraste entre ambas. El proceso implica la unión progresiva de las imágenes a medida que el dibujo avanza horizontalmente. Es importante destacar que ninguna montaña se repite en este proceso, contribuyendo así a la creación de una composición única y fluida. La fusión cuidadosa y la ausencia de repeticiones aseguran la formación de un dibujo cohesivo y visualmente a lo largo de la progresión horizontal.

MONTAÑAS

En este foto montaje que representa casi en su totalidad la zona norte de Chile. La composición se ha dividido en tres secciones distintas, cada una diseñada con contrastes que transmiten la sensación de lo lejano y lo cercano.

La **primera** sección presenta una secuencia montañosa que abarca desde el primer plano hacia el fondo. Estas montañas se han representado con tonos gris oscuro para resaltar su proximidad al mar, creando así un efecto de cercanía. La **segunda**



Segunda sección del dibujo montañoso



Primera sección del dibujo montañoso

sección exhibe una secuencia de montañas de tono grisaseo, destacando montañas quebradas en una continuidad visual. Esta representación acentúa la diversidad y complejidad del relieve montañoso en la zona norte de Chile. La tercera sección muestra un dibujo de montañas que aparecen y desaparecen, simbolizando la lejanía de estas formaciones. Estas montañas se presentan en un tono de baja opacidad, contribuyendo a la sensación de distancia y perspectiva.

Este montaje, elaborado en Adobe Photoshop, se divide en cinco partes, cada una correspondiente a una entidad eclesiástica. La primera parte abarca la Diócesis de San Marcos de Arica, seguida por la Diócesis de Iquique, la Diócesis San Juan Bautista de Calama, la Arquidiócesis de Antofagasta y, finalmente, la Diócesis de Copiapó. Cada sección ha sido cuidadosamente integrada en el conjunto para reflejar no solo la majestuosidad del paisaje, sino también la organización eclesiástica de la región norte de Chile. cohesivo y visualmente a lo largo de la progresión horizontal.

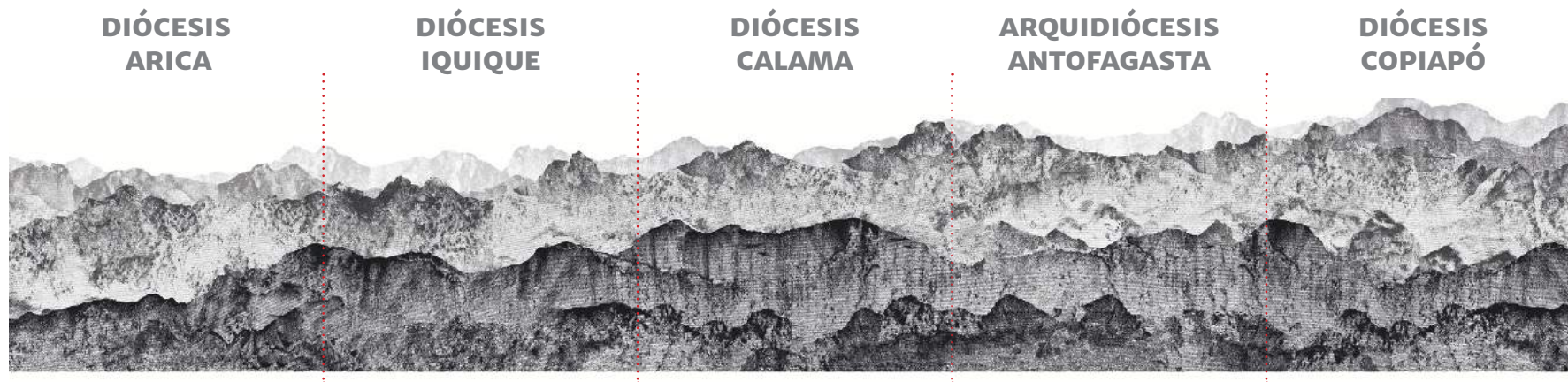

Dibujo y su división eclesiástica



PLANTAS DE CIUDADES

COLOR

Se diseñan detalladas plantas de cada ciudad dentro de la diócesis establecida, esta es una técnica de monocromía donde la planta se destaca en un vibrante color rojo, que se transforma para resaltar la estructura urbana. En este enfoque, las calles se han dibujado meticulosamente para otorgar sentido y forma a la ciudad, contribuyendo así a una representación visual clara y distintiva.

INTERIOR

En el plano, se incorporan puntos rojos de 0,5 cm de diámetro, estratégicamente ubicados para indicar la posición de cada parroquia en la ciudad. Estos puntos no se limitan a la planta, sino que también pueden encontrarse fuera de ella, subrayando la conexión de la comunidad eclesial con el entorno urbano.

TEXTO

Los nombres de cada parroquia, catedral y santuario se presentan en textos diagonales con un ángulo de 60 grados, agregando dinamismo visual a la representación. Esta disposición no solo facilita la lectura, sino que también enfatiza la importancia de estos lugares sagrados en el tejido urbano.

EXTERIOR

LÍNEAS

Las líneas que se extienden más allá de los límites de la planta representan las calles y se conectan para formar un camino continuo. Esta representación gráfica se adapta según la presencia de iglesias que se unen por un camino o divergen en la trama urbana, brindando una visión clara de la red de conexiones en la ciudad.

En conjunto, este diseño proporciona una representación visual efectiva y estéticamente coherente de la organización eclesial en cada ciudad dentro de la diócesis, destacando tanto la estructura urbana como la red de parroquias en su entorno.

CÓDIGOS QR

Cada representación de la planta de la diócesis incluirá un código QR en rojo asociado con la tonalidad específica de la planta. Al escanear el código, se accederá a información sobre las parroquias en esa diócesis, disponible en Google Maps con datos geográficos, imágenes y detalles relevantes. Para enriquecer visualmente la presentación, el código QR central se acompaña de cuatro cuadrados adicionales, cada uno mostrando fragmentos de monocopias creadas en el semestre.

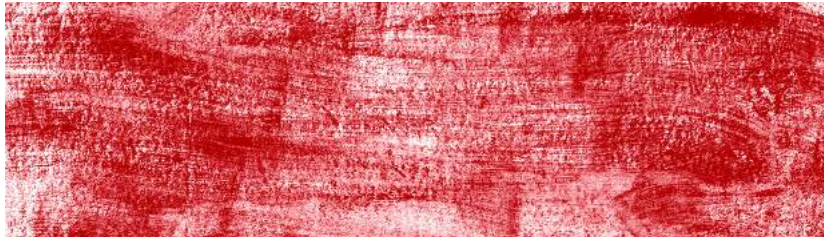

Monocopia tono rojo para plantas de provincias eclesiásticas

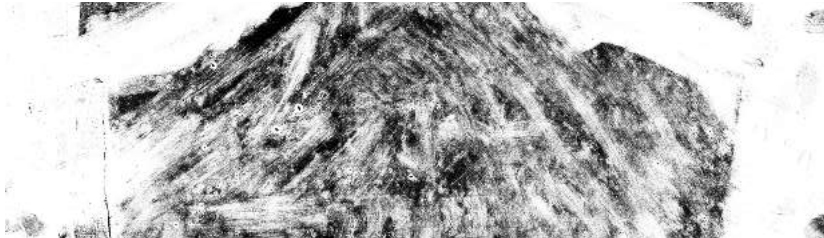

Monocopia para acompañamiento del código qr

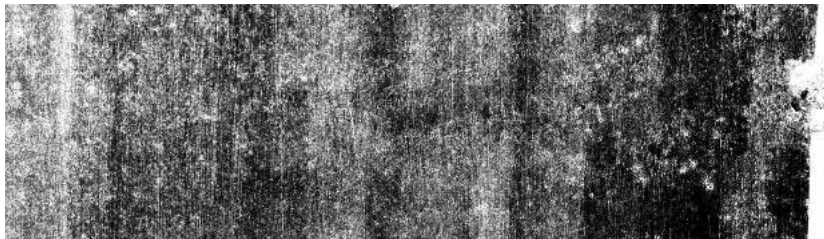

Monocopia 2 para acompañamiento del código qr

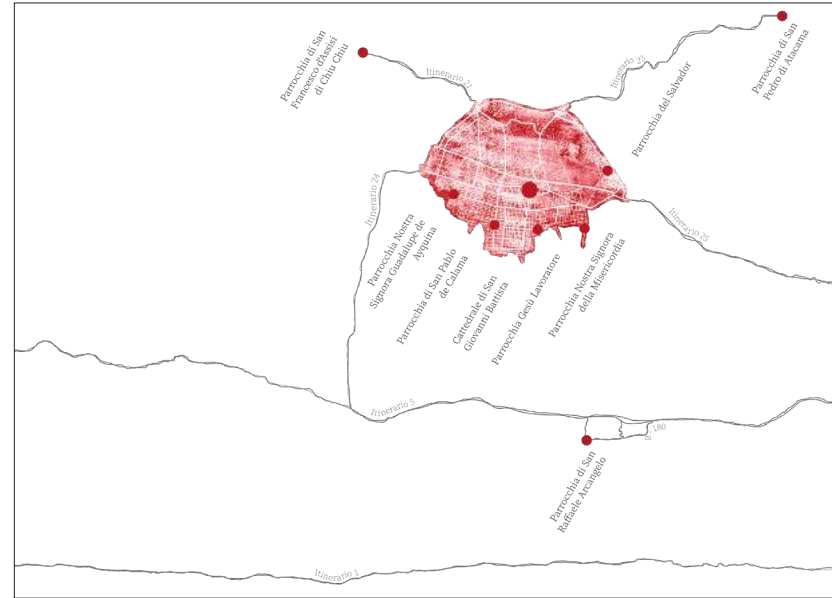

Dibujo de planta con sus puntos e información en el exterior



Código QR y acompañamiento de fragmentos de monocopias



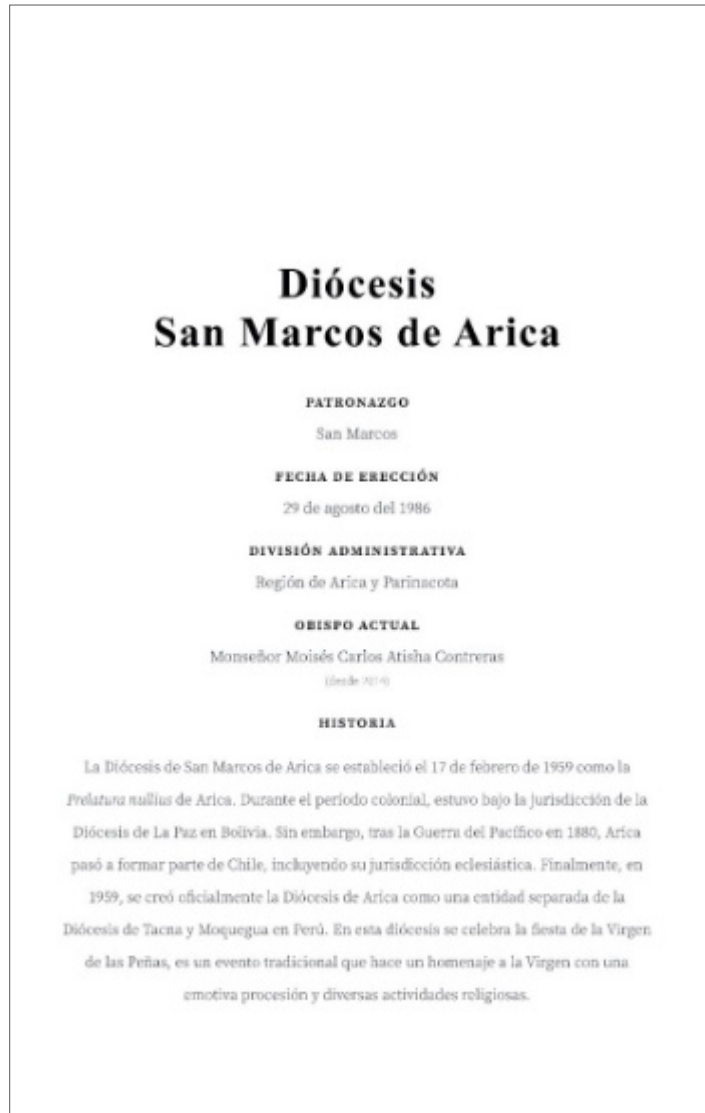

DIAGRAMACIÓN DE LAS LÁMINAS

Se ha decidido utilizar la tipografía Source Serif Variable de Adobe, abarcando sus estilos Regular, Light y Bold. En la diagramación de la lámina, los textos se encuentran centrados, proporcionando así una continuidad visual coherente para cada lectura. Se presentarán los siguientes datos:

1. **Patronazgo:** Se destaca la figura o entidad a la que la diócesis está consagrada.
2. **Fecha de Erección:** Se proporcionará la fecha de establecimiento de la diócesis.
3. **División Administrativa:** Se detalla la organización y divisiones administrativas dentro de la diócesis.
4. **Obispo Actual:** Se mencionará el nombre del obispo actual que lidera la diócesis.
5. **Historia de la Diócesis:** En este apartado se presentará de manera estructurada la historia significativa y relevante de la diócesis indicada.

Esta disposición busca ofrecer una visión completa y clara de la información esencial relacionada con cada diócesis, manteniendo una estética cohesiva y fácilmente comprensible para el lector.

<p style="text-align: center;">Diocesi San Marco di Arica</p> <p style="text-align: center;">PATRONI San Marco</p> <p style="text-align: center;">DATA DI COSTRUZIONE 29 di agosto del 1968</p> <p style="text-align: center;">DIVISIONE AMMINISTRATIVA Regione di Arica e Parícuta</p> <p style="text-align: center;">VESCOVO ATTUALE (DAL 2014) Monseñor Misael Gallo Alcazar Carreras</p> <p style="text-align: center;">STORIA</p> <p>La Diocesi di San Marco di Arica fu istituita il 17 febbraio 1968 come Prefettura di Arica. Durante il periodo coloniale fu sotto la giurisdizione della diocesi di La Paz e di Suva. Tuttavia, dopo la guerra del Salitro nel 1880, l'Alto Dioce di Arica, compreso la sua giurisdizione consolidata. Nel 1964 il beato Giovanni Picchi si separò definitivamente la provincia di Arica dalla giurisdizione ecclesiastica di Tarapacá, creando la diocesi di Arica. In questo stesso anno la festa della Vergine della Venia, quasi un evento tradizionale che rende omaggio alla Madonna con una commovente processione e dimostrabilità nel paese.</p> <p style="text-align: right;">▶</p>	<p style="text-align: center;">Diocesi Iquique</p> <p style="text-align: center;">PATRONI Cristoforo Colombo</p> <p style="text-align: center;">DATA DI COSTRUZIONE 23 di dicembre del 1927</p> <p style="text-align: center;">DIVISIONE AMMINISTRATIVA Regione di Tarapacá</p> <p style="text-align: center;">VESCOVO ATTUALE (DAL 2020) Monseñor Juan Pablo Covati Linares</p> <p style="text-align: center;">STORIA</p> <p>Nel 1982, dopo la guerra del Pacifico, il governo del Cile prese possesso della provincia di Tarapacá. Questa zona di possesso seguì la definitiva separazione di Iquique del vescovato di Arequipa, e monseñor Gerardo Dimas divenne il primo rappresentante del nuovo territorio appartenente al Tarapacá. Il 20 dicembre 1982 fu approvata la creazione dell'Arcidiocesi di Iquique da parte della Congregazione Apostolica Sacerdotali del gruppo Pontificio Iquique, di Papa Pio IX, comprendendo la Diocesi di Copacabana e Arica, avendo come suo primo vescovo il monseñor Carlos Labbé Márquez.</p> <p style="text-align: right;">▶</p>	<p style="text-align: center;">Diocesi San Giovanni Battista di Calama</p> <p style="text-align: center;">PATRONI San Giovanni Battista</p> <p style="text-align: center;">DATA DI COSTRUZIONE 23 febbraio del 1910</p> <p style="text-align: center;">DIVISIONE AMMINISTRATIVA Aparterce della Regione di Antofagasta</p> <p style="text-align: center;">VESCOVO ATTUALE (DAL 2020) Monseñor Tomás Abel Camarero Cortés</p> <p style="text-align: center;">STORIA</p> <p>La Diocesi di San Giovanni Battista di Calama fu creata nel 1910 come Prefettura Apostolica, come per soddisfare le esigenze pastorali della crescente popolazione in una regione in pieno sviluppo economico industriale e minerario e all'industrializzazione. Da allora è stato un ben spirituale, promuovendo la fede cattolica e portando attenzione particolare alle comunità locali. Oltre al suo ruolo religioso, la diocesi è stata attivamente coinvolta in questioni sociali ed economiche, mostrando la garanzia per: più abbati e lo sviluppo industriale nella zona settentrionale del Cile. Il 20 febbraio 1910, in seguito alla bolla Quatuorquagesimo nono papa di papa Benedetto XVI, la prefettura venne elevata a una diocesi di rango di diocesi ed ha ricevuto il suo vescovo attuale.</p> <p style="text-align: right;">▶</p>	<p style="text-align: center;">Arcidiocesi Antofagasta</p> <p style="text-align: center;">PATRONI San Ivo</p> <p style="text-align: center;">DATA DI COSTRUZIONE 16 di agosto del 1917</p> <p style="text-align: center;">DIVISIONE AMMINISTRATIVA Aparterce della Regione di Antofagasta</p> <p style="text-align: center;">ARCIVESCOVO ATTUALE (DAL 2017) Monseñor Ignacio Francisco Durazo Medina</p> <p style="text-align: center;">STORIA</p> <p>L'Arcidiocesi di Antofagasta, fondata nel 1916, emerge come un fatto spirituale nella regione settentrionale del Cile, in attesa di crescere importanza a causa dell'estrazione mineraria e dell'industria nazionale. Fu della sua creazione. Dotato un battente di fede cattolica, servendo la comunità locale attraverso la cura pastorale e partecipando attivamente alle questioni sociali e culturali come la Beata Vergine Maria e padre servitori di Dio. Si commuove con nuove attività spirituali, rafforzando i fratelli e la paternità evangelica di San Giuseppe.</p> <p style="text-align: right;">▶</p>	<p style="text-align: center;">Diocesi Copiapó</p> <p style="text-align: center;">PATRONI Santo Spirito del Bardo</p> <p style="text-align: center;">DATA DI COSTRUZIONE 24 di ottobre del 1937</p> <p style="text-align: center;">DIVISIONE AMMINISTRATIVA Regione di Antofagasta</p> <p style="text-align: center;">VESCOVO ATTUALE (DAL 2014) Monseñor Eusebio Benito Miralles Galindo</p> <p style="text-align: center;">STORIA</p> <p>La Diocesi di Copiapó ha i suoi inizi come prefettura creata nel 1937. Successivamente, il 18 ottobre del 1937 diventa una diocesi autonoma. La sua storia è legata al suo impegno pastorale in una regione disabitata per l'attività mineraria e agricola. Nel corso del tempo ha avuto un ruolo importante nella vita religiosa, oltre che nell'ambito culturale nella diocesi di Copiapó si celebra la festa della Madonna della Caridad, dove i fedeli si riuniscono ogni anno in una sfilata di balli, canti e processioni, in tale occasione gli abitanti cercano alla vergine il bene congiungendo e ballando le sue storie.</p> <p style="text-align: right;">▶</p>
---	--	--	---	--

Textos informativos de las provincias eclesiásticas en italiano

06 MISIONES E INTERLOCUCIONES PONTIFICIAS

Valentina Cofré, Catalina Riveros

*Trabajo de Contenidos Muestra Expositiva
Segundo Semestre 2023*

MISIONES DEL SIGLO XIX

MISIONES NO DIPLOMATICAS

1. MISIÓN CIENFUEGOS

La misión de José Ignacio Cienfuegos no es sólo la primera de la historia republicana de Chile, sino que el sacerdote figura como el primer representante oficial de las repúblicas latinoamericanas ante la Santa Sede. Cienfuegos es enviado a Europa en 1922 con el propósito de abordar varios asuntos religiosos. El Senado solicitó al Gobierno de Chile “nombrar a una persona para que fuera a Roma a requerir del Papa la pronta solución de las apremiantes necesidades de la feligresía chilena” (Silva Ibañez, 1964, p. 24). En el Acta de la Sesión Ordinaria del Senado de 1821 se declara “que era de la mayor conveniencia entablar comunicaciones con la Santa Sede, ofreciéndole los homenajes de respeto del pueblo chileno, de su inviolable adhesión [a] la Silla Apostólica y de que su voluntad es sostener constantemente la religión católica, apostólica, romana, declarada única y exclusiva en Chile” (Silva Ibañez, 1964, p. 24).

Entre los temas planteados por el sacerdote estuvo la designación de eclesiásticos (obispos, canónigos y párrocos); la aceptación del derecho patronato; y el nombramiento de un nuncio en Chile.

También se le solicita al pontífice que la catedral de Santiago fuese instituida como metropolitana porque los dos únicos obispados, el de Santiago y Concepción, eran sufragáneos de Lima. A la corona española, que había expresado su malestar ante el contacto, la Santa Sede responde que si bien Cienfuegos no será considerado como Ministro del Gobierno, se le debe recibir porque “venía a dar cuenta de las necesidades espirituales de una región tan apartada del centro del catolicismo” (Silva Ibañez, 1964, p. 26). Por lo tanto, a pesar de no reconocer al sacerdote Cienfuegos como representante oficial, la Santa Sede decide enviar una misión apostólica a Chile para “observar en el terreno los problemas existentes” (Silva Ibañez, 1964, p. 34).

TRANSPORTE

Carruaje
Barco vela
Caballo

LUGARES

Santiago de Chile
Buenos Aires
Génova
Estados Pontificios (Roma)

PERSONAJES

José Ignacio Cienfuegos

Papa Pío VII

Cardenal Consalvi

Bernardo O'Higgins

Giovanni Muzi

José Santiago Rodríguez Zorrilla

Diego Antonio Navarro

Bartolomé María de las Heras

Navarro

RECORRIDO

Santiago de Chile: Lugar de partida de José Cienfuegos, el misionero.

Buenos Aires: José Cienfuegos llega a Buenos Aires. Dependiendo

del transporte elegido, podría haber tomado un barco de vela desde Santiago de Chile hasta este puerto argentino.

Embarque en un barco de vela hacia Génova: En Buenos Aires, José Cienfuegos embarca en un barco de vela que se dirige hacia Génova, Italia. Este viaje marítimo podría llevar varias semanas o incluso meses, dependiendo de las condiciones climáticas y las características de la embarcación.

Génova: José Cienfuegos llega a Génova, en la costa noroeste de Italia. Génova era un importante puerto marítimo en el siglo XIX y un punto de partida común para aquellos que viajaban hacia Italia desde América u otros lugares.

Roma: Desde Génova, José Cienfuegos se traslada a Roma. La forma de transporte utilizada puede variar, pero podría haber optado por un carruaje o incluso caminar para llegar a la Ciudad.

2. MISIÓN MUZI (1824-1825)

DESARROLLO DE LA MISIÓN

Debido a la desavenencia entre el Gobierno y los miembros de la misión, Muzi decide terminar su visita dejando las principales materias sin arreglar. El secretario de la legación, Mastai Ferreti, se convertiría más tarde en el Papa Pío IX.

La Legación apostólica liderada por el Vicario Apostólico Giovanni Muzi, acompañado por el canónigo Juan María Mastai Ferreti y el sacerdote José Sallusti llega a Chile en marzo de 1824, después de 5 meses de viaje (Silva Ibañez, 1964, p. 35). La misión tenía el propósito de enfrentar problemas de carácter espiritual y responder a las peticiones del Gobierno chileno. Debido a la desavenencia entre el Gobierno y los miembros de la misión, Muzi decide terminar su visita dejando las principales materias sin arreglar. El secretario de la legación, Mastai Ferreti, se convertiría más tarde en el Papa Pío IX.

La misión Muzi significó el primer contacto directo de la Santa Sede con la emancipación hispano-americana.

PROPÓSITO DE LA MISIÓN

La misión tenía el propósito de enfrentar problemas de carácter espiritual y responder a las peticiones del Gobierno chileno, además se debía poner orden y legitimidad en la Iglesia Americana

e incluían el encargo de realizar un informe completo sobre sí misma.

RUTA

Pasa por Génova, Montevideo (río de la Plata) y Buenos Aires, antes de llegar a Chile. Se viaja 5 meses

Partida de la misión: El 5 de Octubre de 1823, salieron de Génova.

Parten el viaje en un barco en vela llamado “La Eloísa”, tiene una bandera sarda. En 1 enero de 1824 la misión Muzi llegó al Río del Plata. Sus integrantes desembarcaron primero en Montevideo(RP), en donde sólo permanecieron 2 días. Para luego dirigirse a Buenos Aires el 3 de enero de 1824. La misión de Buenos Aires fue un fracaso , a pesar de las instrucciones que tanto cuidado se le habían dado a Muzi: de permanecer dos meses en Argentina, donde debía observar y sugerir al Gobierno que se dirigiera a Roma pidiendo un Vicario, no tuvieron lugar. De allí una breve permanencia y camino a Santiago de Chile, la comitiva se detuvo en Rosario de Santa Fé, Córdoba, San Luis de Puna, y Mendoza, llegando a la Capital chilena el 7 de Marzo de 1824.

PERSONAJES

Giovanni Muzi (principal y vicario)

José Ignacio Cienfuegos (xxxxxxx)

Juan María Mastai Ferreti (canónigo)

José Sallusti (sacerdote)

Giovanni María Mastai-Ferreti (futuro Pío IX)

RECORRIDO

1. Estados Pontificios a Génova: La misión parte desde los Estados Pontificios, ubicados en la región central de Italia, y se dirige hacia Génova. José Cienfuegos emprende el viaje por tierra o en carruaje hasta Génova.

2. Espera en Génova: Una vez en Génova, José Cienfuegos espera un tiempo antes de continuar con el siguiente tramo de la misión. Durante este período, puede tomar tiempo para prepararse, descansar o realizar tareas relacionadas con la misión.

3. Embarque en barco de vela con bandera sarda hacia

Montevideo: José Cienfuegos embarca en un barco de vela con bandera sarda en Génova, que tiene como destino Montevideo, Uruguay. Este viaje marítimo puede llevar varias semanas o incluso meses, dependiendo de las condiciones climáticas y las características de la embarcación.

4. Estadía en Montevideo: José Cienfuegos pasa un tiempo en Montevideo una vez que el barco llega a su destino. Durante esta etapa, puede establecer contactos, evaluar las necesidades locales y comenzar a trabajar en la misión.

5. Buenos Aires: Después de su estancia en Montevideo, José Cienfuegos se traslada a Buenos Aires, Argentina. Allí, dedicó varios meses a la labor misionera, estableciendo contactos, fundando comunidades religiosas y difundiendo la fe cristiana.

6. Santiago de Chile: La misión llega a su fin con el regreso de José Cienfuegos a Santiago de Chile, su punto de partida inicial. Aquí, se centra en el propósito de la misión, llevando a cabo labores religiosas, enseñanza y estableciendo comunidades de fe.

3. MISIÓN PRIVADA DE CIENFUEGOS (1828)

José Ignacio Cienfuegos se dirige a Roma el 14 de noviembre en una misión privada con el fin de establecer una nómina de posibles sacerdotes a elección por la Santa Sede. Cienfuegos obtiene “el nombramiento de Manuel Vicuña Larraín como obispo titular y vicario apostólico de Santiago, y su propio nombramiento como obispo titular” (Salinas, 2011, p. 252).

PERSONAJES

José Ignacio Cienfuegos
 monseñor Baraboligni
 Francisco Antonio Pinto
 (presidente de Chile)
 León XII (papa de 1828)
 Don Manuel Vicuña y Larraín

LUGARES

Chile
 Roma
 Burdeos
 Céran

HECHOS DE LA MISIÓN

1. “Cienfuegos formalizó la renuncia de vicario capitular el 14 de noviembre de 1827, y se dispuso a hacer de nuevo el largo viaje a Roma, partiendo a comienzos de 1828, con su reiterado deseo de ser obispo.

2. Cienfuegos, haciéndose ambiente en Roma, desde Burdeos escribió a monseñor Baraboligni para que consiguiera el permiso del Papa, pues el Presidente le había mandado no pasar a Roma

3. Llegado a Roma en el verano de 1828, presentó secretamente su carta confidencial del Presidente, y el 15 de junio una Memoria en su defensa. Refutaba diestramente las imputaciones calumniosas de Sallusti, tratando de explicar el fracaso de la Misión Muzi, y la actuación posterior del Gobierno y del Cabildo.

4. Cienfuegos, llegado en un momento muy oportuno, fue recibido amablemente, pues el Papa estaba convencido de que la independencia de América era un hecho y sentía la urgencia de proveer las diócesis vacantes, aun con la oposición del rey de España, pues había peligro de un cisma o que se desarrollará el protestantismo.

5. El argumento central de la justificación de Cienfuegos era que todas las medidas anti eclesiásticas del Gobierno provenían de la necesidad en que se vio la república por la patente oposición del obispo Rodríguez. Lo confirmaba el rey de España al concederle la gran cruz de Isabel la Católica, por los servicios de fidelidad en favor de los derechos legítimos de la Corona, y por los sufrimientos por esa causa.

6. La situación de Chile era sumamente delicada. No quedaba ningún obispo, y la jurisdicción eclesiástica se ejercía sin derecho por los vicarios capitulares. Además, el Gobierno, después del fracaso de Muzi, no quería entrar en tratos con la Santa Sede. Cienfuegos era el instrumento idóneo, pues aunque había contra él gravísimos cargos, gozaba de muchísima influencia y no tenía tacha de falta de moralidad sacerdotal

7. El Papa pidió a Cienfuegos una lista de eclesiásticos episcopales. Entre ellos figuraba el presbítero don Manuel Vicuña, de quien el Papa tenía informes favorables a través de Mons. Muzi y del obispo Rodríguez; y decidió nombrarlo obispo in partibus y confiarle la administración de la diócesis santiaguina.

8. León XII estaba dispuesto a concederle una audiencia privada a Cienfuegos. Efectivamente, el 12 de diciembre el Papa lo recibió.

9. La decisión de León XII resultó acertadísima, pues con el nombramiento de Cienfuegos quedaba éste ganado, y con su influencia conseguiría el placet del Gobierno para el brève que instituye a Vicuña.” (Martí Gilabert, 2001)

RELACIONES DIPLOMATICAS

4. MISIÓN ROSALES (1840)

Esta misión reanudó las relaciones entre la Santa Sede y el Estado de Chile, interrumpidas desde la misión Muzi (Salinas, 2011, p. 48). Francisco Javier Rosales, ministro de Chile en París, se trasladó a Roma en abril de 1840 con la misión de obtener concesiones necesarias para el Estado. La más importante era la que solicitaba el reconocimiento de la independencia de Chile y su estatus como República independiente; que Santiago fuera erigido en arzobispado y que se creara la diócesis de La Serena y Ancud; y, por último, que fuera reconocido el patronato según los términos de la Constitución de 1833. Como resultado, la Santa Sede reconoce la Independencia de Chile (13 abril 1840), se eleva la diócesis de Santiago a Arquidiócesis (23 junio 1840) y se nombra a Manuel Vicuña como primer Arzobispo de Santiago. Además se concede la creación de las diócesis de Ancud y La Serena. En el caso del derecho de patronato, la Santa Sede indica que este “no es una prerrogativa del Estado ni tampoco consecuencia de la soberanía, sino que constituye sólo una mera concesión de la Sede Apostólica” (Silva Ibañez, 1964, p. 53).

PERSONAJES

Francisco Javier Rosales
Manuel Vicuña
Pío IX

Lugares

París Serena
Roma Ancud
Chile

HECHOS DE LA MISIÓN

1. **Abril de 1840:** Francisco Javier Rosales (Ministro de Chile en París) se trasladó a Roma con una misión específica.
2. **13 de abril de 1840:** La Santa Sede reconoce oficialmente a Chile como una república independiente.
3. **23 de junio de 1840:** Se erigió la diócesis de Santiago como Arquidiócesis y se nombró a Manuel Vicuña como el primer Arzobispo de Santiago. Además se erigió el obispado de La Serena y de Ancud
4. **Derecho de Patronato:** Aunque se lograron avances importantes en otros aspectos, la Santa Sede no reconoce el derecho de patronato en los términos solicitados y argumenta que no es una prerrogativa del Estado ni una consecuencia de la soberanía, sino una concesión de la Sede Apostólica.

5. MISIÓN IRARRÁZAVAL (1847-1850)

La misión de mayor envergadura que Chile envió a la Santa Sede en toda su historia fue conducida por Ramón Luis Irarrázaval en calidad de enviado extraordinario y ministro plenipotenciario. En los años previos, Ramón Irarrázaval, como ministro de Relaciones Exteriores, destacaba la importancia de llegar a un arreglo para conducir los asuntos religiosos del país. En 1843 declaraba que no “creía posible que podamos obtener ese arreglo [respecto al derecho de patronato] sino por medio de una misión, que acercándose al Santo Padre le exprese los votos de nuestro Gobierno y que entable negociaciones con la Silla Romana que remuevan este tropiezo y que facilite al mismo tiempo la resolución de otros puntos en que tiene un alto interés la Iglesia Chilena” (Memoria del Ministro de Culto, Justicia e Instrucción Pública, 1843, p. 145, citado en Silva Ibañez, 1964, p. 61-2). El Ministro Irarrázaval propone variados temas para la consideración de la Santa Sede, incluyendo un tribunal eclesiástico de tercera instancia para Chile (que en aquel momento correspondía al de Lima), reforma a las órdenes religiosas en el país, creación de un vicario castrense y las reorganización de las misiones evangelizadoras, los cuales fueron considerados positivamente. Por su parte, ni el proyecto de bula sobre el patronato presentado por el ministro Irarrázabal ni los proyectos de concordato presentados por ambas partes llegaron a buen puerto.

En una carta enviada por el Papa Pío IX al Presidente Bulnes en septiembre de 1850, le expresa: “Más, finalmente nuestro gozo se ha convertido en dolor y hasta ahora se han frustrado nuestra esperanzas (...) Le hemos ofrecido por medio de personas de nuestra confianza concesiones tan anchas que más no permitía nuestro deber ni nuestra conciencia... No hemos recurrido por esto de concederle otras muchas cosas de las que él no había pedido, si bien difíciles en el nombre del gobierno (...) No obstante no queremos, oh amado hijo, dejar de manifestar nuestro dolor tanto más cruel cuanto menos lo esperábamos, porque después de largos negociados no interrumpidos, no se ha mejorado la condición de los asuntos eclesiásticos en esta República” (Oviedo Cavada, O. de M. Carlos. Ob. cit. p. 358 citado en Silva Ibañez, 1964, p. 87).

Sin embargo, se considera que la misión alcanzó varios resultados, incluyendo la preconización del Arzobispo de Santiago y el obispo de Ancud, la autorización al Arzobispo Valdivieso (como visitador extraordinarios y delegado de la Santa Sede) para la reforma de comunidades religiosas, y la celebración de un contrato con los la Orden Capuchina para desarrollar misiones en el Sur de Chile, entre otras cosas (Salinas, 2011, p. 253)

RECORRIDO

Etapas 1: Viaje Terrestre a Buenos Aires, Argentina

En primer lugar, los chilenos probablemente habrían viajado desde Chile hasta Buenos Aires, Argentina. En esa época, la forma más común de viajar era a través de caballos, mulas o carruajes tirados por caballos, ya que no existían ferrocarriles transcontinentales en Sudamérica en ese momento.

El viaje terrestre desde Santiago de Chile a Buenos Aires sería largo y agotador, llevando varias semanas.

Etapas 2: Viaje Marítimo a Europa

Una vez en Buenos Aires, los viajeros chilenos habrían tenido que abordar un barco con destino a Europa. Los barcos a vapor comenzaban a ser más comunes en esa época, pero todavía se utilizaban barcos a vela en gran medida.

El puerto de Buenos Aires era un puerto importante en esa época, y desde allí, los chilenos podrían haber tomado un barco con destino a Europa, generalmente haciendo escala en puertos intermedios en el Atlántico, como Montevideo (Uruguay) o Río de Janeiro (Brasil)

Etapa 3: Viaje por Europa hasta Roma

Una vez en Europa, los viajeros chilenos habrían tenido que recorrer una larga distancia por tierra hasta llegar a Roma, que se encuentra en Italia.

Los medios de transporte en Europa en 1847 incluían carros, diligencias, y caballos para viajes terrestres, así como barcos a vapor y barcos a vela para viajes por agua.

La distancia y el tiempo exactos para llegar desde Buenos Aires a Roma variarán según la ruta específica tomada y los medios de transporte utilizados. Podría haber tomado varios meses, dependiendo de las circunstancias y las paradas en el camino.

LUGARES

Chile
Roma
Lima
Gaeta

PERSONAJES

Ramón Irarrázabal
Pío IX

HECHOS DE LA MISIÓN

1. 22 de junio 1847: Ramón Luis Irarrázabal, presentó sus credenciales al Papa Pío IX
2. Irarrázabal, siendo ministro de relaciones exteriores de Chile, plantea la importancia de intentar llegar a un acuerdo con la Santa Sede.
3. 1848: Papa Pío IX huye a Gaeta
4. Irarrázabal viajó a Gaeta
5. Por la decisión del congreso chileno, se llega al fin de la misión donde se accede a varias de las materias que se propusieron, estas siendo como el tribunal de tercera instancia para Chile, la reforma de las órdenes religiosas, la bula cruzada, el traslado del ayuno en las temporadas de septiembre, entre otras.
6. A partir de este viaje, la Santa Sede comienza a diseñar una modalidad nueva de conceder al presidente de la república el derecho de presentación de obispos.

6. MISIÓN LARRAÍN MOXÓ (1852-1853)

Aprovechando su viaje a Europa, Rafael Larraín Moxó fue acreditado como ministro plenipotenciario para tratar lo relativo al nombramiento del sacerdote Vicente Gabriel Tocornal como obispo de Ancud. Tocornal fue preconizado por Pío IX el 10 de marzo de 1853, sin embargo, el ministro Larraín Moxó recibió aviso de su renuncia ante el Presidente de la República. Como respuesta, la Santa Sede consideró que, al ya haber sido nombrado por el Papa, la renuncia de Tocornal no tenía consecuencias si es que no era presentada directamente al Sumo Pontífice. El asunto quedaría pendiente

PERSONAJES

Rafael Larraín Moxó

Vicente Tocornal (obispo Ancud)

Papa Pío

HECHOS DE LA MISIÓN

1852-1853 : Fue acreditado ministro plenipotenciario Rafael Larraín Moxó

10 de Marzo de 1853: Fue preconizado por Pío Xi, Vicente Gabriel Tocornal

1853: Renuncia Tocornal y es aceptada por el presidente de la república

7. MISIÓN BLANCO ENCALADA (1855-1856)

La administración del presidente Manuel Montt envía nuevamente una misión a Roma. El designado es el Almirante Manuel Blanco Encalada, que se encontraba en Francia como ministro de Chile. La misión tenía tres objetivos. Primero, celebrar un concordato con la Santa Sede que reconociera el derecho del patronato. Segundo, obtener el reconocimiento de la renuncia de Vicente Gabriel Tocornal al obispado de Ancud (pasando a ser electo Francisco de Paula Solar). Tercero, lograr la autorización para que los obispos chilenos pudiesen dispensar la celebración de matrimonios mixtos (entre católicos y protestantes). En el caso del concordato, nuevamente no avanzó por posiciones dispares entre el Estado de Chile y la predominancia de la Constitución de 1833 respecto a la Santa Sede. Monseñor José Berardi, encargado de la Santa Sede para tratar los asuntos referentes a este tema con Chile, le señalaba al Ministro Chile el 27 de julio de 1856:

“Esta necesidad de componer y coordinar las leyes de la Iglesia con las civiles del Estado no puede admitirse sin suponer como base lo que está muy lejos de la intención del Gobierno, la dependencia de aquella respecto de éste; V.S. es muy sabia para conocer que siendo la Iglesia una sociedad en su género Suprema e independiente, las leyes civiles, en todo lo tocante a materias religiosas, deben, por lo contrario, conformarse a las leyes y disposiciones canónicas” (Revista Chilena de Historia y Geografía. T. 32. pág. 153, citado en Silva Ibañez, 1964, p. 98).

PERSONAJES

Almirante Manuel Blanco Encalada: El enviado de la administración del presidente Manuel Montt a Roma para llevar a cabo la misión.

Vicente Gabriel Tocornal: Obispo de Ancud cuya renuncia se buscaba reconocer en la misión de Blanco Encalada.

Francisco de Paula Solar: Se menciona que pasó a ser electo como obispo de Ancud, lo que parece estar relacionado con la renuncia de Tocornal.

Monseñor José Berardi: Encargado de la Santa Sede para tratar los asuntos relacionados con Chile en ese momento.

Giuseppe Bernabó: Se menciona que viajó a París para continuar las conversaciones con Blanco Encalada en nombre de la Santa Sede.

LUGARES

Roma

Chile

Ancud

Francia (París)

HECHOS DE LA MISIÓN

1852-1855: El Almirante Manuel Blanco Encalada sirve como ministro de Chile en París desde 1852 hasta 1855.

1855: El Gobierno de Chile decide enviar al Almirante Blanco Encalada a Roma para una misión específica.

1855 (Semana Santa): Blanco Encalada viaja a Roma para llevar a cabo la misión encomendada por el gobierno chileno.

1855 (Durante la misión): Blanco Encalada tiene tres objetivos en su misión:

1. Obtener el reconocimiento de la renuncia de Vicente Gabriel Tocornal al obispado de Ancud, pasando a ser electo Francisco de Paula Solar.
2. Celebrar un concordato con la Santa Sede que reconozca el derecho del patronato.
3. Obtener la autorización para que los obispos chilenos puedan dispensar la celebración de matrimonios mixtos entre católicos y protestantes.

1856 (27 de julio): Monseñor José Berardi, encargado de la Santa Sede para tratar los asuntos con Chile, se comunica con el Ministro de Chile en Roma y menciona las dificultades en el proceso:

1. Se logra el reconocimiento de la renuncia de Tocalma.
2. El concordato no avanza debido a diferencias, especialmente relacionadas con la Constitución de 1833 y su régimen de patronato.
3. Roma considera que las facultades de dispensa deben ser solicitadas por los obispos, no por el gobierno, pero los obispos chilenos no desean tener esas facultades.

8. MISIÓN DE BLEST GANA (1872-1873)

Estando en París como Ministro, Alberto Blest Gana fue comisionado por el gobierno para gestionar asuntos ante la Santa Sede. En 1872, el principal objetivo era obtener la aprobación de la abolición del fuero eclesiástico, que se estaba discutiendo en una ley de reforma al sistema judicial en el Congreso Nacional. Finalizadas las negociaciones, el memorando firmado por el Cardenal Secretario de Estado Monseñor Antonelli y el Ministro Plenipotenciario chileno del 3 de julio de 1873 indicaba:

“La Santa Sede no se opone a que quede abolido en la República de Chile el fuero privilegiado de los clérigos, o sea, fuero eclesiástico, con tal que se suprima el recurso de fuerza [mediante el cual los tribunales civiles podían incidir en la justicia eclesiástica], y que las sentencias capitales contra clérigos se pase una copia autorizada de dichas sentencias a la respectiva curia eclesiástica para los efectos de degradación canónica” (Documentos para la negociación hecha en Roma para la abolición del fuero eclesiástico”, p. 32, citado en en Silva Ibañez, 1964, p. 111). Así, como resultado, se acordó que el fuero fuese suprimido conjuntamente con el recurso de fuerza.

PERSONAJE

Alberto Blest Gana: Un ministro chileno en París que fue comisionado en varias ocasiones para gestionar asuntos ante la Santa Sede. Se le atribuye haber intervenido en asuntos relacionados con la supresión del fuero eclesiástico y el nombramiento del prebendado Francisco de Paula Taforó como arzobispo de Santiago. Se menciona como un candidato propuesto por el gobierno para el cargo de arzobispo de Santiago.

LUGARES

París: Es el lugar donde se encontraba el ministro chileno Alberto Blest Gana y desde donde gestionó asuntos ante la Santa Sede en diferentes momentos.

Roma: Es el lugar al que Alberto Blest Gana viajó en diversas ocasiones para gestionar asuntos relacionados con la Santa Sede y la Iglesia Católica en Chile

HECHOS DE LA MISIÓN

1872-1873: Alberto Blest Gana, ministro chileno en París, fue comisionado para gestionar asuntos ante la Santa Sede en relación con el proyecto de suprimir el fuero eclesiástico.

1872-1873: Durante este período, se discutió el proyecto de supresión del fuero eclesiástico en Chile, junto con la ley de organización y atribuciones de los tribunales. Finalmente, el fuero eclesiástico fue suprimido conjuntamente con el recurso de fuerza.

En ocasiones posteriores a 1872-1873: Alberto Blest Gana volvió a Roma para gestionar el nombramiento del prebendado Francisco de Paula Taforó como arzobispo de Santiago, un candidato presentado por el gobierno. Sin embargo, sus esfuerzos en este asunto no tuvieron éxito.

9. MISIÓN DEL FRATE (1882-1883)

Fallecido el Arzobispo Rafael Valentín Valdivieso, el 8 de junio de 1878, la Arquidiócesis quedó vacante por más de 9 años. El nombramiento de su sucesor fue un asunto de difícil resolución que se prolongó en el tiempo y que dio origen a la segunda misión desde Roma a Chile. Fue enviada por León XVIII (1878-1903), quien nombró como delegado apostólico a Celestino del Frate el 25 de mayo de 1882. Luego de que el delegado enviará un informe a Roma con los antecedentes que reunió en su estadía en Chile, la Santa Sede propuso que el Gobierno aceptara la renuncia de su candidato al Arzobispado, Francisco de Paula Taforó, y que se propusiera otra persona para el cargo; reuniendo las condiciones, el Papa lo preconizara. Sin embargo, el Gobierno decide no aceptar la propuesta considerando que no respetaba la Constitución de 1833 (Silva Ibañez, 1964, p. 127).

En una carta con fecha 23 de noviembre de 1882, el Papa León XIII da cuenta del rechazo definitivo a la candidatura de Taforó:

“(…) deseando darte en esta materia una prenda especial de Nuestra estimación, resolvimos hacer en favor tuyo cosas que no hemos hecho con otros Gobiernos, a saber: determinamos desde luego que este grave negocio fuese sometido repetidas veces al juicio de una especial Congregación de Nuestros Venerables Hermanos Cardenales de la Santa Iglesia Romana, y en seguida resolvimos enviar a esa República un Delegado nuestro, por si era posible que, empleando en las cosas un cuidado más esmerado

y atento, pudiéramos apartarnos de aquella determinación que por graves causas habíamos resuelto seguir desde el principio: Pero estos procedimiento benévolos empleados (...), es necesario decirlo, aunque con dolor, no han producido efecto. En verdad, indagadas aquellas cosas que eran indispensables en esta materia, y examinado todo atentamente, debíamos persuadirnos firmemente de que no podíamos admitir la designación del Varón eclesiástico que habían deseado para que fuese promovido a la Sede vacante de Santiago. Corresponde al Pastor Supremo de la Iglesia, por derecho divino, resolver con suprema autoridad sobre si están adornados con las dotes necesarias los que han de ser promovidos al desempeño del Episcopado en la Iglesia, y que no les es dado usar de este derecho arbitrariamente y pro mera voluntad. Aquí es del caso recordarte, Amado Hijo, que no pocas veces ha sucedido que, el tratarse de conferir el cargo pastoral a alguna persona, no ha podido conciliarse el deber de conciencia en el Sumo Pontífice con el deseo de la Potestades civiles” (“Documentos relativos a la presentación hecha a la Santa Sede en 1878 por el Gobierno de Chile del Sr. Pbd. Fco. de Paula Taforó, para ocupar la Sede Vacante de la Arquid. de Santiago” citado en Silva Ibañez, 1964, p. 128). En consecuencia, la misión no tuvo un desenlace positivo, concluyendo con la ruptura de las relaciones diplomáticas por parte de Chile, lo cual puso fin a la misión del delegado apostólico el 24 de septiembre de 1882 (Salinas, 2011, p. 255).

PERSONAJES

Rafael Valentín Valdivieso: No se proporciona información detallada

sobre este personaje, pero se menciona su muerte, que desencadenó la necesidad de nombrar a su sucesor en un puesto relacionado con la Iglesia.

Papa León XVIII (1878–1903): El Papa que estuvo en el cargo durante ese período y que nombró a Celestino María como delegado apostólico.

Celestino María: Fue nombrado delegado apostólico por el Papa León XVIII el 25 de mayo de 1882 para resolver la cuestión de la sucesión en la Iglesia en Chile.

Francisco de Paula Taforó: Se menciona como un candidato respaldado por el gobierno chileno para ocupar un cargo relacionado con la Iglesia en Chile.

Joaquín Larraín Gandarillas: Se menciona como un candidato opositor respaldado por personas que estaban en desacuerdo con la elección de Francisco de Paula Taforó.

RECORRIDO

Roma, Italia: El viaje habría comenzado en Roma, la capital de Italia. Los viajeros habrían partido desde un puerto en Italia, como Nápoles o Génova, para tomar un barco hacia América del sur.

Océano Atlántico: El barco habría cruzado el océano Atlántico en una travesía que habría durado varias semanas. Durante este período, los viajeros habrían estado en alta mar sin hacer escalas significativas.

Llegada a América del Sur: La primera parada en América del Sur habría sido un puerto en la costa oriental del continente. Valparaíso, en Chile, era uno de los principales puertos de llegada en esa época.

Valparaíso, Chile: Valparaíso era un puerto importante en Chile y habría sido un punto de entrada común para los viajeros que llegaban desde el extranjero. Desde Valparaíso, los viajeros podrían haber tomado otros medios de transporte para llegar a su destino final, que podría haber sido Santiago u otra ciudad chilena.

VIAJE:

1. Viaje en Barco

Aproximadamente 11,000 a 13,000 kilómetros, dependiendo de la ruta específica y el punto de llegada en Chile (por ejemplo, Valparaíso).

Tiempo: El viaje en barco desde un puerto italiano (como Génova o Nápoles) hasta un puerto chileno (como Valparaíso) habría tomado varias semanas, generalmente de 4 a 6 semanas, pero esto podría variar según las condiciones climáticas y la ruta del barco.

2. Viaje en Tren (Dentro de Europa):

El viaje en tren dentro de Europa no habría sido relevante para la distancia total del viaje desde Roma a Chile.

Tiempo: El tiempo de viaje en tren entre ciudades europeas habría variado según las rutas y las distancias específicas, pero generalmente habría sido cuestión de días.

3. Viaje en Carruaje o Carroza (Dentro de Ciudades):

Distancia: Estos medios de transporte se utilizarían para desplazamientos locales dentro de las ciudades o regiones y no tendrían un impacto significativo en la distancia total del viaje.

Tiempo: El tiempo de viaje en carruaje o carroza habría dependido de la distancia y las condiciones locales, pero habría sido cuestión de horas o meno

HECHOS DE LA MISIÓN

Muerte de Rafael Valentín Valdivieso: Se menciona la muerte de Rafael Valentín Valdivieso, cuyo sucesor debía ser nombrado. No se proporciona una fecha específica, pero esto marca el inicio del proceso.

Nombramiento del delegado apostólico: El Papa León XVIII (1878-1903) nombró como delegado apostólico a Celestino María el 25 de mayo de 1882. Esto representa el primer paso en la resolución del asunto de la sucesión en la Iglesia en Chile.

Misión desde Roma a Chile: Se menciona que se envió una segunda misión desde Roma a Chile para resolver la cuestión de la sucesión en la Iglesia.

Ruptura de relaciones diplomáticas: La misión desde Roma concluyó con la ruptura de las relaciones diplomáticas por parte de Chile el 24 de septiembre de 1882. Esto sugiere que las negociaciones no fueron exitosas y que el gobierno chileno tomó medidas drásticas en respuesta a la situación.

Candidatos en disputa: Durante este proceso, el gobierno chileno insistía en su candidato, Francisco de Paula Taforó, mientras que sus opositores respaldan a Joaquín Larraín Gandarillas como candidato alternativo.

10. MISIÓN BALMACEDA (1887-1888)

La elección del presidente Balmaceda implicó nuevos esfuerzos por parte de Chile para reanudar las relaciones diplomáticas.

Para aquello, con ocasión del jubileo sacerdotal de León XIII, fue designado el hermano del presidente, Exequiel Balmaceda, como encargado de negocios ante la Santa Sede:

“La elección de José Manuel Balmaceda significó un cambio de actitud de Chile hacia Roma, comunicando al Papa su asunción a la presidencia ... como un gesto que buscaba la reanudación de relaciones. El jubileo sacerdotal de León XVIII (1887) ofreció la ocasión de nombrar a Exequiel Balmaceda, hermano del presidente, como encargado de negocios de Chile ante el Papa [Este] debía sondear el ánimo de la Santa Sede respecto a algunos posibles obispos ... Además, tenía el encargo de hacer un buen ambiente para que la Santa Sede aceptara el régimen de separación de Iglesia y Estado que hallaba en curso desde la presidencia de Santa María y que Balmaceda había activado ... La cuestión de los cementerios, que estaba igualmente entre los asuntos, se prolongó todavía algún tiempo más allá de 1888, cuando Balmaceda dejó Roma (Salinas, 2011, p. 255).

PERSONAJES:

Exequiel Balmaceda

Papa León XVIII

Manuel Balmaceda

DIAGRAMACIÓN Y TRABAJO GRÁFICO: LÁMINAS DE MISIONES

Para la diagramación de las misiones pontificias se diseñan pares de láminas que contarán el desarrollo de estos acontecimientos.

Para esto la lámina se divide en cuatro horizontes, los cuales albergan, en primera parte, los mapas de América del Sur y la Península Itálica con los lugares que involucra la misión señalados. El segundo horizonte, son los hitos de la misión o como también podemos señalar, como el paso cronológico de hechos más importantes. El tercer horizonte alberga una cronología de hitos históricos de Chile y de la Santa Sede. El último horizonte tiene el nombre de la misión, sus láminas, y una bajada de lo que ella trata. Además incluirá unos códigos qr, con la información de los hechos históricos con mucho más detallado.

En la imagen a la izquierda podemos ver la representación de una misión en sus dos láminas. Estas tienen dibujadas con unos trazos rojos, los que realmente representan hilos que conectan, por una parte, los hechos de la misión al lugar en el que ocurrieron (líneas verticales que conectan el mapa con el escrito) y además se utiliza para conectar el recorrido de los hechos de forma horizontal en las láminas, conectandolas además entre sí.

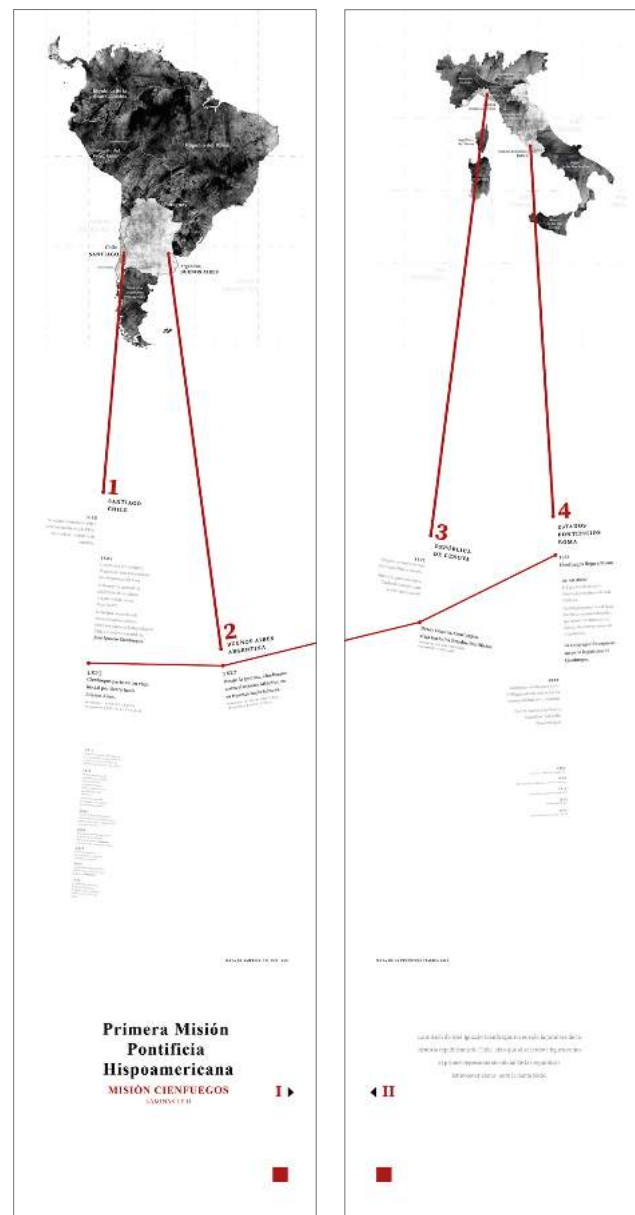

MAPAS GEOGRÁFICOS

Para los mapas que se encuentran en el inicio de las láminas, se decide utilizar manchas fabricadas con la técnica de monocopia. Se seleccionan tres en especial, para poder hacer los contrastes en el dibujo del mapa, y así demarcar los países que están involucrados en la misión.

Para la selección de las manchas, se decide que las más oscuras serán para el continente americano, Europa tiene otra mancha oscura pero de un tono más claro, y finalmente la mancha más gris es para los países seleccionados.

MANCHAS DEL MAPA

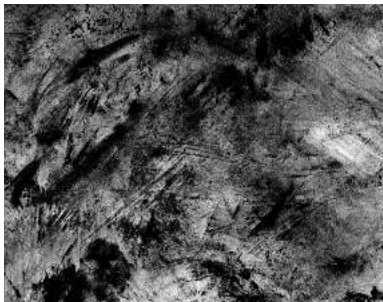

Mancha de América



Mancha países de Misión

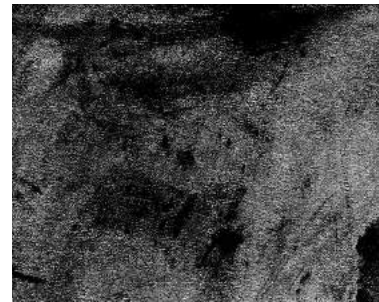

Mancha de Europa

ΤΙΠΟΓΡΑΨΙΑ ΕΛΕΓΙΔΑ

Source Serif Variable

Source Serif Variable

ABCDEFGHIJKLMNOPQRSTUVWXYZ
abcdefghijklmnopqrstuvwxyz 0123456
789 ΑΒΓΔΕΖΗΘΙΚΛΜΝΞΟΠΡΣΤΥΦΧΨ
Ω αβγδεζηθικλμνξοπρσςτυφχψω ΑΒΒΓ
ДЕЖЗИЙКЛМНОПРСТУФХЦЧШЩЪ
ЫЬЭЮЯ абвгдежзийклмнопрстуфхц
чшщъыьэюя

INTERLOCUCIONES SIGLO XX

HITOS DE INTERLOCUCIÓN ENTRE 1902-1947

1902

El Papa León XIII, a través del enviado extraordinario , Arzobispo Pietro Monti, reanuda las relaciones diplomáticas con Chile, las cuales se habían roto durante la “misión del Frate” de 1882. (Sodano,1987. p. 12).

1903

Se acuerda establecer una representación permanente y recíproca entre la Santa Sede y Chile. Esto se hizo efectivo el 17 de marzo, cuando el Monseñor Monti presentó sus credenciales en calidad de Delegado Apostólico al Presidente Germán Riesco. (Oviedo, 1987, p. 26).

1906

Chile nombra a su primer embajador ante el Vaticano, Rafael Errázuriz Urmeneta. Esto significó el inicio de una nueva era en las relaciones entre la Santa Sede y Chile (Sodano, 1987, p. 12).

1908

El Papa San Pío X, junto con su secretario de Estado, Rafael Merry de Val, nombra al Arzobispo Enrico Sibilía como nuevo enviado (Sodano, 1987, p. 12).

1910

El arzobispo Jan Eyzaguirre organizó con ocasión del primer centenario de la independencia, el primer congreso social católico en el que participaron laicos, católicos y sacerdotes, quienes recogieron las enseñanzas y orientaciones de la Rerum Novarum. (Barrios, 1992. p. 124).

La Vicaría General Castrense fue instituida por la Santa Sede.

1911

El 19 de febrero, se promulgó la ley concordada entre la Santa Sede y el Gobierno de Chile, N°2463 que organiza administrativamente el servicio religioso en las fuerzas armadas.

1914

El Papa San Pío X reconoce el buen trabajo desarrollado por el Monseñor Enrique Sibilia y la actitud positiva del Gobierno de Chile hacia el Instrumento Apostólico. (Sodano, 1987, p. 13).

1916

El arzobispo Sebastiano Nicotra es nombrado Internacio.

1917

La representación de la Santa Sede en Chile es elevada a Nunciatura. Esta representa el nivel más alto de las relaciones diplomáticas que la Santa Sede mantiene con un estado y es equiparable a una embajada. (Oviedo, 1987, p. 26).

1919

El arzobispo Benedetto Aloisi Marsella fue nombrado Nuncio Apostólico en Chile.

1924

El presidente de la república, Arturo Alessandri Palma, activa las gestiones ante la Santa Sede para la separación de la Iglesia y el Estado (Toledo, 2015, p.257)

1925

El estado, al dejar de reconocer la religión católica como exclusiva, abandonó la práctica del patronato y la Iglesia obtuvo plena autonomía para crear Diócesis y designar sus autoridades. (Barrios, 1992, p. 129-130)

El santo Pontífice Pío XI en el Consistorio del 14 de diciembre se refiere a la nueva constitución chilena.

1927

Monseñor Ettore Felice es nombrado Nuncio Apostólico en Chile.

1928

Se realizan reuniones para crear un concordato entre la Santa Sede y El Estado de Chile. Se presentan tres proyectos distintos, pero fracasan. (Salinas, 2012, 2014).

1931

La jerarquía episcopal establece la Acción Católica del Papa Pío en su encíclica “Ubi Arcano Dei” de 1922. Se convoca a los laicos a involucrarse en las labores apostólicas de la Iglesia. (Barrios, 1992, p. 150).

Con motivo de conmemorarse el XV centenario del Concilio Ecuménico de Efeso, en el que se estableció el dogma de la Divina Maternidad de la María Santísima, el Papa Pío XI dispuso que se celebrará este evento en todas las diócesis del mundo. (Toledo 2015, 286).

1938

Monseñor Aldo Laghi es nombrado Nuncio Apostólico de Chile.

1939

El desarrollo de la Acción Católica fue trascendental siendo enviadas desde Roma las directivas que buscaban mejorar su funcionamiento. En torno a estas directrices, fue creada la Comisión Episcopal permanente de la Acción Católica. (Pontificium Consilium de Cultura, s.f.)

1942

Monseñor Maurilio Slivani es nombrado Nuncio Apostólico en Chile. Fue Nuncio Apostólico de Haití y la República Dominicana. (Sodano, 1987, p. 14)

1945

Celebración en Santiago de la Primera Semana Interamericana de Acción Católica. (Pontificium Consilium de Cultura, s.f.-b)

1946

El arzobispo José María Caro es nombrado cardenal de la Iglesia, primer cardenal chileno. (Barrios, 1992, p. 150).

Primer Concilio Planetario Chile, una reunión conciliar de ordinarios de varias provincias eclesíásticas. El Arzobispo de Santiago Mons. José María Caro, tuvo el encargo de proyectar este Concilio Plenario. (Oviedo, s.f, p. 70).

1947

Monseñor Mario Zanin es nombrado Nuncio Apostólico en Chile

HITOS DE INTERLOCUCIÓN ENTRE 1953-1989

1953

Mons. Cardenal Baggio fue designado como Nuncio Apostólico en Chile y desempeñó un papel fundamental en la creación de la Conferencia Episcopal de Chile. (Sodano, 1987, p. 14).

1954

Se organiza la Conferencia de Religiosos en Chile (Conferre), que representa a los y las religiosas del País. Es una asociación religiosa de Derecho Pontificio, erigida por la Santa Sede (Barrios, 1992, p. 188).

1957

El 5 de noviembre de 1957 marca el inicio de la formación de la Conferencia Episcopal de Chile (CECh). Esta conferencia, creada por el Concilio Vaticano II, a través del Decreto Christus Dominus (Barrios, 1992, p. 186).

1958

Fallece el primer cardenal chileno, José María Caro.

1959

Mons. Opilio Rossi es nombrado Nuncio Apostólico en Chile.

1961

Asume como arzobispo de Santiago Raúl Silva Henríquez y se convierte en el segundo cardenal chileno. Producto de lo anterior, Emilio Tagle toma posesión del Obispado de Valparaíso (Barrios, 1992, p. 165).

1962

El Concilio Vaticano II contó con la participación de los siguientes obispos chilenos:

- | | |
|--|---|
| 1. Padre Miguel Squella Avendaño, s.j
(administrador apostólico de Arica) | 11. Vladimiro Boric Crnosija (Punta Arenas) |
| 2. Alberto Rencoret Donoso (Puerto Montt) | 12. Eladio Vicuña Aránguiz (chillán) |
| 3. José Manuel Santos Ascarza (Valdivia) | 13. Francisco Gillmore Stock (Castrense) |
| 4. Francisco de Borja Valenzuela Ríos
(Antofagasta) | 14. Polidoro Van Vlierberghe O.F.M.
(Illapel) |
| 5. Juan Francisco Fresno Larraín (Copiapó) | 15. Arturo Mery Beckdorf (coadjutor de
Concepción) |
| 6. Eduardo Larraín Cordovez (Rancagua) | 16. Alfredo Silva Santiago (Concepción) |
| 7. Guillermo Hartl de Laufen (Araucanía) | 17. Raúl Silva Henríquez (Santiago) |
| 8. Manuel Sanchez Beguiristain (Los
Ángeles) | 18. Manuel Larraín Errázuriz (Talca) |
| 9. Francisco Valdés Subercaseaux (Osorno) | 19. Bernardino Piñera Carvallo (Temuco) |
| 10. Pedro Aguilera Narbona (Iquique) | (Barrios, 1992, p. 167-169) |

1963

El obispo de Talca Manuel Larraín es elegido presidente del CELAM.

Mons. Egano Righi Lambertini es nombrado Nuncio Apostólico en Chile.

1967

Mons. Carlo Martini es nombrado Nuncio Apostólico en Chile.

1970

Mons. Sótero Senz Villalba es nombrado Nuncio Apostólico en Chile.

1973

En septiembre, los obispos hacen el primer llamado al gobierno militar para exigir respeto por los caídos, para reconciliar y restaurar la Democracia a través del documento “Declaración del Comité Permanente del Episcopado sobre la situación del país”, pidiendo respeto, moderación y restaurar el orden institucional (Morris, 1994, p. 79).

En octubre el arzobispado de Santiago, Cardenal Raúl Silva Henríquez, crea el Comité por la Cooperación para la Paz de Chile (1973-1975) (Memoria Chilena, s.f).

1976

Enero se establece la Vicaría de la Solidaridad, la cual sucede al Comité Pro Paz que había sido disuelto previamente en respuesta a una solicitud y posterior exigencia del General Augusto Pinochet al Cardenal Raúl Silva (Morris, 1994, p. 90).

1978

Se lleva a cabo una Mediación Pontificia el 21 de noviembre, encuentro en el que participaron los embajadores de Chile y Argentina ante la Santa Sede. (Videla, 1987, p. 50-55).

Ángelo Sodano es nombrado Nuncio Apostólico en Chile

1979

El Papa Juan Pablo II recibe a obispos de la Iglesia de Chile en su visita ad limina, un acto que deben hacer todos los obispos a las tumbas de los apóstoles de San Pedro y San Pablo, y, además, con la finalidad de informar al Papa sobre la situación de la diócesis de cada ciudad (La Santa Sede, s.f.-r)

1983

Cardenal Raúl Silva Henríquez deja el cargo de arzobispo de Santiago. Lo sucede el arzobispo de la Serena, Juan Francisco Fresno.

1987

Su Santidad Juan Pablo II visita Chile.

En su visita, proclamó Beata a Sor Teresa de los Andes (1900-1920), durante la histórica Santa Misa en el Parque O'Higgins el 3 de abril de 1987. (Barrios, 1992, pp. 191).

1988

Giulio Einaudi es nombrado Nuncio Apostólico en Chile

1989

Juan Francisco Fresno renuncia por razones de edad al Arzobispado de Santiago. Será reemplazado el 1990 por el Cardenal Carlos Oviedo Cavada, quien lidera casi todo el decenio final del siglo XX (1990-1998) la Arquidiócesis de Santiago. (Oviedo, 1979, p. 142).

HITOS DE INTERLOCUCIÓN ENTRE 1990-2021

1990

Carlos Oviedo Cavada asume el Arzobispado de Santiago por el Papa Juan Pablo II el día 30 de marzo.

1991

El 16 de octubre la Santa Sede declaró al Padre Alberto Hurtado como "Venerable". Este título es un paso importante en el proceso de beatificación y canonización en la Iglesia Católica. (Camus, (s.f))

1992

Piero Biggio asume la nunciatura apostólica de Chile bajo el Papa Juan Pablo II, cumpliendo la Misión como representante del Santo Padre a partir de 1992 a 1999. (Toledo, 2015, p. 443)

1993

Se realiza la Canonización de la primera Santa Chilena, Teresa de Jesús de Los Andes en marzo del año 1993 por Juan Pablo II. (Santuario Teresa de los Andes. Capital Episcopal de Chile, s.f.)

1998

El Cardenal Francisco Javier Cardenal Carlos Oviedo Cavada es reemplazado en el cargo de Arzobispo de la Arquidiócesis de Santiago Errázuriz Ossa, obispo de Valparaíso (Oviedo, 1996, 114)

1990

Luigi Ventura asume la nunciatura apostólica de Chile

2001

Aldo Cavalli asume la nunciatura apostólica de Chile

2004

La escultura de Santa Teresa de los Andes, la primera Santa de Chile, creada por el destacado escultor Juan Eduardo Fernández Cox, fue instalada en la fachada trasera de la Basílica de San Pedro en el Vaticano, marcando un hito al convertirse en la primera estatua latinoamericana que adorna el exterior del templo. (República de Chile, Senado, 2004).

2005

Se realiza la Canonización del Padre Alberto Hurtado. La canonización representó un momento histórico que ha fortalecido los lazos entre el Vaticano y el Gobierno de Chile.(Ministerio de Relaciones Exteriores, s.f)

2007

Se cumplen 100 años del establecimiento de la primera Misión Residente de Chile. A raíz de esto, se realiza un encuentro entre la Presidenta de Chile Michelle Bachelet y el Papa Benedicto XVI y el secretario de Estado, cardenal Tarcisio Bertone. (Ministerio de Relaciones Exteriores, s.f.)

2010

El Cardenal Francisco Javier Errázuriz Ossa es reemplazado el 15 de diciembre de 2010, por el Arzobispo de Concepción, Mons. Ricardo Ezzati Andrello. (Arzobispado de Santiago, s.f.a)

2011

Ivo Scapolo asume la nunciatura apostólica de Chile desde el año 2011 hasta el 2019 elegido por el Papa Benedicto XVI.(Cooperativa.cl, 2019.a)

Mons. Riccardo Ezzati Andrello, recibió el palio arzobispal de manos de Benedicto XVI en la Basílica de San Pedro. (Conferencia Episcopal de Chile, iglesia.cl, 2014)

El Presidente Sebastián Piñera realizó una visita al Vaticano, donde se reunió con el Papa Benedicto XVI en la biblioteca del palacio pontificio. (Cooperativa.cl, 2011.b)

2014

Mons. Riccardo Ezzati Andrello fue creado cardenal por el Papa Francisco, cargo que asumió el 22 de febrero de 2014. (Arzobispado de Santiago, s.f)

2018

Visita del Papa a Chile.

La gira del Papa Francisco por Chile abarcó tres ciudades: Santiago, Temuco e Iquique. (La Santa Sede, s.f.)

2019

Alberto Ortega Martin asume la nunciatura apostólica de Chile nombrado por el Papa Francisco

Mons. Riccardo Ezzati Andrello presenta su renuncia al Papa y designa a Monseñor Celestino Aós Braco, un sacerdote español que fue nombrado Arzobispo de Santiago de Chile (Arzobispado de Santiago, s.f)

2021

Se llevó a cabo un encuentro entre el Presidente Sebastián Piñera y el Papa Francisco en la Santa Sede.(Gobierno de Chile, Prensa Presidencia, 2021)

DIAGRAMACIÓN Y TRABAJO GRÁFICO DE LAS LÁMINAS

Para el diseño de las láminas del periodo de interlocuciones se desarrolla en dos láminas en un conjunto. Estas se trabajaron diagramando la información en tres horizontes. El primero siendo los mapas geográficos, el segundo de las conexiones de hitos históricos y el tercero con el título de la lámina, una breve descripción del periodo el cual se grafica y el acceso al código qr, donde se puede encontrar más información detallada.

Se decide invertir la tonalidad en los mapas. Como en las misiones tenemos los continentes de un color oscuro y los lugares que son mencionados o visitados en manchas más grises. Para las interlocuciones, queremos resaltar los dos estados que están unidos a través de estos hitos, por lo que la jerarquización del color, va en los dos estados en un tono más oscuro, Chile e Italia y el resto del continente en manchas más grises. Los hitos históricos van avanzando en los años a medida que se bajan en las láminas. Estos, conectan las dos láminas al tirar un hilo desde uno de los hechos al otro, así se genera una trama del periodo de interlocución. Las láminas de interlocuciones se dividieron en tres periodos, los cuales cuentan con un par de láminas cada uno. Estos períodos son: 1902-1947, 1957-1989, 1990-2021.

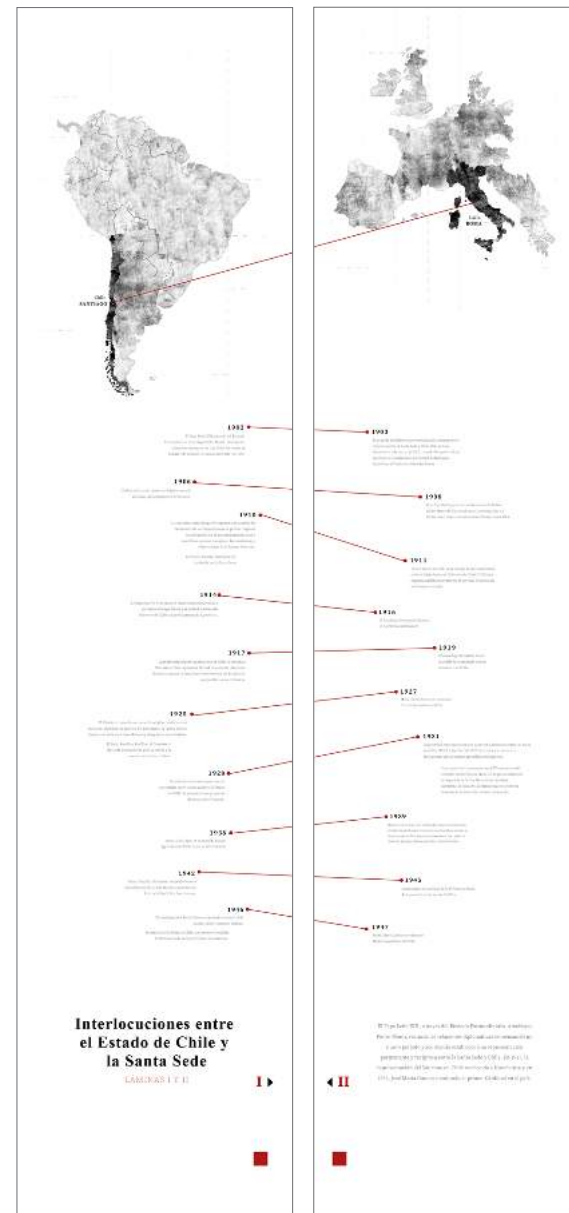

MANCHAS DEL MAPA

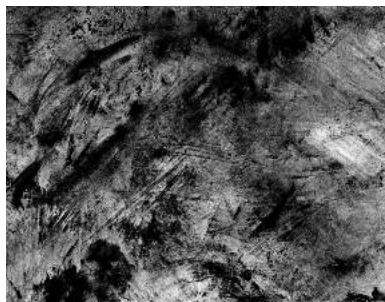

Mancha de América e Italia

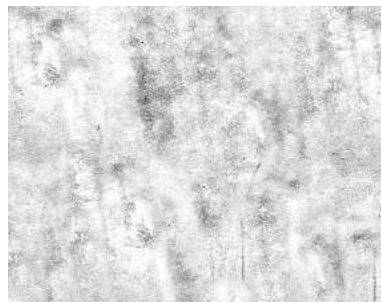

Mancha países de Misión

TIPOGRAFÍA ELEGIDA

SOURCE SERIF VARIABLE

Source Serif Variable

ABCDEFGHIJKLMNOPQRSTUVWXYZ
 abcdefghijklmnopqrstuvwxyz 0123456
 789 ΑΒΓΔΕΖΗΘΙΚΛΜΝΞΟΠΡΣΤΥΦΧΨ
 Ω αβγδεζηθικλμνξοπρσςτυφχψω ΑΒΓΓ
 ДЕЖЗИЙКЛМНОПРСТУФХЦЧШЩЪ
 ЫЬЭЮЯ абвгдежзийкмнопрстуфхи
 чшщъыьэюя

07 HECHOS HISTÓRICOS

Valentina Cofré, Catalina Riveros

*Trabajo de Contenidos Muestra Expositiva
Segundo Semestre 2023*

INTRODUCCIÓN: RELACIONES IGLESIA-ESTADO EN EL PERIODO COLONIAL.

Los vínculos entre la Iglesia y el Estado han ido desarrollándose en torno a la construcción de una relación mutua, en la cual se han ido definiendo y delimitando sus funciones en el ámbito social, político y cultural. Uno de los temas más importantes que ha marcado esta relación, ha sido la aplicación del patronato regio en América desde la época colonial, evidenciando ciertas continuidades y rupturas en esta relación histórica. Durante el transcurso de los S.XV-XVI se desarrollaron de forma paralela dos procesos históricos en Occidente: la configuración de los Estados modernos en Europa, conjuntamente a la consolidación de las monarquías y, el descubrimiento y conquista de América. Estos eventos marcaron la transición del debate entre lo que se conocía como poder temporal-poder espiritual en el marco de las relaciones entre el Imperio español y la Iglesia católica.

La práctica que enmarca este proceso de relaciones se manifiesta a través del patronato regio el cual se conoce como las distintas funciones, privilegios y atributos concedidos por la Santa Sede a los Reyes Católicos, Isabel I de Castilla y Fernando II de Aragón, respecto de las posesiones ultramarinas. La conformación del patronato estuvo definida por una serie de Bulas papales que

establecieron los diferentes privilegios concedidos. En una primera instancia el día 3 y 4 de mayo de 1493 la Santa Sede, por medio de las Bulas Alejandrinas (*Inter caetera* y *Eximia Devotionis*), establece la donación de las tierras descubiertas y la concesión de la evangelización por parte de los Reyes Católicos en América; en una segunda instancia, la Bula *Eximia Devotionis Sinceritas* del 16 de noviembre de 1501 concede el diezmo de las iglesias de América a la corona; la Bula *Universalis Ecclesiae Regiminis* del 28 de junio de 1508 sería una inédita ampliación de facultades, ya que, concede el patronato universal de las Iglesias de Indias a la corona española, la cual, complementándose con la Bula *Exponi Nobis* del 9 de mayo de 1522 (o también denominada *Omnimoda*) estableció el privilegio canónico de la organización de las expediciones misioneras hacia América mediante una previa designación por mandos superiores de la Santa Sede. Con todo, el derecho concedido por el patronato que más relevancia poseía era el de la presentación, en donde el rey podía recomendar candidatos para posiciones y cargos de jerarquía eclesiástica en América (Arzobispos, Miembros del Cabildo Catedralicio y Obispos, entre otros). Sin embargo, la proyección histórica del patronato no se limita al periodo colonial, sino que marca gran parte del primer siglo de historia republicana. Durante el siglo XIX, las relaciones entre la Santa Sede y el Estado de Chile se desarrollaron, en gran medida, en torno al problema del derecho de patronato. (Salinas, 2011, pp. 236-237)

ORGANIZACIÓN DE HITOS HISTORICOS SELECCIONADOS

Para poder desarrollar esta exposición, se realizó un trabajo interdisciplinario con un grupo de historiadores y estudiantes del Instituto de Historia PUCV, para poder recolectar los diferentes hitos históricos que se necesitaran para poder contar y contextualizar al lector sobre la relación entre el Estado de Chile y la Santa Sede.

Para poder diseñar mejor los contenidos reunidos, se determina una organización de los hitos históricos, la cual ayudará a separar los contenidos en diferentes partes de la exposición.

La organización de estos hitos queda de la siguiente manera;

- 1. Acontecimientos políticos de Chile**
- 2. Hitos Santa Sede o del catolicismo internacional**
- 3. Hitos de Valparaíso**
- 4. Relación directa entre Chile y la Santa Sede (misiones e interlocuciones)**

DIAGRAMACIÓN

Se decide mostrar los tres primeros hitos mencionados anteriormente, a través de uno de los horizontes de las láminas de las misiones pontificias, las cuales fueron abordadas en la primera parte del capítulo 6. Dentro de estas láminas se abordarán estos hitos de forma cronológica, abordando desde el año 1900.

Para esta diagramación se decide aprovechar ambas láminas de las misiones y sus mapas, por lo que se decide dividir los hitos y la línea de tiempo en dos. De esta manera, en la lámina de la izquierda, la cual contiene el mapa de América, contendrá los hitos que están relacionados a Chile o Valparaíso. En la lámina de la derecha, el cual alberga el mapa europeo, contendrá los hitos históricos de la Santa Sede o del Catolicismo internacional.

Los hitos son diagramados en continuidad de la línea de los hechos de la misión, la cual se está relatando, pero la tipografía de estos está en una jerarquía menor ya que esta línea temporal de hitos, está para contextualizar y llevar al lector en una temporalidad paralela a las misiones e interlocuciones.

Se puede ver como los hitos históricos se encuentran en la parte baja de la lámina, en una tonalidad y tamaño más pequeño que lo que se encuentra unido a los mapas.

Por la cantidad totales de hitos históricos que se encuentran desde el año 1900 al 2021, se deben colocar entre 14 y 15 hitos históricos de Chile, los cuales se encuentran a la izquierda de la primera lámina, y entre 4-5 de la Santa sede, los que se encuentran a la derecha de la segunda lámina

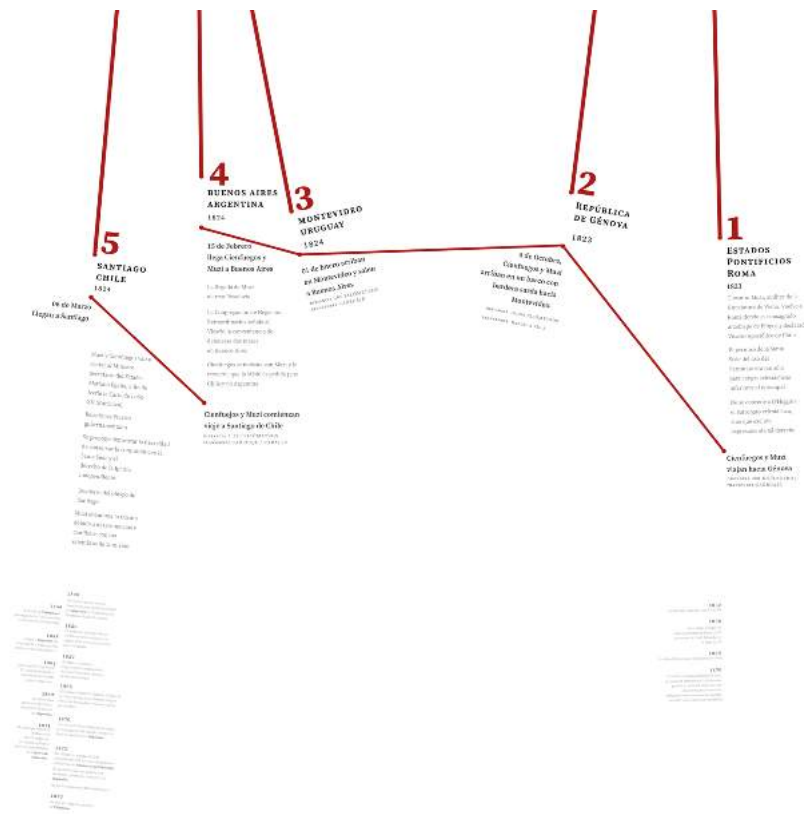

Diagramación lámina de Misión

Se puede ver como los hitos históricos sde las interlocuciones se encuentras enfrentados, para realizar una linea del tiempo que recorra las láminas desde arriba hacia abajo. Así el lector interlazará los hechos y acontecimientos que involucraron y enrelazaron la relación de ambos estados.

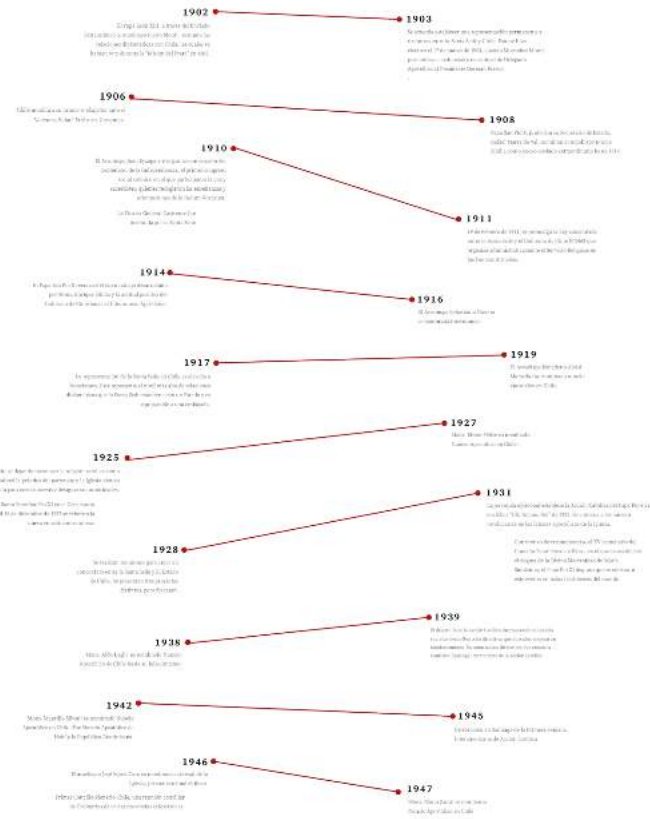

Diagramación lámina de Interlocución

ANEXO DE HITOS HISTÓRICOS

Para poder mostrar la profundización de la investigación de los históricos recabados para esta exposición, se decide realizar un anexo en pdf el cual estará en las láminas de Misiones y las láminas de interlocuciones, de manera que el lector pueda revisar este, si desea una profunda descripción de los hechos o mayor contextualización de estos.

Para esta lectura, el pdf que se desarrolla contiene cuatro páginas tipo, las cuales diagraman diferentes clases de hechos históricos o puntos importantes que se deciden investigar para entender en completitud los doscientos años de relaciones diplomáticas entre ambos estados.

Fechas pontificados pág. 171

FECHAS DE LOS PONTIFICADOS

1800 - 1823	Inicio y finalización del pontificado del Papa Pío VII.
1823 - 1829	Inicio y finalización del pontificado del Papa León XII.
1829 - 1830	Inicio y finalización del pontificado del Papa Pío VIII.
1831 y 1846	Inicio y finalización del pontificado del Papa Gregorio XVI.
1846	Finalización del pontificado del Papa Gregorio XVI.
1846 - 1878	Inicio y finalización del pontificado del Papa Pío IX.
1878 - 1903	Inicio y finalización del pontificado del Papa León XIII.
1903 - 1914	Inicio y finalización del pontificado del Papa Pío X.
1914 - 1922	Inicio y finalización del pontificado del Papa Benedicto XV.
1922 - 1939	Inicio y finalización del pontificado del Papa Pío XI.
1939 - 1958	Inicio y finalización del pontificado del Papa Pío XII.
1958 - 1963	Inicio y finalización del pontificado del Papa Juan XXIII.
1963 - 1978	Inicio y finalización del pontificado del Papa Pablo VI.
1978	Inicio y finalización del pontificado del Papa Juan Pablo I.
1978 - 2005	Inicio y finalización del pontificado del Papa Juan Pablo II.
2005 - 2013	Inicio y finalización del pontificado del Papa Benedicto XVI.
2013 - Hoy	Inicio y actualidad pontificado del Papa Francisco.

5

AUTORIDADES RELIGIOSAS EN CHILE SEGÚN PERÍODO

A) PROCESO DE INDEPENDENCIA Y ORGANIZACIÓN DE LA REPÚBLICA
(1810 - 1833)

OBISPO DE SANTIAGO

1815 - 1820 José Santiago Rodríguez Zorrilla.

OBISPO DE CONCEPCIÓN

1806 - 1818 Diego Antonio Navarro Martín de Villodres.

B) REPÚBLICA OLIGÁRQUICA Y GUERRA CIVIL DE 1981
(1833-1891)

OBISPOS DE LA SERENA

1842 - 1851 José Agustín de la Sierra Mercado.

1852 - 1868 Justo Donoso Vivanco.

1869 - 1887 José Manuel Ortúzar Pizarro.

1890 - 1909 Florencio Fontecilla Sánchez.

ARZOBISPOS DE SANTIAGO

1832 - 1843 Manuel Vicuña Irujo.

1847 - 1878 Rafael Valentín Valdivieso Zañartu.

1886 - 1908 Mariano Casanova Casanova.

OBISPOS DE CONCEPCIÓN

1832 - 1840 José Ignacio Cienfuegos Arteaga.

1840 - 1852 Diego Antonio Elizondo y Prado.

1854 - 1883 José Hipólito Salas Toro.

[H. S.] Binas Santa Socé
[A. P.] Anuario de historia pública de Chile

discurso titulado Sermón en la instalación del Primer Congreso Nacional. Se decreta la libertad de vientre, estableciendo que los hijos de esclavos en Chile nacen libres, se funda el Instituto Nacional como la Biblioteca Nacional; se abolen los derechos parroquiales y se instala la ley de libertad de prensa.

1814 [H. S.] **Bula Papal Pío VII Sollicitudo omnium ecclesiarum**
(Roma, 7 de agosto de 1814)

Marca el restablecimiento de la Compañía de Jesús, permitiendo la preparación de la llegada de jesuitas a Hispanoamérica con su labor misional. Su retorno se produjo en un contexto de rearticulación de la relación entre la Iglesia y el Estado, así como en medio de la crisis terminal del Imperio tradicional. (Vito, 2020).

1816 [H. S.] **Encíclica Etsi longissimo, Papa Pío VII**
(Roma, 30 de enero de 1816)

En un contexto de guerra por la Independencia de los países de América Hispánica, el Papa Pío VII envía una carta dirigida a toda la jerarquía eclesiástica Hispanoamericana, animando a los Obispos a promover el regreso de los súbditos al monarca español. El Papa enfatiza en la importancia de la fidelidad y la

FESTIVIDAD DE SAN PEDRO, PATRONO DE LOS PESCADORES - PROCESIÓN
MARÍTIMA- 29 DE JUNIO - VALPARAÍSO - VIGENTE

Algunos datos dan como fecha de inicio de esta celebración el año 1582.

El Mercurio de Valparaíso en 1858 señalaba: "Antiguamente se celebraba en Valparaíso, este día, con gran pompa y solemnidad; se hacía una procesión en la bahía que, partiendo del muelle iba a desembarcar en la Caleta, conduciendo en una gran lancha empavesada el busto de San Pedro y siguiendo el numeroso acompañamiento de embarcaciones de todos tamaños y colores adornadas de cintas y banderitas que formaban el conjunto más pintoresco y agradable. Varias bandas de música, tocando hermosas piezas seguían la procesión, mezclando sus acordes con el tañido del arpa y la guitarra, al son de los cuales instrumentos danzaban alegres comparsas. Todo el mundo tomaba parte en este regocijo; unos por distracción otros por placer, quien en busca de aventuras, quien por la novedad y todos pasaban un día de grato solaz".

La tradición llegó a suspenderse por algún tiempo en el siglo XIX, sin embargo en 1888 se reactiva y en 1913

08

TRABAJO EXPOSITIVO

Valentina Cofré, Catalina Riveros

*Trabajo de Contenidos Muestra Expositiva
Segundo Semestre 2023*

CONTENIDOS DE EXPOSICIÓN

El contenido de la exposición se dividió en dos ejes temáticos. La primera parte por Territorio y Diócesis de Chile, y la segunda parte Misiones e Interlocuciones pontificias. Además de esto, se decide traer a la exposición una selección de iglesias icónicas o peculiares que tiene nuestro país. Para esto, se deberán construir 5 módulos de 3 metros de ancho cada uno y alcanzando los 5 metros de altura.

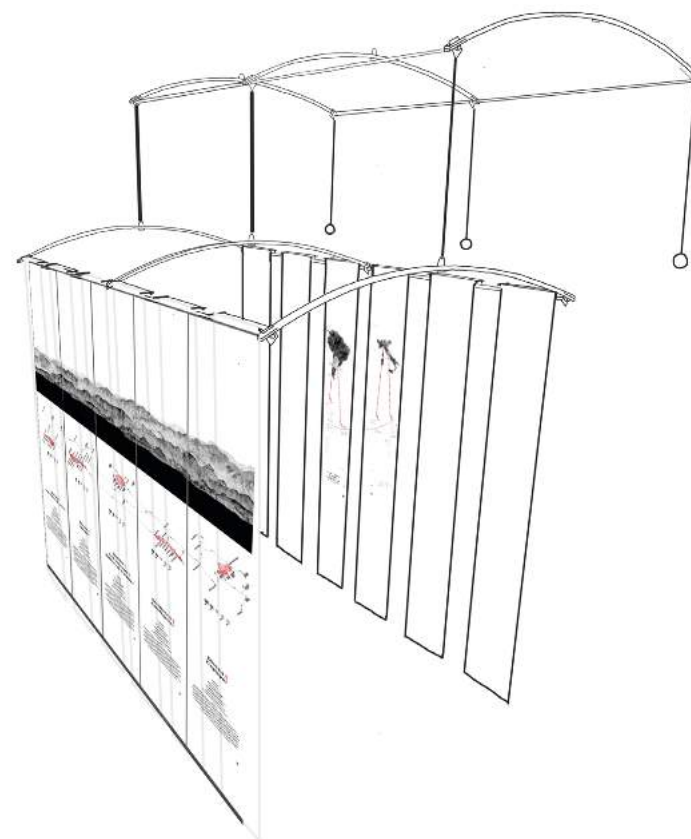

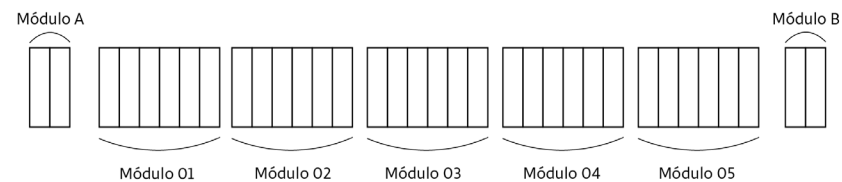

- ① Chile y diócesis
- ② Misiones Pontificias
- ③ Interlocuciones Pontificias
- ④ Iglesias de Chile

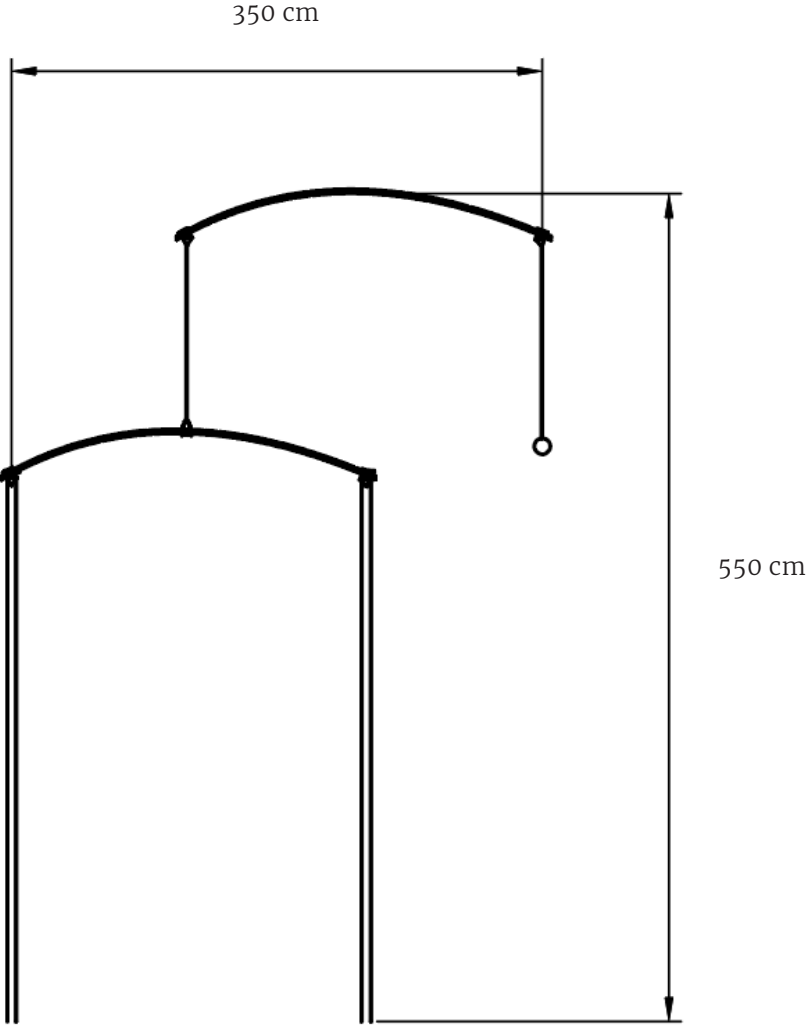

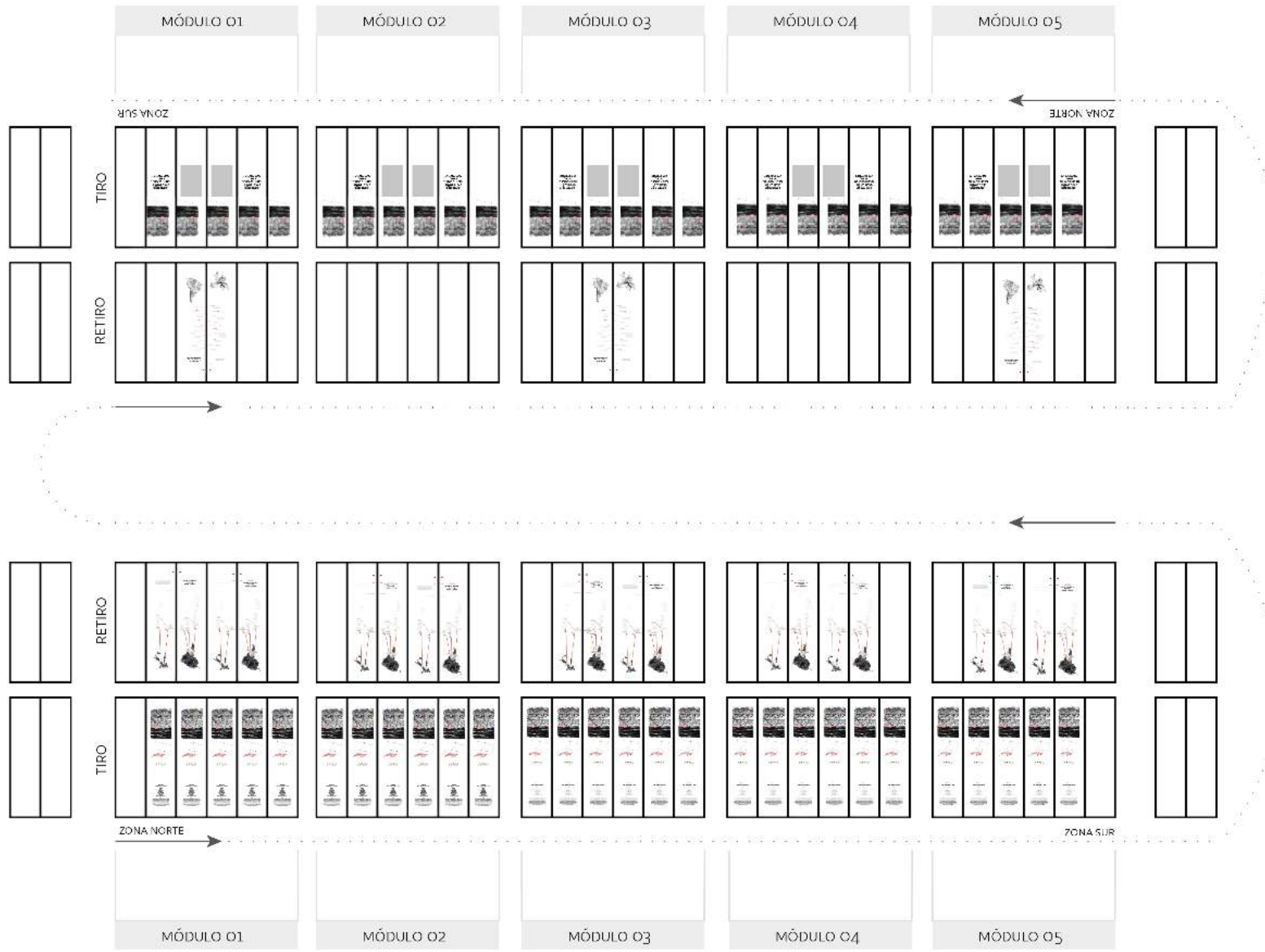



**Diocesi
San Marco di Arica**

PROVINCIA
Cile



SEDE
San Marco di Arica

AREA DI COMPLESSIVITÀ
10.000 km²

POPOLAZIONE
1.000.000

PRELATO
Monsignor Juan José Rodríguez

NOTE
La Diocesi di San Marco di Arica è stata istituita il 15 febbraio 1976 con il nome di Diocesi di Arica. Successivamente, nel 1982, è stata ribattezzata con il nome attuale. La sede episcopale è situata nella città di Arica, nella regione di Tarapacá. La Diocesi è parte della Provincia ecclesiastica di Antofagasta.

**Diocesi
Iquique**

PROVINCIA
Cile



SEDE
Iquique

AREA DI COMPLESSIVITÀ
10.000 km²

POPOLAZIONE
1.000.000

PRELATO
Monsignor Juan José Rodríguez

NOTE
La Diocesi di Iquique è stata istituita il 15 febbraio 1976 con il nome di Diocesi di Iquique. La sede episcopale è situata nella città di Iquique, nella regione di Tarapacá. La Diocesi è parte della Provincia ecclesiastica di Antofagasta.

**Diocesi
San Giovanni
Battista di Calama**

PROVINCIA
Cile

SEDE
San Giovanni Battista di Calama

AREA DI COMPLESSIVITÀ
10.000 km²

POPOLAZIONE
1.000.000

PRELATO
Monsignor Juan José Rodríguez

NOTE
La Diocesi di San Giovanni Battista di Calama è stata istituita il 15 febbraio 1976 con il nome di Diocesi di Calama. La sede episcopale è situata nella città di Calama, nella regione di Antofagasta. La Diocesi è parte della Provincia ecclesiastica di Antofagasta.



**Arcidiocesi
Antofagasta**

PROVINCIA
Cile

SEDE
Antofagasta

AREA DI COMPLESSIVITÀ
10.000 km²

POPOLAZIONE
1.000.000

PRELATO
Monsignor Juan José Rodríguez

NOTE
L'Arcidiocesi di Antofagasta è stata istituita il 15 febbraio 1976 con il nome di Arcidiocesi di Antofagasta. La sede episcopale è situata nella città di Antofagasta, nella regione di Antofagasta. L'Arcidiocesi è parte della Provincia ecclesiastica di Antofagasta.

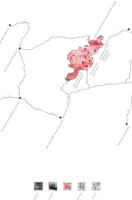
**Diocesi
Copiapó**

PROVINCIA
Cile

SEDE
Copiapó

AREA DI COMPLESSIVITÀ
10.000 km²

POPOLAZIONE
1.000.000

PRELATO
Monsignor Juan José Rodríguez

NOTE
La Diocesi di Copiapó è stata istituita il 15 febbraio 1976 con il nome di Diocesi di Copiapó. La sede episcopale è situata nella città di Copiapó, nella regione di Antofagasta. La Diocesi è parte della Provincia ecclesiastica di Antofagasta.

Textos informativos de las provincias eclesiásticas en italiano



1 **EXPOSICIÓN**
1881

2 **PRIMA MISIÓN PONTIFICIA IBERO-AMERICANA**
1881

Prima Misión Pontificia Ibero-americana
MISSIONE CIEN FUEGOS
1881



3 **REPÚBLICA DE ESPAÑA**
1881

4 **ESTADO PROTECTOR DE LOS INDIOS**
1881

Prima Misión Pontificia Ibero-americana
MISSIONE MUZZI
1881



5 **ESTADO PROTECTOR DE LOS INDIOS**
1881

4 **ESTADO PROTECTOR DE LOS INDIOS**
1881

3 **ESTADO PROTECTOR DE LOS INDIOS**
1881

Prima Misión Pontificia Ibero-americana
MISSIONE MUZZI
1881



2 **REPÚBLICA DE ESPAÑA**
1881

1 **ESTADO PROTECTOR DE LOS INDIOS**
1881

Prima Misión Pontificia Ibero-americana
MISSIONE MUZZI
1881



1942

1954

1964

1964

1965

1966

1967

1968

1969

1970

1971

1972

1973

1974

1975

1976

1977

1978

1979

1980

1981

1982

1983

1984

1985

1986

1987

1988

1989

1990

1991

1992

1993

1994

1995

1996

1997

1998

1999

2000

2001

2002

2003

2004

2005

2006

2007

2008

2009

2010

2011

2012

2013

2014

2015

2016

2017

2018

2019

2020

2021

2022

2023

2024

2025

Interlocazioni tra lo Stato del Cile e la Santa Sede

TAVOLE III





1942

1954

1964

1964

1965

1966

1967

1968

1969

1970

1971

1972

1973

1974

1975

1976

1977

1978

1979

1980

1981

1982

1983

1984

1985

1986

1987

1988

1989

1990

1991

1992

1993

1994

1995

1996

1997

1998

1999

2000

2001

2002

2003

2004

2005

2006

2007

2008

2009

2010

2011

2012

2013

2014

2015

2016

2017

2018

2019

2020

2021

2022

2023

2024

2025

Interlocazioni tra lo Stato del Cile e la Santa Sede

TAVOLE III





1942

1954

1964

1964

1965

1966

1967

1968

1969

1970

1971

1972

1973

1974

1975

1976

1977

1978

1979

1980

1981

1982

1983

1984

1985

1986

1987

1988

1989

1990

1991

1992

1993

1994

1995

1996

1997

1998

1999

2000

2001

2002

2003

2004

2005

2006

2007

2008

2009

2010

2011

2012

2013

2014

2015

2016

2017

2018

2019

2020

2021

2022

2023

2024

2025

Interlocazioni tra lo Stato del Cile e la Santa Sede

TAVOLE III





1942

1954

1964

1964

1965

1966

1967

1968

1969

1970

1971

1972

1973

1974

1975

1976

1977

1978

1979

1980

1981

1982

1983

1984

1985

1986

1987

1988

1989

1990

1991

1992

1993

1994

1995

1996

1997

1998

1999

2000

2001

2002

2003

2004

2005

2006

2007

2008

2009

2010

2011

2012

2013

2014

2015

2016

2017

2018

2019

2020

2021

2022

2023

2024

2025

Interlocazioni tra lo Stato del Cile e la Santa Sede

TAVOLE III

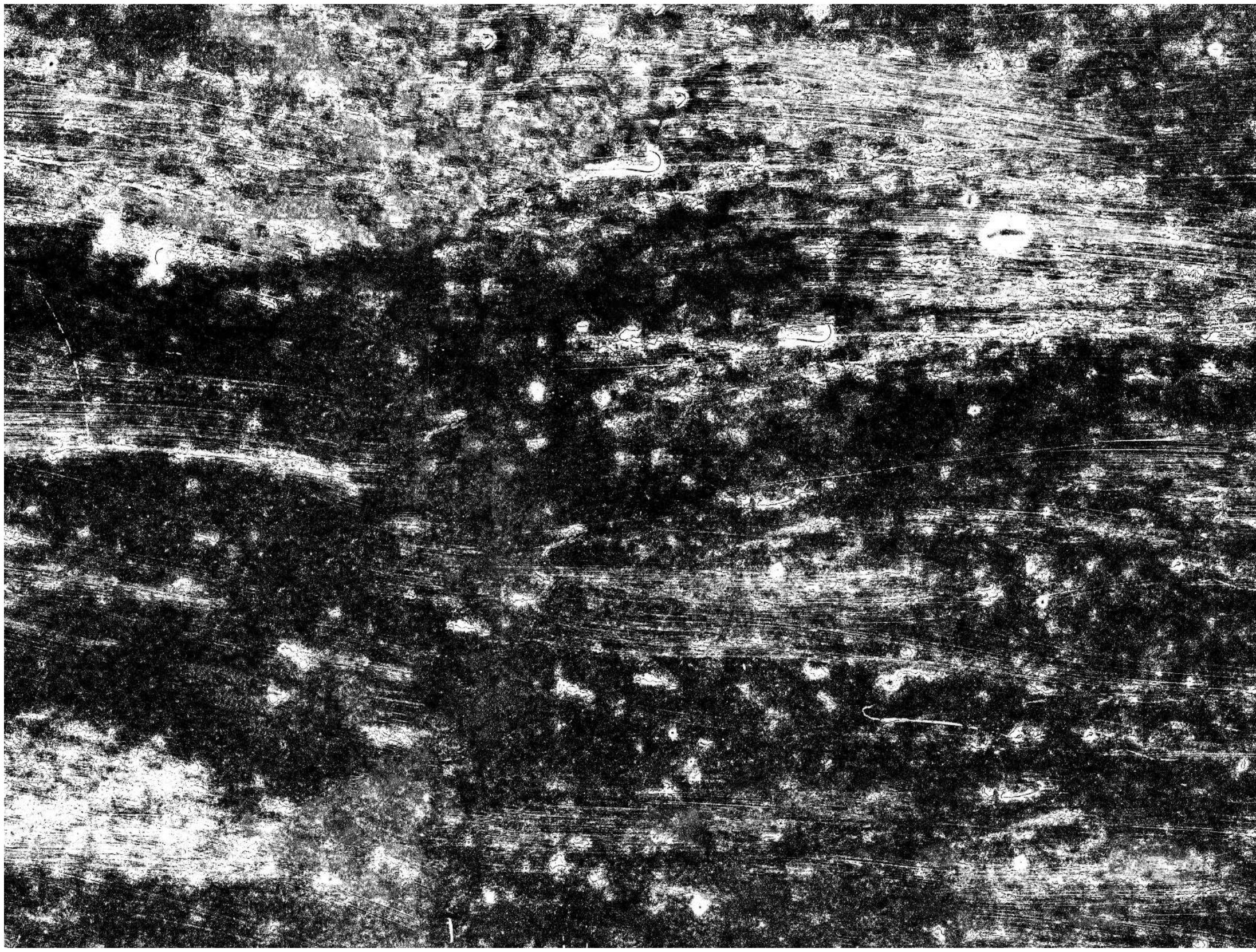

CAPÍTULO 01: TRABAJOS INICIALES

C

Cofré, V. (2023) *T1 Iconos Fiesta* [Imagen] Iconos para reconocer el acto celebrativo. https://wiki.ead.pucv.cl/Proyecto_de_T%C3%ADtulo-_Investigaci%C3%B3n_y_proyecciones_/_Valentina_Cofr%C3%A9#Iconos_para_reconocer_el_Acto_celebrativo

Cofré, V. (2023) *Iconos para las láminas* [Imagen] https://wiki.ead.pucv.cl/Proyecto_de_T%C3%ADtulo-_Investigaci%C3%B3n_y_proyecciones_/_Valentina_Cofr%C3%A9#Iconos_para_las_laminas

Cofré, V. (2023) *T1 Icono Peregrinación* [Imagen] Iconos para reconocer el acto celebrativo. https://wiki.ead.pucv.cl/Proyecto_de_T%C3%ADtulo-_Investigaci%C3%B3n_y_proyecciones_/_Valentina_Cofr%C3%A9#Iconos_para_reconocer_el_Acto_celebrativo

Cofré, V. (2023) *T1 Iconos Procesión* [Imagen] Iconos para reconocer el acto celebrativo. https://wiki.ead.pucv.cl/Proyecto_de_T%C3%ADtulo-_Investigaci%C3%B3n_y_proyecciones_/_Valentina_Cofr%C3%A9#Iconos_para_reconocer_el_Acto_celebrativo

Conferencia Episcopal de Chile (s.f) *Episcopado Chileno* https://www.iglesia.cl/diocesis_detalle.php?diocesis=1

S

Santa Sede. (s.f) *Código de Derecho Canónico*. Estado Pontificio. https://www.vatican.va/archive/cod-iuris-canonici/esp/documents/cic_libro2_cann368-374_sp.html

CAPÍTULO 02: ENTREGA PRIMER SEMESTRE

C

Cofré, V (2023) *Propuesta LAmo1* [Imagen] Primera propuesta. https://wiki.ead.pucv.cl/Proyecto_de_T%C3%ADtulo-_Investigaci%C3%B3n_y_proyecciones_/_Valentina_Cofr%C3%A9#Primera_propuesta

Cofré, V (2023) *Propuesta: Salir del Plano* [Imagen] https://wiki.ead.pucv.cl/Proyecto_de_T%C3%ADtulo-_Investigaci%C3%B3n_y_proyecciones_/_Valentina_Cofr%C3%A9#Propuesta:_Salir_del_plano

Cofré, V (13 jul 2023). *Proyecto de Título- Investigación y proyecciones / Valentina Cofré*. Primera aproximación de Lamina Expositiva. https://wiki.ead.pucv.cl/Proyecto_de_T%C3%ADtulo-_Investigaci%C3%B3n_y_proyecciones_/_Valentina_Cofr%C3%A9#Primera_aproximaci%C3%B3n_de_Lamina_Expositiva

Cofré, V (2023) *Territorio1 F* [Imagen] Vista Mixta Final https://wiki.ead.pucv.cl/Proyecto_de_T%C3%ADtulo-_Investigaci%C3%B3n_y_proyecciones_/_Valentina_Cofr%C3%A9#Vista_mixta_Final

Cofré, V (2023) *Virgen T1* [Imagen] https://wiki.ead.pucv.cl/Proyecto_de_T%C3%ADtulo-_Investigaci%C3%B3n_y_proyecciones_/_Valentina_Cofr%C3%A9#Propuesta_Final

CAPÍTULO 03: TRABAJOS INICIALES

M

M, I. (2023) s.n [Imagen]. Tripadvisor https://www.tripadvisor.cl/Attraction_Review-g2064481-d24191989-Reviews-Iglesia_Del_Nino_Dios_DeIglesia_Sotaquí_limpia_Sotaquí-Ovalle_Coquimbo_Region.html

R

Riveros, C. (2023) *Círculo de templos católicos en Chile 01* [Imagen] ¿CÓMO VISUALIZAR EL RECORRIDO DE TEMPLOS CATÓLICOS?. https://wiki.ead.pucv.cl/Investigaci%C3%B3n_T%C3%ADtulo_1_-_Catalina_Riveros_Troncoso#%C2%BFC%C3%B3mo_visualizar_el_recorrido_de_Templos_Cat%C3%B3licos?

Riveros, C. (2023) *Círculo de templos católicos en Chile 02* [Imagen] ¿CÓMO VISUALIZAR EL RECORRIDO DE TEMPLOS CATÓLICOS? . https://wiki.ead.pucv.cl/Investigaci%C3%B3n_T%C3%ADtulo_1_-_Catalina_Riveros_Troncoso#%C2%BFC%C3%B3mo_visualizar_el_recorrido_de_Templos_Cat%C3%B3licos?

Riveros, C. (2023) *Círculo de templos católicos en Chile 03* [Imagen] ¿CÓMO VISUALIZAR EL RECORRIDO DE TEMPLOS CATÓLICOS? https://wiki.ead.pucv.cl/Investigaci%C3%B3n_T%C3%ADtulo_1_-_Catalina_Riveros_Troncoso#%C2%BFC%C3%B3mo_visualizar_el_recorrido_de_Templos_Cat%C3%B3licos?

Riveros, C. (2023) *Cubo Material CRT* [Imagen] MATERIALES TRIDIMENSIONAL https://wiki.ead.pucv.cl/Investigaci%C3%B3n_T%C3%ADtulo_1_-_Catalina_Riveros_Troncoso#Materiales_tridimensional

Riveros, C. (2023) *Cubo 1 CRT* [Imagen] MATERIALES TRIDIMENSIONAL https://wiki.ead.pucv.cl/Investigaci%C3%B3n_T%C3%ADtulo_1_-_Catalina_Riveros_Troncoso#Materiales_tridimensional

Riveros, C. (2023) *Cubo 2 CRT* [Imagen] MATERIALES TRIDIMENSIONAL https://wiki.ead.pucv.cl/Investigaci%C3%B3n_T%C3%ADtulo_1_-_Catalina_Riveros_Troncoso#Materiales_tridimensional

Riveros, C. (2023) *Cubo 3 CRT* [Imagen] MATERIALES TRIDIMENSIONAL https://wiki.ead.pucv.cl/Investigaci%C3%B3n_T%C3%ADtulo_1_-_Catalina_Riveros_Troncoso#Materiales_tridimensional

Riveros, C. (2023) *Cubo 5 CRT* [Imagen] MATERIALES TRIDIMENSIONAL https://wiki.ead.pucv.cl/Investigaci%C3%B3n_T%C3%ADtulo_1_-_Catalina_Riveros_Troncoso#Materiales_tridimensional

Riveros, C. (2023) *Cubo 6 CRT* [Imagen] MATERIALES TRIDIMENSIONAL https://wiki.ead.pucv.cl/Investigaci%C3%B3n_T%C3%ADtulo_1_-_Catalina_Riveros_Troncoso#Materiales_tridimensional

Riveros, C. (2023) *Iglesia Sotaquí limpia* [Imagen] TRABAJO EN IMÁGENES https://wiki.ead.pucv.cl/Investigaci%C3%B3n_T%C3%ADtulo_1_-_Catalina_Riveros_Troncoso#Trabajo_en_im%C3%A1genes

Riveros, C. (2023) *Tipografía Roboto CRT* [Imagen] TIPOGRAFÍA https://wiki.ead.pucv.cl/investigaci%C3%B3n_T%C3%ADtulo_1_-_Catalina_Riveros_Troncoso#Tipograf%C3%ADa

CAPÍTULO 04: ENTREGA PRIMER SEMESTRE

C

Concha, M., Salinas, C., Vergara, F. (2005). *Actas del Primer Simposio de Historia Religiosa de Valparaíso*. Ediciones Universitarias de Valparaíso.

L

La Santa Sede, (s.f.a). *Breve Etisi Longissimo Del Sommo Pontefice* (30 gennaio 1819). <https://www.vatican.va/content/pius-vii/it/documents/breve-etsi-longissimo-30-gennaio-1816.html>

La Santa Sede, (s.f.b). *Breve del Sommo Pontefice Leone XII Etsi Iam Diu* (24 settembre 1824). <https://www.vatican.va/content/leo-xii/it/documents/breve-etsi-iam-diu-24-settembre-1824.html>

P

Pontificio Consejo Justicia y Paz (2005). *Compendio de la Doctrina Social de la Iglesia*. Conferencia Episcopal Chile.

R

Riveros, C. (2023) *Dibujo de Continente americano sur y fragmento de península itálica 1* [Imagen] ASPECTOS GRÁFICOS. https://wiki.ead.pucv.cl/Investigaci%C3%B3n_T%C3%ADtulo_1_-_Catalina_Riveros_Troncoso#Visualizaci%C3%B3n

Riveros, C. (2023) *Dibujo de Continente americano sur y fragmento de península itálica 2* [Imagen] ASPECTOS GRÁFICOS. https://wiki.ead.pucv.cl/Investigaci%C3%B3n_T%C3%ADtulo_1_-_Catalina_Riveros_Troncoso#Visualizaci%C3%B3n

Riveros, C. (2023) *Diseño de cuadrícula* [Imagen] ASPECTOS GRÁFICOS. https://wiki.ead.pucv.cl/Investigaci%C3%B3n_T%C3%ADtulo_1_-_Catalina_Riveros_Troncoso#Lineas_segmentadas

Riveros, C. (2023) *Diseño de cronología de hechos de la misión* [Imagen] ASPECTOS GRÁFICOS. https://wiki.ead.pucv.cl/Investigaci%C3%B3n_T%C3%ADtulo_1_-_Catalina_Riveros_Troncoso#Hitos_cronol%C3%B3gicos_misi%C3%B3n

Riveros, C. (2023) *Diseño del recorrido de la misión* [Imagen] ASPECTOS GRÁFICOS. https://wiki.ead.pucv.cl/Investigaci%C3%B3n_T%C3%ADtulo_1_-_Catalina_Riveros_Troncoso#Recorrido_3

Riveros, C. (2023) *Fragmento de personajes más hitos cronológicos de relaciones entre Chile y Estado Pontificio* [Imagen] ASPECTOS GRÁFICOS. https://wiki.ead.pucv.cl/Investigaci%C3%B3n_T%C3%ADtulo_1_-_Catalina_Riveros_Troncoso#Hitos_cronol%C3%B3gicos_total

Riveros, C. (2023) *Fragmento Misión Cienfuegos* [Imagen] ASPECTOS GRÁFICOS. https://wiki.ead.pucv.cl/Investigaci%C3%B3n_T%C3%ADtulo_1_-_Catalina_Riveros_Troncoso#Diagramaci%C3%B3n_y_tipograf%C3%ADa

Riveros, C. (2023) *Fragmento Misión Muzi* [Imagen] ASPECTOS GRÁFICOS. https://wiki.ead.pucv.cl/Investigaci%C3%B3n_T%C3%ADtulo_1_-_Catalina_Riveros_Troncoso#Diagramaci%C3%B3n_y_tipograf%C3%ADa

Riveros, C. (2023) *Primera propuesta de visualización* [Imagen] PROPUESTAS VISUALIZACIÓN. https://wiki.ead.pucv.cl/Investigaci%C3%B3n_T%C3%ADtulo_1_-_Catalina_Riveros_Troncoso#Propuesta_01

Riveros, C. (2023) *Paleta de color de entrega final*
 [Imagen] ASPECTOS GRÁFICOS. https://wiki.ead.pucv.cl/Investigaci%C3%B3n_T%C3%ADtulo_1_-_Catalina_Riveros_Troncoso#Color

Riveros, C. (2023) *Personajes lámina misión Cienfuegos*
 [Imagen] ASPECTOS GRÁFICOS. https://wiki.ead.pucv.cl/Investigaci%C3%B3n_T%C3%ADtulo_1_-_Catalina_Riveros_Troncoso#Personajes_3

Riveros, C. (2023) *Personajes lámina misión Muzi*
 [Imagen] ASPECTOS GRÁFICOS. https://wiki.ead.pucv.cl/Investigaci%C3%B3n_T%C3%ADtulo_1_-_Catalina_Riveros_Troncoso#Personajes_3

Riveros, C. (2023) *Segunda propuesta de visualización* [Imagen]
 PROPUESTAS VISUALIZACIÓN. https://wiki.ead.pucv.cl/Investigaci%C3%B3n_T%C3%ADtulo_1_-_Catalina_Riveros_Troncoso#Propuesta_02

Riveros, C. (2023) *Tercera propuesta de visualización* [Imagen]
 PROPUESTAS VISUALIZACIÓN. https://wiki.ead.pucv.cl/Investigaci%C3%B3n_T%C3%ADtulo_1_-_Catalina_Riveros_Troncoso#Propuesta_03

S

Salinas Araneda, C. (2006). *La actuación de los Obispos en la supresión del fuero eclesiástico en Chile en el siglo XIX*. Revista de estudios histórico-jurídicos, (28), 545.

Salinas, Carlos. (2011). *Relaciones Iglesia-Estado*. En Marcial Sanchez (director), *Historia de la Iglesia en Chile: Tomo III: Los nuevos caminos: la Iglesia y el Estado* (pp. 231-277). Editorial Universitaria.

Silva, O., Silva, F., Villalobos, S., & Rivera, S. V. (1981). *Historia de Chile*. Editorial Universitaria. 747.748.

Silva, O., Silva, F., Villalobos, S., & Rivera, S. V. (1981). *Historia de Chile*. Editorial Universitaria. p. 749.

Silva Ibañez, Manuel. (1964). *Relaciones Diplomáticas de la Santa Sede con Chile (1821-1887)*. [Memoria de Prueba para optar al Título de Licenciado]. Pontificia Universidad Católica de Chile.

Sodano, Angelo. (1987). *Los representantes pontificios en Chile y su misión*. Diplomacia, (39) 8-17.

Stuven, A. M. (2015). *La Iglesia católica chilena en el siglo XIX: Encuentros y desencuentros con la modernidad filosófica*. Teología y vida, 56(2), 188-189.

T

Toledo, David. O. (2015). *Crónicas de la diócesis de Valparaíso siglo XIX*. Valparaíso: Ediciones Universitarias de Valparaíso.

V

Vito, Jaime. (2020). La Iglesia católica romana y la cuestión de la independencia hispanoamericana en la primera mitad del siglo XIX. Una lectura de documentos papales en el cambio de época. *Allpanchis*, 21-22.

CAPÍTULO 06: MISIONES E INTERLOCUCIONES PONTIFICIAS

A

Arzobispado de Santiago. (s.f). Obtenido de Nuestra Historia: <https://www.iglesiadesantiago.cl/arzobispado/site/artic/20200224/pags/20200224183347.html>

B

Barrios, Marciano (1992). “Chile y su Iglesia: una sola historia”, Santiago, Editorial Salesiana.

C

Camus, Juan Carlos. “Venerable, Padre Hurtado en camino a los altares”. *La Tercera*. *Archivo de Referencias Críticas*. Disponible en Biblioteca Nacional Digital de Chile <http://www.bibliotecanacionaldigital.gob.cl/bnd/628/w3-article-186325.html>. Accedido en 19/10/2023.

Cooperativa.cl. (29 de agosto de 2019.a). *Obtenido de Ivo Scapolo dejará Chile tras ser nombrado nuncio apostólico en Portugal*: <https://cooperativa.cl/noticias/pais/iglesia-catolica/ivo-scapolo-dejara-chile-tras-ser-nombrado-nuncio-apostolico-en-portugal/2019-08-29/060432.html>

L

La Santa Sede, (s.f.r) “Viaje a la República Dominicana, México y Bahamas” (28 enero de 1979) Obtenido en https://www.vatican.va/content/john-paul-ii/es/speeches/1979/january/documents/hf_jp-ii_spe_19790128_messico-puebla-episc-latam.html

M

MARTÍ GILABERT, Francisco. “*La misión en Chile del futuro Papa Pío IX. II. Llegada a Santiago, regreso y desenlace (1824-1832)*”. *Anuario de Historia de la Iglesia*, 10 (2001): 281-321. <https://dadun.unav.edu/handle/10171/9382>

Ministerio de Relaciones Exteriores. (s.f.). *Obtenido de Relaciones Bilaterales Chile-Santa Sede*: <https://www.chile.gob.cl/chile/blog/santa-sede/relaciones-bilaterales-chile-santa-sede>

Morris, Nelson, (1994) “*La transición chilena y sus actores. La Iglesia y el Gobierno Militar. 1983-1988. Una aproximación*”. Pontificia Universidad Católica de Valparaíso.

O

Oviedo, Carlos (1987). *Un Siglo de Relaciones entre la Santa Sede y Chile, 1822-1925*. Diplomacia, (39) 18-30

P

Pontificium Consilium de Cultura. (s.f.a). *Obtenido de Diccionario de Historia Cultural de la Iglesia en América Latina. Chile; Acción Católica*: https://www.dhial.org/diccionario/index.php?title=CHILE;_la_accion_catolica

Pontificium Consilium de Cultura. (s.f.b). *Obtenido de Diccionario de Historia Cultural de la Iglesia en América Latina. Chile; Acción Católica*: https://www.dhial.org/diccionario/index.php?title=CHILE;_la_accion_catolica

R

República de Chile, Senado. (miércoles 6 de octubre de 2004). *Obtenido de Estatua de Aanta Teresa de los Andes en el vaticano*: <https://www.senado.cl/appsenado/index.php?mo=sesionessala&ac=getDocumento&teseid=13934&legiid=475>

S

Salinas, Carlos. (1998). *Retamal Fuentes, Fernando, Chilensia Pontificia. Monumenta Ecclesiae Chilensia*. Revista de estudios histórico-jurídicos, (20), 344-345. <https://dx.doi.org/10.4067/S0716-54551998000200020>

Salinas, Carlos. (2011). Relaciones Iglesia-Estado. En Marcial Sanchez (director), *Historia de la Iglesia en Chile: Tomo III: Los nuevos caminos: la Iglesia y el Estado* (pp. 231-277). Editorial Universitaria

Salinas, Carlos. (2012). *Un primer proyecto de Concordato entre Chile y la Santa Sede en 1928*. Revista chilena de derecho, 39(3), 665-698

Salinas, Carlos (2016). *LOS PROYECTOS FALLIDOS DE CONCORDATO ENTRE CHILE Y LA SANTA SEDE DE 1928*. Revista latinoamericana de Derecho y Religión, Volumen 2 . número 2. <https://ojs.uc.cl/index.php/RLDR/article/view/5166>

Silva Ibañez, Manuel. (1964). *Relaciones Diplomáticas de la Santa Sede con Chile (1821-1887)*. [Memoria de Prueba para optar al Título de Licenciado]. Pontificia Universidad Católica de Chile.

Santuario Teresa de los Andes. *Capital Episcopal de Chile*. (s.f.). Obtenido de Proceso de Canonización: <http://www.santuarioteresasdelosandes.cl/new/index.php/es/proceso-canonizacion>

Sodano, Angelo. (1987). *Los representantes pontificios en Chile y su misión*. *Diplomacia*, (39) 8-17.

T

Toledo, David. O. (2015). *Crónicas de la diócesis de Valparaíso siglo XIX*. Valparaíso: Ediciones Universitarias de Valparaíso.

CAPÍTULO 07: LÍNEA HISTÓRICA

S

Salinas, Carlos. (2011). Relaciones Iglesia-Estado. En Marcial Sanchez (director), *Historia de la Iglesia en Chile: Tomo III: Los nuevos caminos: la Iglesia y el Estado* (pp. 231-277). Editorial Universitaria

COLOFÓN

La presente carpeta de título se terminó de imprimir en el mes de diciembre de 2023, en SERPROGRAF, Agua Santa, Viña del Mar.

El interior fue impreso sobre papel couche de 130 gr en las dimensiones de 28x21 cm. La portada se imprimió en papel Opaco Color de 160gr.

Para la composición de textos se utilizó la familia tipográfica Merriweather y Merriweather Sans, en sus distintos grosores y tamaños.

La diagramación y presentación del proyecto estuvo a manos de las alumnas Valentina Cofré y Catalina Riveros.



PONTIFICIA
UNIVERSIDAD
CATÓLICA DE
VALPARAÍSO

e[ad]

Escuela de Arquitectura y Diseño

Pontificia Universidad Católica de Valparaíso