

# Mantos que ensamblan e integran áreas

## Manto 1 (hito) : Manto de acoplacion para el reposo

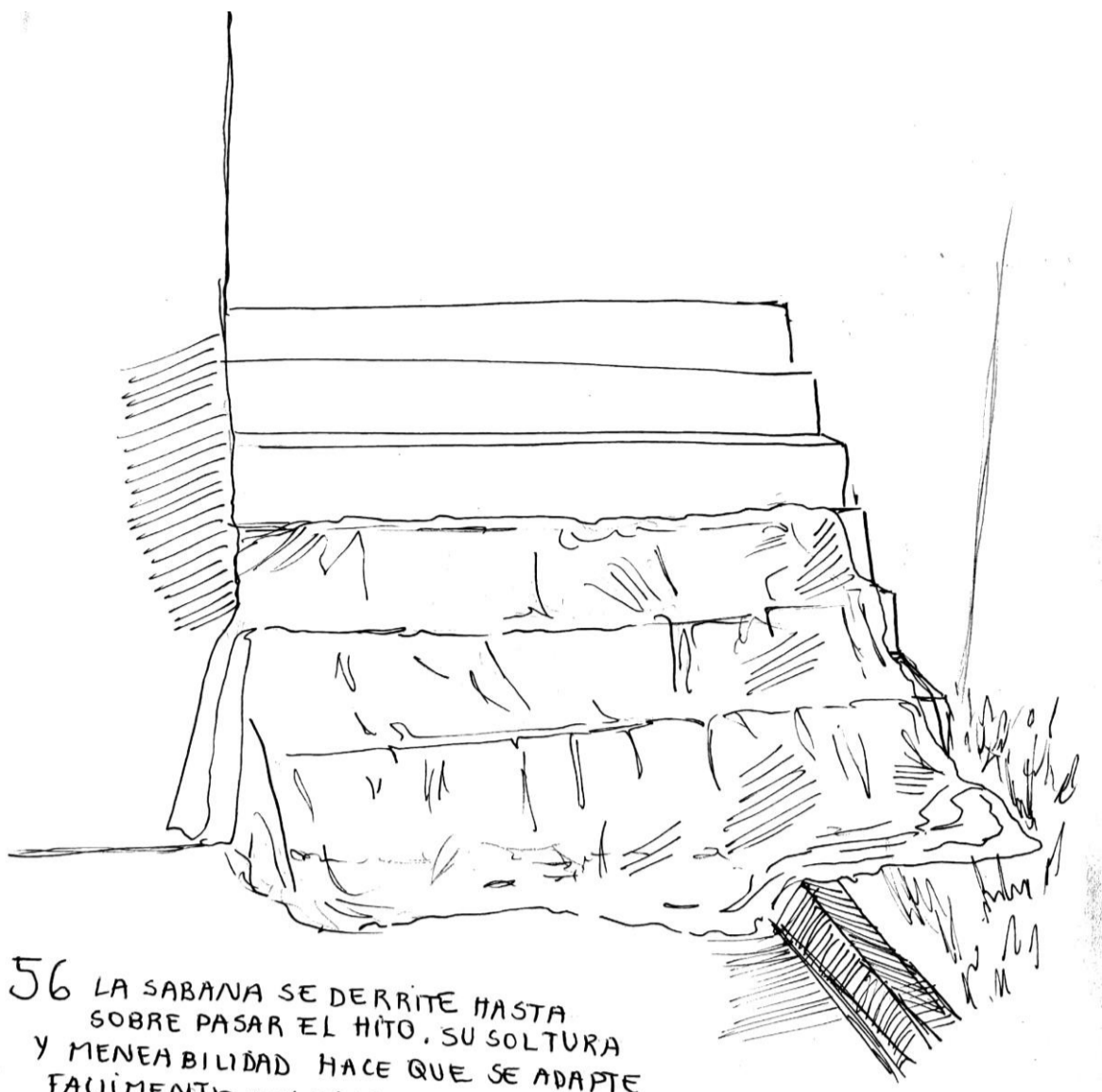

56 LA SABANA SE DERRITE HASTA SOBRE PASAR EL HITO. SU SOLTURA Y MENEABILIDAD HACE QUE SE ADAPTE FACILMENTE EN ESTE ESPACIO DE REPOSO Y SOMBRA OTORGADA POR LA PARED DERECHA. LA ~~DE~~ DESENVOLTURA DE LOS PLIEGOS EN LA ESCALERA RELAJA EL HABIENTE Y VISUALMENTE LE OTORGA SUAVIDAD.

54 HITO CUBIERTO POR UNA SABANA. LA SABANA HACE VER EL ESPACIO COMO UN TODO, LA PAULIGIDAD DEL COLOR UNIFORME LO HACE VISUALMENTE MAS COMODO. MUJER SE DISLUMBRA SENTADA CON SOLTURA, POR LA HORA ESTA ZONA DE LA CASA RECIBE SOMBRA DE FORMA UNIFORME, SIENDO UN BUEN LUGAR PARA REPOSAR.

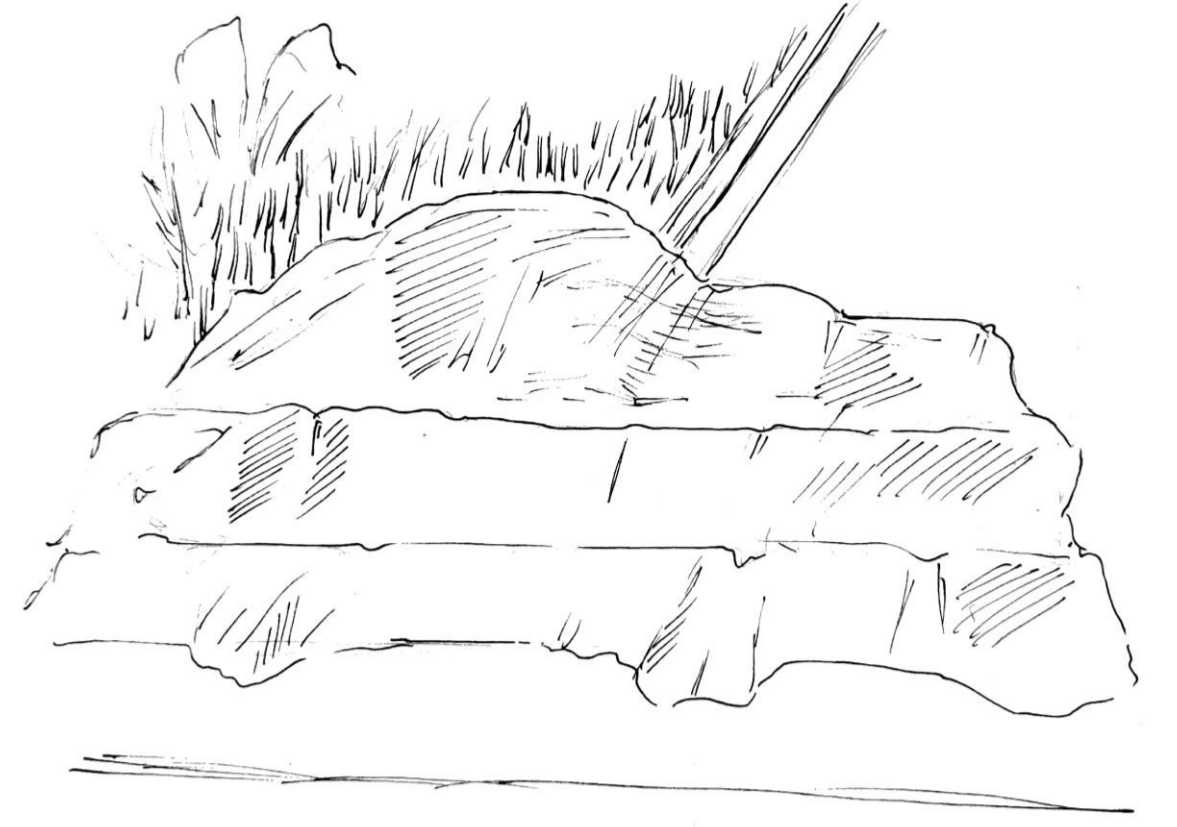

55 VISTA HACIA AL HITO CUBIERTO CON UNA SABANA. AL ESTAR EN UN ESPACIO ABIERTO, LA SABANA RECUBRE LOS DIFERENTES ESPACIOS DEL HITO, CON SUS DIFERENTES TEXTURAS, Y LOS ENSAMBLA COMO UNO. SE APRECIA LOS DIFERENTES DESNIVELES PRINCIPALMENTE Y COMO LA SABANA ACTUA CON MAS SOLTURA EN LAS SUPERFICIES LISAS QUE EN EL PASTO.

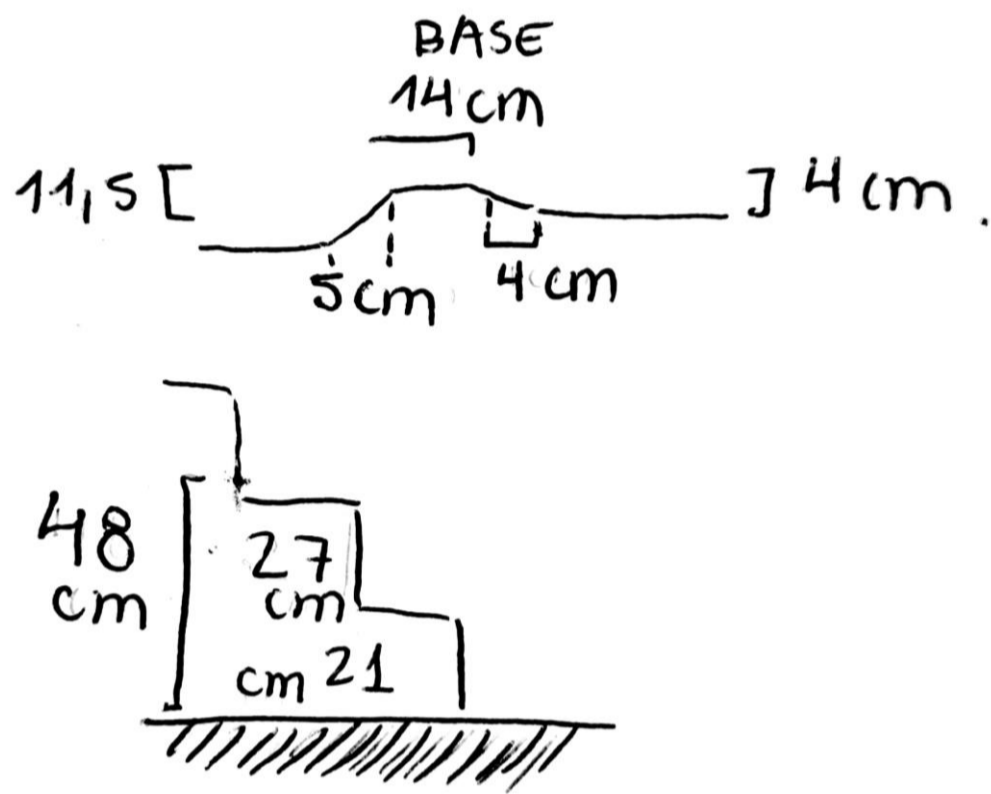

Espacio de reposos y sombra, sabana se despliega con soltura, ensamblando diferentes espacios, creando un todo. Desenvoltura de pliegos otorga visualmente comodidad.

## Manto 2: Manto de utilidad perdurada

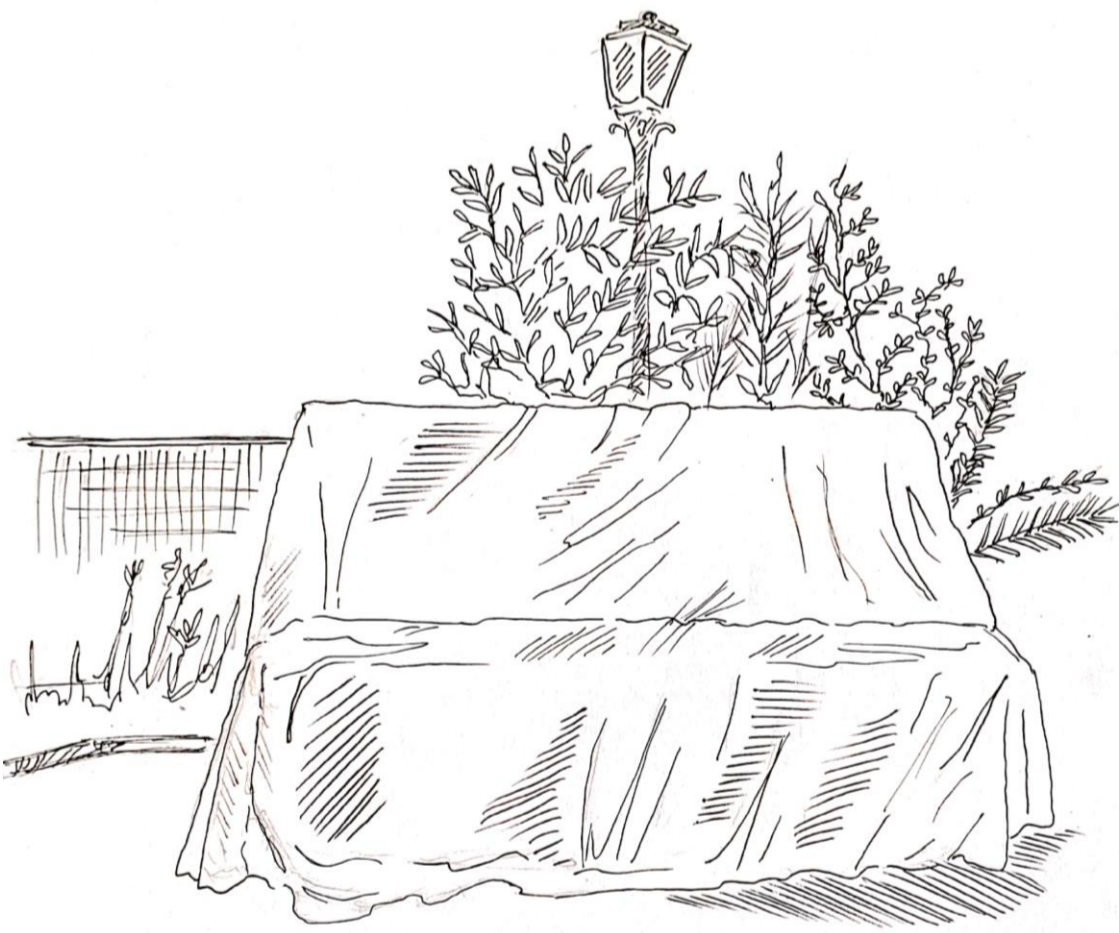

52 Banca visto de frente. Mantiene su función de mantener y recibir al cuerpo en reposo. Banca queda con una superficie rugosa y desprolija. En el costado izquierdo sabana se desborda y se crean espacios de aire.

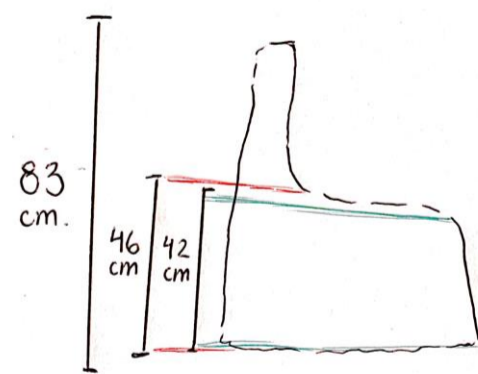
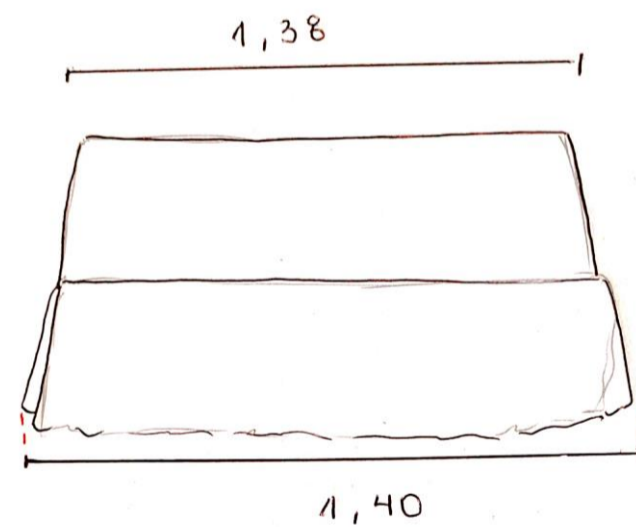

53 SABANA UN POCO MAS ENDERAZADA. A PESAR DE ESTAR CUBIERTA SE APRECIA E IDENTIFICA EL OBJETO QUE ESTA BAJO ESTA. ESTA MANTIENE SU UTILIDAD, PERO SE PIERDE VISUALMENTE LOS ESPACIOS DE VACIO EN ESTA.

Manto recibe al cuerpo con la normalidad de la banca, pero esta pierde sus espacios de vacio, la sabana marco el verdadero territorio que ocupa la banca.

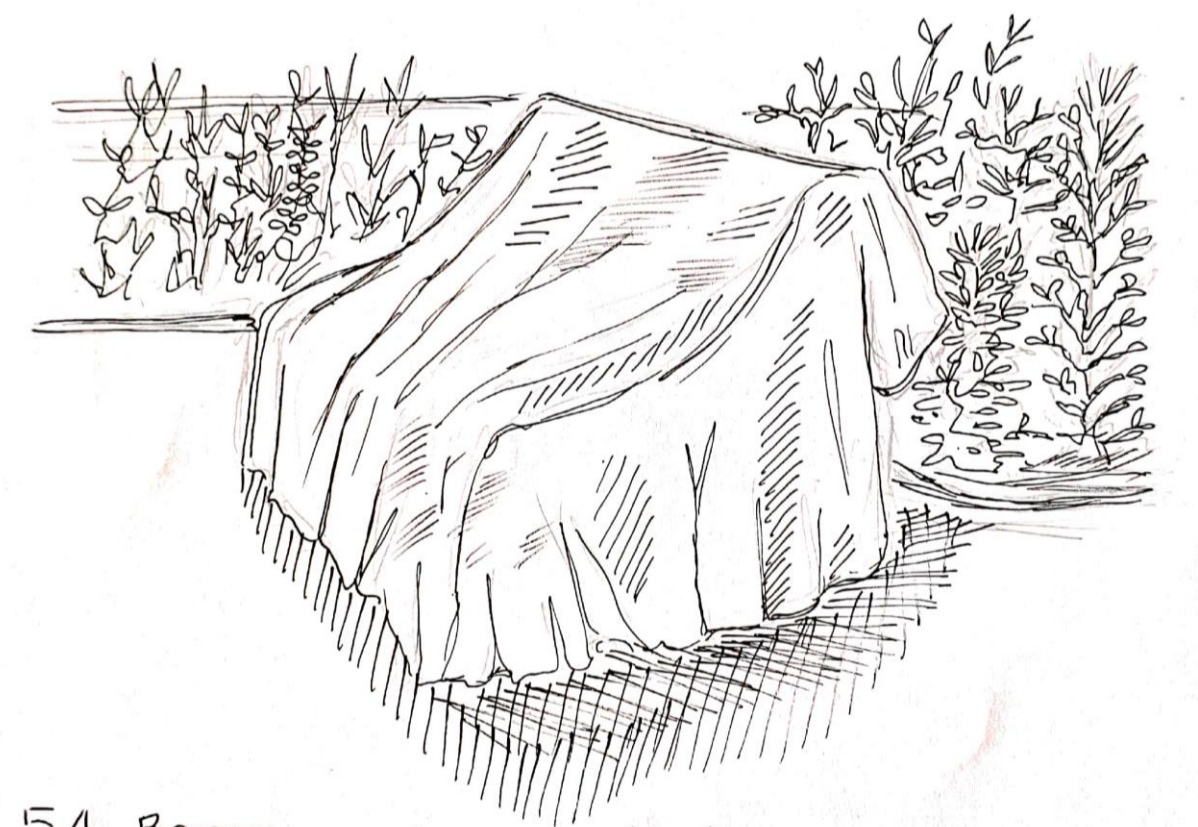

54 Banca en el patio cubierta por una sabana. con la sabana se aprecia el verdadero espacio ganado por esta. Los pliegos en el costado están rasantes con el suelo.

# Mantos que ensamblan e integran áreas

## Manrto 3: Manto que altera funciones del habitar

47 escritorio con pliegos que se desbordan hacia adelante. Sabana que sobrepasa el espacio delimitado originalmente por el escritorio. Función de apoyar los pies bajo este queda ineficaz al igual que sus múltiples cajones y espacios. Como escritorio queda inoperante, en cambio se modifica a una mesa poco eficaz.

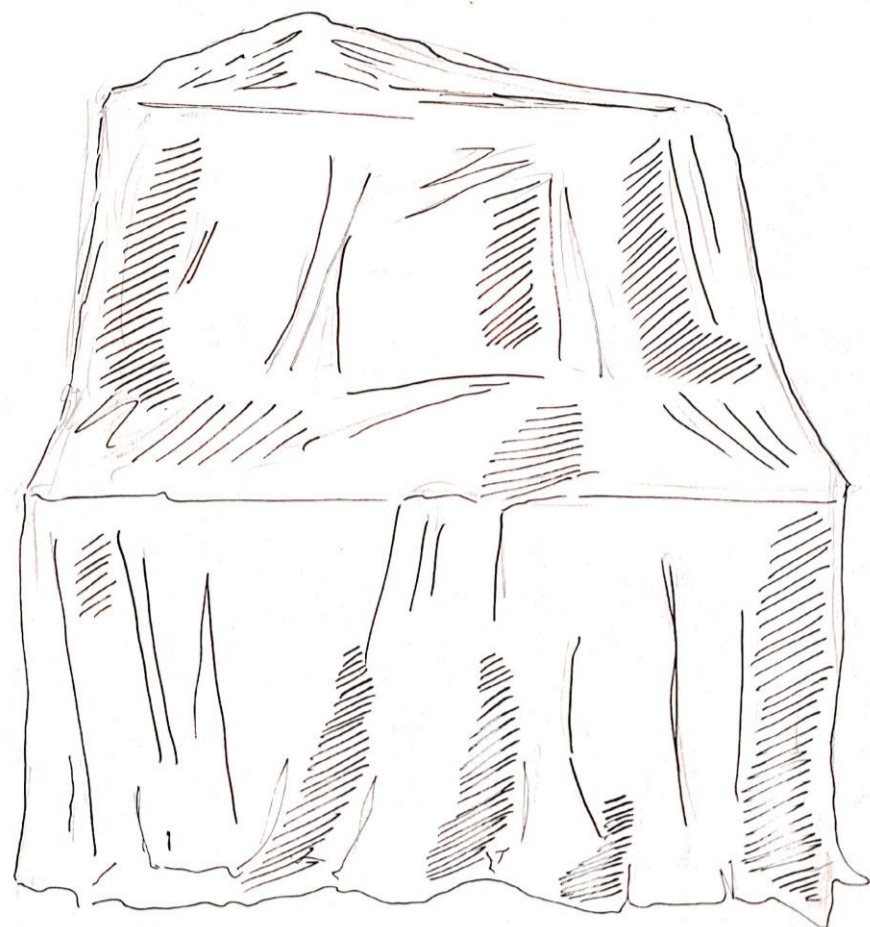

46 escritorio con la sabana más proxima a sus pliegos. La parte 'mesa' de este sigue con su funcionalidad de mantener cosas pero los cajones y artículos en la parte superior quedan obsoletos. Se puede habitar con una nueva modalidad de mantener cosas sobre la parte mesa pero vano recibe al cuerpo sentado, sino alzado.

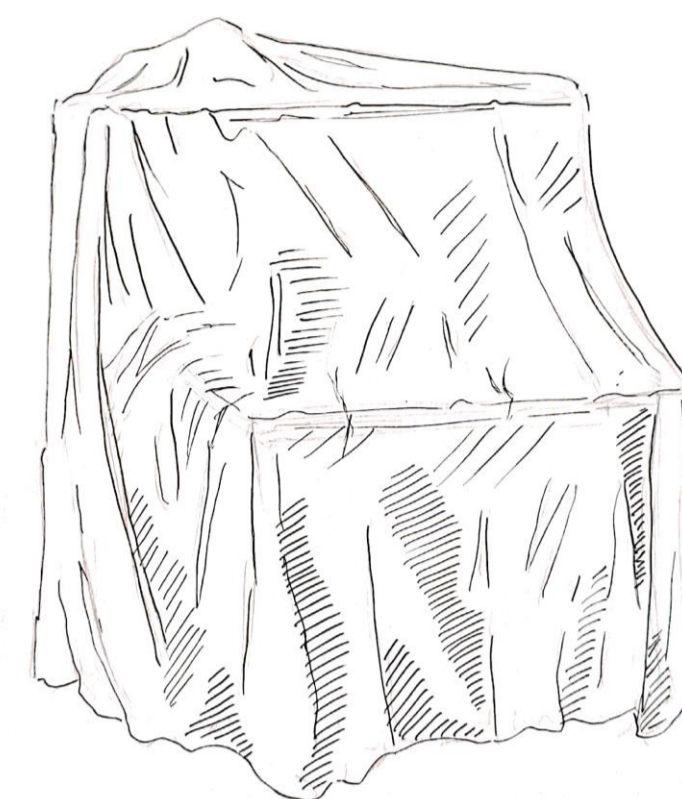
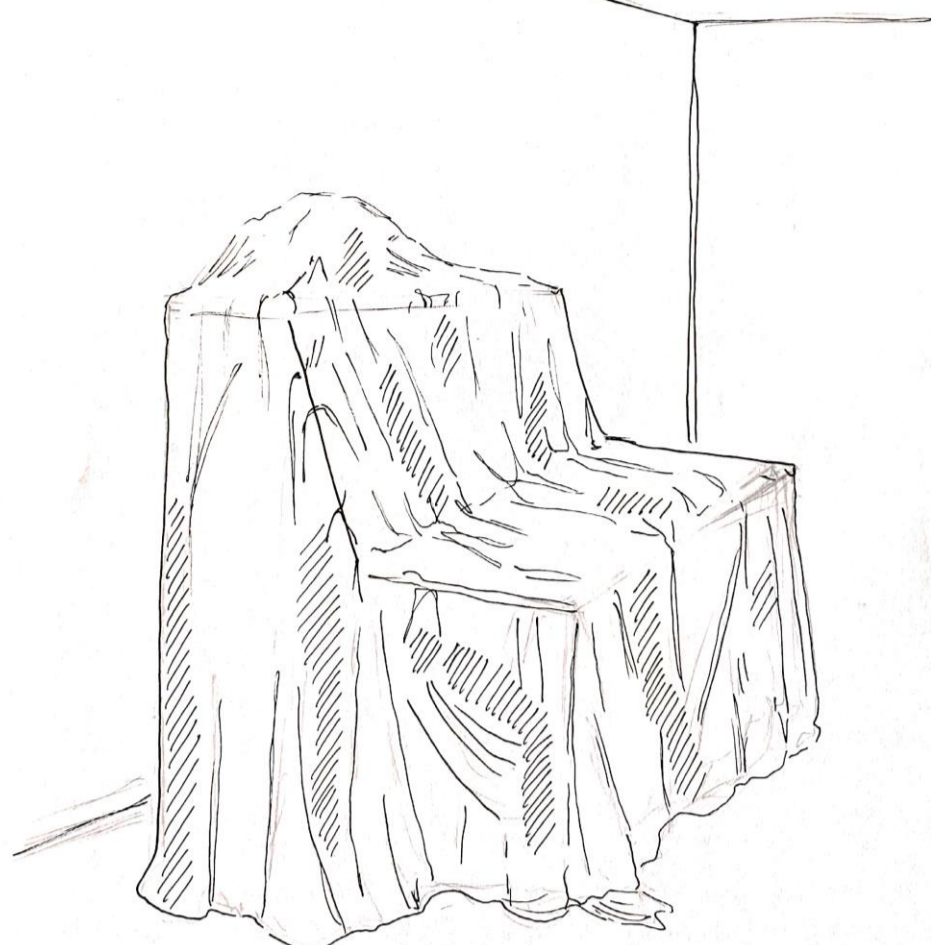

45 escritorio cubierto por una sabana, los pliegos ganan espacio y lo vacío bajo y sobre el escritorio pareciera llenarse. El manto que lo cubre hace que el escritorio pierda sus características particulares, su funcionalidad. Se desbordan estos pliegos en la parte inferior con un oleaje de sombras. Por lo tanto de la sabana se pierde su función como escritorio dejando de ser habitable.

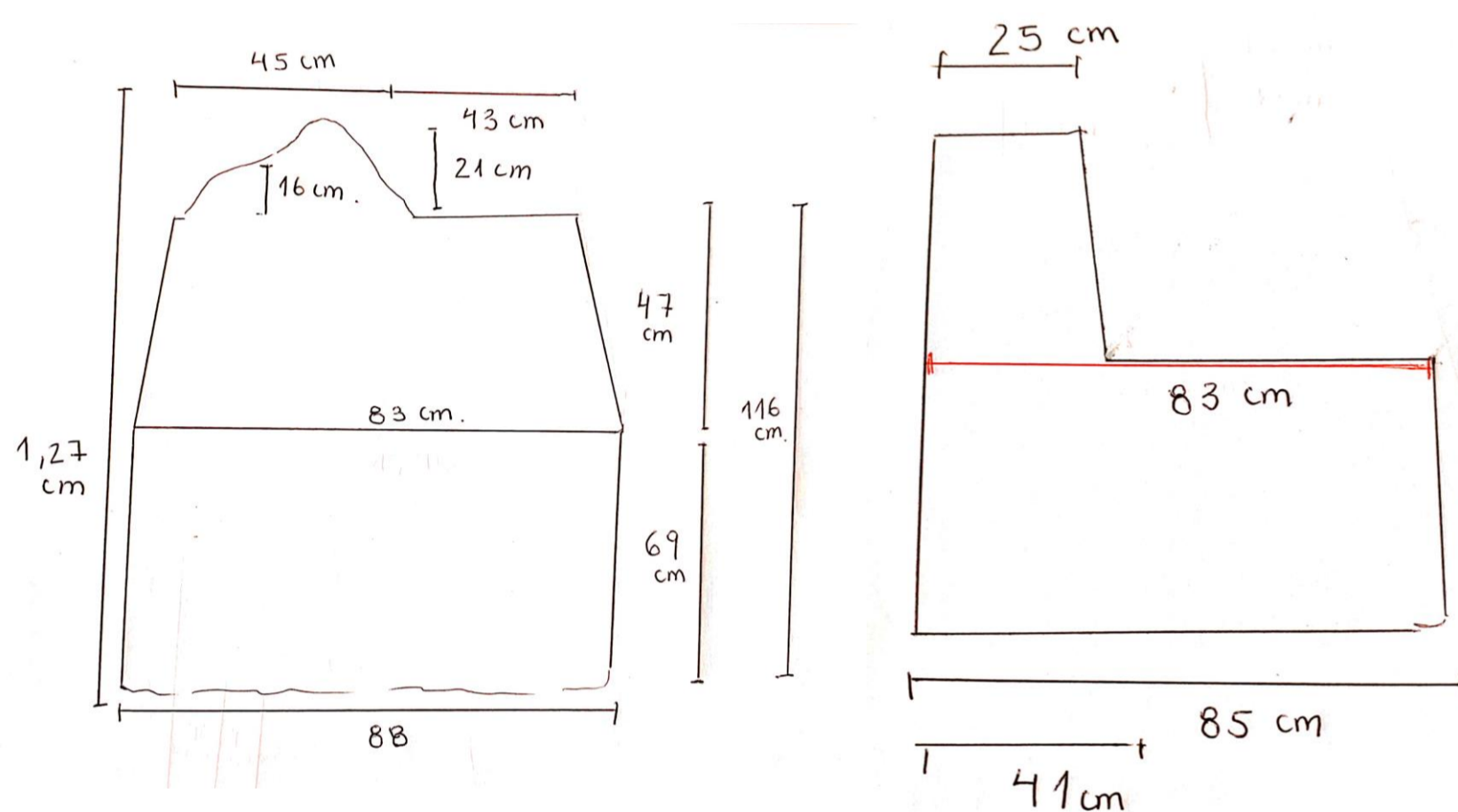

### Manto que altera funciones del habitar

Funciones del escritorio ineficientes, se pierde el poder habitar sentado apoyado en este objeto. Se puede utilizar de otra manera pero es infructuoso como escritorio.

## Manto 4: Manto de unificación que sostiene holgura



50 sillón de frente-costado. Al presionar un poco más la sabana puede distinguirse el almohadon en este. Estos objetos son unificados por la sabana transformandolos en un todo. Se funden por la sabana sin perder sus cualidades de recibir el cuerpo con comodidad.

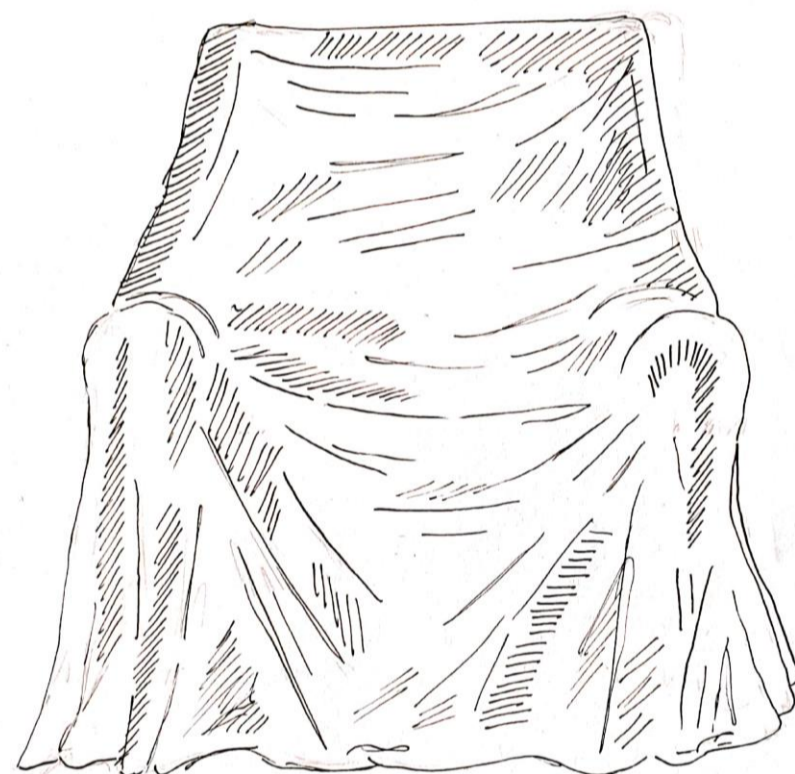

48 sillón cubierto por sabana blanca. Esta al caer de forma melódica sobre los espacios de vacío del sillón hace que siga siendo eficiente en su función. Los pliegos se desbordan hacia adelante y los costados, ganando más terreno del original. Se altera su color original y su forma pero sigue siendo igual de habitable.



49 los pliegos acentúan los espacios airados del desbordamiento de la sabana. sillón mantiene sus características de uso y recibe el cuerpo de la misma forma que siempre.

### Manto de unificación que sostiene holgura

Funcion de sillón se mantiene. Los pliegos se desbordan ocupando más terreno del original. Almohadon y sillón se vuelven un todo gracias al manto sin perder la comodidad al recibir el cuerpo.

