

RECUENTO CICLO 2

CELEBRACIÓN 70 AÑOS DE LA ESCUELA.

COMPOSICIÓN DE TELONES.

CATALINA LÓPEZ GUERRA.

MARTES 25 DE OCTUBRE DEL 2022.



LÁMINA 1	ELIPSE
LAMINA 2	DIBUJOS TORRES
LÁMINA 3,4 Y 5	SERIE DE PROPUESTAS
LAMINA 6, 7 Y 8	PRODUCCIÓN Y DESARROLLO DE LIENZOS
LÁMINA 9 Y 10	FOTOGRAFÍAS TORRES

En el presente recuento se dará a conocer el procedimiento de creación y construcción del ciclo 2 del Taller de Creación Impresa 2022. Todo comienza con la celebración, El presente que llega a nosotros. El experimentar y celebrar los 70 años de la escuela de arquitectura y diseños de la Pontificia Universidad Católica de Valparaíso. En esta se nos encomienda la tarea de crear y diseñar los telones que irán colgados en los pilares ubicados como base del aula desplegada donde se realizara en ciudad abierta.

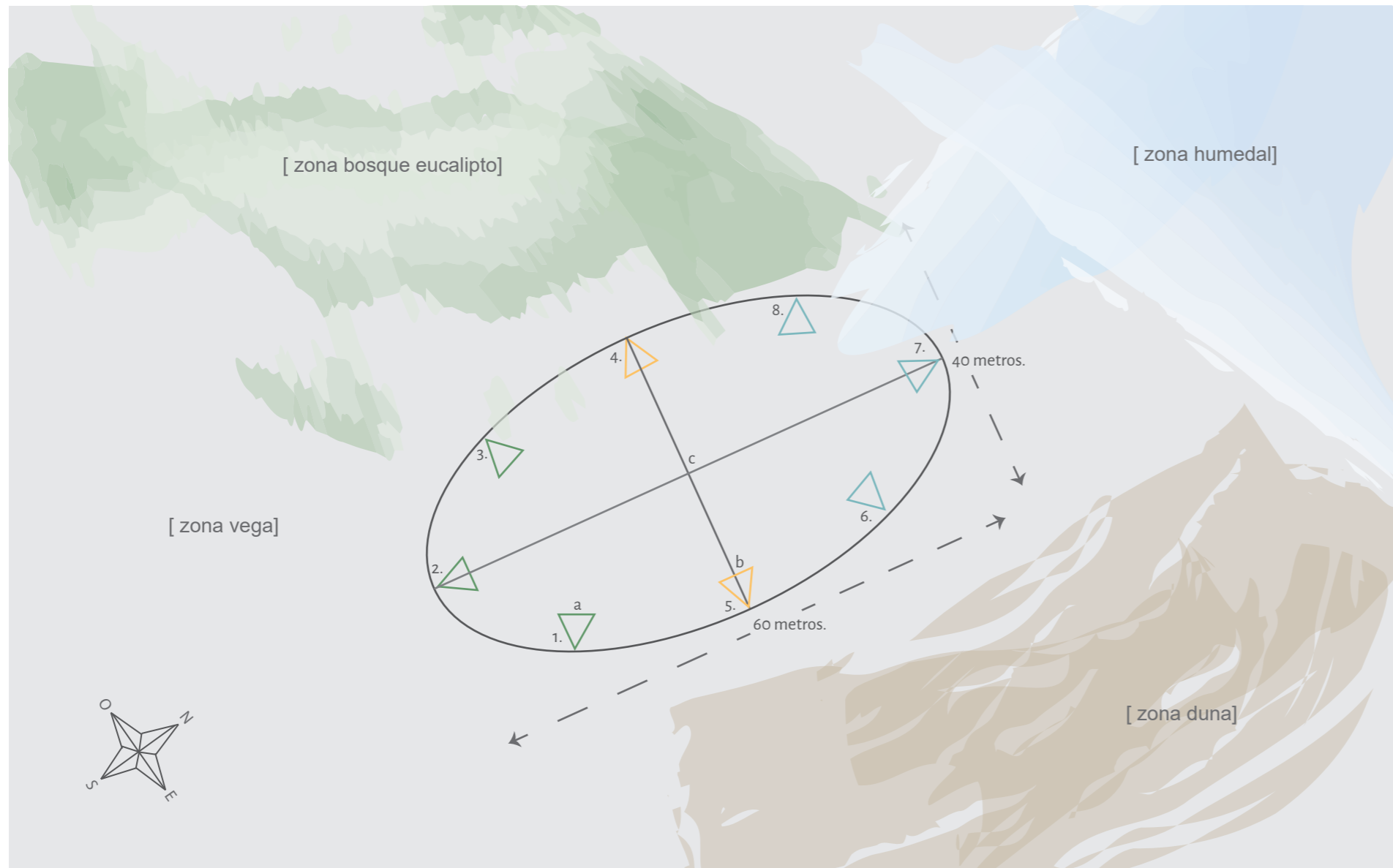
PLANIMETRIA ELIPSE.



SIMBOLOGÍA.

-  > Temática Aguas.
-  > Temática Suelos.
-  > Temática Bosques.
- a-b** > Distancia entre torres es de 24,8 metros.
- c-b** > Distancia desde el centro del elipse a cada torre es de 24,4 metros.

TEMÁTICAS.

La elipse, El aula desplegada se caracteriza por ser el lugar donde se unieron los distintos talleres a trabajar en su interior. El sitio donde las personas participantes de esta celebración convivirán. Las temáticas seleccionadas se distribuyen a partir de la ubicación del humedal, las dunas y el bosque. así llamando valga la redundancia los telones de aguas, suelos y bosques. En un principio estas fueron seleccionadas para marcar puntos referenciales del juego a realizar en el torneo de la celebración. pero también como manera de presentar la abstracción de los elementos de ciudad abierta.

DIBUJOS LINEALES TORRES.

MEDIDAS Y CARACTERISTICAS TORRES.

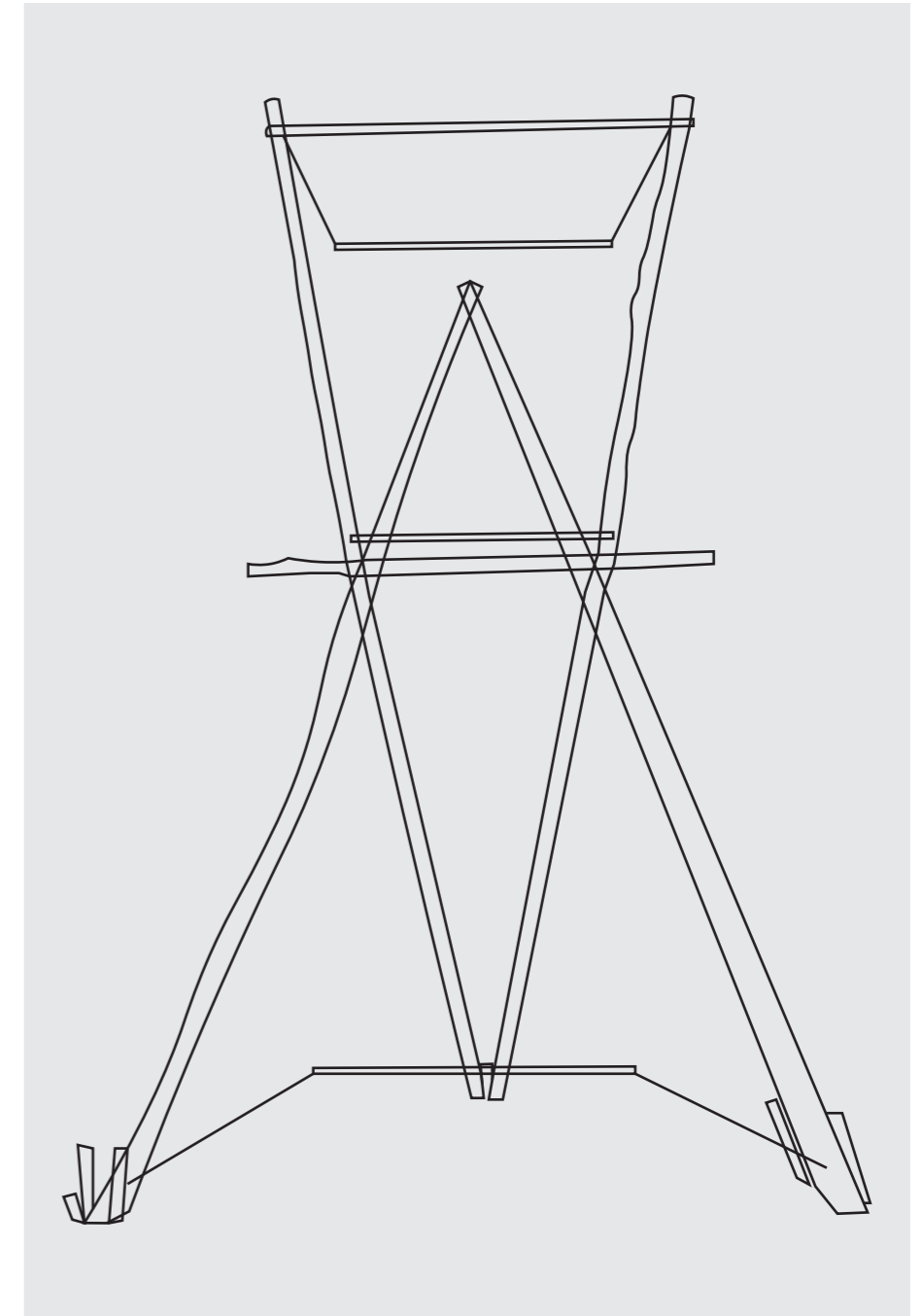
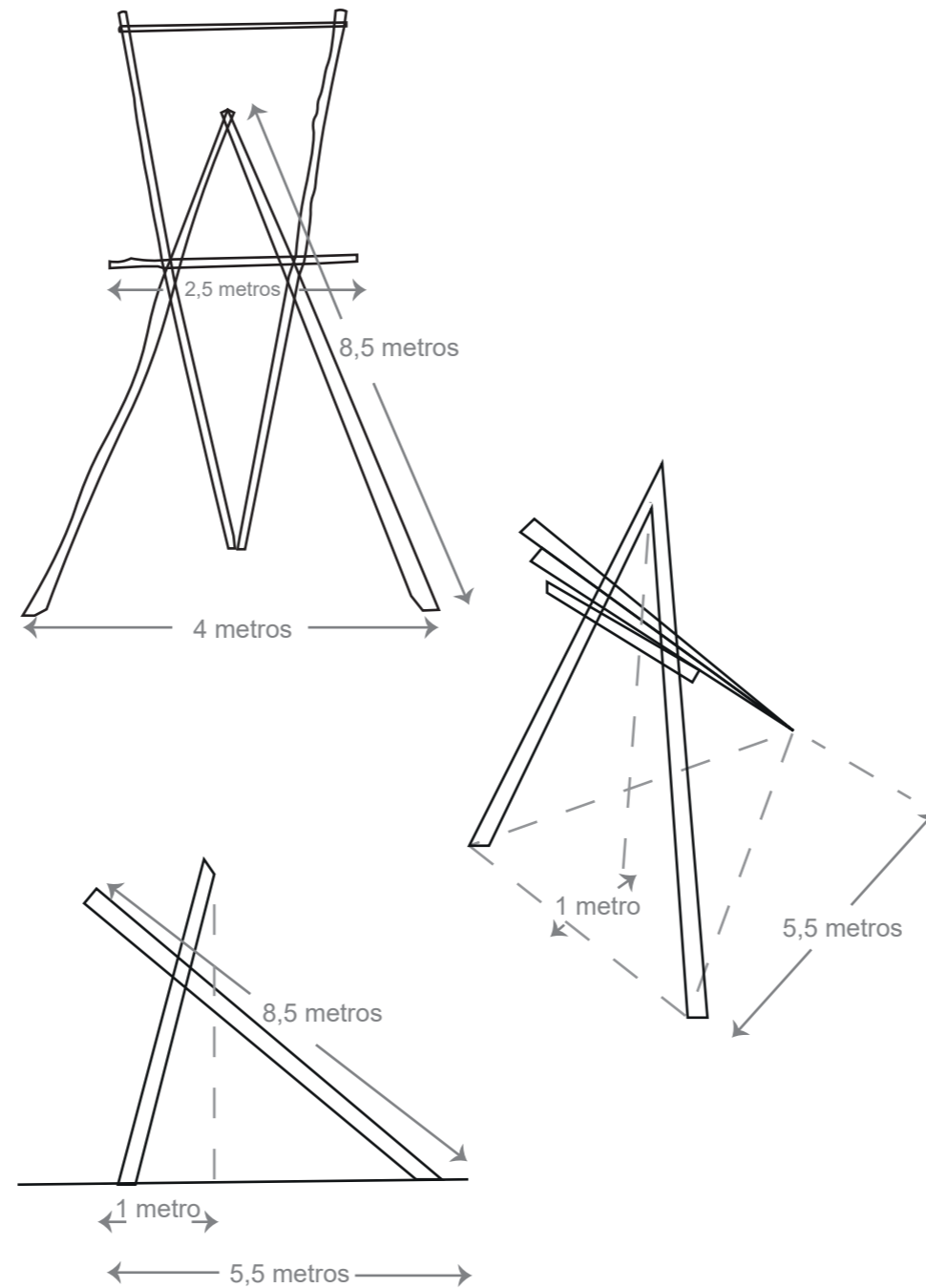
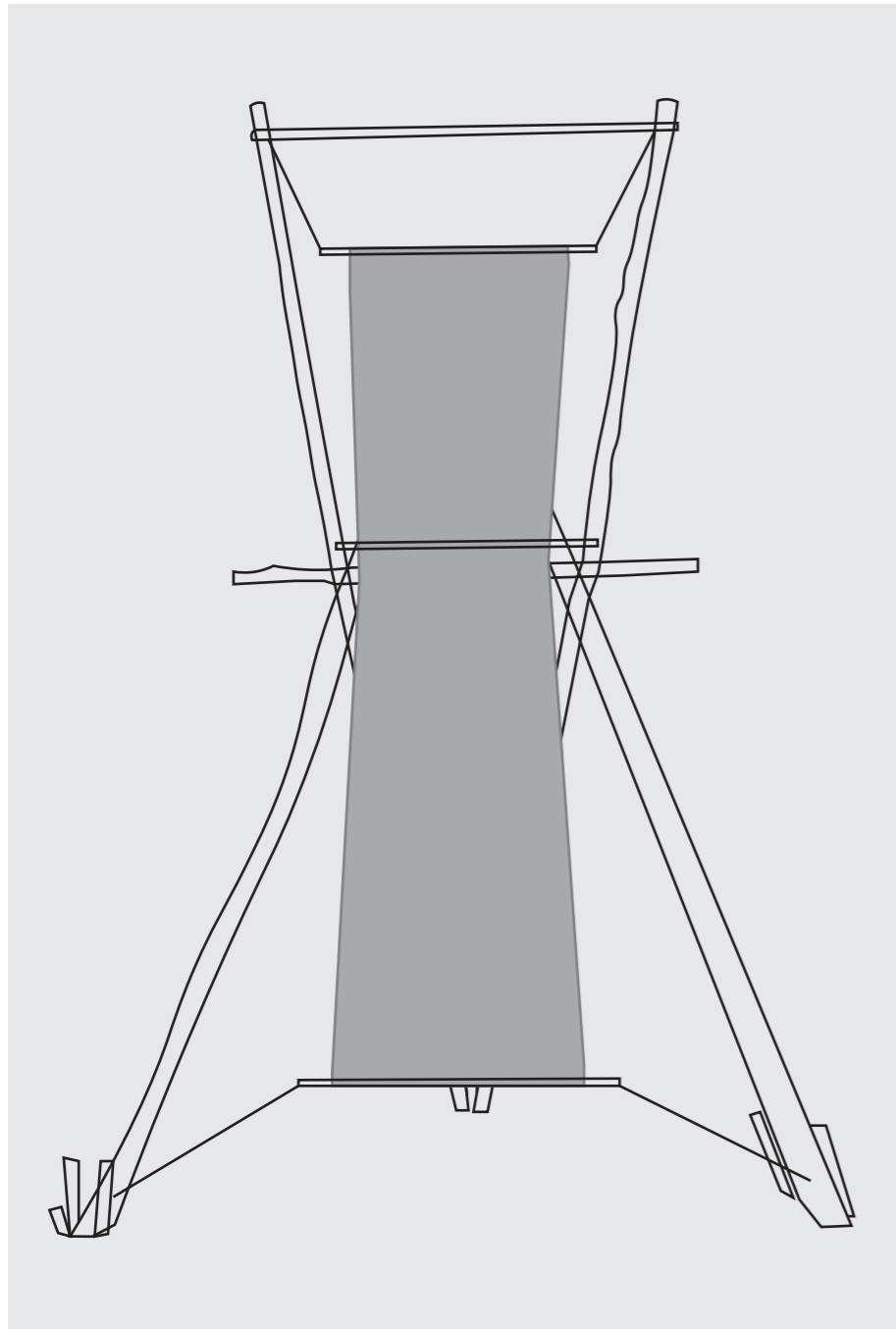

DIBUJO LINEAL CON TELÓN.

DIBUJO LINEAL SIN TELÓN.

La elipse se conforma de 8 torres. cada una con la medida de 8,5 metros de altura. Las torres están construidas a partir de árboles de eucaliptos de ciudad abierta.

PRIMERA ENTREGA PROPUESTAS.

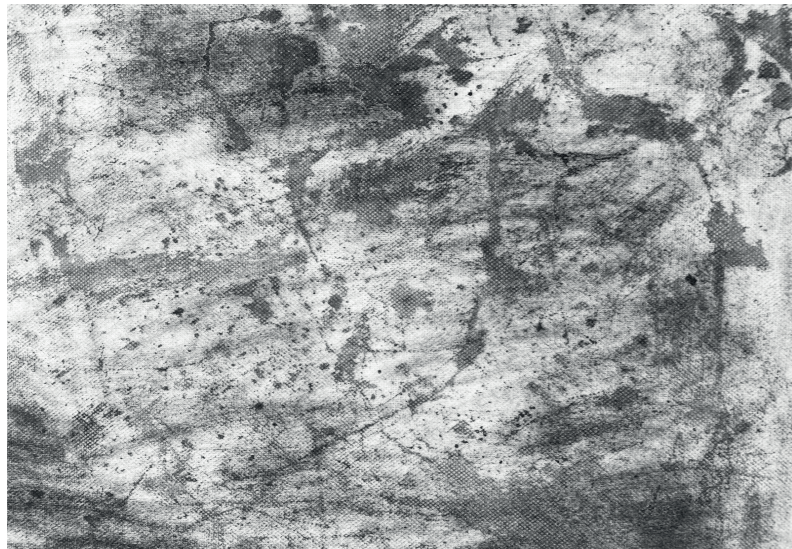

a. Fotografía prueba con anilina.



b. Fotografía prueba con betún de zapatos.

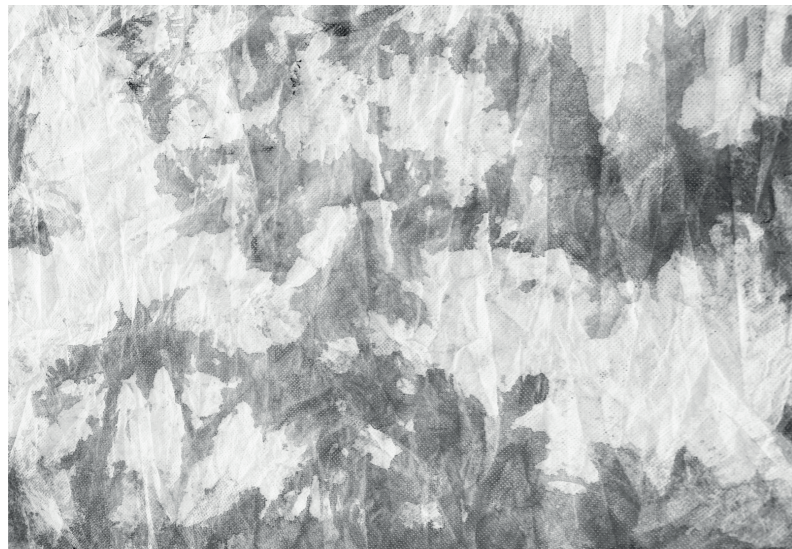

c. Fotografía prueba con anilina diluida.

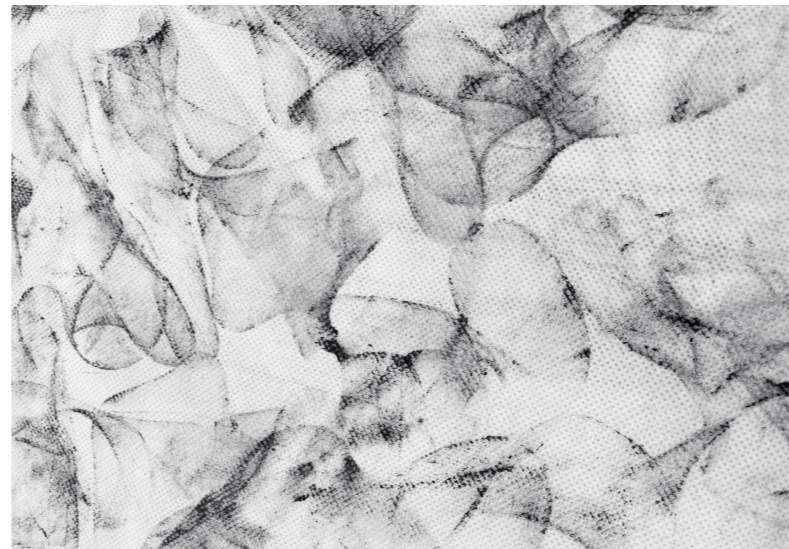

d. Fotografía prueba con betún de zapatos.

IDEA.

Para las primeras propuestas se formaron grupos de 3 integrantes donde se comienza a investigar distintos trazos y la forma de impregnar y abstraer huellas en la tela. Para así ir en busca de trazos base para los telones con sus respectivas temáticas. Se comienza con el concepto de mantener un ritmo al crear el trazo.

MATERIALES.

- Anilina.
- Betún de zapatos.
- Telas TNT blanca.
- Cuerda.
- Rodillo.

FOTOGRAFIAS PROCEDIMIENTO.

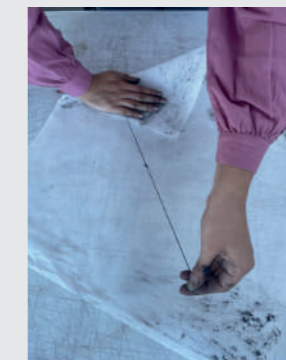
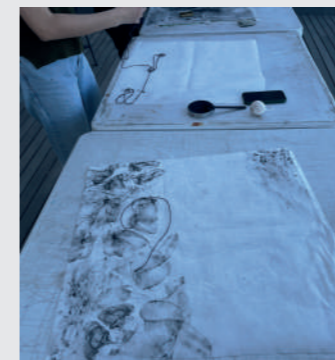
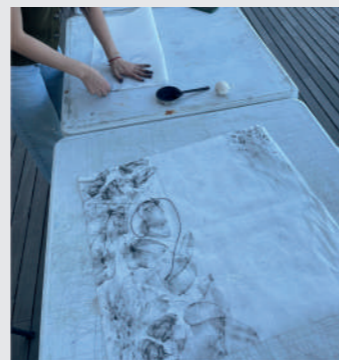
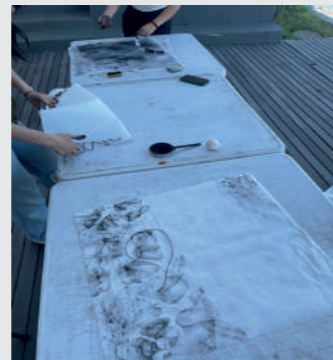

IDEA.

En la segunda y tercera entrega de propuestas se comenzó a crear propuestas individuales, en estas ya se había visto y probado distintos trazos y evaluado estos mismos para comenzar a irnos por una línea. Se siguió experimentando con los materiales y se recomendó investigar sobre distintos artistas como, por ejemplo, Hans Hartung. Como inspiración al momento de pintar los telones. Las propuestas a entregar ya son en proyección a lo que serían los lienzos finales para la celebración.

MATERIALES.

- Telas TNT blancas.
- Papel bond ahuesado.
- Acuarelas metálicas.
- Tinta china.
- Pintura creada a partir de Maizena.
- Temperas metálicas.
- Brochas.

SEGUNDA Y TERCERA ENTREGA PROPUESTAS.

e. Propuesta lienzo en tela 2.



f. Propuesta lienzo en tela 2.



g. Propuesta lienzo digital 1.

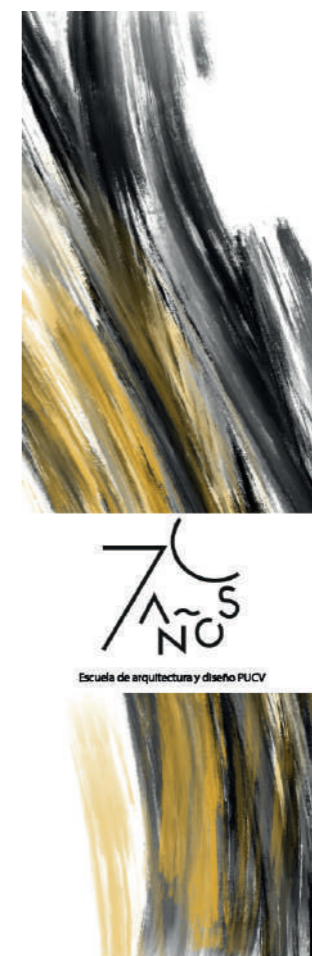

h. Propuesta lienzo digital 2.



i. Propuesta lienzo digital 3.

FOTOGRAFÍAS PROCEDIMIENTO.

CUARTA ENTREGA DE PROPUESTAS.



j. Propuesta lienzo 1.

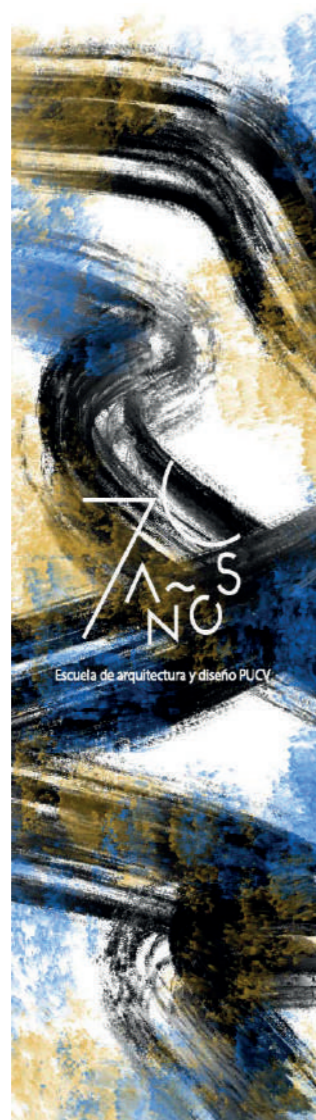

k. Propuesta lienzo 2.

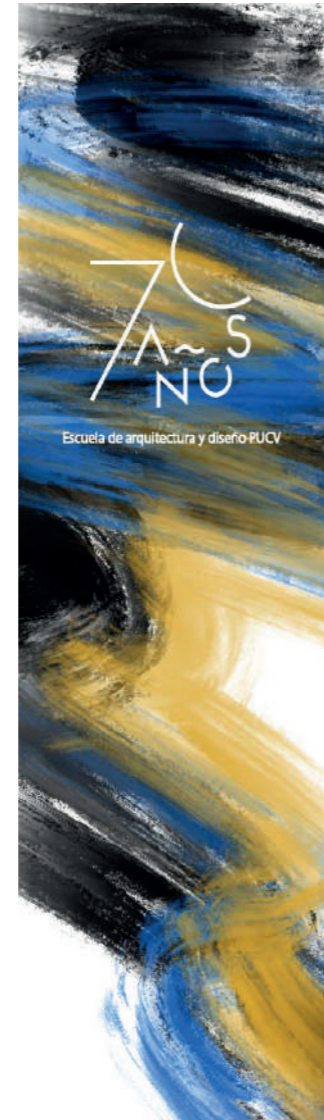

l. Propuesta lienzo 3.



m. Propuesta lienzo 4.

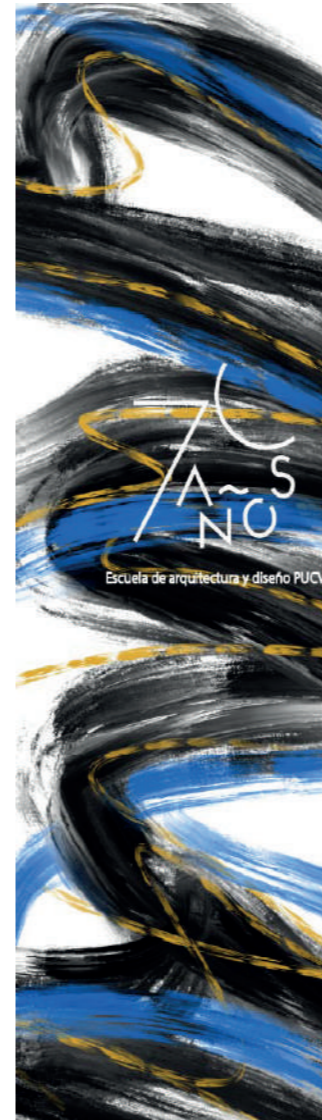

n. Propuesta lienzo 5.

IDEA

Ya en este punto la cantidad de propuestas se iban disminuyendo, no por la no entrega si no que se comenzó a descartar algunas propuestas al momento de evaluar para así ir acercándonos a los lienzos definitivos que serían parte de la festividad. Así también estas propuestas presentadas con la temática en mente. Al mencionar esto me refiero a que en este punto de corrección se dividieron los grupos en las torres y las temáticas donde se seleccionó los colores a utilizar para ser uno de los puntos representativos de los telones. En mi caso la temática a investigar fue “Las aguas”.

MATERIALES.

Las propuestas de lienzos entregadas fueron realizadas en digital. Las aplicaciones utilizadas fueron.

- Procreate
- Illustrator
- Figma

PROCEDIMIENTO.

Para crear las propuestas se realizaron los trazos en procreate en un formato a escala de los lienzos. Luego se comparte la imagen en illustrator donde se editan detalles y se agrega el logo. Para finalmente ordenarlas en figma.

MEDIDAS TELONES.

TELÓN FRONTAL.

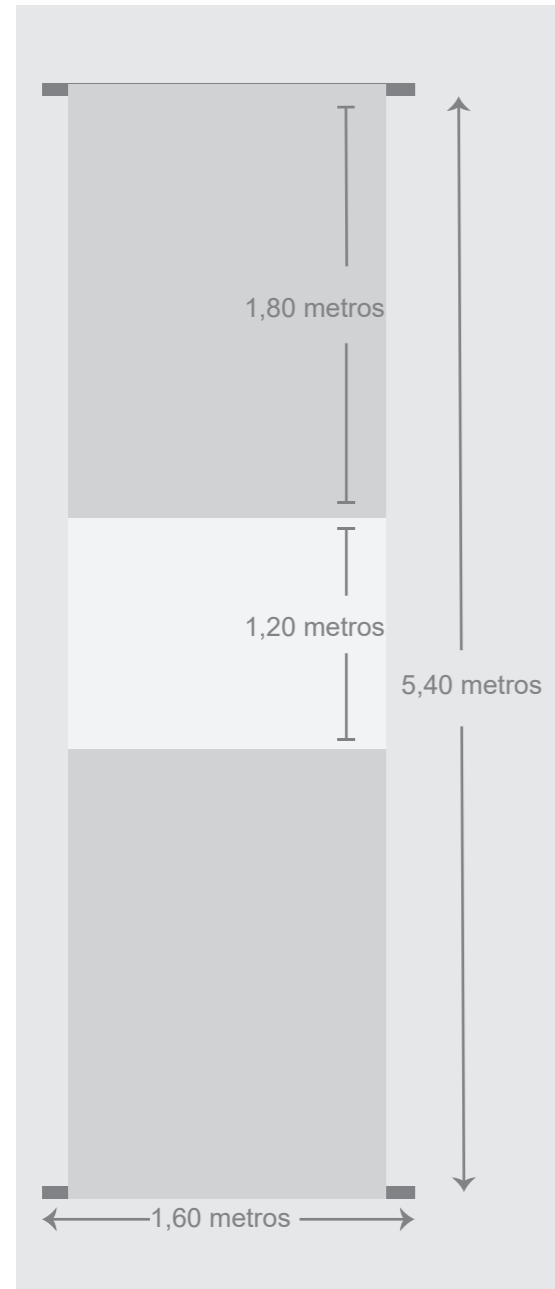

TELÓN POSTERIOR.

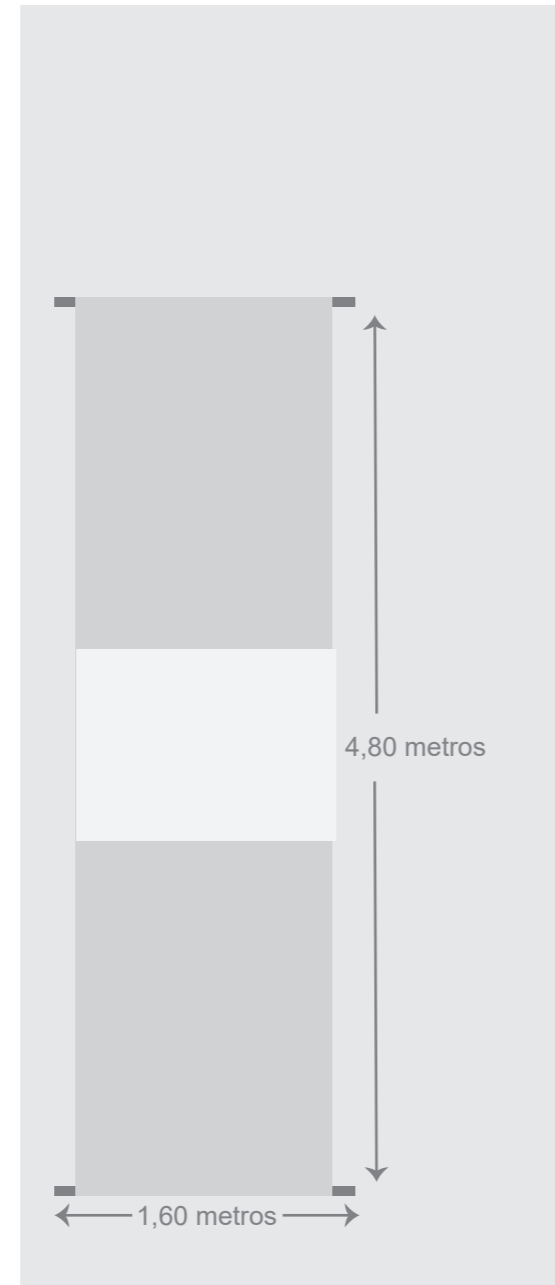

PRODUCCIÓN Y DESARROLLO DE TELONES.

El inicio de la faena tiene como meta la producción total de 8 lienzos grandes y 8 lienzos pequeños que irán al reverso de los grandes. Estos se realizaron durante 4 días de trabajo continuo.

Lo primero que se comenzó a hacer fue elegir la propuesta final correspondiente a cada temática. Para así comenzar con la producción de lienzos.

Se empieza midiendo y cortando los metros de tela. se tenían 150 metros en total. una vez cortados procedimos a cocerle la basta donde irían los travesaños con la función de colgar los lienzos.

Una vez listos los lienzos se dividen a partir de las temáticas y se empiezan a crear las máscaras para poder pintar y proteger las telas de las manchas.

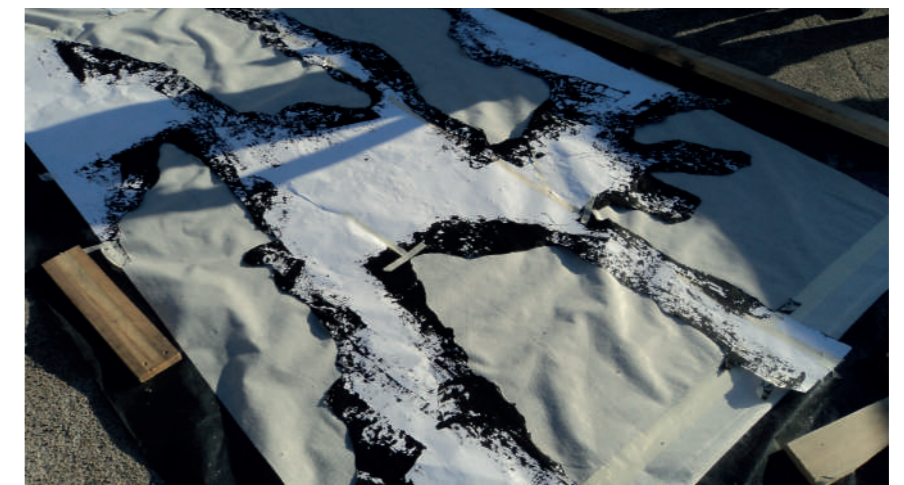

PRODUCCIÓN Y DESARROLLO DE TELONES.

Antes de comenzar a pintar se hicieron pruebas de trazos para encontrar la forma más correcta que lograría el trazo. Una vez realizada las pruebas se llegó a la conclusión de utilizar espátula y acrílico negro para pintar los telones. Nos ubicamos en el exterior y protegimos el suelo con plástico negro para que los lienzos no sufrieran daños. Se ubicaron las máscaras sobre la tela para finalmente empezar a pintar. La espátula se arrastraba sobre la tela y con ayuda de la porosidad del suelo se creaba la textura deseada.

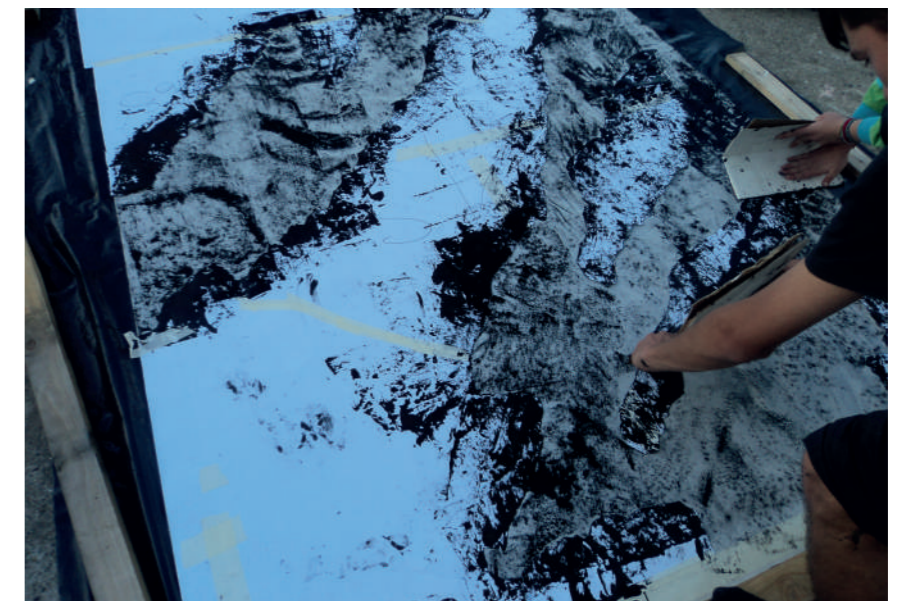
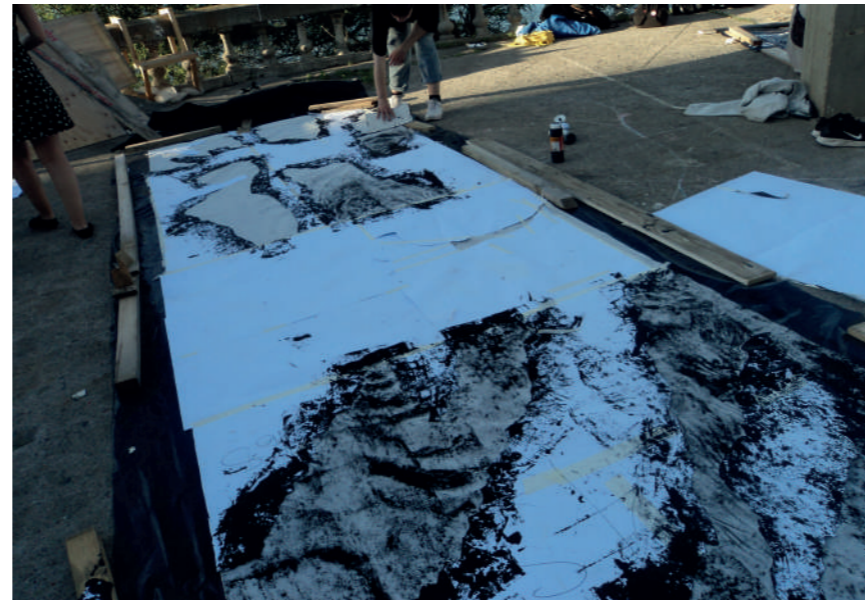
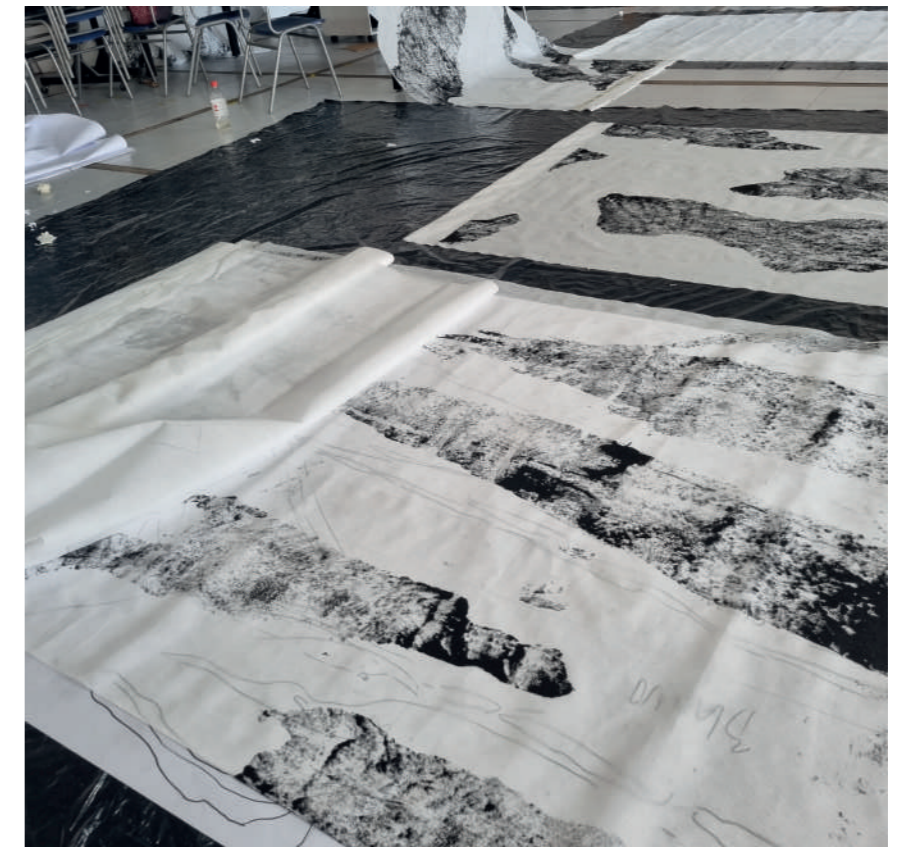

PRODUCCIÓN Y DESARROLLO DE TELONES.

Una vez completamente secos. Se bajaban los lienzos y comenzábamos con el pintado del logo de los 70 años, en cada lienzo grande. Se ubicaba un pliego donde se plotteó el logo bajo la tela y se calcaba con lápiz grafito para poder pintar encima. Se dejaban secar y se guardaban para ser llevados a ciudad abierta.



En ciudad abierta se realizó el colgado de los lienzos con ayuda de los profesores Marcelo Araya y Marcelo Delgado. La función de los travesaños comienza ahí, En las esquinas de cada uno se amarraron unas cuerdas que se tensarían para colgar los telones.

Una vez colgados se presentó un problema. El viento azotaba con fuerza los telones y estos se soltaban. como solución se decidió incorporar un tercer travesaño para mantenerlo firme.



CELEBRACIÓN 70 AÑOS.

Los 70 años de la escuela. La escuela de arquitectura y diseño de la pontificia universidad católica de Valparaíso. La celebración se mantuvo durante una semana comenzó el miércoles 12 de octubre y finalizó el sábado 16 de octubre con una gran fiesta.

En los primeros días se realizó el torneo y los seminarios donde los alumnos y invitados a la celebración pudieron presenciar y fotografiar de los telones como uno de los puntos que caracterizaba la elipse. Al tener el logo fue también un factor de indicación y de demostración al exterior de lo que se celebraba, además, tomando en cuenta que presentaba la abstracción de los elementos de ciudad abierta en sus trazos.

FOTOGRAFÍAS CELEBRACIÓN EN EL DÍA .



Algunas de las fotografías que componen la presente lamina pertenecen a Matilde Croxatto y Ivan Ivelic.

FOTOGRAFÍAS CELEBRACIÓN EN EL DÍA .



CELEBRACIÓN 70 AÑOS.

El termino de la celebración llego. Con juegos, comida, música en vivo y poesía, Ciudad abierta se deslumbró en alegría. Al momento de llegar la noche los telones deslumbraban por las luces puestas bajo ellos. El blanco y el negro de los trazos creaban un contraste que destacaba en el lugar y al verlos desde lejos estos indicaban y brillaban con su blanco puro visto desde el reverso.

Al momento de ver el resultado final de los telones, se generó un sentimiento de felicidad y tranquilidad... no solo por el trabajo realizado o en si la opinión de uno mismo si no porque al pararme a observar durante la celebración pude escuchar los comentarios positivos sobre el trabajo realizado, escuchar los "¡vamos a sacarnos fotos en los lienzos!" o "que bellos quedaron". Esos comentarios te hacen sentir que se realizó un buen trabajo. La alegría y el espacio tan cómodo que se creó durante la celebración hizo de este un momento para recordar.