

Descanso en la profundidad de los espacios curvos y rectos

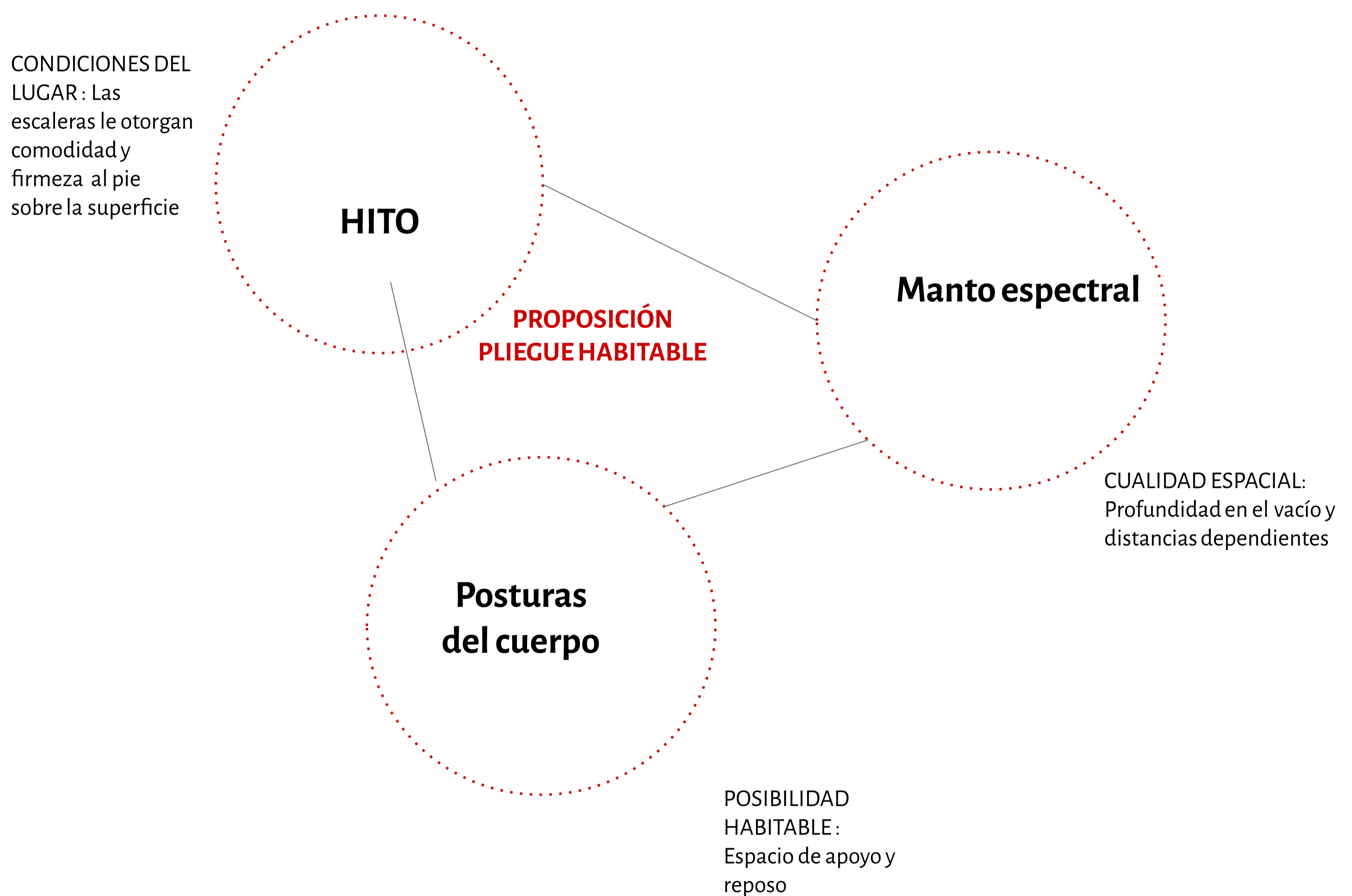

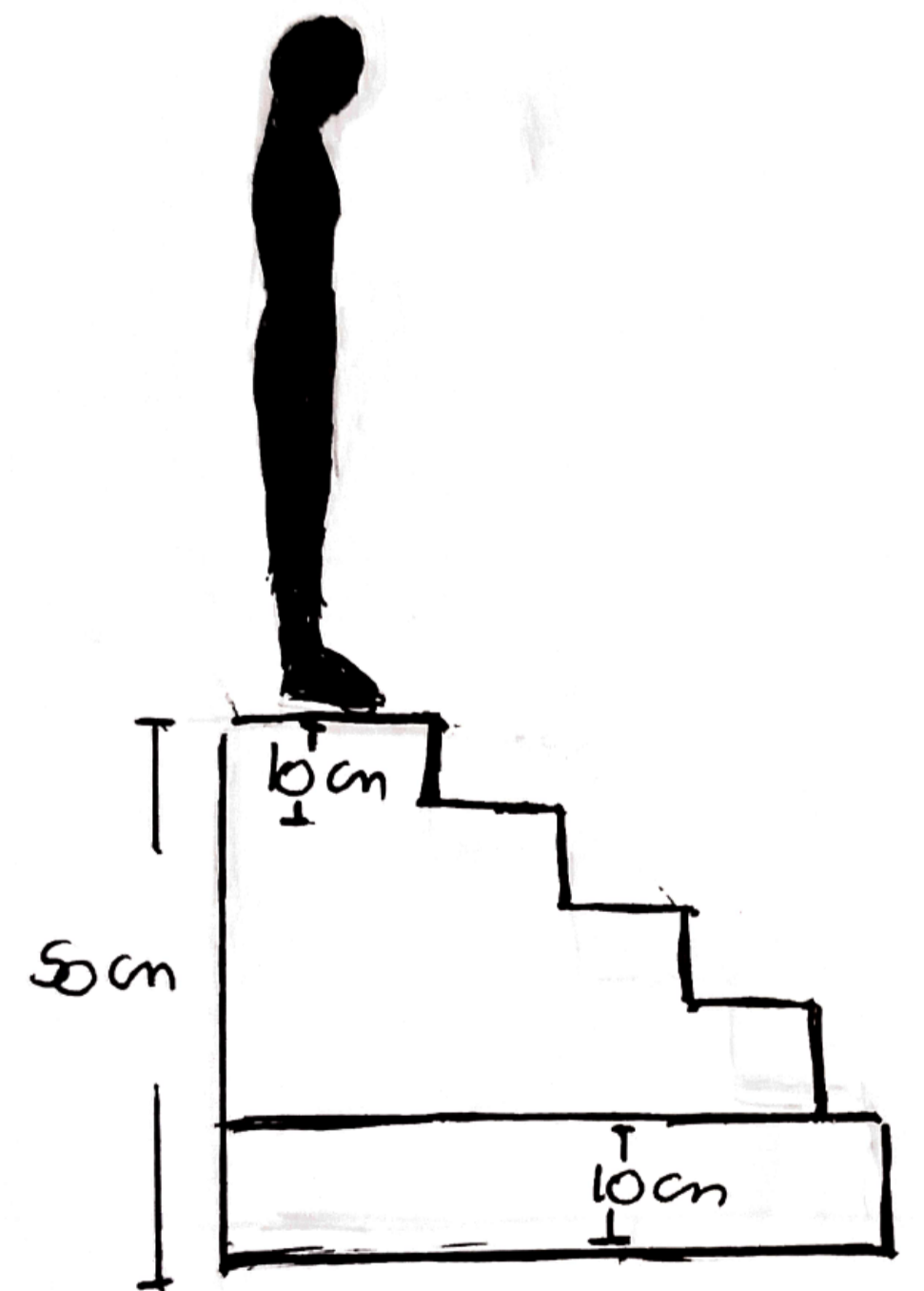

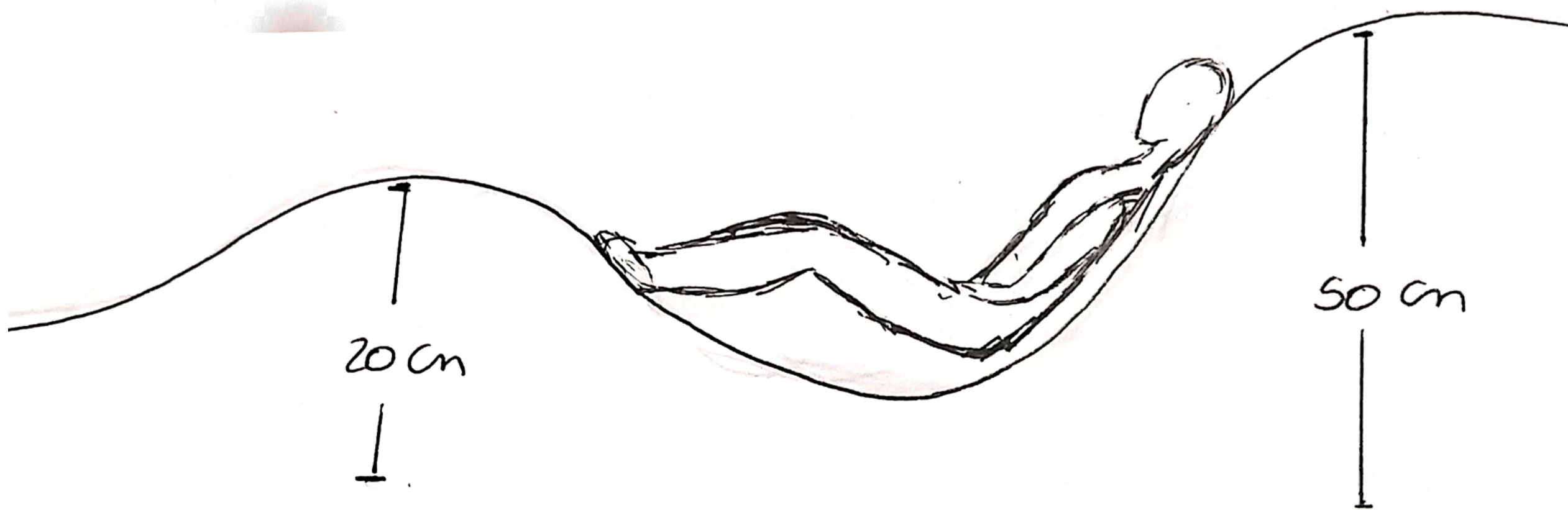
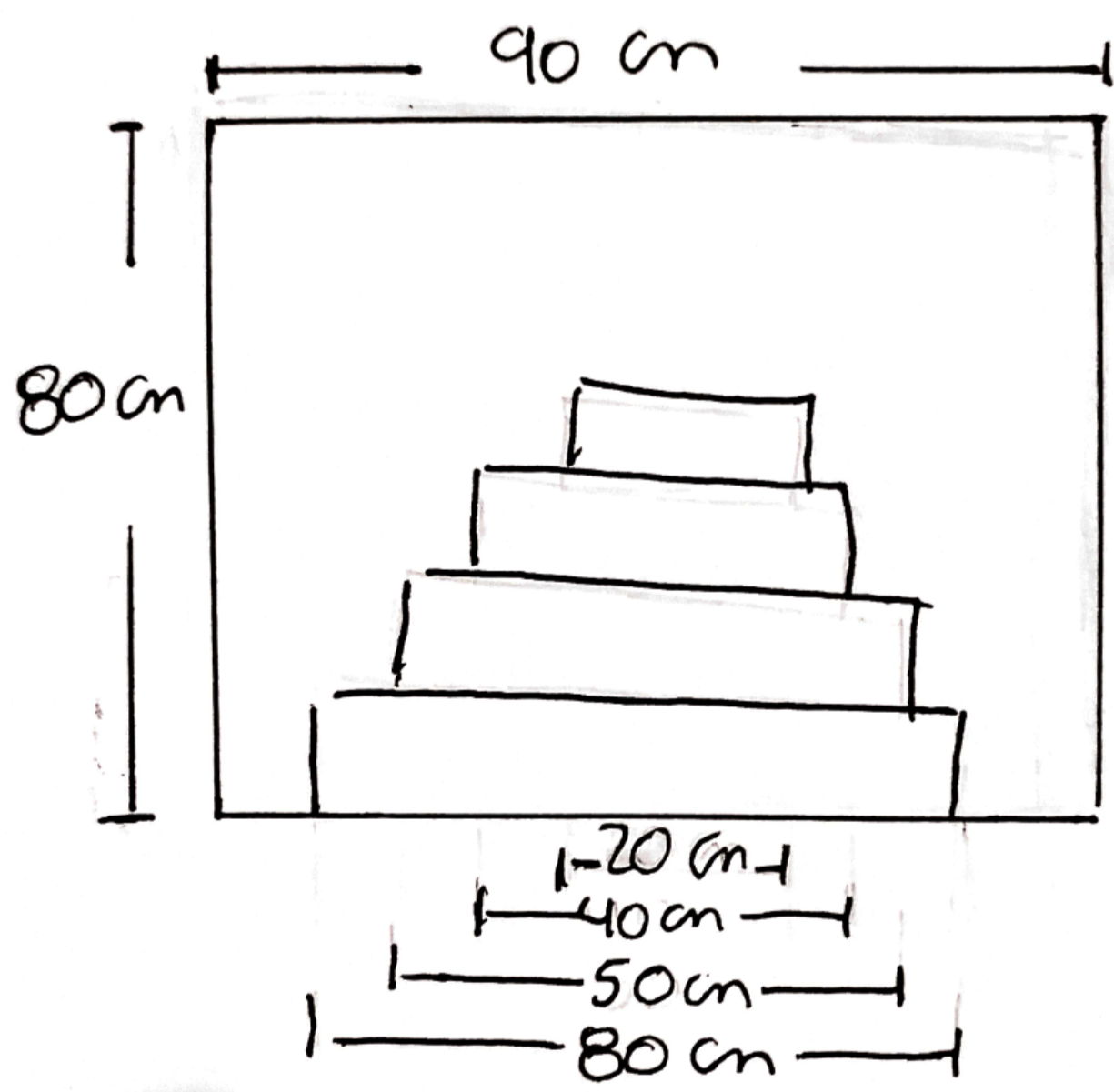
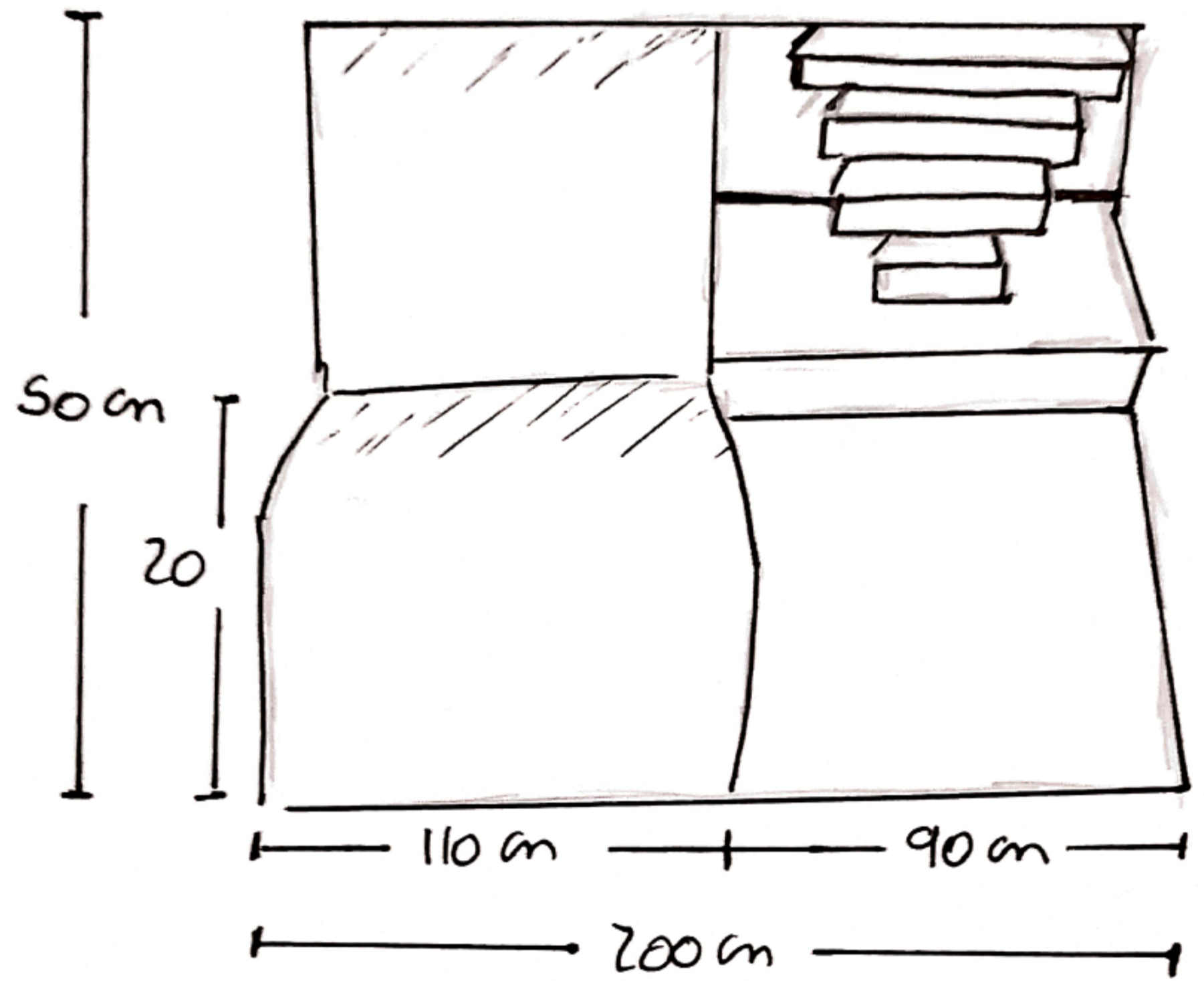
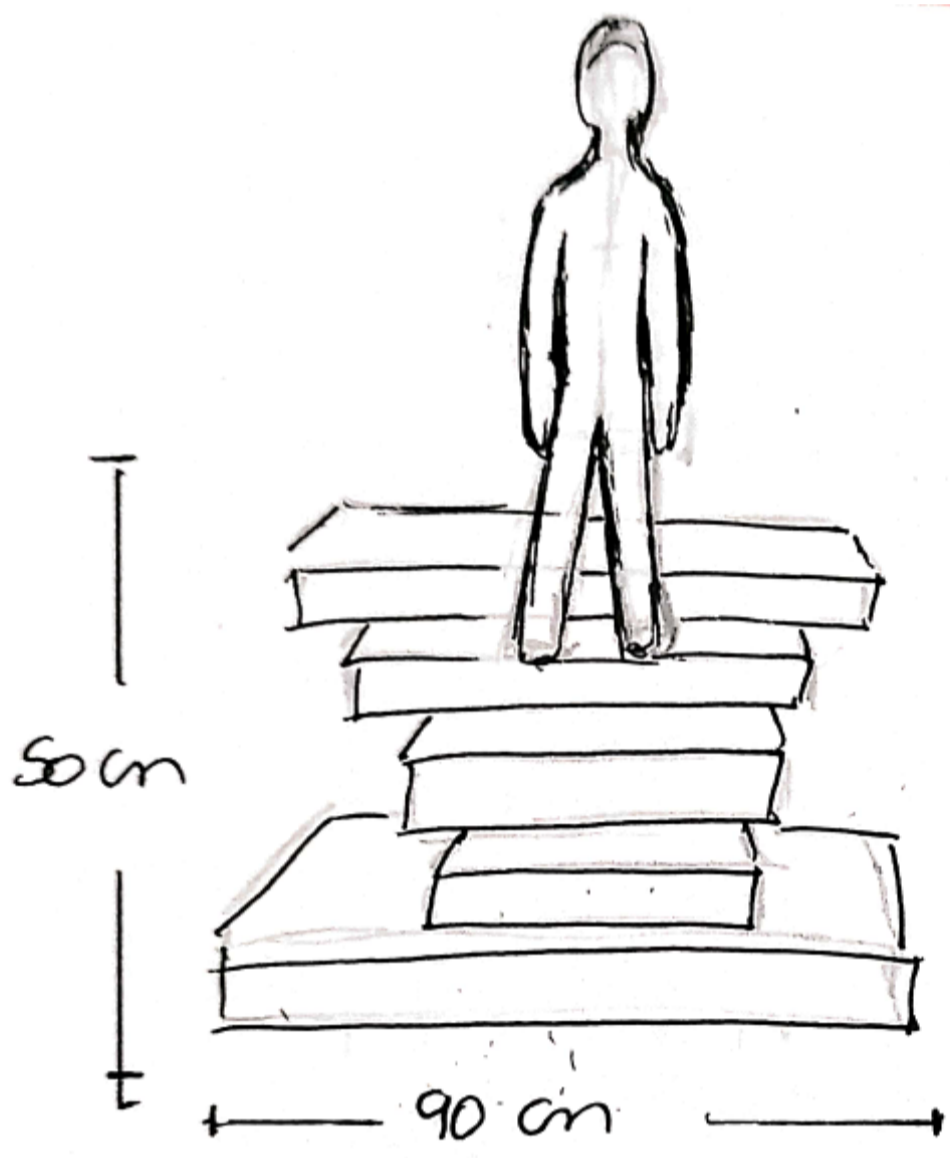
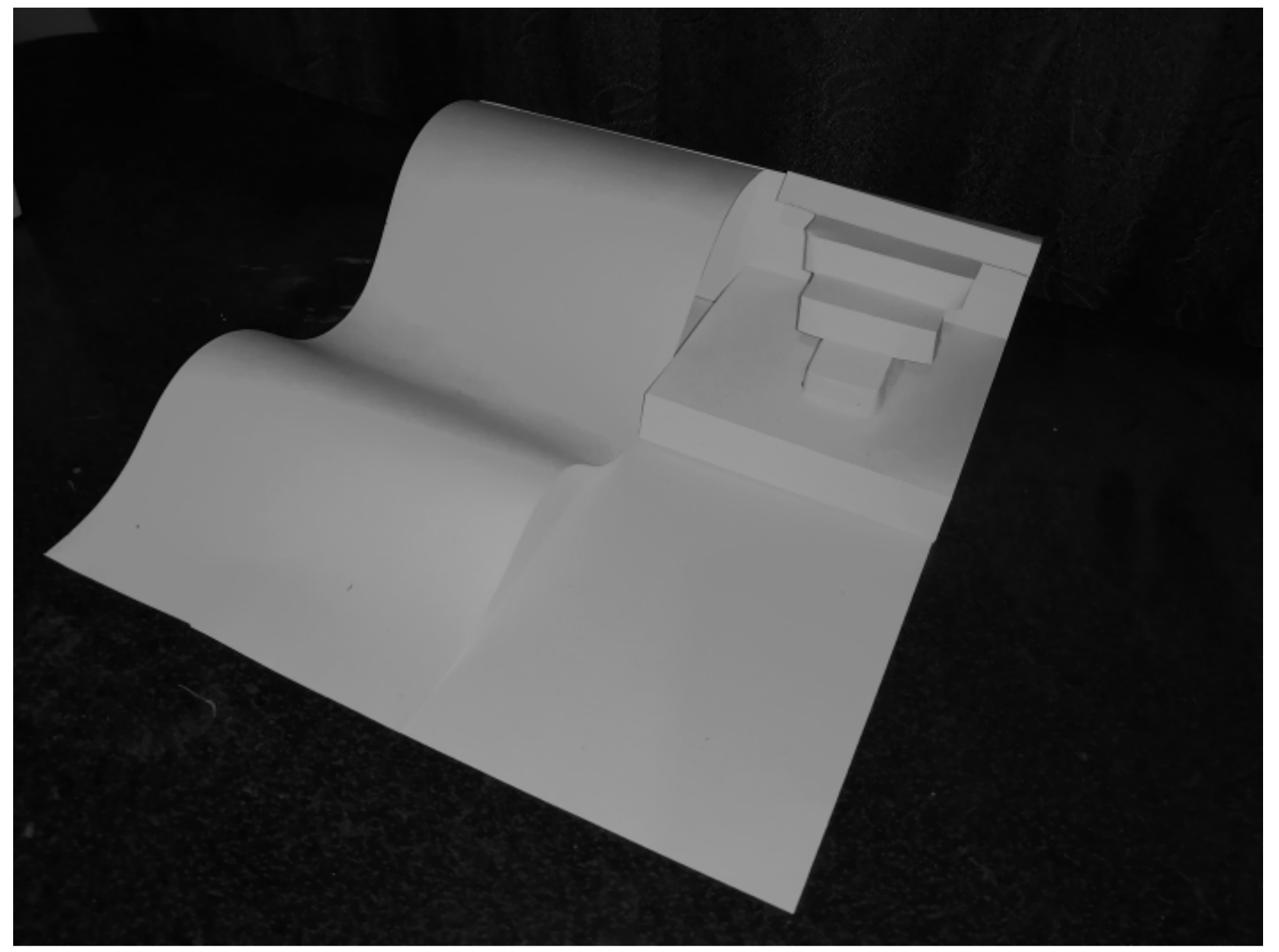
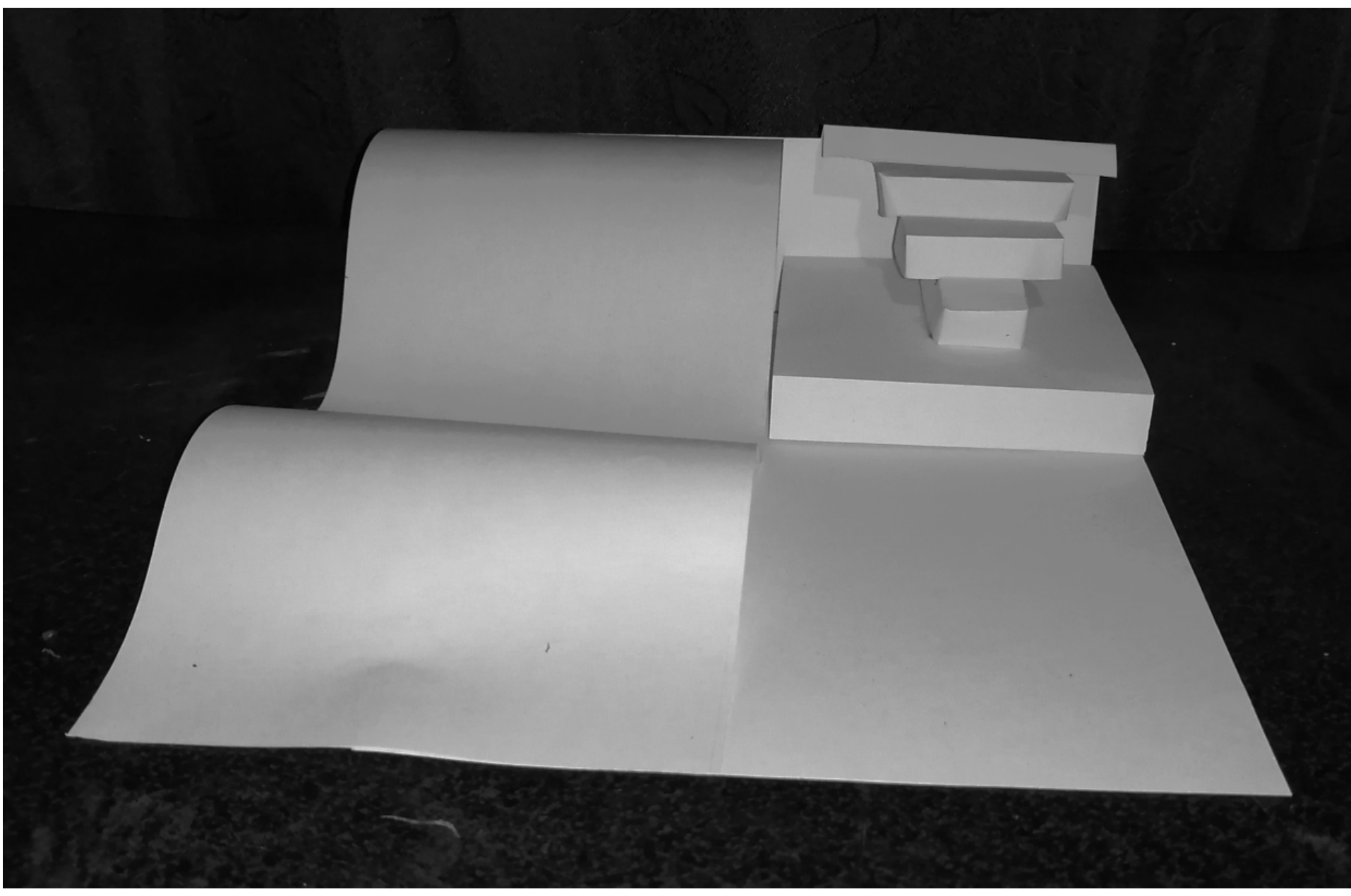
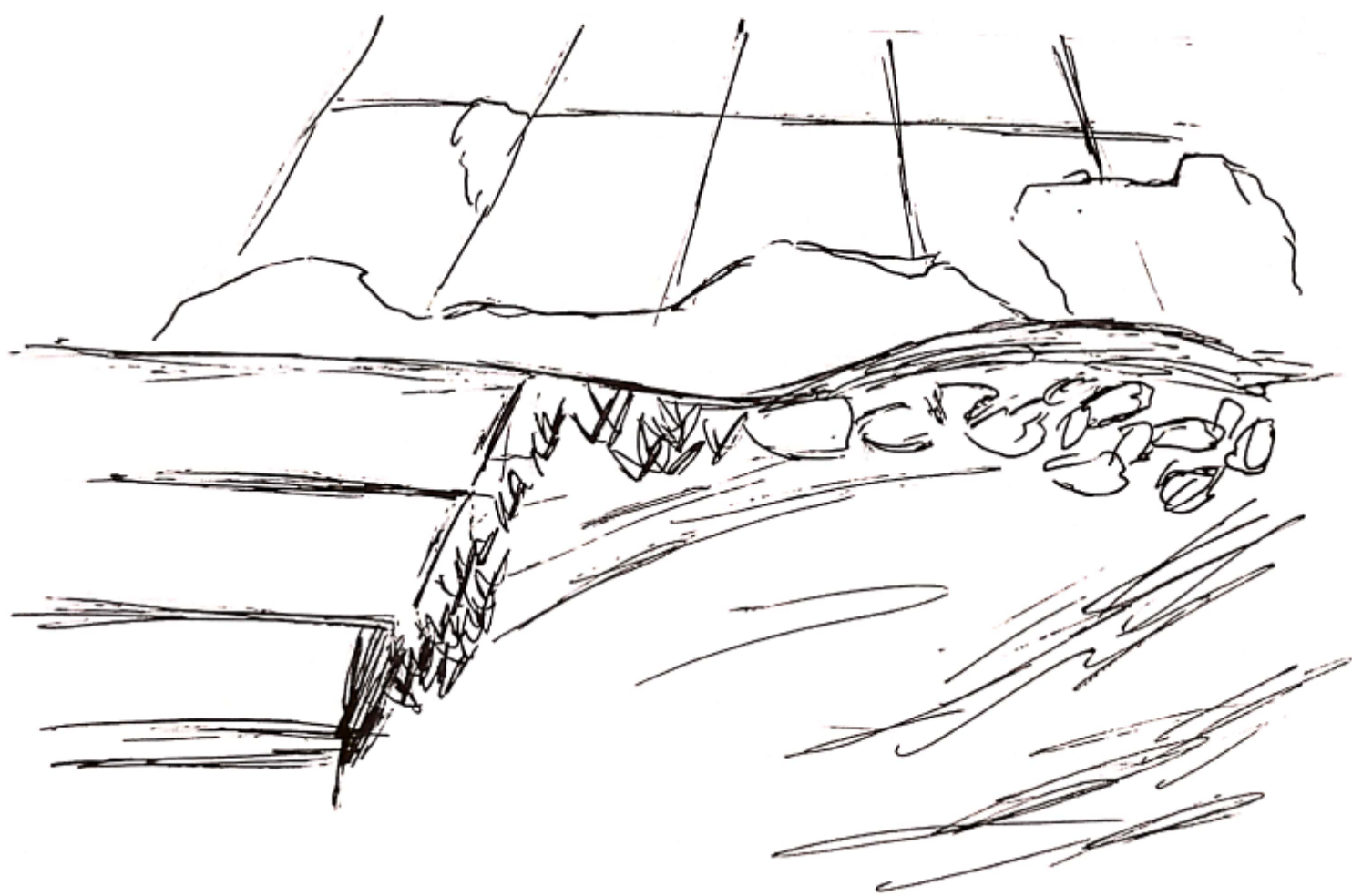

26- Al posicionarme sobre el piso de tierra siento la misma firmeza que en el de cemento solo que este tiene una textura distinta y el suelo no es completamente recto, tiene una inclinación que va aumentando al acercarse al otro piso

33- las escaleras son una forma de conectar y hacer mas comoda la manera en la que el pie cae en una superficie. De este modo el suelo se siente firme

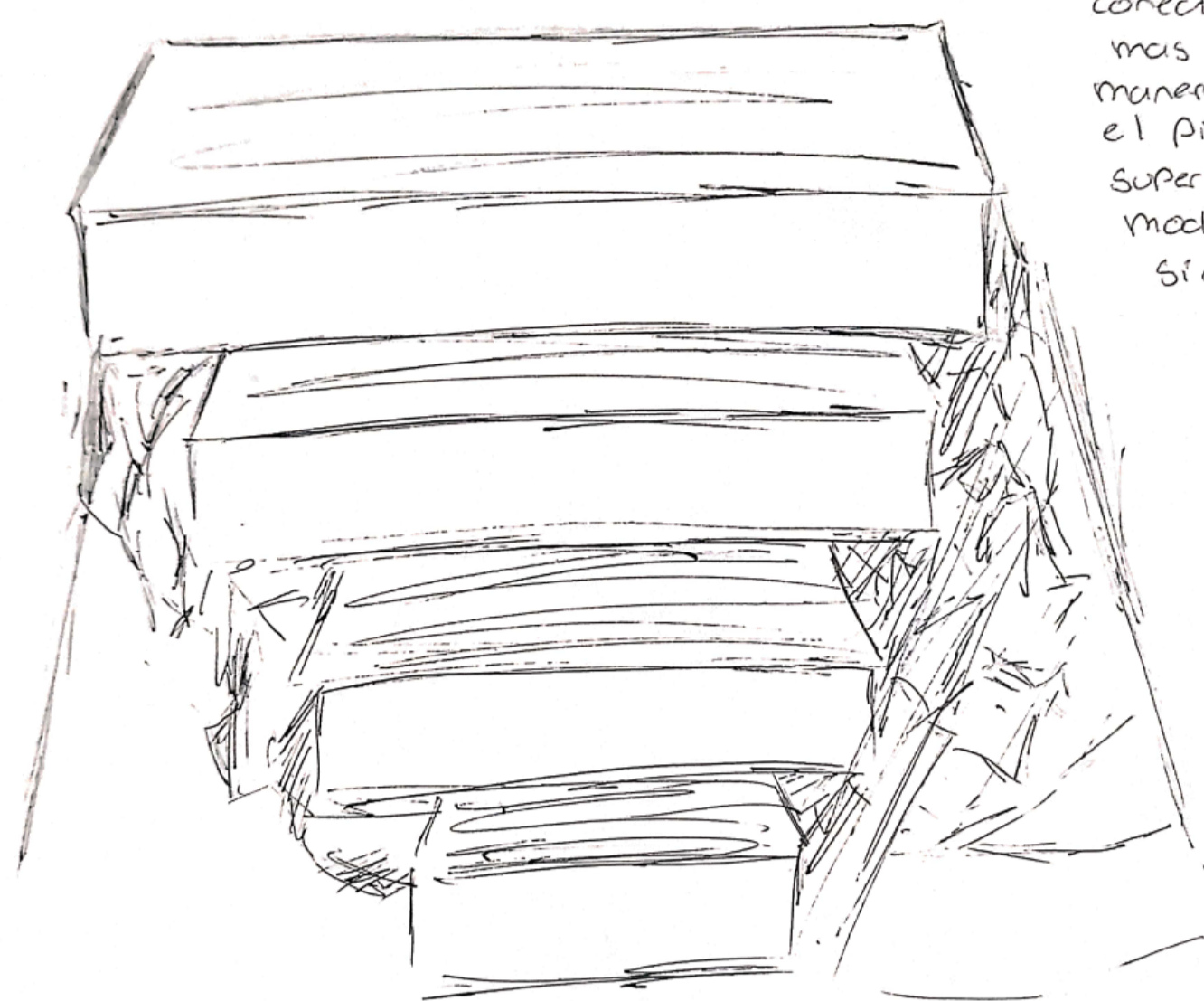

51- las escaleras se encuentran en la entrada de la casa en un espacio amplio que lleva directamente a la calle. su utilidad es solo de tránsito

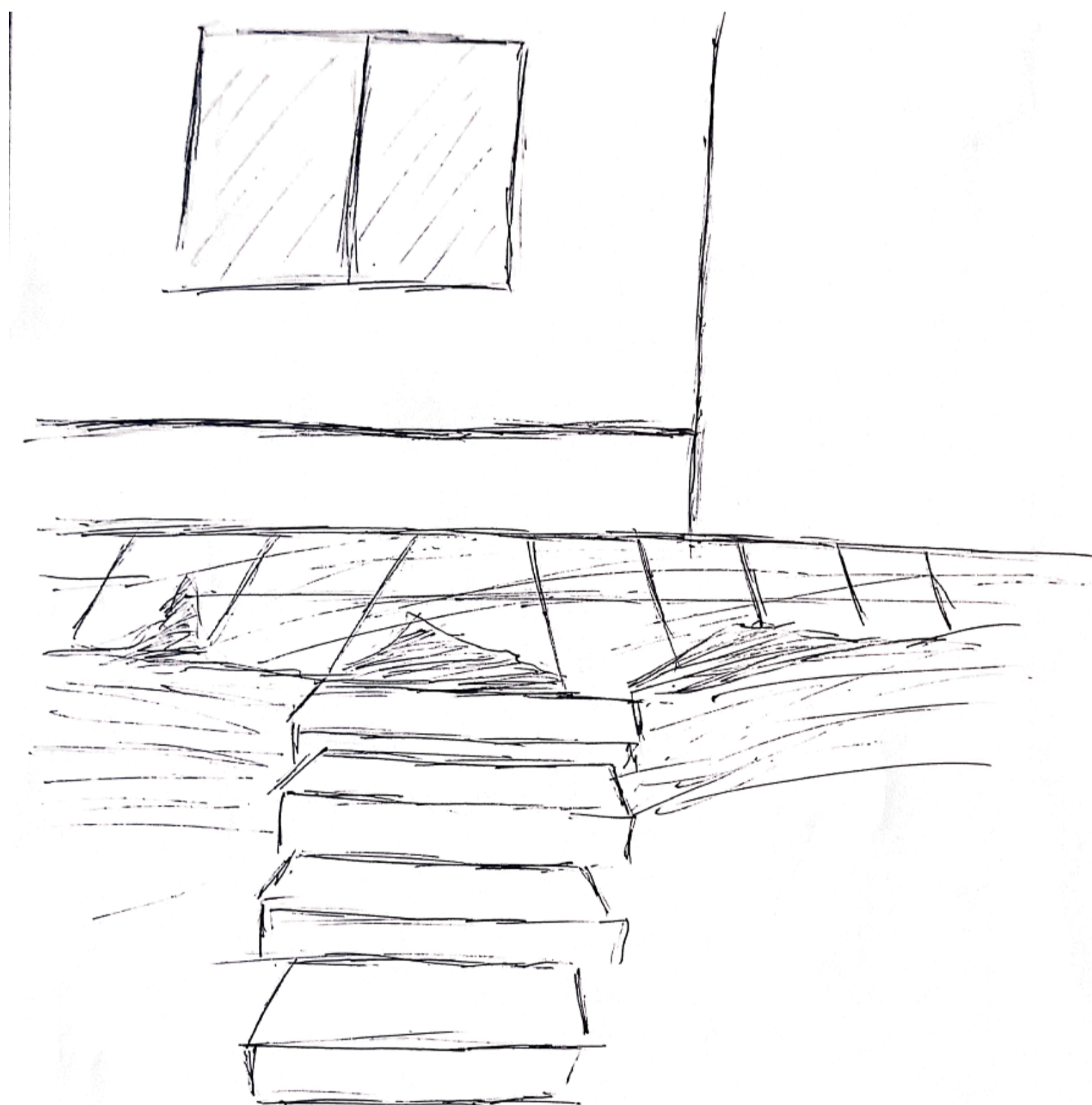
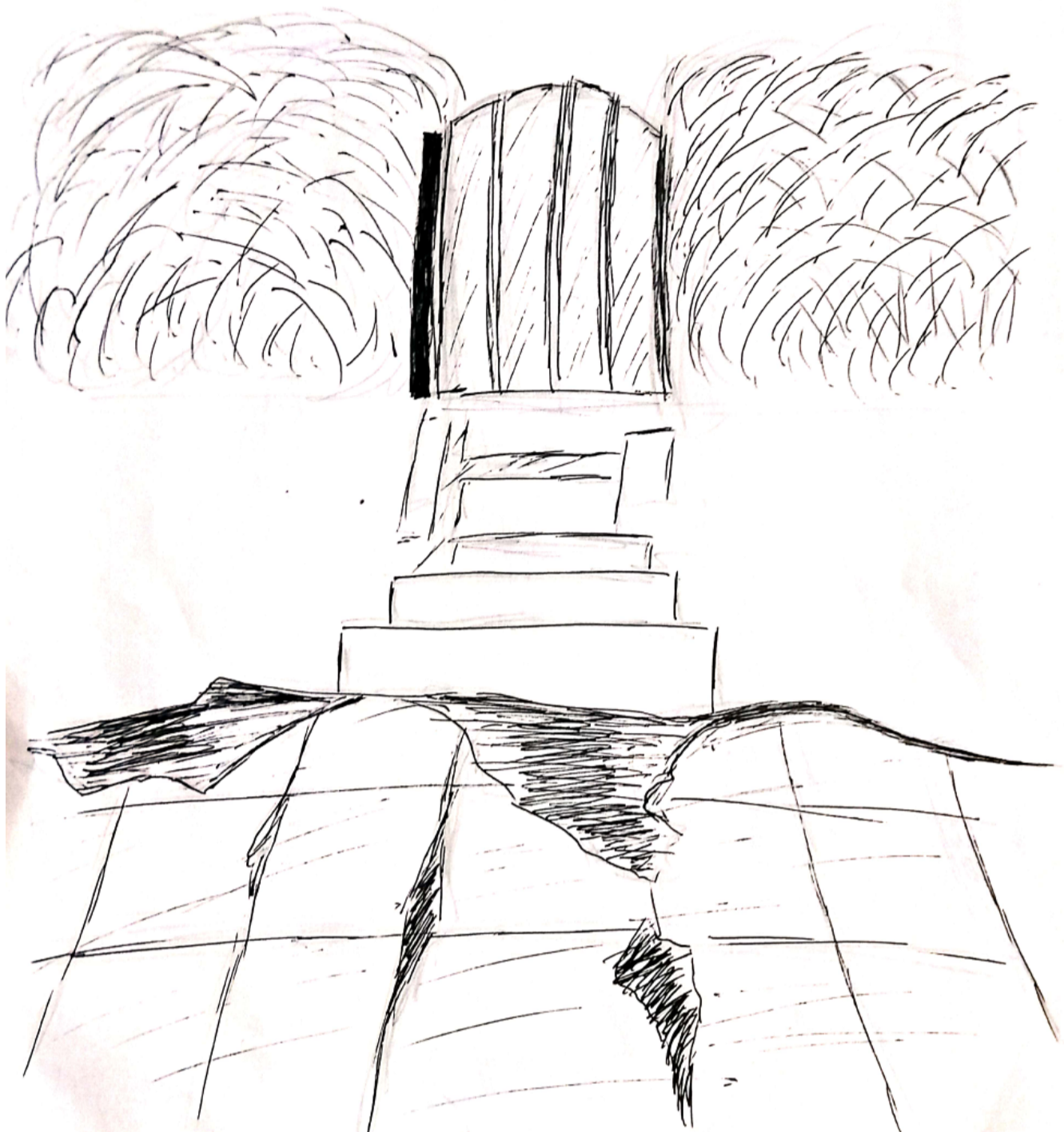

38- Para formar vacíos en el espacio interior es importante que hayan espacios entre un objeto y otro. Por lo que si tienen una distancia reducida el vacío será menor y si tienen una distancia amplia su vacío será mayor.

52- Al subir las escaleras se encuentra un pasillo que da paso a la entrada de la casa. llega un sol calido por lo que es factible hacer una proposición para el reposo y comodidad de las personas.

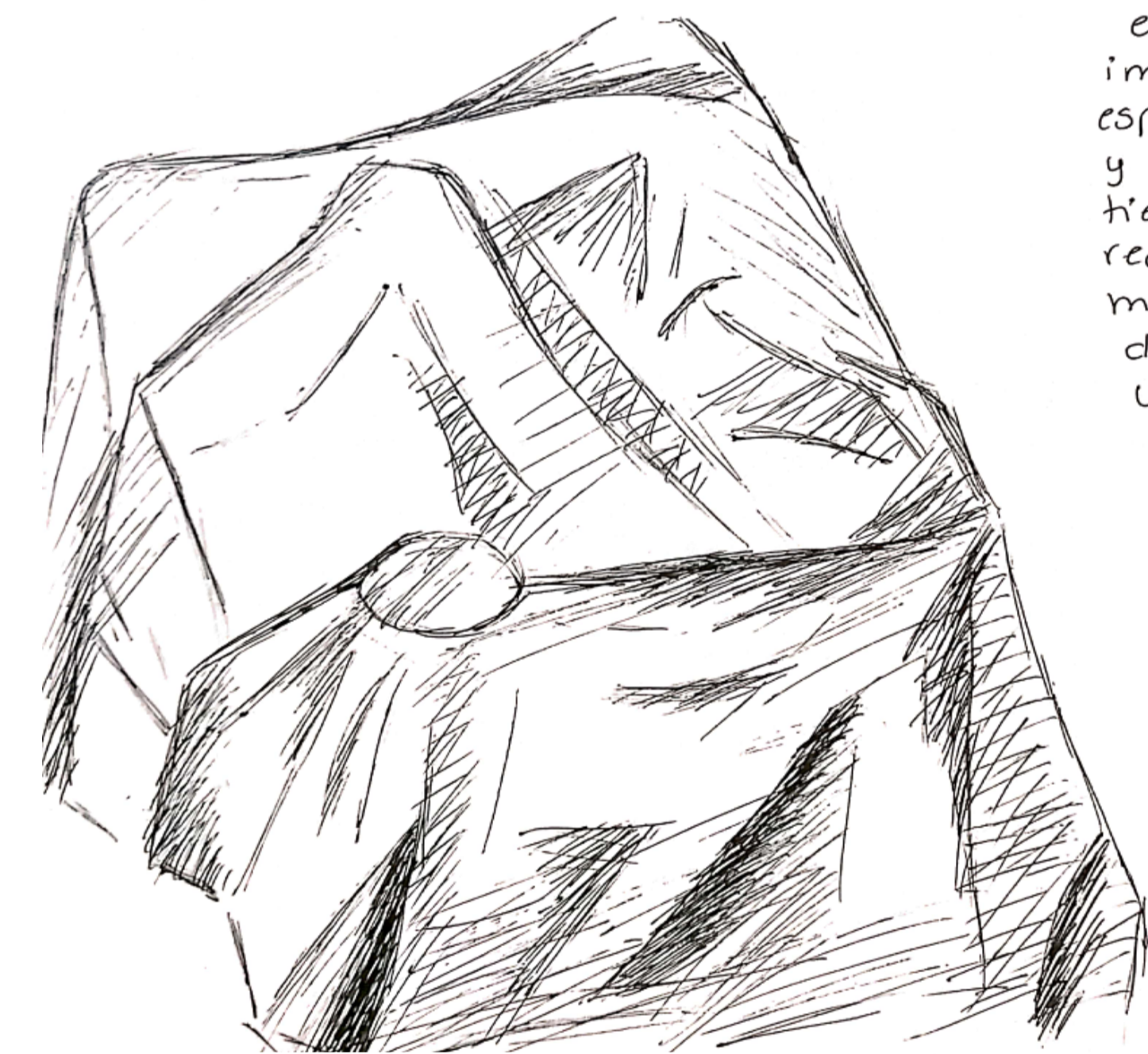

37- Al poner una manta sobre un escritorio con objetos, se forman distintas alturas que provocan profundidades en el vacío del interior.



50- Al mirar la figura de papel se puede ver el movimiento y amplitud que tiene en su totalidad. esto se refleja en las curvas que presentan las tiras de papel al unir un extremo de otro

