

# HEREDAD CREATIVA

## MAQUETA ILUMINACIÓN CENTRAL, VENTANAS

### Propuesta de Alberto

La primera propuesta grupal de ventanas se acercó lo más posible a lo que se pudo distinguir del diseño original de Alberto Cruz. Este lleva a unas ventanas inclinadas hacia el interior del techo y cuya estructura que mantiene a la forma suspendida estaría conformada por tensores. A su vez estos tensores y la forma de la ventana generan una luz en el interior desde el reflejo con las paredes.

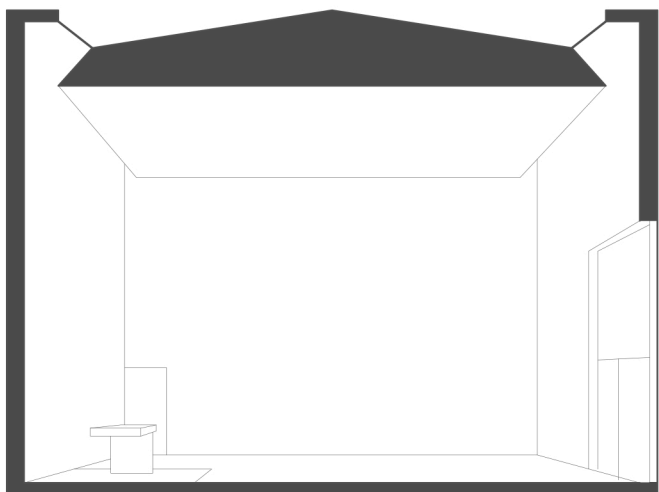

Corte basados en Capilla Pajaritos- Alberto Cruz

### Propuesta grupal

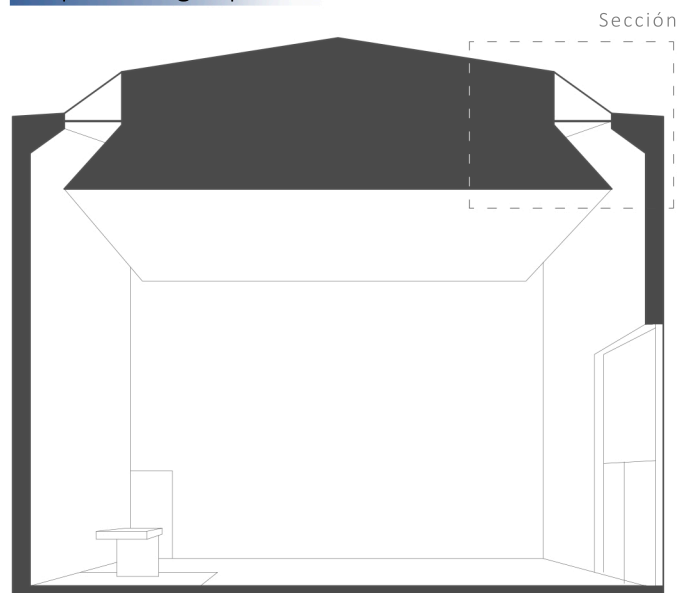

Corte de propuesta grupal

A base de correcciones en la forma de la maqueta entregada, se plantea una solución para las ventanas y forma de techumbre. Esta solución permite la incidencia lumínica igual que en el fundamento original pero cuya inclinación permite que el agua-lluvia llegue al exterior de la propuesta. En esta versión de la forma del techo, esta se alargó hacia arriba para general el ángulo de caída de agua.

### Sección/Detalle Propuesta grupal

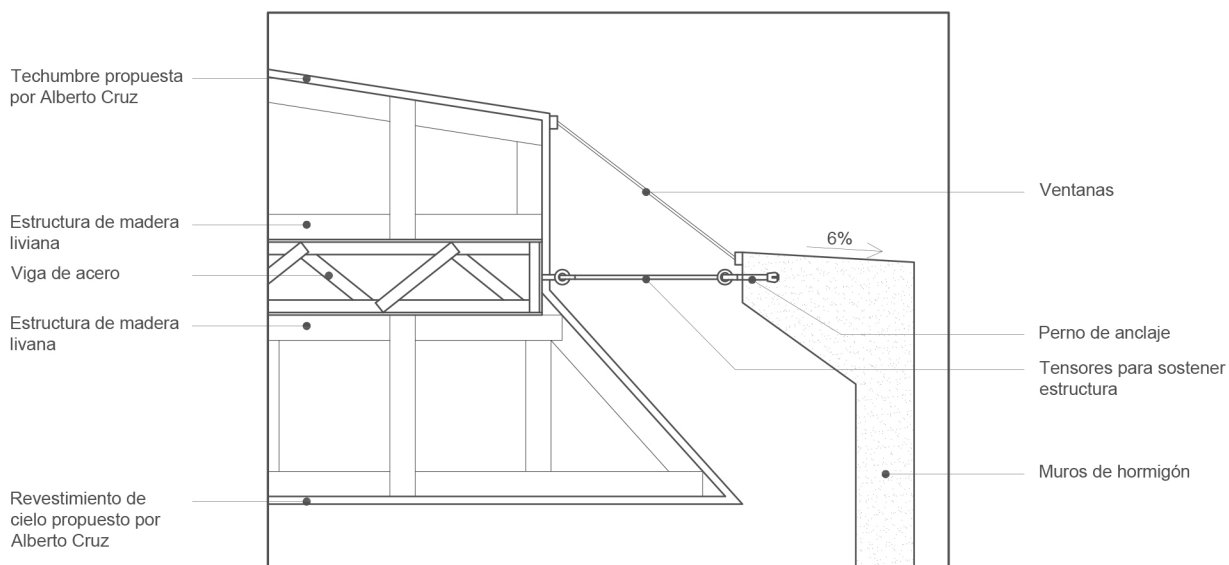

Desarrollo detalles propuesta grupal estructura de las ventanas