

# JUEGO GUIADO EN ENVOLVENTE SOMBRÍA

## ESQUEMAS

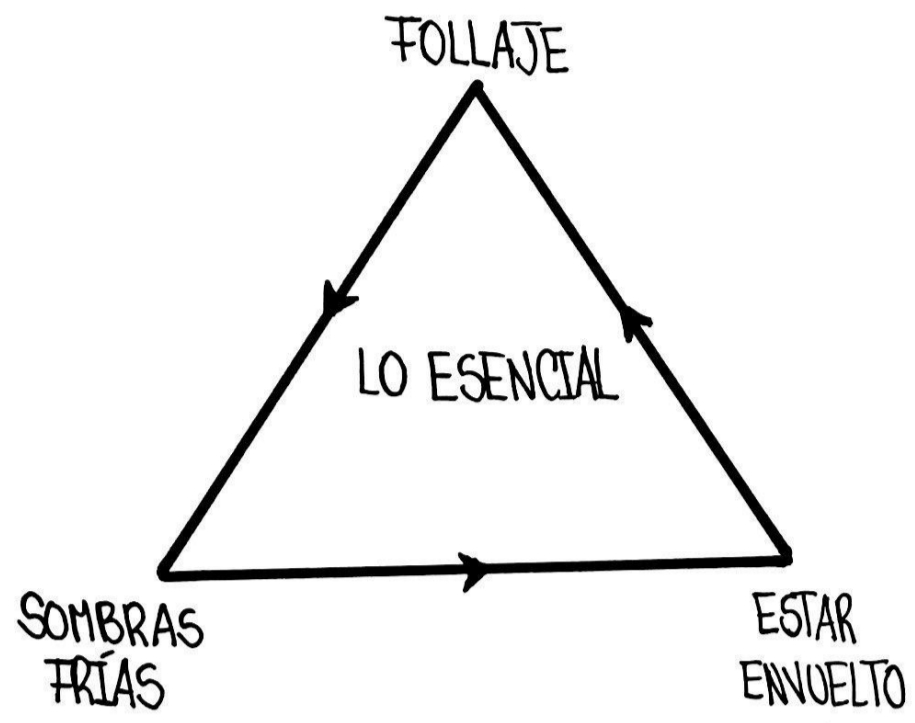

## CUALIDADES JUEGO - ESPACIO



## ESQUEMA MEDIDO

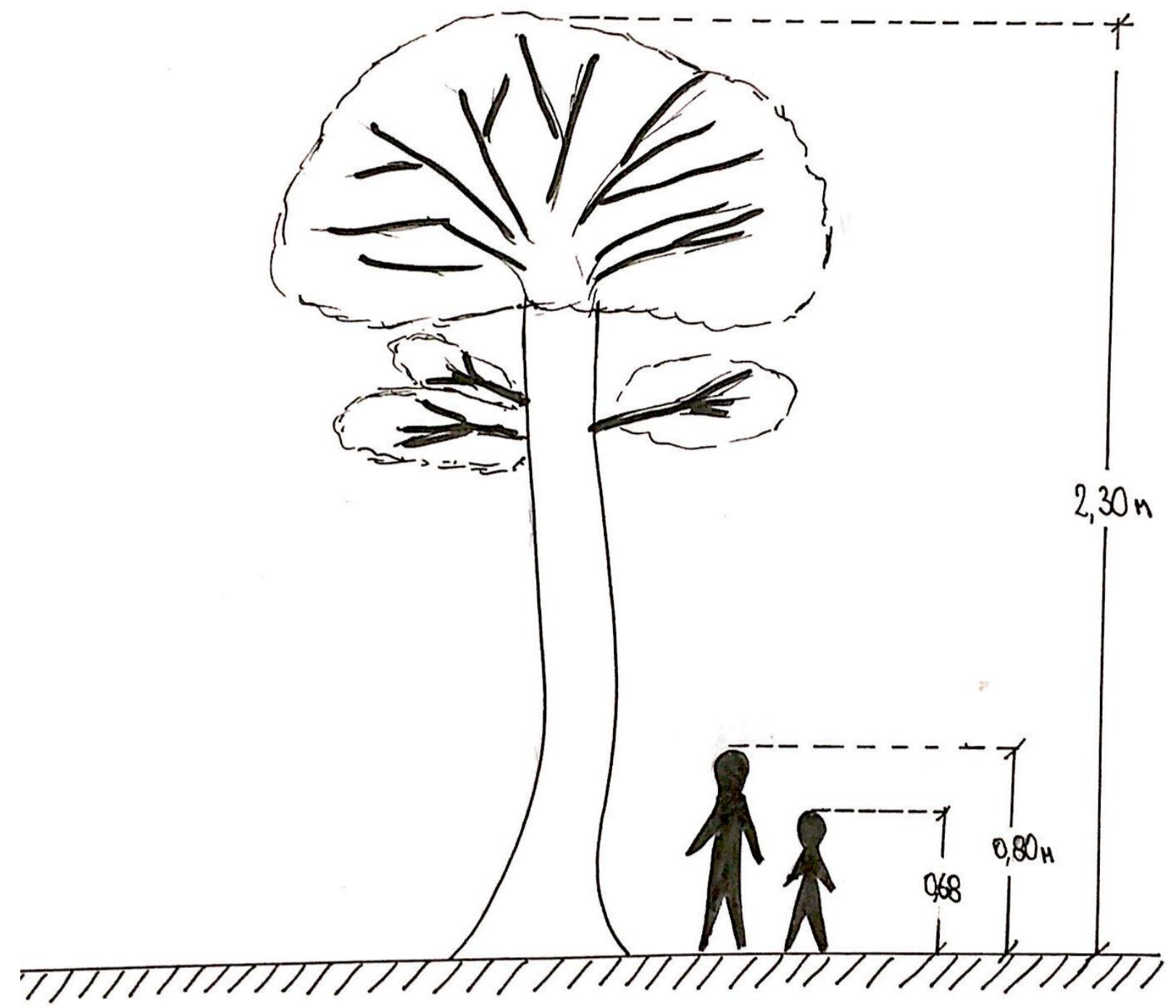

## EL JUEGO

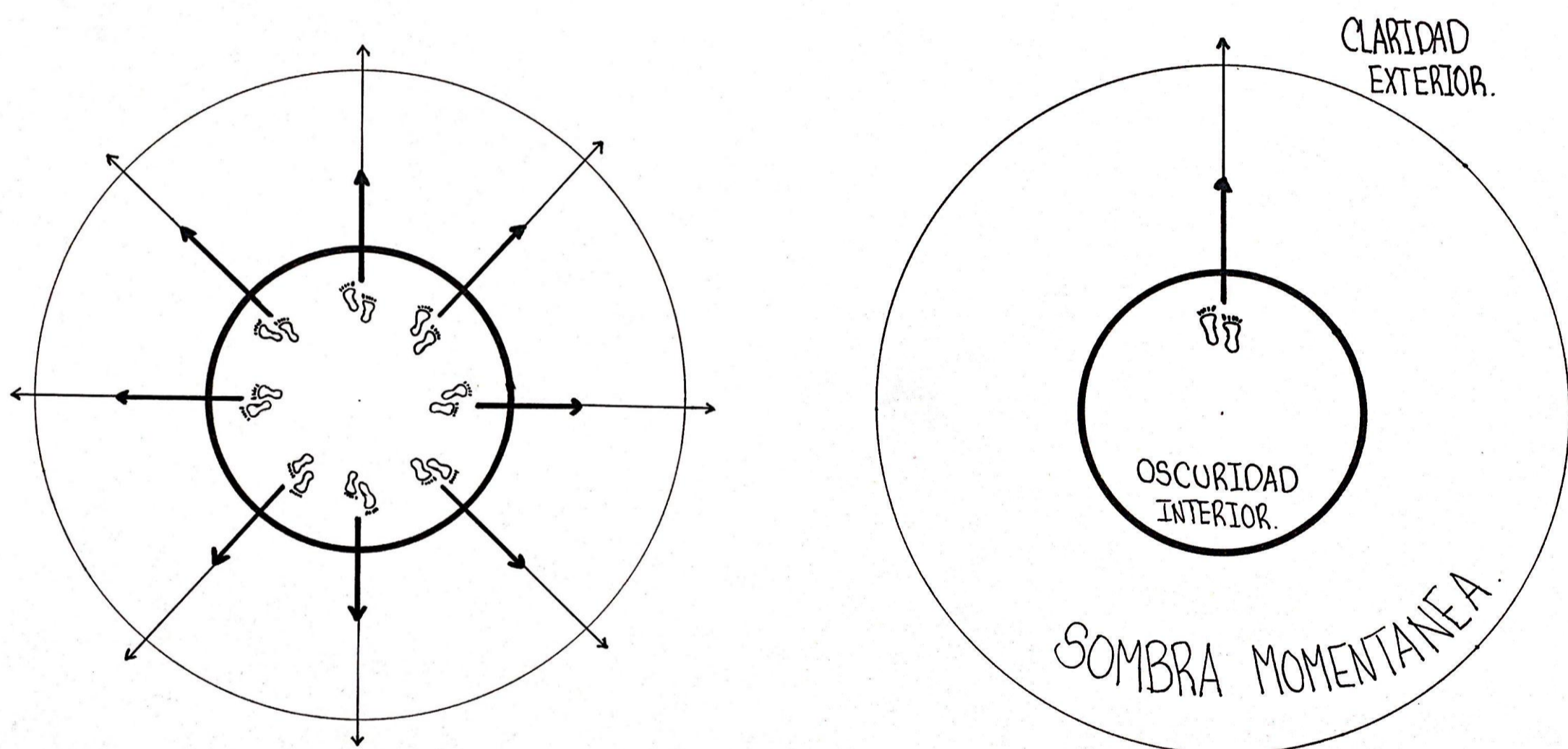

→ = NIÑO AVANZA CON MANOS Y PIES.  
 // = NIÑO AVANZA GATEANDO.

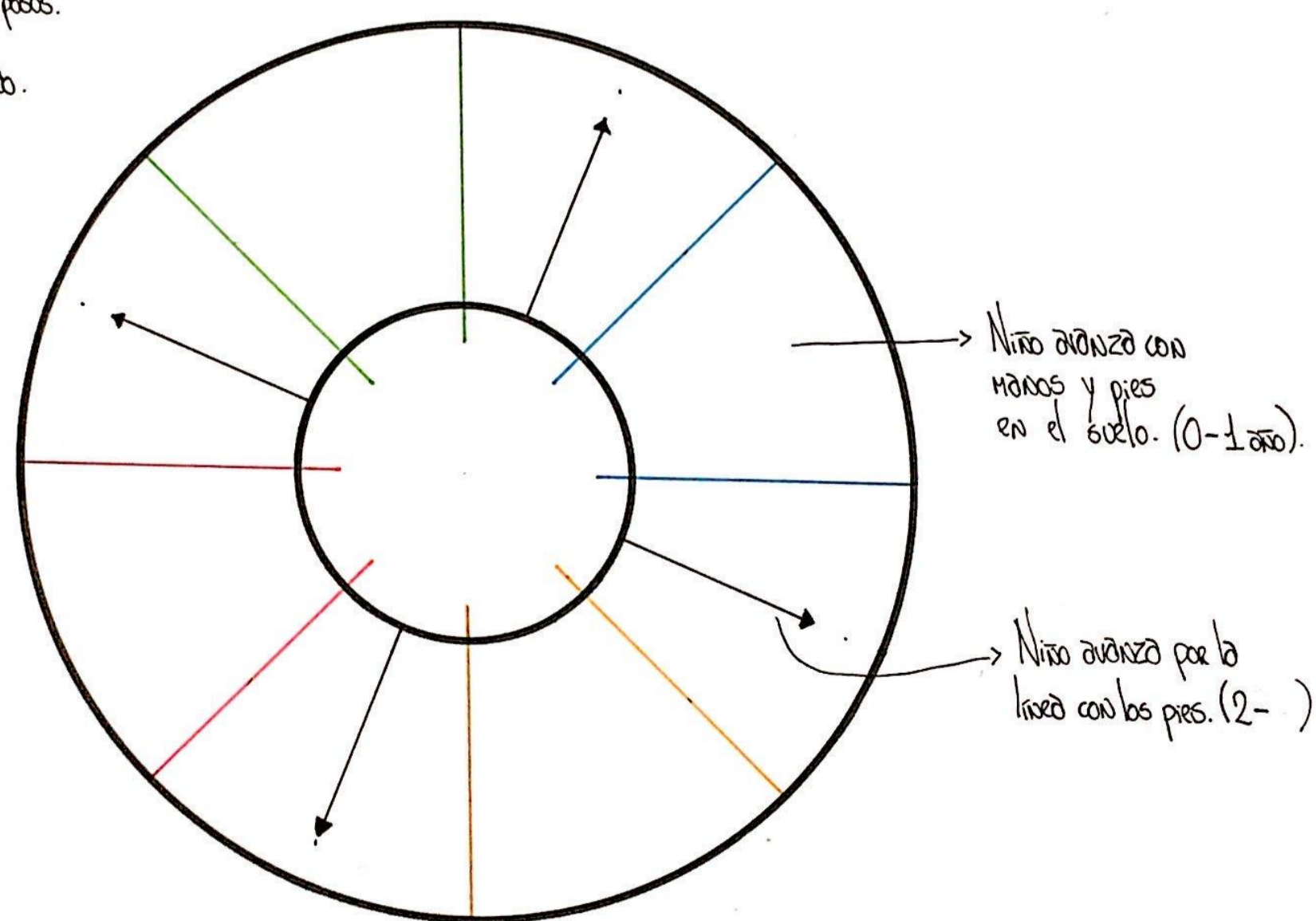

### REGLAS DEL JUEGO

El juego nace desde la sombra momentánea proyectada por el árbol cuando el sol se encuentra en su punto más alto, perpendicular al follaje del árbol.

Cosiste en que los niños se ubican en el centro de esta sombra, donde se muestra más fría y concentrada, desde allí van avanzando hacia afuera donde la sombra es más cálida y débil, así hasta que el primero en llegar al exterior es el ganador.

Se determina el niño que avanza con un juego de números, todos los participantes gritan un número al azar del 1-9 al mismo tiempo, el número que no se repita es el que avanza un paso alejándose del centro, en el caso de los niños más pequeños estos serán ayudados por adultos que puedan elegir su número.

**FOTOGRAFÍAS**

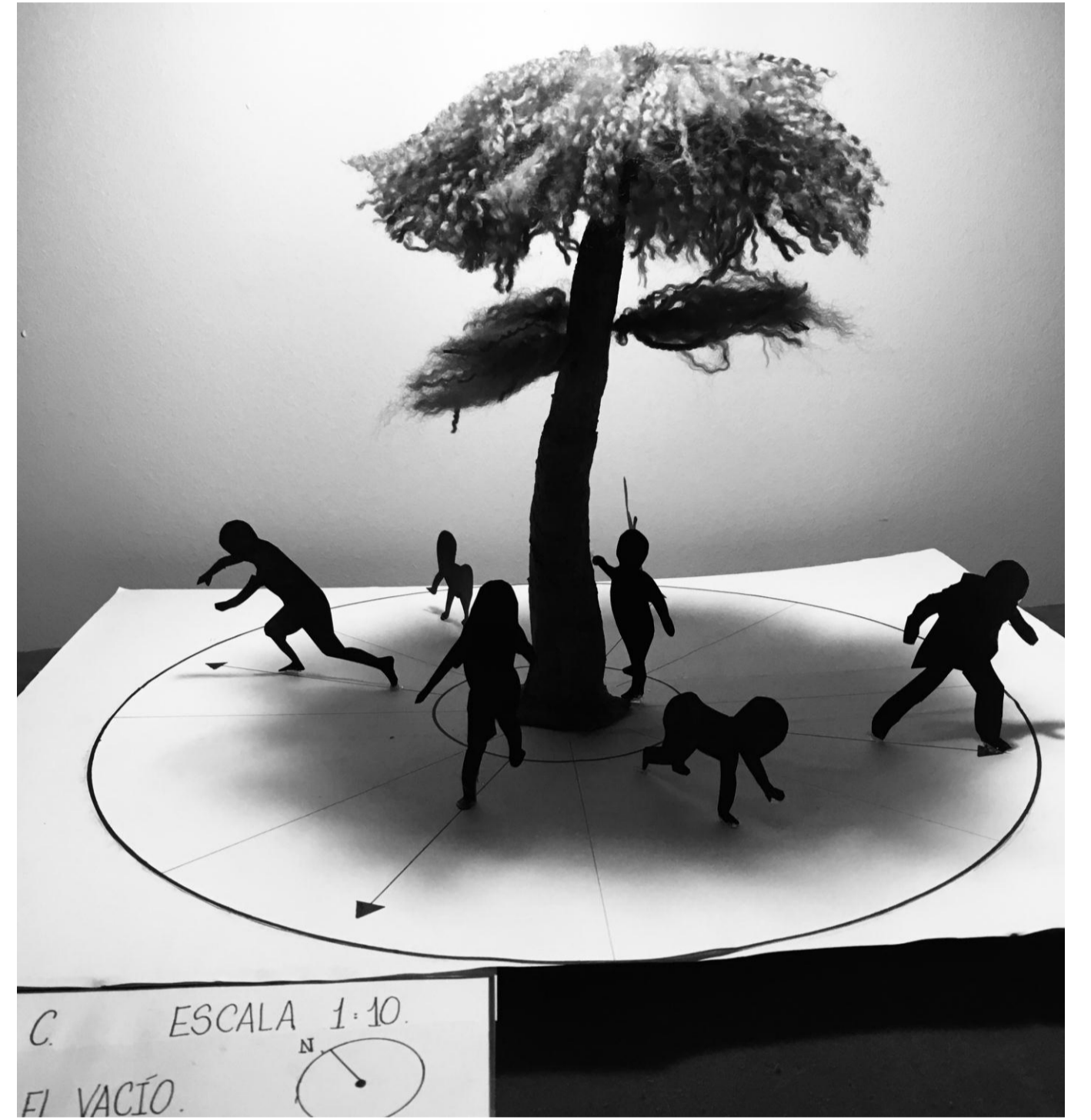

**PLANTA  
ESCALA: 1:10**

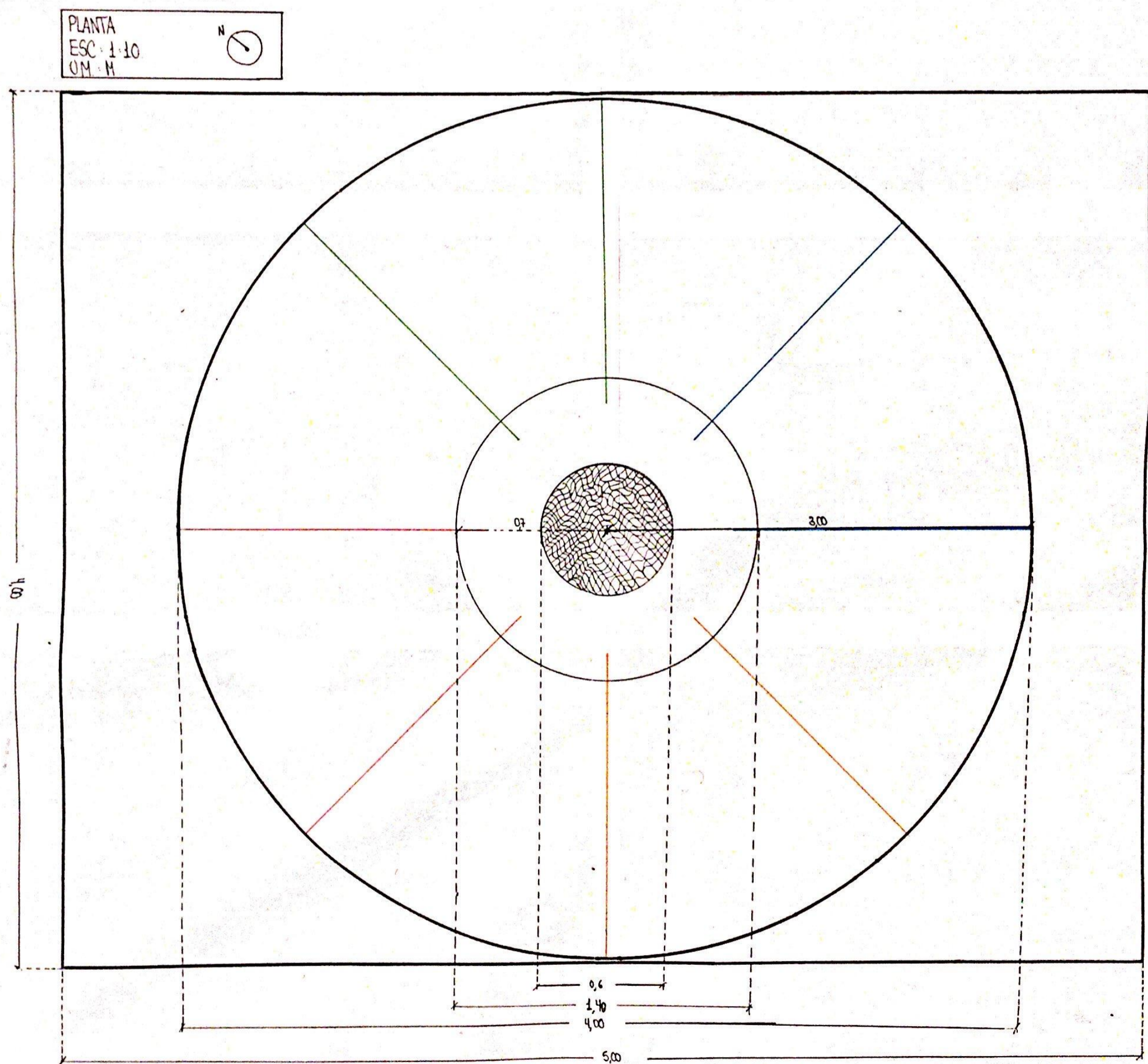

**RELACIÓN NIÑO Y ÁRBOL**

