



# R1.1

**2015 - 2020**

**A Valparaiso**



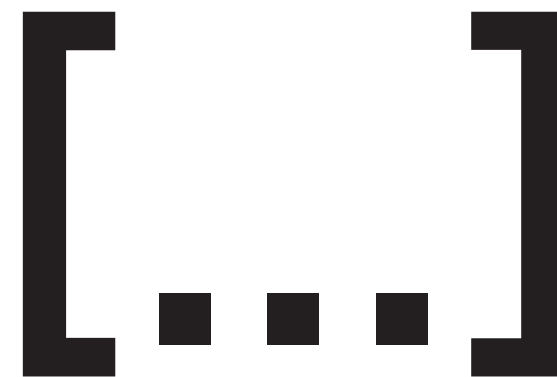

**2015 - 2020**

**Recapitulación de  
proyectos de pregrado**



Recapitulación de Proyectos de Pregrado (2015-2020)

Mía-Sue Carrère  
Supervisor: Prof. David Jolly

Valparaíso 2021

Escuela de Arquitectura y Diseño  
Pontificia Universidad Católica de Valparaíso

## **PROLOGO**

## RESUMEN

Este documento contiene una recapitulación de los proyectos de pregrado, concursos y tesinas de arquitectura, realizados en periodos académicos entre los años 2015 y 2020.

La revisión de los proyectos de pregrado, presenta un recorrido por las etapas de anteproyecto y operaciones espaciales realizadas para concebir proyectos de arquitectura -que dentro de su fundamento- vinculen lo **pre**-existente con lo **pro**-yectado, como una unidad compleja y estructural de un sistema.

Las tipologías de encuentro entre estos dos elementos varía según cada emplazamiento y restituyan o acojan los actos en la escena pública, pudiéndose realizar una clasificación de las operaciones espaciales, que de acuerdo a sus características, definen límites, medidas, dimensiones y distanciamientos, con la intención de alcanzar un equilibrio entre las partes tanto en distribución espacial, destino programático y valores estéticos pasados y contemporáneos.

## CONTENIDO

### INTRODUCCIÓN

- < alkñslakdañldk

### ESCALAS DE INTERVENCIÓN

- < **Ubicación**  
escala 1:10.000
- < **Emplazamiento**  
escala 1:500
- < **Lugar**  
escala 1:100

### COMPONENTES **PRE** - EXISTENTES

- < **Material**  
Medio Antrópico / Medio Biótico / Medio Físico
- < **Inmaterial**  
Memoria

### OPERACIONES ESPACIALES

- < **Tipologías**
- < **Operaciones por Proyecto de Pregrado**

### ESCENIFICACIÓN DE VACÍOS / proyectos de pregrado

- < Malecón elongado para el Borde Costero
- < Museo Mirador Ascensor Barón
- < Pista del Reflejo
- < Centro Cívico, Teatro Viña del Mar
- < Astillero Modular Nercón
- < Equipamientos Borde Estero

- < Balneario Mantencillo, Parque Puquén

- < Teatro de las Plazas Quebradas

### TESINAS DE ARQUITECTURA

- < Conjunto Ferroviario Barón
- < Circuitos para un Sistema Paisajístico

### CONCURSOS & WORKSHOPS

- < Rehabilitación Mercado de Angelmó
- < Paseo del Mar Barón
- < SOS Ciudades / 2017
- < Workshop Arquitectura Caliente / 2018

### MAQUETAS

- < Experiencia con el material
- < Imágenes de maquetas

### TALLER DE OBRA

- < Nuevas formas para el hormigón

### CIERRE

- < ...

### COLOFON

# **Introducción**



Actualmente y según los estudios previos a enfrentarse a los mandantes de los anteproyectos de pregrado, aquellos proyectos de carácter tanto públicos como privados en Chile, presentan deficiencias para vincularse con los entornos locales, esta situación va en desmedro de la vida ciudadana y del medioambiente. Por esta razón, se cree que un análisis preliminar que incluya el estudio y registro de los sistemas ambientales del territorio, de los circuitos de tránsito y flujo o el catastro de los programas y equipamientos existentes, que aproximan a reconocer cuáles son aquellos sistemas que están deteriorados o truncados, y que por tanto impiden un funcionamiento natural y fluido de la vida en la ciudad. A partir de esta información se pueden establecer relaciones que son registradas en una cartografía general, para determinar cuáles son los áreas de interés para desarrollar un proyecto de arquitectura que contribuya a la formación de una red de estructuras que fortalecen la regeneración de sistemas urbanos o rurales.

Los proyectos de pregrado a continuación expuestos como objetos de estudio, han sido emplazados según este criterio sistémico. Se les reconoce como una unidad arquitectónica, que combina dos elementos principales, lo **pre**-existente (material o inmaterial) + lo **pro**-puesto. Para llevar a cabo esta ecuación se realizaron operaciones espaciales que pueden o no intervenir aquello que ya está, como también proponer principios formales en el diseño arquitectónico en la obra nueva. La elección de una u otra operación, dependió tanto de la experiencia registrada y los límites que precisó, como de las intenciones programáticas que se requerían por parte del mandante.

# **Escalas de intervención**

## ESCALAS DE INTERVENCIÓN

### UBICACION

Escala 1:10.000

En esta etapa preliminar el análisis se basa en el reconocimiento y registro de los sistemas mayores que cohabitan o cohabitaron en torno al lugar del proyecto en una escala 1:10.000. Para lograr esto, se inicia el estudio de campo en la escala territorial, que incluye recorridos por las áreas críticas, imágenes satelitales, registro hablado de los habitantes y estado del arte, con el propósito de conocer aquellos elementos, objetos o hitos que den cuenta de los valores existentes y cualidades potenciables de elementos naturales (viento, iluminación, redes hídricas, sustratos, flora y fauna), o artificiales (redes de conectividad y centros urbanos).

En las cartografías se define la posición geográfica de pre-existencias catastradas, para luego, realizar una interpretación del significado y consecuencia de su existencia para el entorno; en la información decodificada se vislumbran los sistemas a los que pertenece cada objeto mapeado, y como todo sistema, se evalúa el estado de funcionamiento de la circulación que mantenga constantemente la vitalidad de los mismos en la escena pública, como si fuera parte de una coreografía urbana. Esta condición ya la traía a presencia Richard Sennet, quien establece una concordancia entre el organismo de los seres vivos y el correcto funcionamiento de la ciudad.

*“Aunque fuera una pésima anatomía, los planificadores se guiaron por la mecánica sanguínea: pensaban que si el movimiento se bloqueaba en algún punto de la ciudad, el cuerpo colectivo sufría una crisis circulatoria como la que experimenta el cuerpo individual durante un ataque en el que se obtura una arteria.”<sup>1</sup>*

Este registro, si bien contiene un grado de imprecisión, permite sensibilizar la elección de la ubicación de los proyectos, además de identificar la vocación de los lugares para definir el programa de aquella infraestructura que se quiera proyectar. El resultado es un Plan Maestro que incluye los sistemas pre-existentes identificados y también la propuesta de intervención en un grado de anteproyecto para posteriormente desarrollar una de ellas en la escala arquitectónica (ver **Fig.1**).

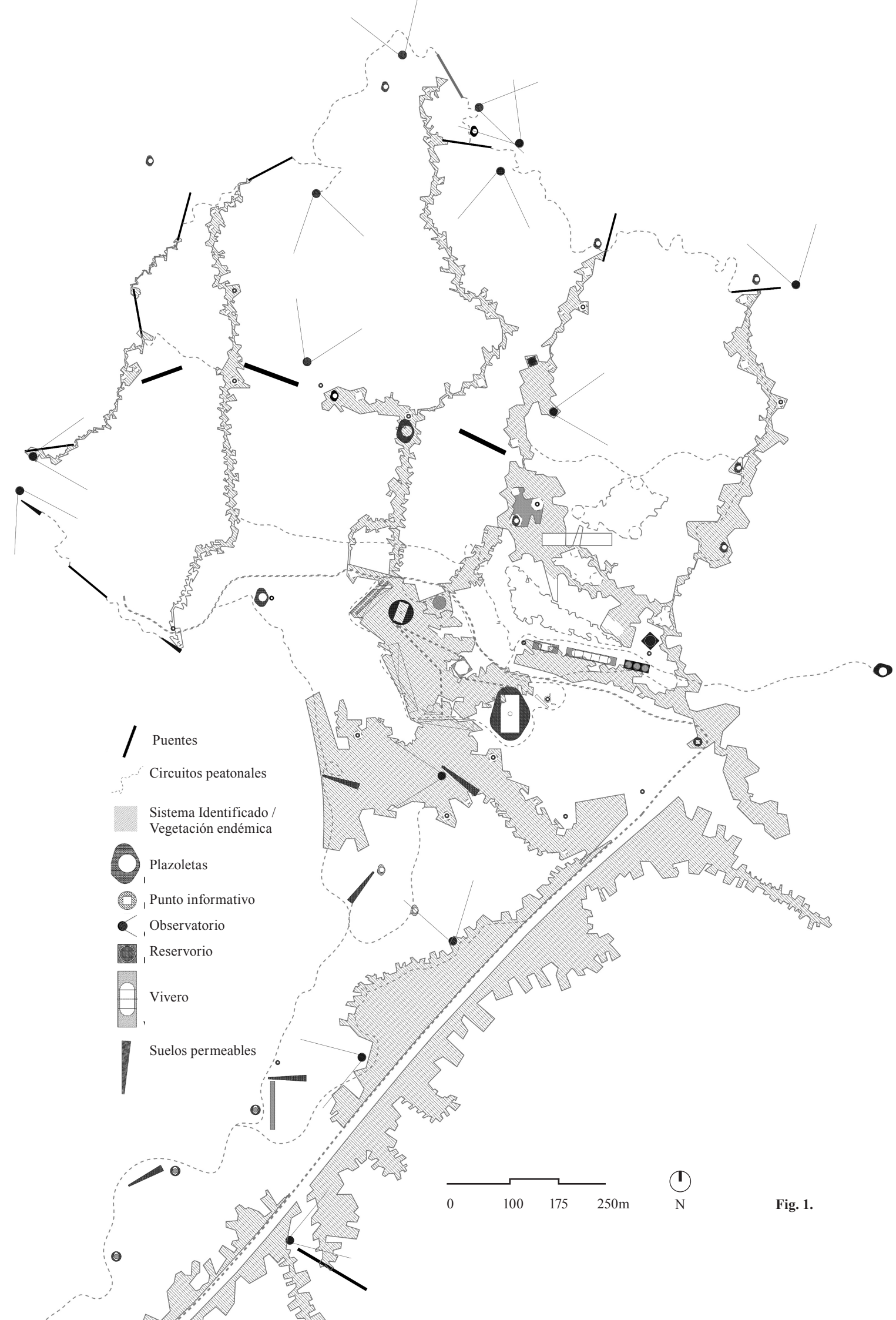

<sup>1</sup>. SENNETT, R. (1994). “Carne y Piedra. El cuerpo y la ciudad en la civilización occidental” p. 283.

**Fig. 1.** Cartografía de Plan Maestro, Proyecto “Balneario Mantencillo”, Los Molles. Elaboración propia. (ver pág. 62).



## ESCALAS DE INTERVENCIÓN

### EMPLAZAMIENTO

Escala 1:500

Desde esta escala, el criterio para escoger el emplazamiento del proyecto, es el reconocimiento de aquellas zonas donde cuyo sistema -sea biótico, social, cultural o económico- se encuentre deteriorado, con la intención de que el proyecto sea aquel hito público que vuelva a impulsar la energía que lo remiende, de este modo el proyecto queda estrechamente sujeto al emplazamiento.

El diseño arquitectónico del proyecto se constituye entre elementos pre-existentes previamente registrados y levantados, sean inmuebles de conservación histórica o cultural, ruinas, vestigios, mozaicos vegetacionales, o zonas donde la memoria comunitaria abunda. El proyecto considera estos elementos como hitos que según el valor o grado de aporte entregado al medio, sirven de antecedentes que contribuyen al: destino, uso, programa, forma, extensión, orientación o materialidad de los proyectos.

Levantar y catastrar las pre-existencias en esta escala permite reconocer la esencia del entorno próximo de la pro-puesta, permitiendo un acercamiento a la área de influencia que podría detonar el proyecto de arquitectura planteado.

La **Fig. 2.** es un plano de emplazamiento del proyecto Museo Mirador Barón y su área de influencia. Este plano demarca un perímetro al rededor del proyecto, para identificar los bordes inmediatos del proyecto y sus elevaciones respectivas (al poniente con un promontorio rocoso con vegetación endémica y artificial; al sur con el Ascensor Barón; al oriente con inmuebles de conservación histórica; al norte con el Paseo de Yolanda).



Fig. 2. Levantamiento pre-existencias, Museo Mirador Barón / Escala de Emplazamiento. Elaboración propia. (ver pág. 42).

Fig. 2.

## ESCALAS DE INTERVENCIÓN

### LUGAR

Escala 1:100

Esta escala permite del desarrollo del anteproyecto con precisiones y decisiones arquitectónicas. El proyecto de arquitectura define sus distanciamientos, límites, bordes y dimensiones según las **pre**-existencias inmediatas. La operación que vincula la **pre**-existencia y lo **pro**-yectado, opera un criterio similar a las pinturas del constructivismo ruso, donde las figuras son dependientes entre sí al estar vinculadas por otros elementos manteniendo una distancia crítica entre las piezas y es allí, en aquella distancia, donde aparece la oda al blanco, en el caso del diseño arquitectónico, al vacío que da cabida a la convergencia de actividades polifacéticas y convertibles. Las operaciones escogidas para cada proyecto pueden intervenir o no, a las pre-existencias, cortando, envolviendo o atravesando, como también proponer límites, distancias o una paleta de materiales a la obra nueva.

El diseño de las piezas o volúmenes **pro**-yectados velan por mantener un carácter vinculante e independiente al mismo tiempo. Las pieza, sin emportar su dimensión oscila entre la arquitectura y la escultura, esto es, permitirle a la edificación o cualquier componente de las piezas arquitectónicas, la posibilidad de ser contempladas desde cualquier ángulo de visión u ocupadas más allá de la utilidad meramente funcional.

La **Fig. 3.** representa el trato compositivo de las figuras bidimensionales con el blanco, tal como si fueran los volúmenes propuestos o pre-existentes con el vacío espacial del lugar de proyecto.

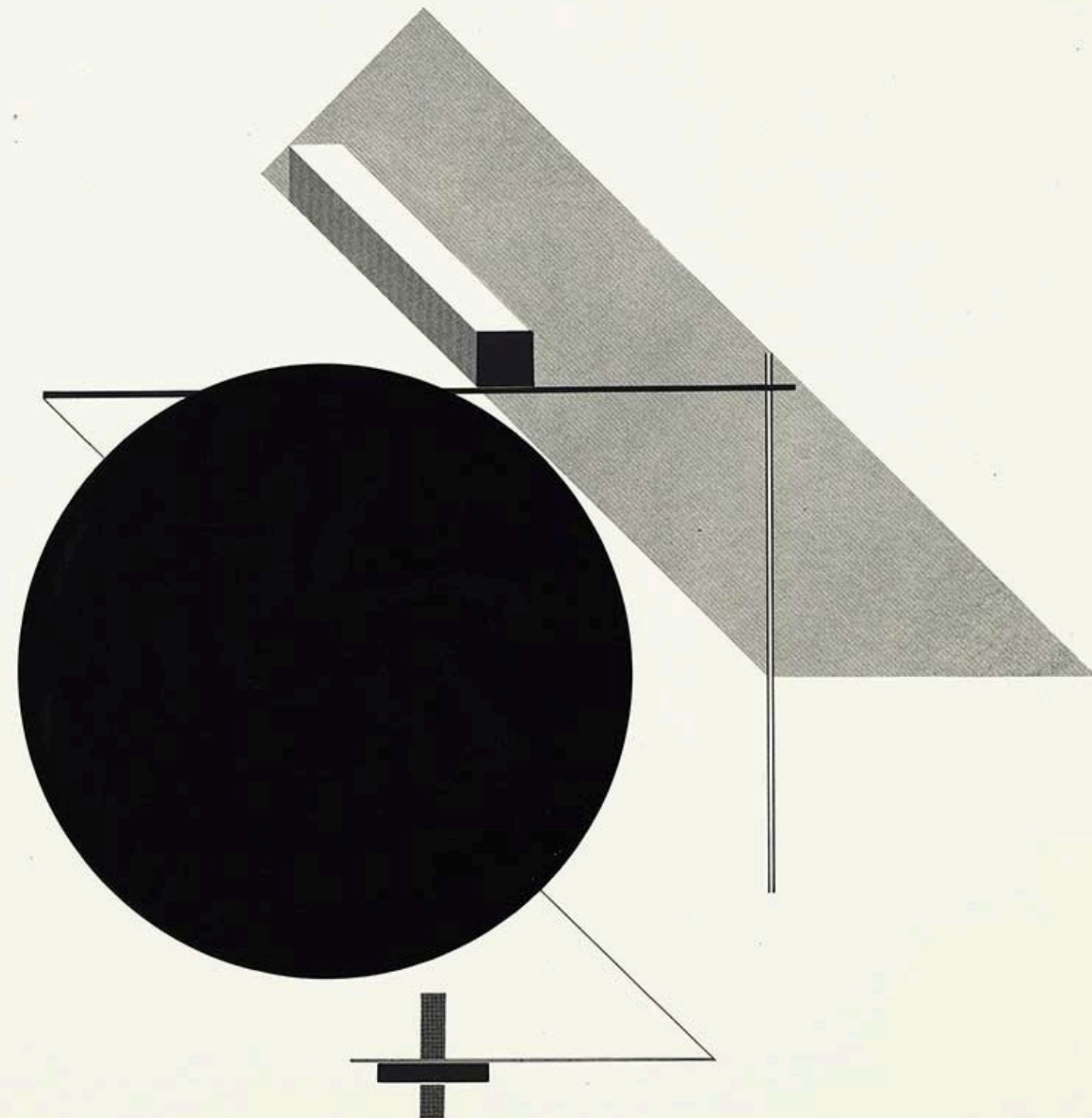

**Com-  
ponentes  
pre-  
existentes**



## COMPONENTES PRE EXISTENTES

### MATERIAL

El registro y catastro de los componentes materiales **pre**-existentes constata la aproximación al territorio a través de la experiencia de los sentidos. Esta experiencia facilita el reconocimiento de los sistemas ambientales donde estaría circunscrito el lugar de proyecto.

Los recursos utilizados para realizar estas cartografías, en general han sido, imágenes satelitales, planimetrías de archivos georeferenciados, lectura de bibliografía existente, registro hablado de habitantes del lugar, catastro cooperativo del taller de arquitectura y registro experiencial.

Los componentes pre-existenciales se clasifican en tres medios:

- < **Medio Antrópico**  
Incluye todo aquello que ha sido intervenido por el ser humano.  
Ej:  
Vías de movilidad (carretera, línea férrea, calles y huellas);  
Inmuebles (vivienda, equipamiento y construcciones en general);  
Plantaciones o campos agrícolas.
- < **Medio Biótico**  
Se compone por todos los organismos vivos.  
Ej:  
Animales (terrestres, acuáticos o aéreos);  
Vegetación (endémica, nativa e introducida).
- < **Medio Físico**  
Corresponde a medio natural, donde se relacionan todos los elementos del ecosistema.  
Ej:  
VVMedio antrópico; medio biótico; relieve terrestre; hidrografía (humedad, mar, ríos, lagos y lluvias); clima; viento; luz; temperatura.

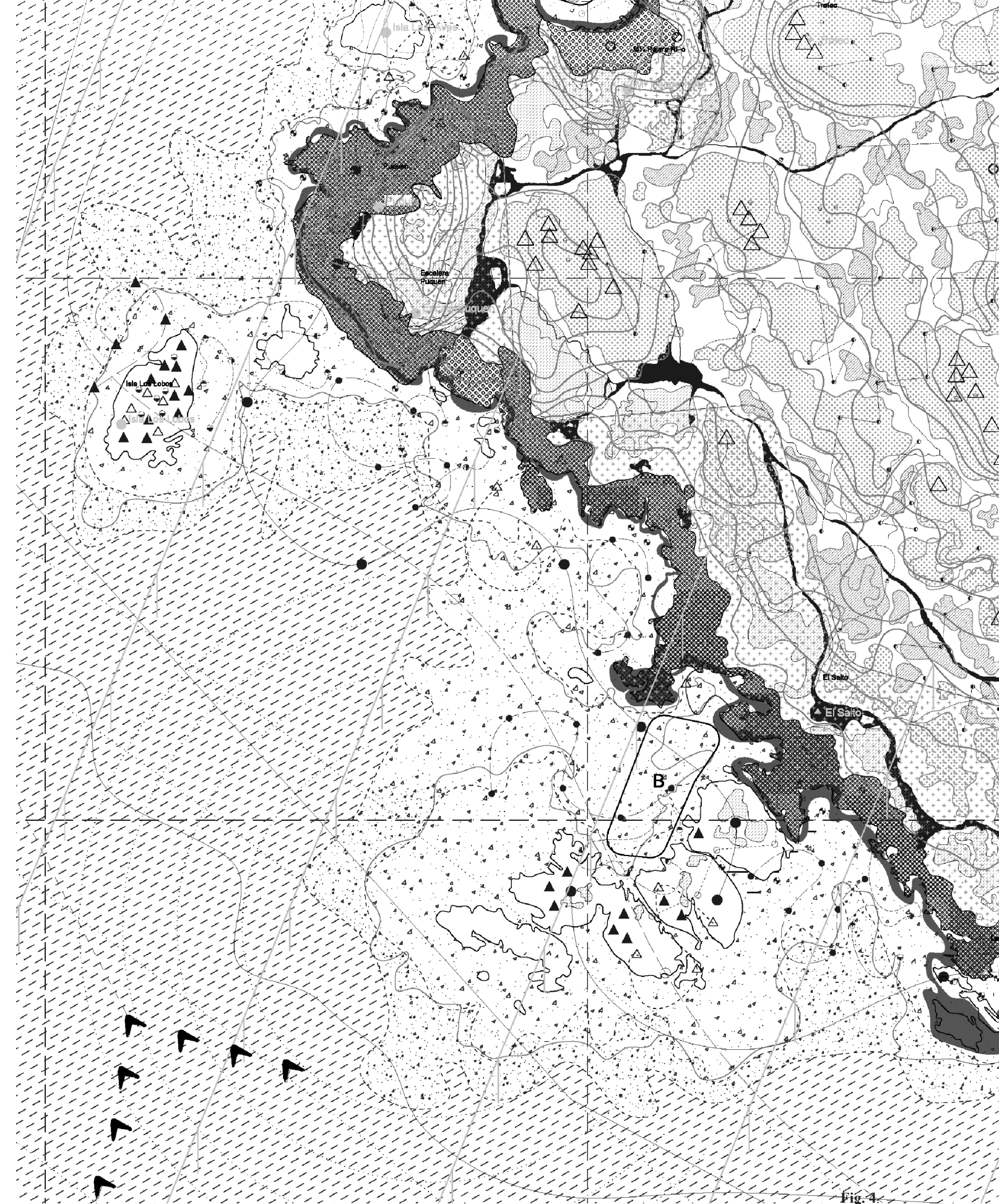

- |                                 |                           |   |                              |                              |                           |
|---------------------------------|---------------------------|---|------------------------------|------------------------------|---------------------------|
| 1. Hidrografía: Océano Pacífico | 5. Curvas de nivel        | 9. Unidad física: viento                  | 13. Unidad biótica: Tenca    | 17. Unidad biótica: Colibrí  | 21. Unidad biótica: Tenca |
| 2. Hidrografía: Espuma marina   | 6. Huella antrópica       | 10. Unidad biótica: vegetación 2          | 14. Unidad biótica: Cormorán | 18. Unidad biótica: Chorlito | 22. No data               |
| 3. Hidrografía: Baguada costera | 7. Litografía: Acantilado | 11. Unidad biótica: vegetación 3          | 15. Unidad biótica: Pingüino | 19. Unidad biótica: Nutria   | B. Baja presión.          |
| 4. Hidrografía: Línea de costa  | 8. Litografía: Peñasco    | 12. Unidad biótica: vegetación 4 - Huiral | 16. Unidad biótica: Ururo    | 20. Unidad biótica: Ururo    |                           |

Fig. 4. Cartografía de Sistemas Pre-existentes, Proyecto Balneario Mantencillo. Elaboración propia.



## COMPONENTES PRE EXISTENTES

### INMATERIAL

Las **pre** - existencias inmateriales se conforman exclusivamente por la percepción sensorial del individuo en el ambiente. No necesariamente es registrado en cartografías, pero puede mantener principios en la consciencia o subconsciencia, acerca de las operaciones espaciales con las que se intervendrá en el lugar de proyecto, representadas a través de observaciones primeras al enfrentarse al espacio.

Los recursos utilizados son: una escucha activa durante la experiencia de registro de los componentes materiales; la memoria colectiva de los habitantes que cohabitan o cohabitaron en el lugar; la memoria individual construída durante el desarrollo del anteproyecto.

El artista plástico Jackson Pollock plantea el abandono de lo **pre**-concebido y propone dar oportunidad al espectador a interpretar según su propia conmoción. Este pensamiento propone una antítesis de lo que respecta al catástrofe de las pre-existencias y su influencia para el desarrollo proyectual, el componente inmaterial nos insta a olvidar los aprendizajes o creencias premeditadas, hasta tener una experiencia sensitiva en el campo de estudio, que posteriormente nos evoque algo.



Fig. 5.



# **Operaciones espaciales**

## OPERACIONES ESPACIALES

### Tipologías

En los proyectos de arquitectura se identifican 7 tipologías de decisiones arquitectónicas aplicadas tanto a lo pre-existente como a lo pro-puesto, según los criterios y necesidades de cada intervención.

32

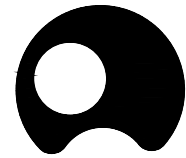

[ 01 ]

#### Envolver

Cubrir completamente o gran parte del perímetro de un elemento arquitectónico o natural con un material añadido



[ 02 ]

#### Atravesar

Posicionar un elemento arquitectónico de tal modo que permita el traspaso de un lugar a otro, físico o virtualmente.



[ 03 ]

#### Cortar

Separar la materia de un volumen arquitectónico o natural en una o más partes.

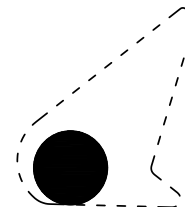

[ 04 ]

#### Rodear

Posicionar un elemento arquitectónico en fragmentos del perímetro de un volumen pre-existente.

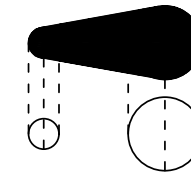

[ 05 ]

#### Sobreponer

Posicionar un elemento arquitectónico sobre el trazado de un volumen pre-existente sustituyéndolo y acentuando su figura original.

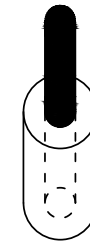

[ 06 ]

#### Vaciar

Dejar a la vista la estructura esencial de los volúmenes arquitectónicos pre-existentes.



[ 07 ]

#### Llenar

Completar un vacío arquitectónico con un volumen material o natural.

33

Fig. 6. [01] + [02] + [03] + [04] + [05] + [06] + [07]. Esquemas de Tipologías de Operaciones espaciales. Elaboración propia.

## OPERACIONES ESPACIALES

### Operaciones por proyecto de pregrado

Las 7 tipologías identificadas pueden operar separada o conjuntamente en uno o mas proyectos, los que incluye desde proyectos de arquitectura, tesis y hasta *workshops* y concursos.

La distinción entre el color celeste y negro representan que la estrategia de intervención fue aplicada a la pre-existencia o en la pro-puesta respectivamente.

34

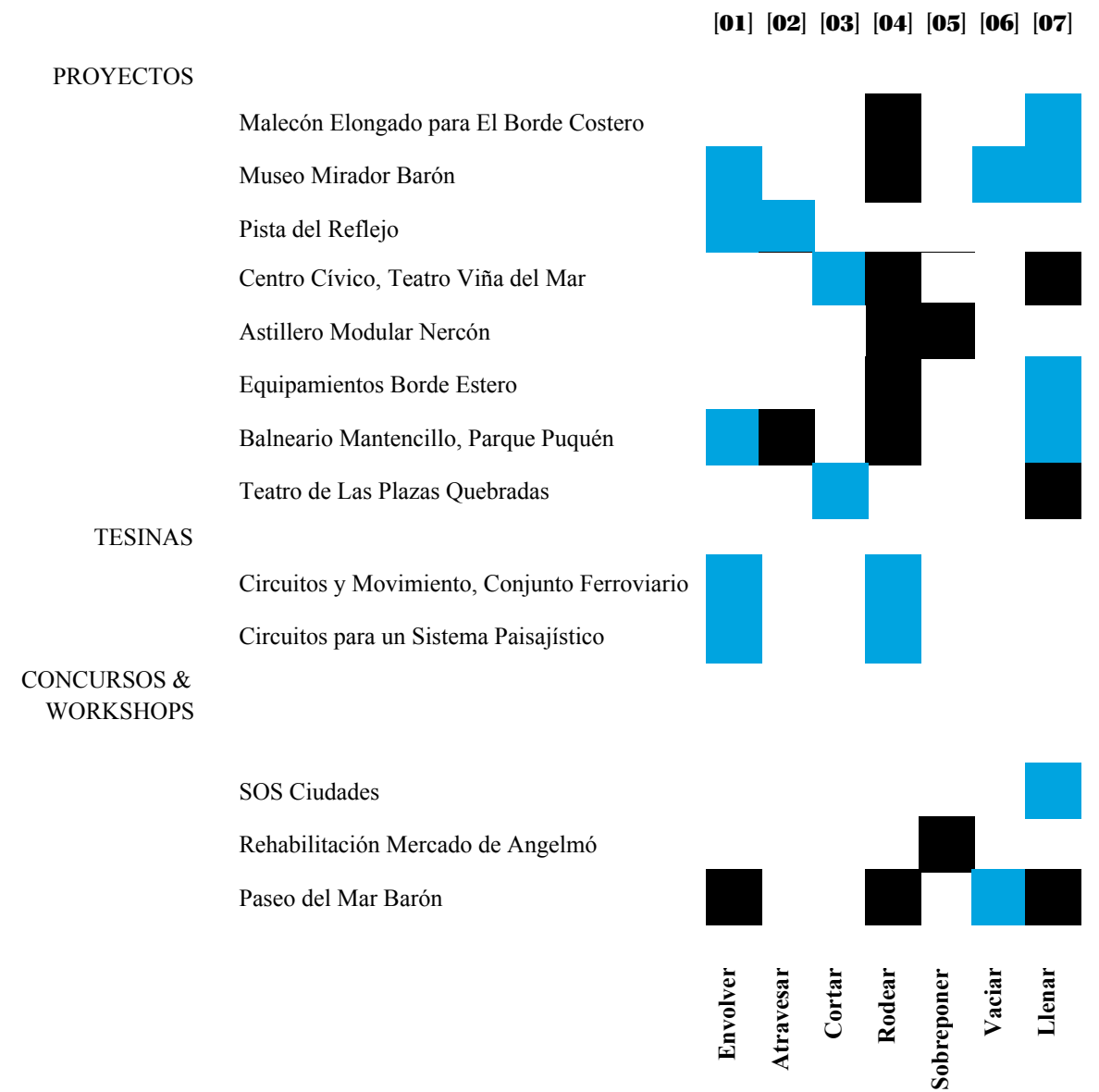

35

Tabla de Tipologías de Operaciones espaciales por proyecto. Elaboración propia. Fig. 7.



# **Escenificación de vacíos**

## ESCENIFICACIÓN DE VACÍOS

### [ PRE-existente + PRO-yectado ]

La propuesta arquitectónica en el diseño de los proyectos de pregrado comprende dos componentes principales. El primero es lo pre-existente, aquello que es y que esta con anterioridad al presente, y que se encuentra en el ambiente en estado material, definido como todo cuerpo volumétrico que ocupa una medida en el espacio, y lo inmaterial, asociado a la memoria de individuos o colectivos en torno a un lugar. El segundo componente es lo pro-puesto, que por medio de las operaciones espaciales, se reúne y/o circunscribe a las pre-existencias.

El encuentro de estos dos componentes permite a la obra un vacío "entre", que es escenificado para acoger una experiencia que transforme ese vacío en un lugar.

38

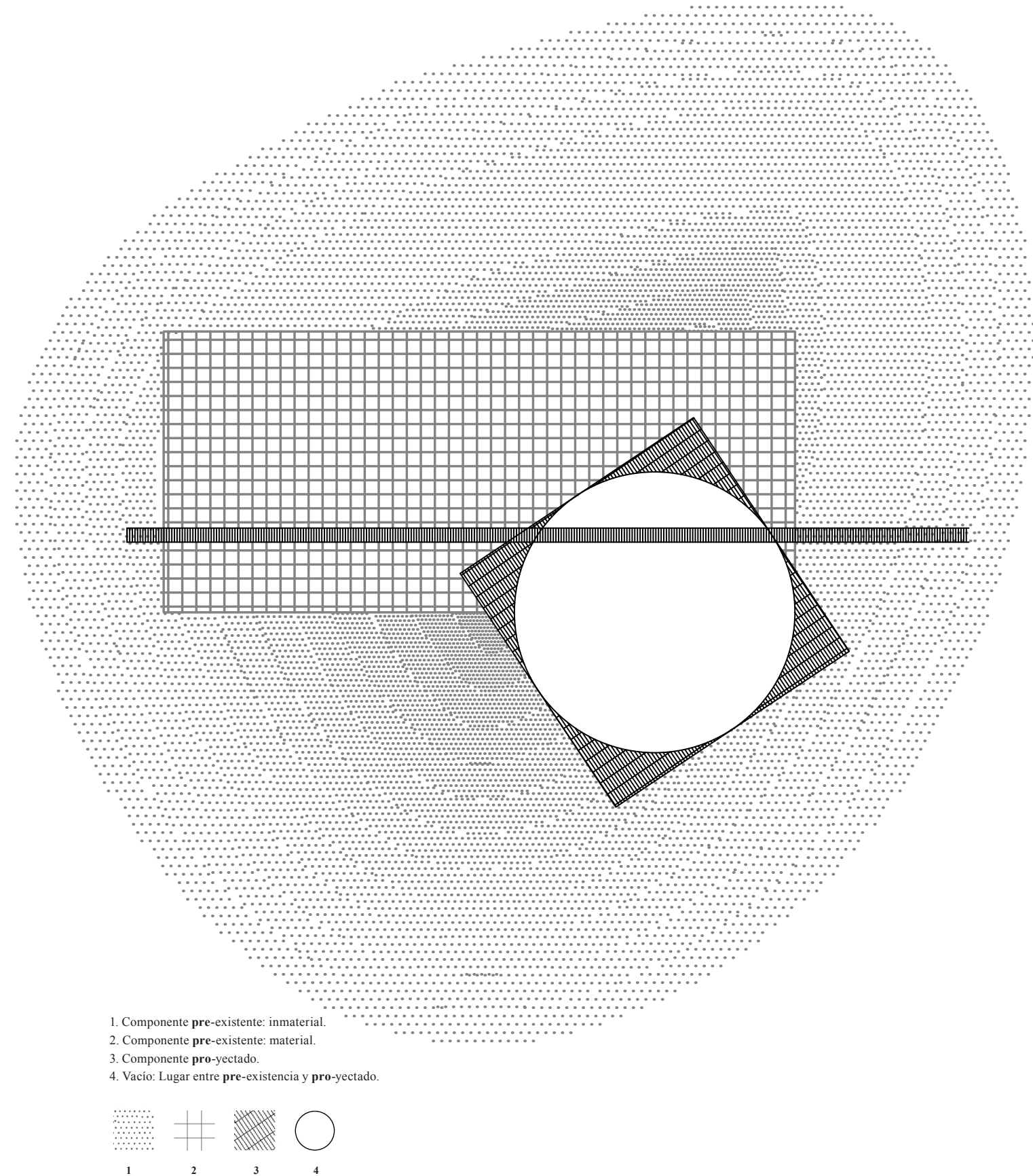

1. Componente **pre**-existente: inmaterial.
2. Componente **pre**-existente: material.
3. Componente **pro**-yectado.
4. Vacío: Lugar entre **pre**-existencia y **pro**-yectado.

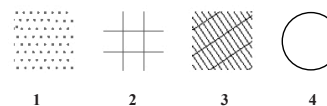

Esquema de componentes para la Escenificación de vacios. Sin escala. Elaboración propia. Fig. 7.

## ESCENIFICACIÓN DE VACÍOS

### MALECÓN ELONGADO PARA EL BORDE COSTERO

#### Ubicación

Paseo Wheelwright, Valparaíso, Chile.

#### Requerimientos del Mandante

A partir de la descomposición de una obra moderna (“Casa Alberto Valdés” de Arq. Cristián Valdés), extender trazados y disponer volúmenes entre los elementos pre-existentes para dar cabida al habitar extendido hacia el Océano Pacífico.

#### Programa

Extensión de la circulación peatonal / Piscinas Marinas / Servivios y equipamiento costero.

#### Pre-existencia Material

“Casa Alberto Valdés” / Paseo Wheelwright / tres miradores en extensión del Paseo Wheelwright / roquerío oceánico / Océano Pacífico.

#### Pre-existencia inmaterial

Habitar suspendido sobre el mar. Sensación de flotabilidad aérea.

#### Materialidad pro-puesta

Hormigón y cristal.

#### Pro-puesta

Entre tres miradores se propone una plazoleta de acceso al nivel de paseo pre-existente, para a partir de una circulación peatonal por medio de rampas acceder al roquerío costero. Los volúmenes fragmentados de la obra moderna se posicionan llenando el vacío existente entre los miradores y rodean las rocas de mayor altura y distinción del borde costero.

#### Operaciones espaciales



[ 04 ]  
Rodear



[ 07 ]  
Llenar

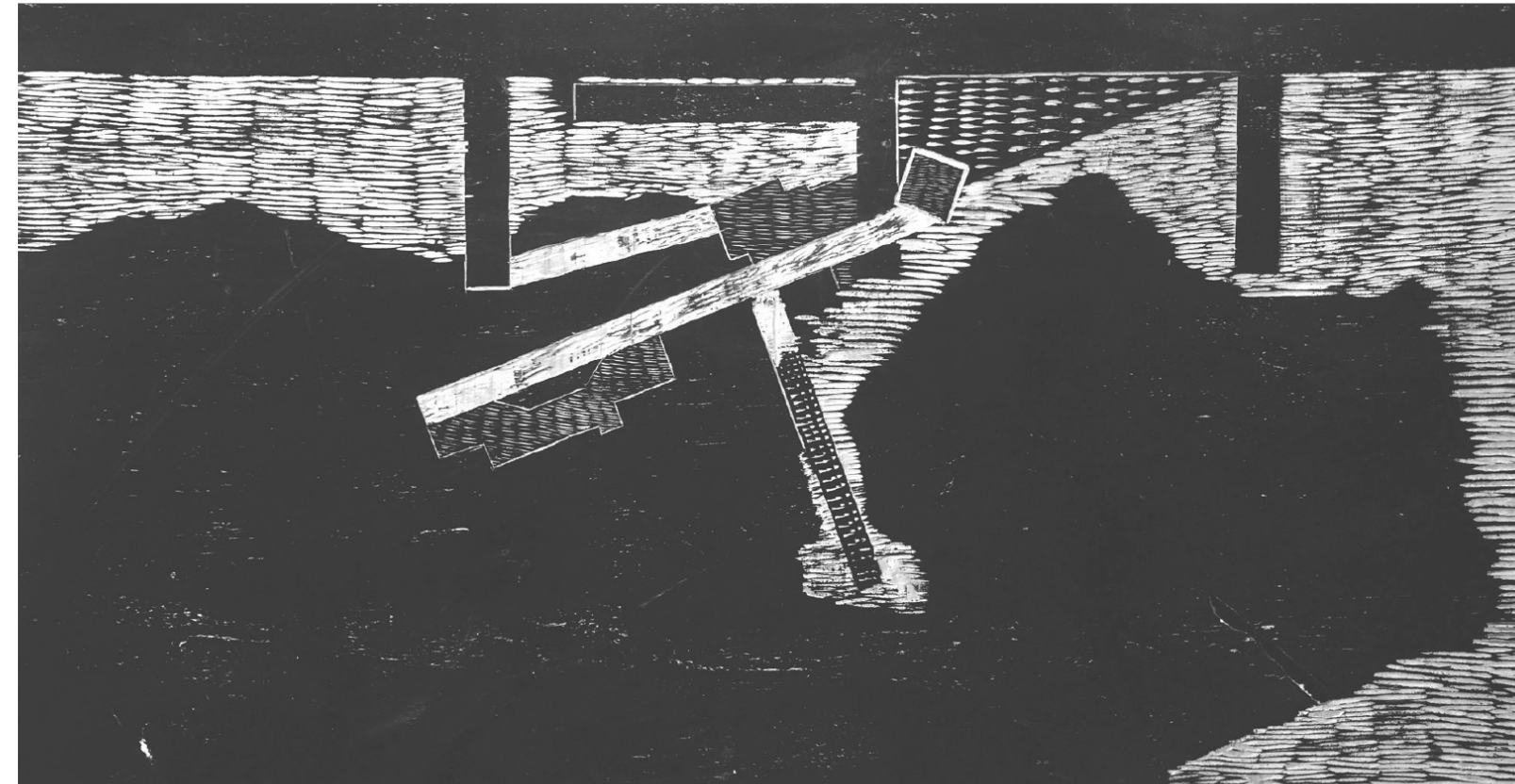

Representación bidimensional de texturas en planta del proyecto “Malecón Elongado” [xilografía]. Fig. 7.



Representación tridimensional de propuesta (madera de balsa) y pre existencia (polietileno expandido) [maqueta]. Fig. 8.



## ESCENIFICACIÓN DE VACÍOS

### MUSEO MIRADOR ASCENSOR BARÓN

#### Ubicación

Cerro Barón, Valparaíso, Chile.

#### Requerimientos del Mandante

Reactivación cultural de las estaciones de los Ascensores de Valparaíso.

#### Programa

Museo de la ciudad / Bar / Galería de exposiciones.

#### Pre-existencia material

Ascensor Barón (incluye casetas inferior y superior) / Mirador Barón.

#### Pre-existencia inmaterial

Acto de permanecer en asomo hacia la ciudad anfiteatro.

#### Materialidad pro-puesta

Hormigón armado / madera / cristal / panel de fibra de vidrio.

#### Pro-puesta

La deficiente conectividad entre el plan y los cerros, el desarraigo con las áreas verdes y la carencia de espacios públicos en la ciudad de Valparaíso, incentivó al proyecto en utilizar el ascensor como nodo vinculante de programas entre el plan (cota 5) y el pie de cerro (cota 30), favoreciendo el encuentro ciudadano de vecinos y visitantes. En el extremo oriente de la ciudad, se ubica el proyecto, posicionado horizontalmente hacia el poniente, donde se pone en valor la ciudad anfiteatro en distintas detenciones durante el recorrido del proyecto. Se utiliza el programa pre-existente del Mirador Barón (contiguo al ascensor), donde por medio de rampas se accede al vacío inferior que el mirador deja, llenándolo con equipamientos urbanos hoy inexistentes (bar-café). Con el mismo principio de rama y desplegándose por la ladera se accede al pabellón galería del Cerro Barón, enfocado en la identidad cultural y social del lugar. La caseta superior se distingue con sus fachadas abiertas, envueltas por placas traslúcidas que conforman el gran telón de exposición. En su interior deja a la vista la sala de máquinas, vaciando el adobe de la tabiquería. El diseño del recorrido es en función de rodear las pre-existencias, transformando lo rutinario, donde prime el carácter público y la vida ciudadana, desde una escala barrial hoy descuidada hasta la vinculación del espacio público centralizado en el plan con la cota 30 de la ciudad.

#### Operaciones espaciales

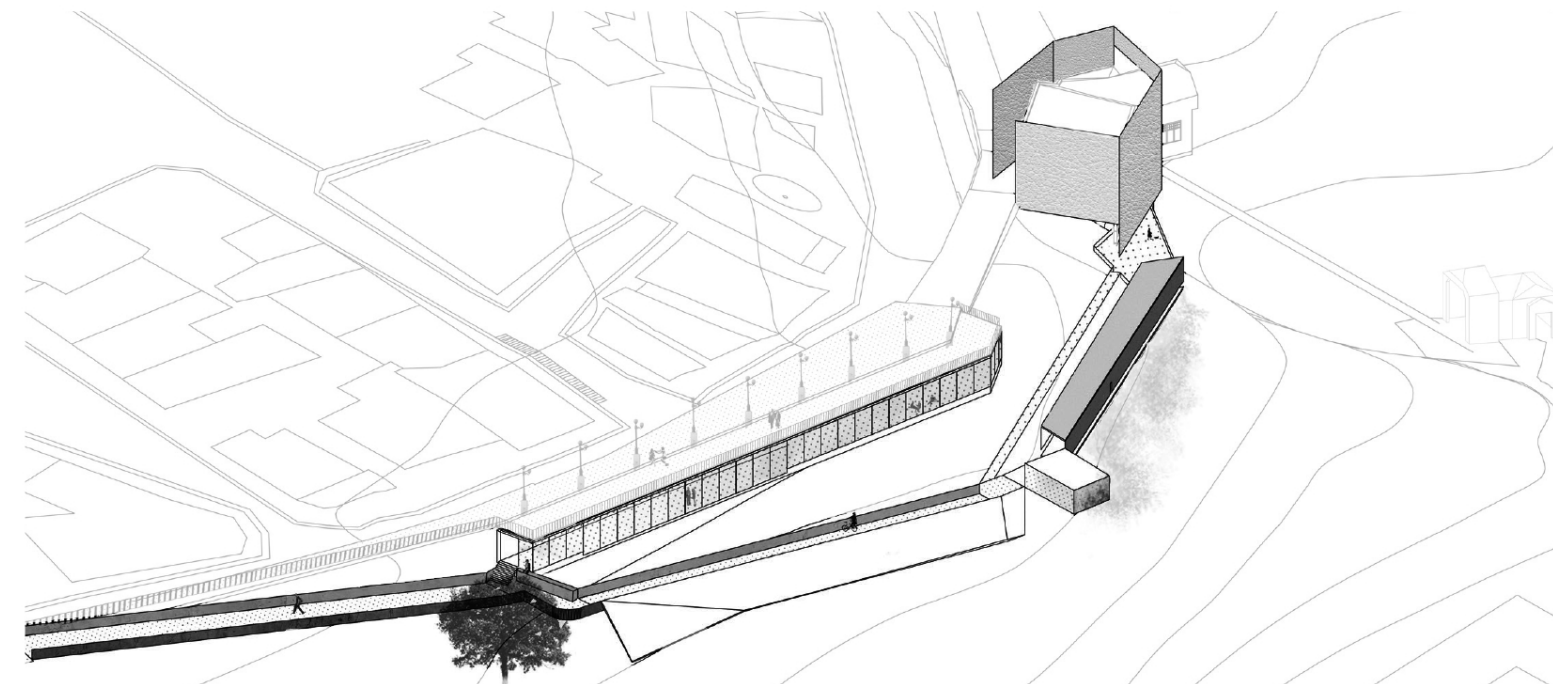

Isométrica de pre-existencia y propuesta del proyecto "Museo Mirador Barón" [Planimetría]. Fig. 9.

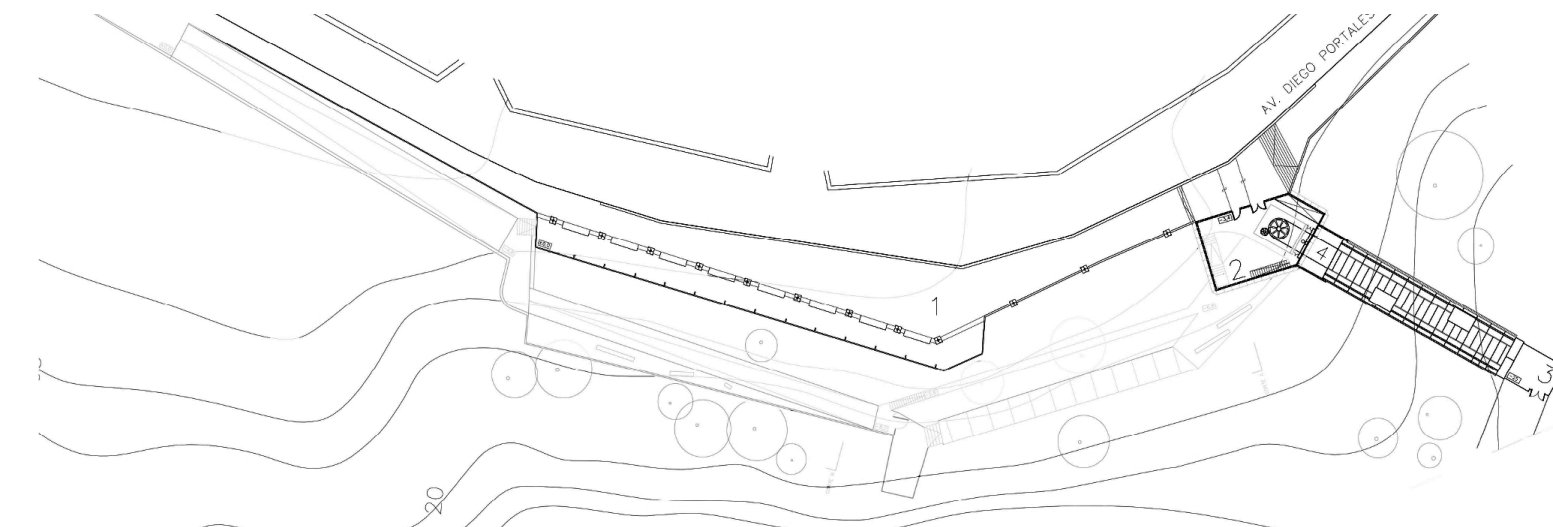

Preexistencias nivel 0,0. [Planimetría]. Fig. 10.

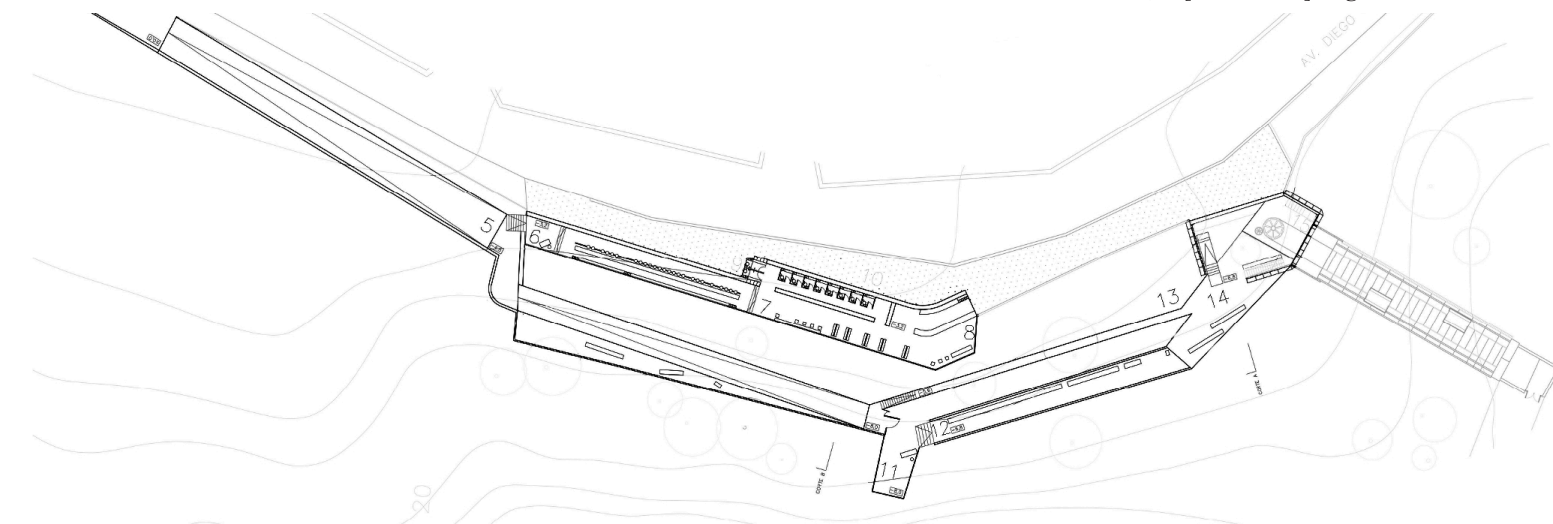

Propuesta nivel -1. [Planimetría]. Fig. 11.



## ESCENIFICACIÓN DE VACÍOS



PROGRAMA: MUSEO DE LA CIUDAD, BAR  
UBICACIÓN: CERRO BARÓN, VALPARAISO, CHILE  
MATERIALIDAD: HORMIGÓN ARMADO, CRISTAL, MADERA, PANEL TRANSLUCIDO (FIBRA DE VIDRIO)

Imágen Nocturna de proyecto "Museo Mirador Barón". [Render]. Fig. 12.



## ESCENIFICACIÓN DE VACÍOS

### PISTA DEL REFLEJO

#### Ubicación

Embalse “La Leona”, Rautén, Quillota, Chile.

#### Requerimientos del Mandante

Red de equipamientos públicos y privados que pongan en valor los ecosistemas pre-existentes en Rautén.

#### Programa

Desayunador / pista atlética / administración concesión / espejos de agua.

#### Pre-existencia Material

Embalse “La Leona”

#### Pre-existencia Inmaterial

La humedad producida por la orientación del sol y contribuida por la masa de agua del humedal hace del espacio un lugar sereno, que recuerda el alba de cada mañana.

#### Materialidad pro-puesta

Ladrillo / acero / paneles de fibra de vidrio / cristal

#### Pro-puesta

*Todo es territorio, territorio es el todo.*

A partir de esta premisa se entrega la posibilidad a cualquier ente, vegetal o animal de originar a un territorio, puesto que, su pertenencia puede ser en un sentido concreto, abstracto, material o inmaterial, desde el uso de una determinada lengua y su difusión por la superficie de la tierra, dando un sentido de pertenencia al lugar que se habita o pretende dominar, hasta los pequeños agentes bacterianos que están presentes en algún humedal, reproduciéndose a mono de instinto de supervivencia e inclusive hasta los grupos de poder que ejercen su fuerza para el destino del territorio (local), no se explica en sí mismo sin considerar lo global o lo microscópico, puesto que, todo se relaciona y conforma lo que llamamos territorio.

El proyecto pretende trabajar distintas escalas de obras. Comenzando por una red de embalses existentes de uso privado, que actualmente cumplen un rol ambiental considerable positivo en la comuna pero que sus fines son estrictamente utilizados para el riego de plantaciones privadas, los que pudiesen aprovecharse también como un agente de difusión de los valores ambientales y el mantenimiento de estos. Con un programa simple, abocado al despojo y la meditación se plantea un circuito que rodea el perímetro del embalse, destinando zonas para la interpretación ambiental, cuyo acceso genera un atraveso visual sobre el embalse hacia un desayunador para visitantes.

#### Operaciones espaciales



[ 02 ]  
Atravesar



[ 04 ]  
Rodear



Imágen de proyecto “Pista del Reflejo” [Collage digital]. Fig. 13.



# ESCENIFICACIÓN DE VACÍOS



- 1. Acceso desde localidad de Rautén
- 2. Parador
- 3. Comedor
- 4. Duchas
- 5. Refugio
- 6. Desayunador
- 7. Pista permeable
- 8. Camino del Francés

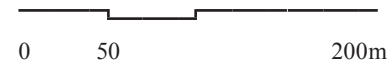
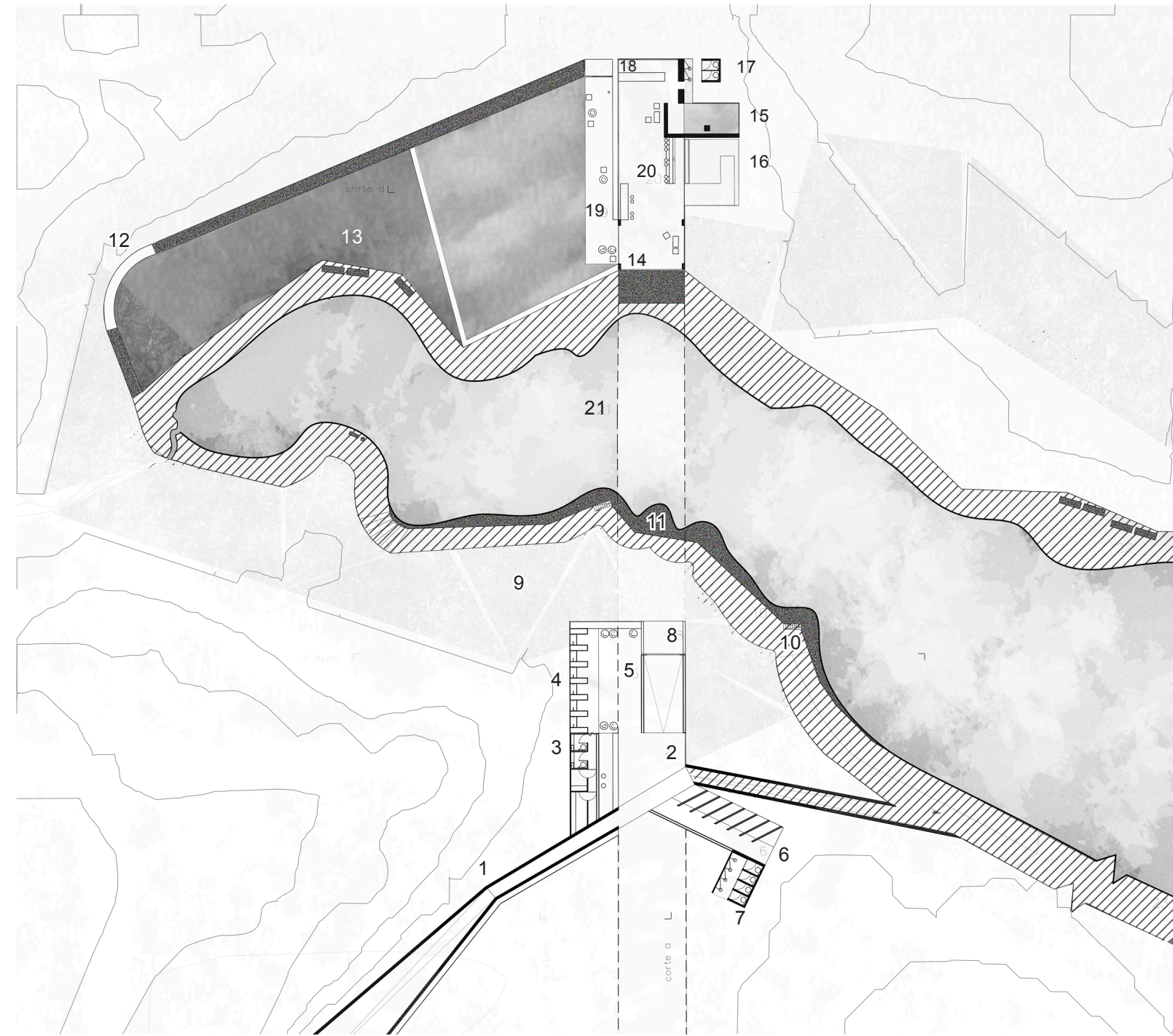
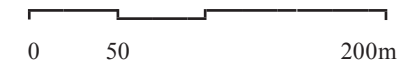

Fig. 14. Dibujo representativo de distribución programática al rededor de embalse [Tinta china sobre papel].



- 1. Acceso "Camino del Francés"
- 2. Recepción
- 3. Servicio
- 4. Lavamanos
- 5. Patio interior
- 6 Casillero / biciparking
- 7. Baños
- 8. Asomo Mirador
- 9. Taludes
- 10. Pista hundida
- 11. Pista elevada
- 12. Desvío orientado a perspectiva
- 13. Lámina de agua
- 14. Desayunador
- 15. Lamina de agua
- 16. Terraza flotante
- 17. Servicios
- 18. Preparación de alimentos
- 19. Extensión flotante
- 20. Barra
- 21. Proyección vista
- 22. & 23. Acceso



Planta de suelos del proyecto "Pista del reflejo". [Planimetría]. Fig. 15

## ESCFENIFICACI3N DE VACIOS

### CENTRO C3VICO, TEATRO VIÑA DEL MAR

#### Ubicaci3n

Teatro Municipal, Viña del Mar, Chile.

#### Requerimientos del Mandante

Anteproyecto de infraestructura p3blica-privada para el centro hist3rico de la ciudad de Viña del Mar

#### Programa

Teatro al aire libre / Bar / Palco / Platea retr3ctil / Escenario retr3ctil / Salas de ensayo / Camarines

#### Materialidad Pro-puesta

Hormig3n armado, acero, cristal y panel de fibra de vidrio.

#### Pre-existencia Material

Teatro Municipal de Viña del Mar / Compañia de Bomberos / Edificio asistencia Municipal / Vacio interior central

#### Pre-existencia Inmaterial

Se reconoce tradicionalmente a la ciudad de Viña del Mar como escenario de espect3culos, actividades y eventos celebrativos realizados tanto al aire libre como en espacios confinados.

#### Pro-puesta

El Teatro Municipal de Viña del Mar, abre su fachada oriente al escenario p3blico del Centro cívico. En el centro hist3rico de la ciudad del espect3culo, el proyecto se presenta como una nueva puesta en escena, compartiendo escenario con el Teatro Municipal existente perforando su fachada trasera para generar un escenario central. Se adjuntan tres volúmenes que rodean perimetralmente la planta libre y que en su segundo nivel continen programas co-operativos relativos al teatro, unidos a trav3s de palcos.

El resto de fachadas existentes que lo rodean, definen el límite y orientaci3n para un nuevo frente.

Se defiende la versatilidad, proponiendo un escenario que llena el vacio central para propuestas esc3nicas de distintas dimensiones, permitiendo dos montajes, un Teatro Isabelino con escenario desplegado y abierto o un escenario tradicional de platea en pendiente. Ambos bordeados por una tarima descalzada del nivel +-0,0.

El edificio perimetral se posiciona sobre pilares de hormig3n armado que ceden vacio para la circulaci3n de espectadores, vinculando los programas del nivel superior. El proyecto es homogeneizado por una cubierta habitable de estructura met3lica para la posici3n de la parrilla t3cnica. El proyecto habilita las bambalinas de la ciudad, como un claustro descubierto para el desarrollo esc3nico en el espacio p3blico del espect3culo como actividad.

#### Operaciones espaciales



[ 03 ]  
Cortar

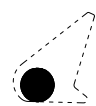

[ 04 ]  
Rodear



[ 07 ]  
Llenar

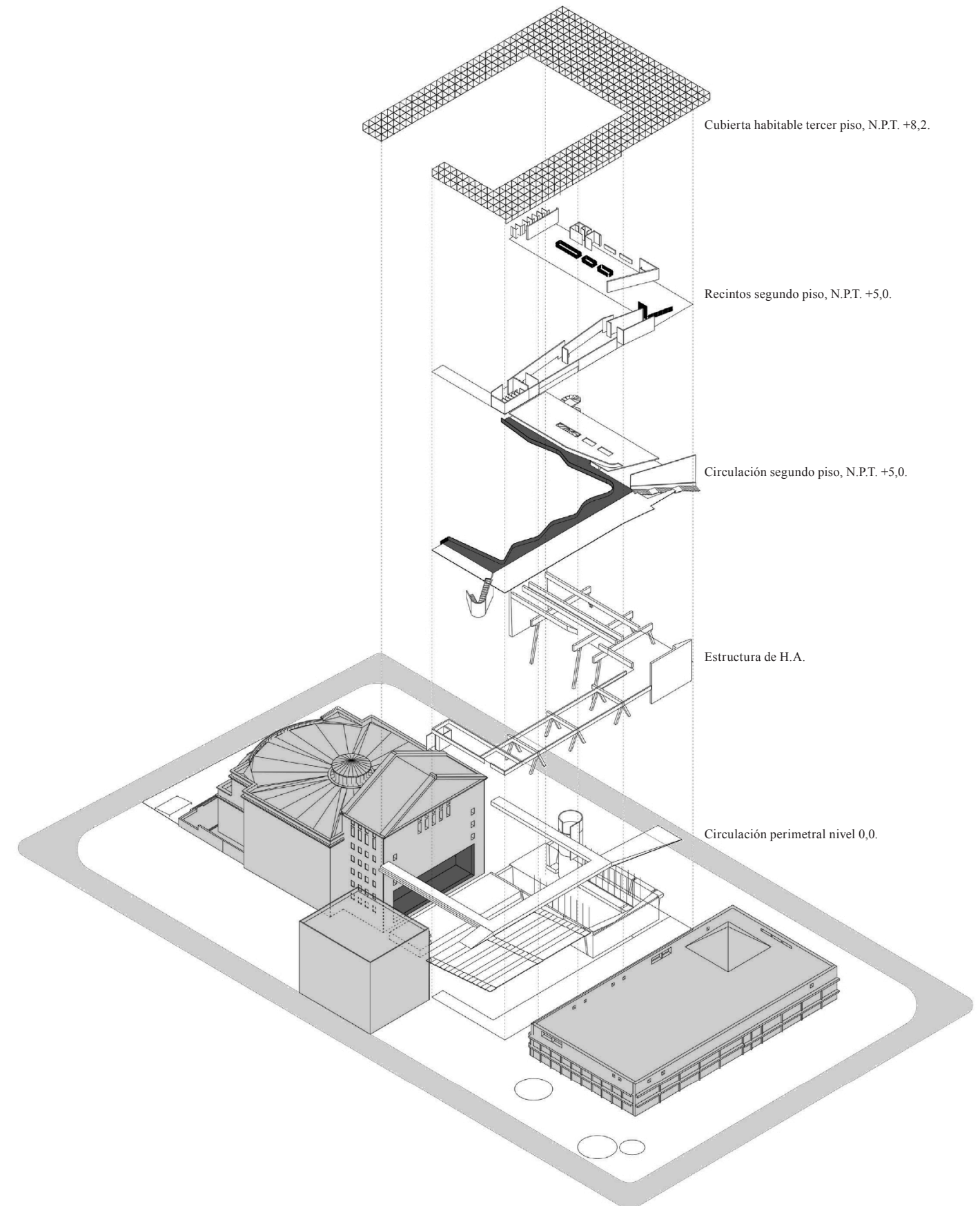

Edificaciones existentes (color gris) y propuesta. Proyecto "Centro cívico, Viña del Mar"[Isométrica Explotada]. Fig. 16.



**ESCENIFICACIÓN DE VACÍOS**

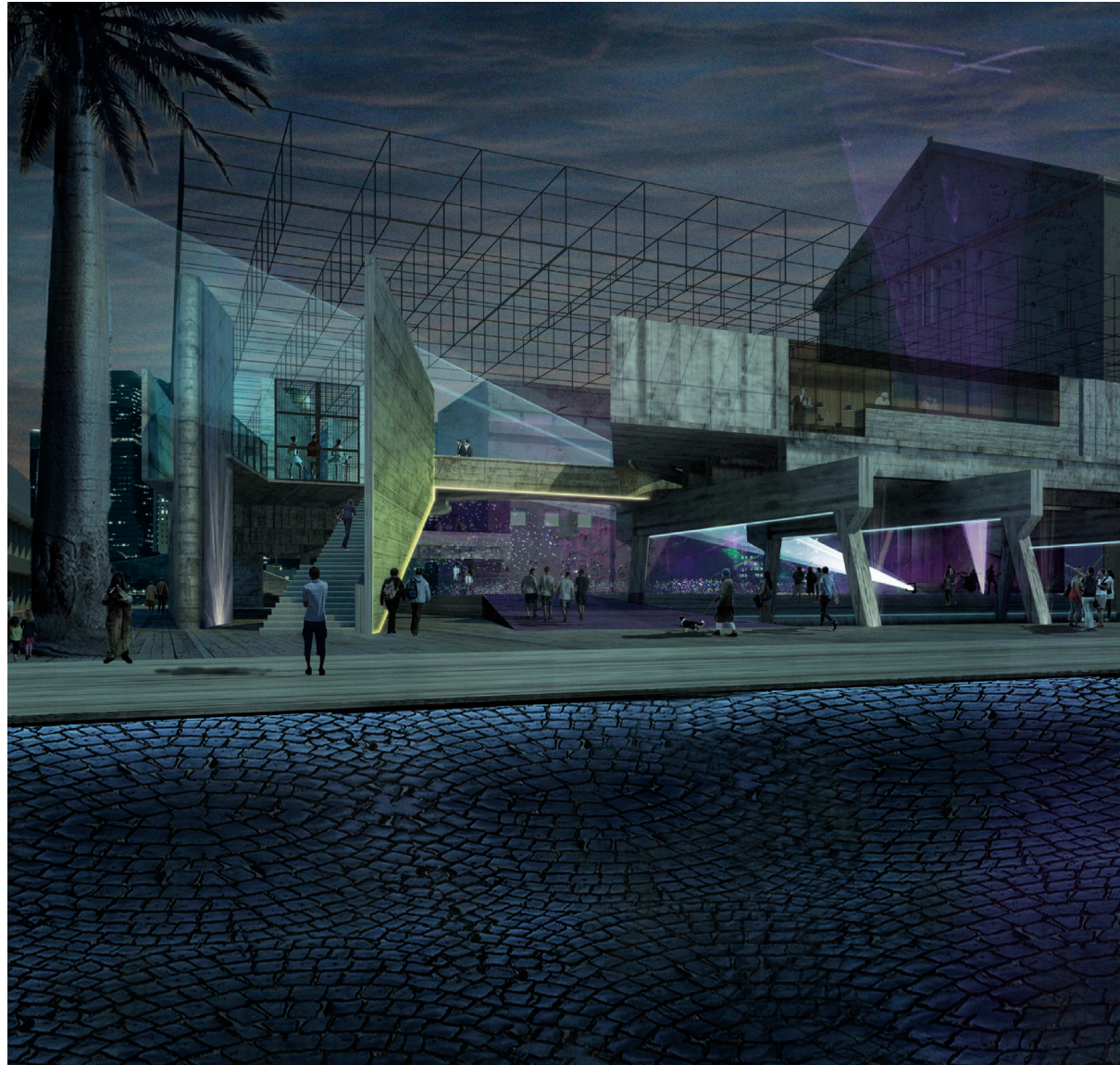

52

Fig. 17. Imágen nocturna desde Calle Arlegui hacia Proyecto “Centro cívico, Viña del Mar” [Render].

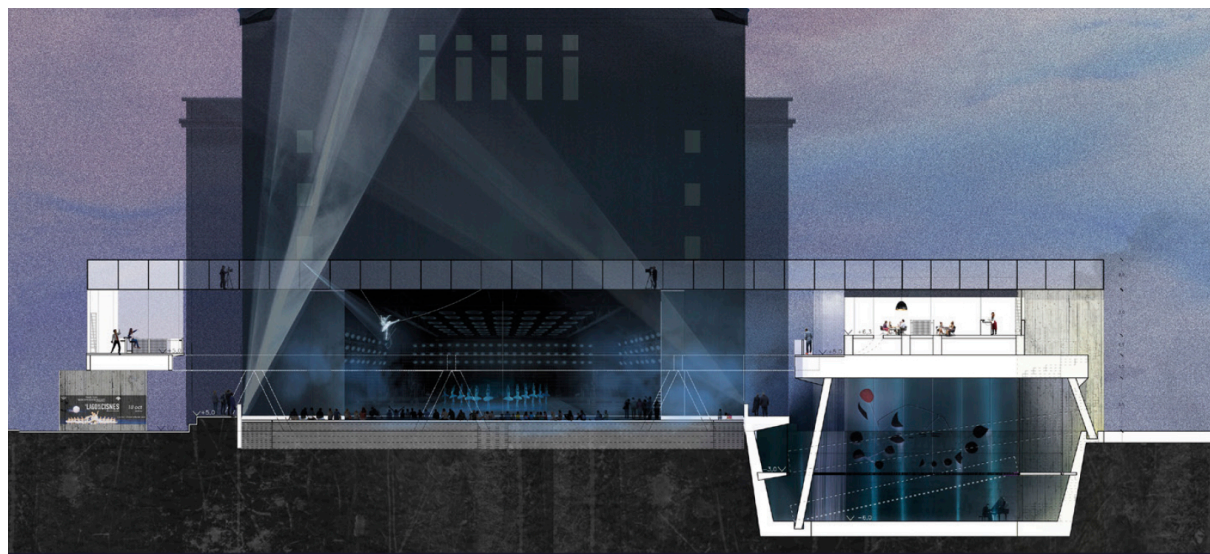

Fig. 18. Corte longitudinal. Escenario entre volúmenes del proyecto “Centro cívico, Viña del Mar” [Planimetría y Collage digital].



53

Corte transversal. Escenario Teatro Municipal de Viña del Mar + platea y palcos propuestos “Centro cívico, Viña del Mar” [Planimetría y Collage digital]. Fig. 19.



## ESCENIFICACIÓN DE VACÍOS

### ASTILLERO MODULAR NERCÓN

#### Ubicación

Nercón, Chiloé, Chile.

#### Requerimientos del mandante

Mejoramiento de la infraestructura existente de astilleros incluyendo programas que fomenten la atracción turística para promover la cultura chilota.

#### Programa

Astillero / Galería de exposiciones / Plaza de Acceso / Piscinas inundables / Rampa de embarque para pasajeros y materias primas / Sitio de atraque embarcaciones menores.

#### Pre-existencia Material

Astillero artesanal "Pacheco" / zonas de atraque / cocineras / fogón

#### Pre-existencia Inmaterial

Comprensión del maritorio y territorio como instrumento y mecanismo que sostienen la cultura chilota y permiten actividades que exceden el espacio del astillero pero les son complementarias.

#### Materialidad pro-puesta

Madera / hormigón armado / lana de fibra de vidrio.

#### Pro-puesta

La tradición Chilota ha estado relacionada inherentemente a la cultura marítima, reconociendo la embarcación como medio de transporte por el maritorio. Hoy su permanencia depende casi por completo de la rentabilidad de los astilleros. En la Ribera del Seno de Reloncaví se encuentran emplazados los lugares de factura de las naves, debido a su posición geográfica accesible y protegida de vientos y mareas externas. Los astilleros de ribera no se entienden como un lugar físico hermético, por el contrario, son múltiples espacios y lugares dentro del territorio donde se desarrollan las etapas constructivas de las naves. Por esto, el encargo revela que deben existir espacios abiertos, cerrados y distribuidos sin estar necesariamente alejados entre sí, los que al mismo tiempo conformen patios de distintas dimensiones que acojan cada faena. Se apela a que los procesos constructivos sean reconocidos por los habitantes y también se considere un atractivo cultural de la región, de manera de perpetuar el oficio de la carpintería de ribera y con ella la Lancha Chilota a vela. Se propone posicionar sobre un astillero ya existente un sistema estructural basado en módulos que trabajan en serie para conformar el adamiaje de madera con mecánica de rieles que permiten desplazarse y modificar la espacialidad según los requerimientos para distintas dimensiones de eslora y manga. Además de un circuito que rodea el límite entre la pleamar y las áreas vegetacionales existentes.

#### Operaciones espaciales



[ 04 ]  
Rodear

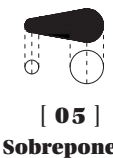

[ 05 ]  
Sobreponer

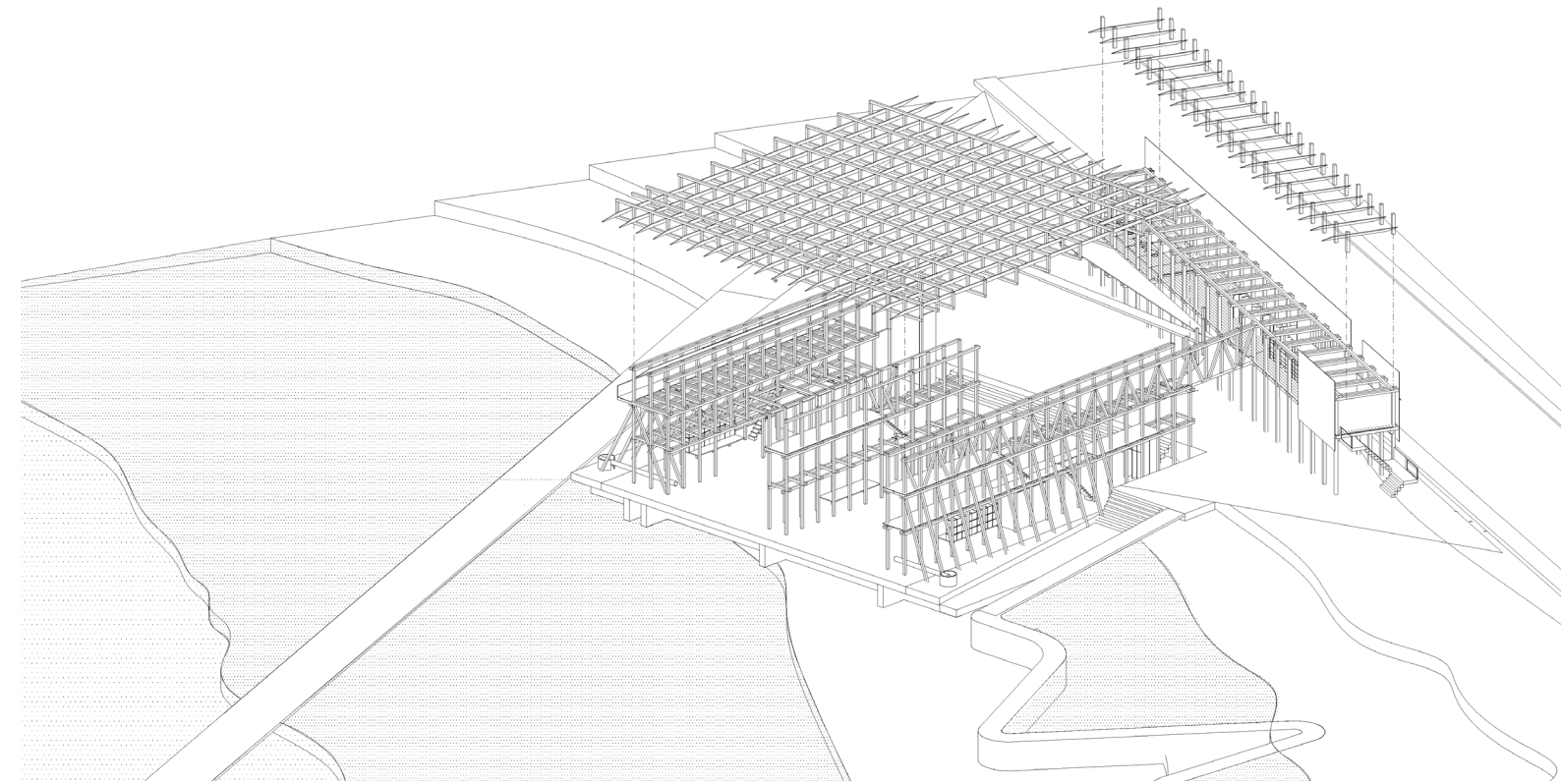

Funcionamiento de piletas luego de la pleamar y palillaje de madera del Proyecto "Astillero Modular Nercón"[Isométrica Explotada]. Fig. 20.

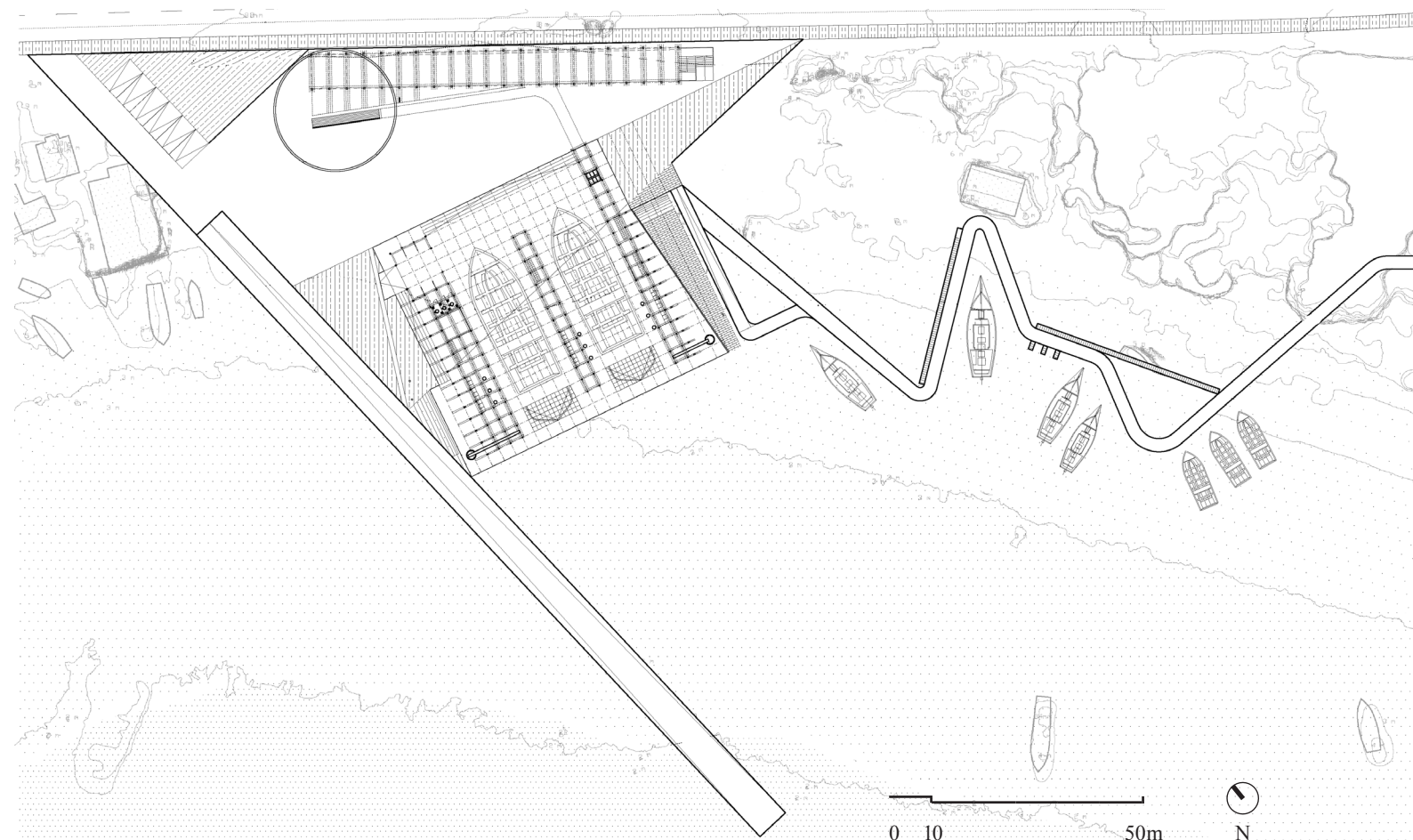

Planta de emplazamiento en pleamar, nivel 0,0, curvas de nivel cada 1 m. Proyecto "Astillero Modular Nercón"[Planimetría]. Fig. 21.



## ESCENIFICACIÓN DE VACÍOS



56

Fig. 22. Vista desde patio de maniobras hacia rampa de embarque. Proyecto "Astillero Modular" [Collage digital].

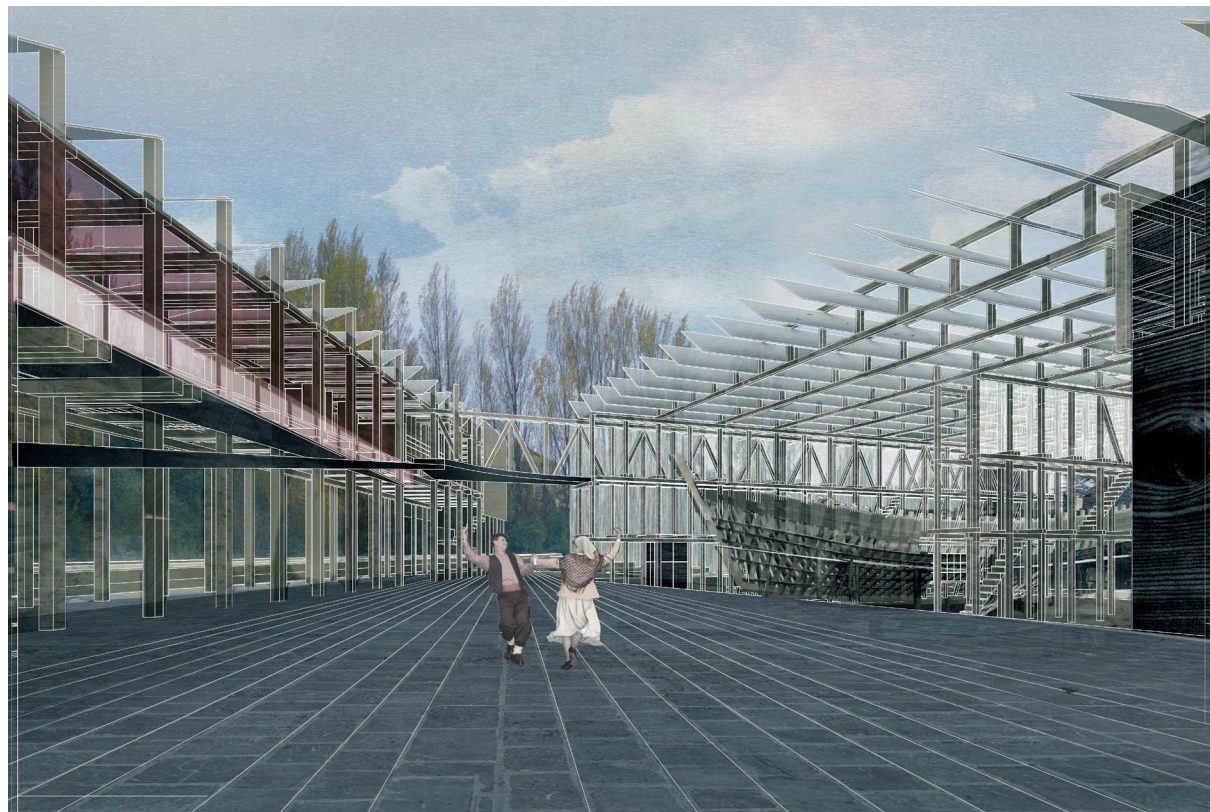

Fig. 23. Vista desde patio de maniobras. De izq. a der. sala de exposición y astillero "Astillero Modular" [Collage digital].



57

Vista desde piletas inundables hacia astillero. Proyecto "Astillero Modular" [Collage digital]. Fig. 24.



## ESCENIFICACIÓN DE VACÍOS

### EQUIPAMIENTO BORDE ESTERO

#### Ubicación

Estero Marga-Marga, Viña del Mar, Chile.

#### Requerimientos del mandante

Anteproyecto de recuperación y habilitación del borde sur del estero Marga-Marga

#### Programa

Plataformas flotantes / Nuevas circulaciones de borde / piscinas / Locales comerciales

#### Pre-existencia Material

Estero Marga-Marga / humedal / estuario

#### Materialidad pro-puesta

Hormigon armado / acero / policarbonato.

#### Pro-puesta

La propuesta consiste en proponer nuevas dimensiones para la escala urbana en el centro de la ciudad de Viña del Mar que comprendido entre las calles Libertad hasta Avenida Marina, por el lado sur del estero Marga-Marga. Ciclovías, Vías exclusivas para transporte público y transformación de calles vehiculares en suelos peatonales.

En el borde sur del estero se propone un nuevo espesor de circulaciones, aproximándose algo más al estero con escalinatas a y a las nuevas estaciones para deportes y actividades acuáticas, que rodean la masa de agua ya contenida. Además se incluyen plataformas flotantes para caminar sobre el estero sin invadir los ecosistemas con obras permanentes.

Se propone también un edificio andamio, desmontable que administra estos nuevos equipamientos y que completa el vacío entre dos edificaciones existentes en Calle Arlegui.

58

#### Operaciones espaciales

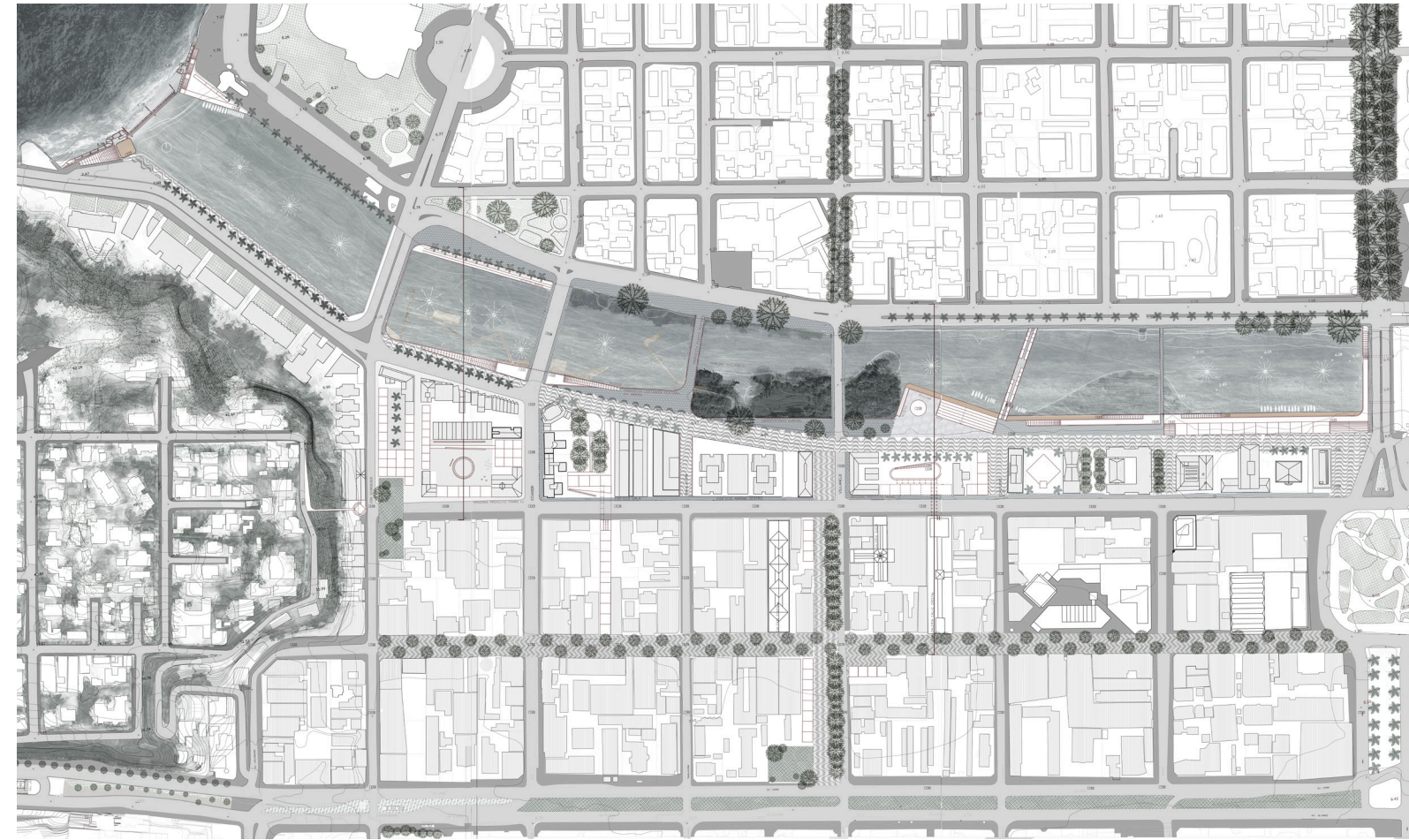

Plano de ubicación. Propuesta urbana de pavimentos y borde público para proyecto "Borde Estero". [Planimetría y Collage digital] Fig. 25.

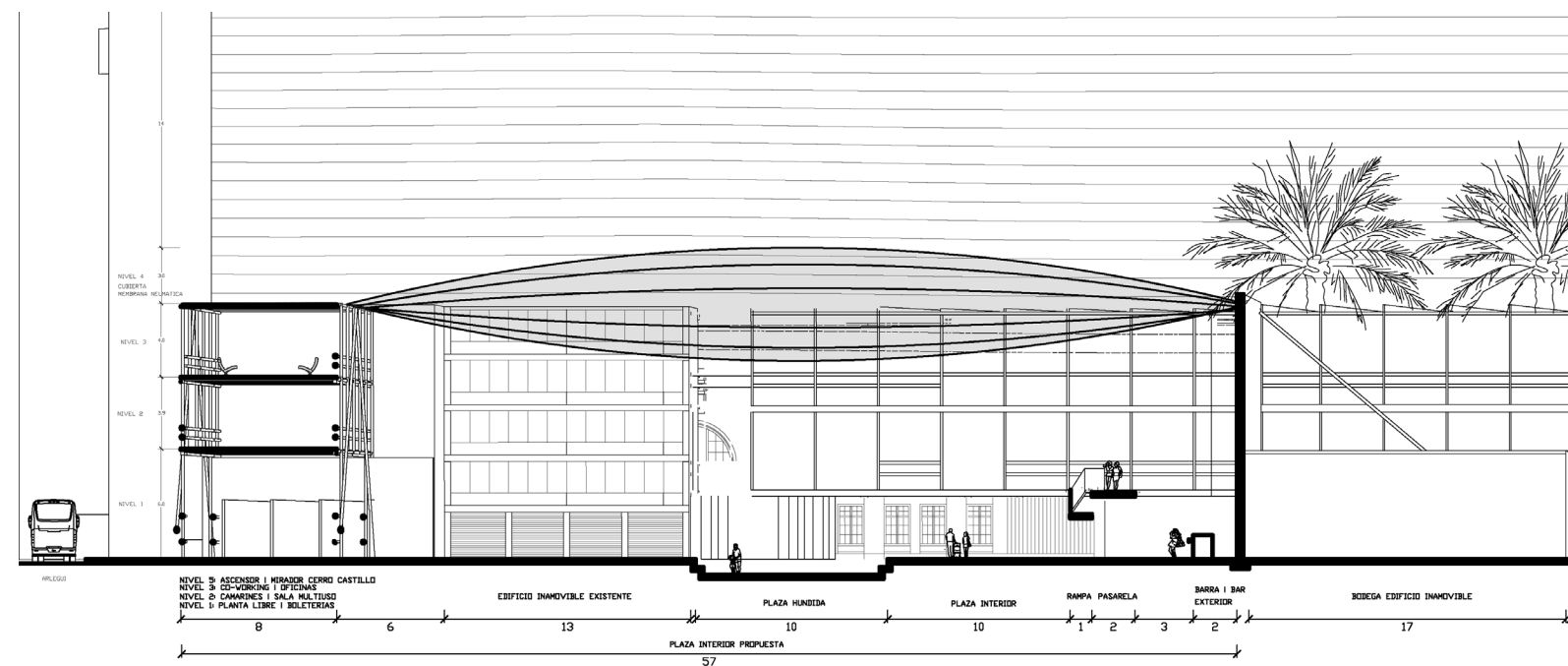

Sección intervención temporal entre vacíos de calle Arlegui de proyecto "Borde estero" [Planimetría]. Fig. 26.

# ESCENIFICACIÓN DE VACÍOS

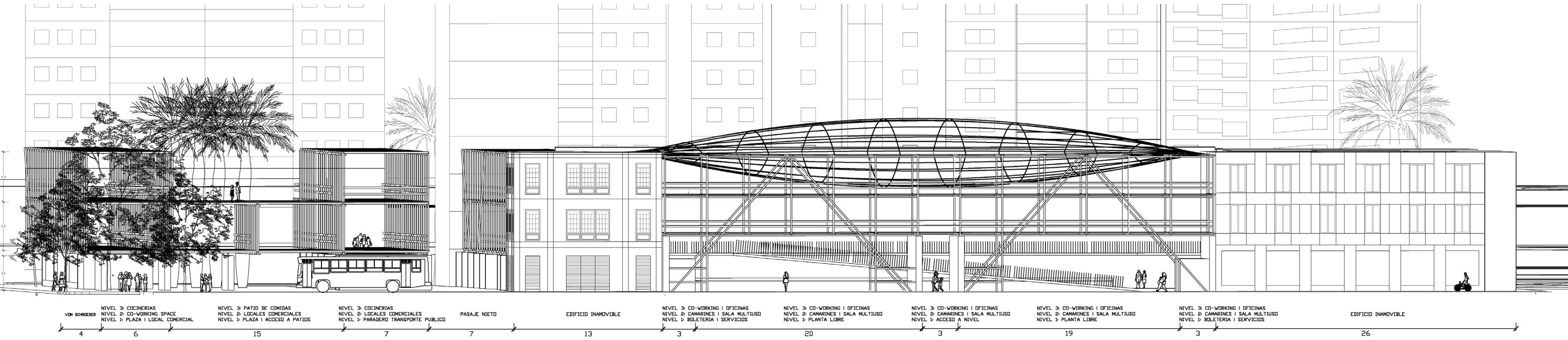

Elevación norte intervención temporal entre vacios de calle Arlegui de proyecto "Borde estero" [Planimetría]. Fig. 27.

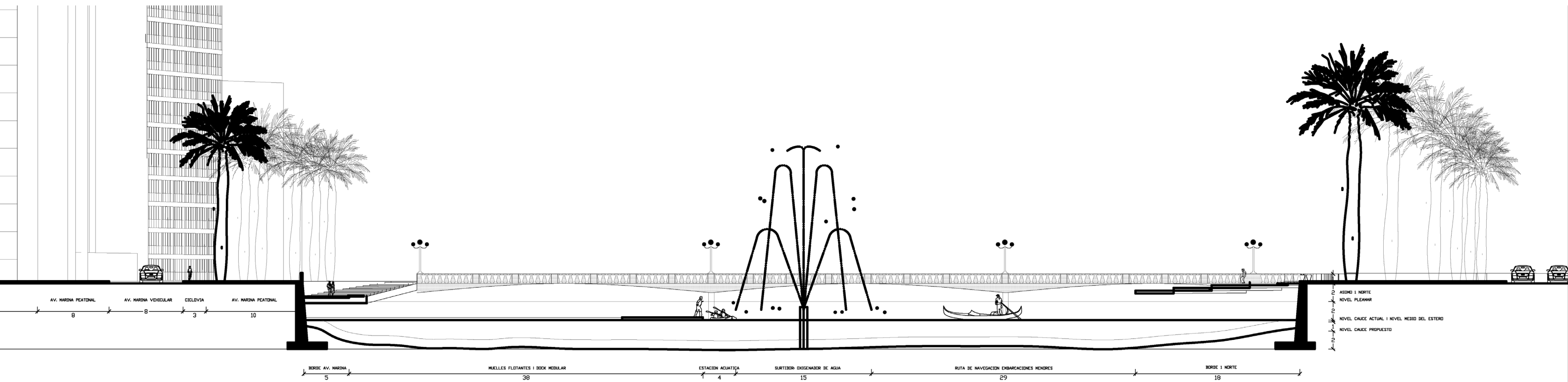

Sección transversal estero Marga-Marga "Borde estero" [Planimetría]. Fig. 28.



## ESCENIFICACIÓN DE VACÍOS

### BALNEARIO MANTENCILLO

#### Ubicación

Los Molles, Valparaíso, Chile.

#### Requerimientos del mandante

Equipamientos para la interpretación y regeneración ambiental

#### Programa

Duchas / Edificio para concesión / Piscina natural / observatorios / zonas de interpretación y rehabilitación ambiental.

#### Pre-existencia Material

Intención ciudadana por la recuperación del área natural.

Sitios de alto valor del patrimonio natural.

#### Pre-existencia Inmaterial

El resguardo de los terrenos por medio de cerramientos de privados ha permitido que la flora y fauna autoctona permanezca y que se desarrolle la entropía ecosistémica de manera natural y fluida.

#### Materialidad pro-puesta

Acero corten / adoquín / ladrillo.

#### Pro-puesta

Reconocer el territorio como un todo, un sistema indivisible y entrópico.

El análisis ambiental se compromete a comprender que la superficie de proyecto excede los límites formales de trazados, porque abarca factores multiescalares a través de tres mundos distintos, tales como: medio biótico, o materia viva; medio físico o geografía y medio antrópico o huella humana. Se revaloriza el medio como estrategia proyectual, abordando los factores ambientales y geográficos como un obsequio del territorio, de modo que, al prever y fortalecer los ecosistemas y subsistemas, estos brinden un servicio ambiental que contribuya al ambiente y por tanto, generando valor agregado al lugar.

El proyecto intenta ser una vinculación entre dos accesos perdidos entre sí dentro del Parque Puquén, atravesando el lugar con un puente posicionado sobre dos lomas. Es un asomo al Océano Pacífico sobre un suelo rocoso que se mimetiza discretamente con los pavimentos. Se generan tres distintos tipos de suelo, una huella antrópica milenaria existente, una propuesta de pavimento adoquinado rodea las rocas jurásicas conformando circulaciones y pavimentos que envuelven zonas para la futura expansión de la vegetación endémica.

#### Operaciones espaciales



[ 01 ]  
Envolver



[ 02 ]  
Atravesar



[ 04 ]  
Rodear



[ 07 ]  
Llenar

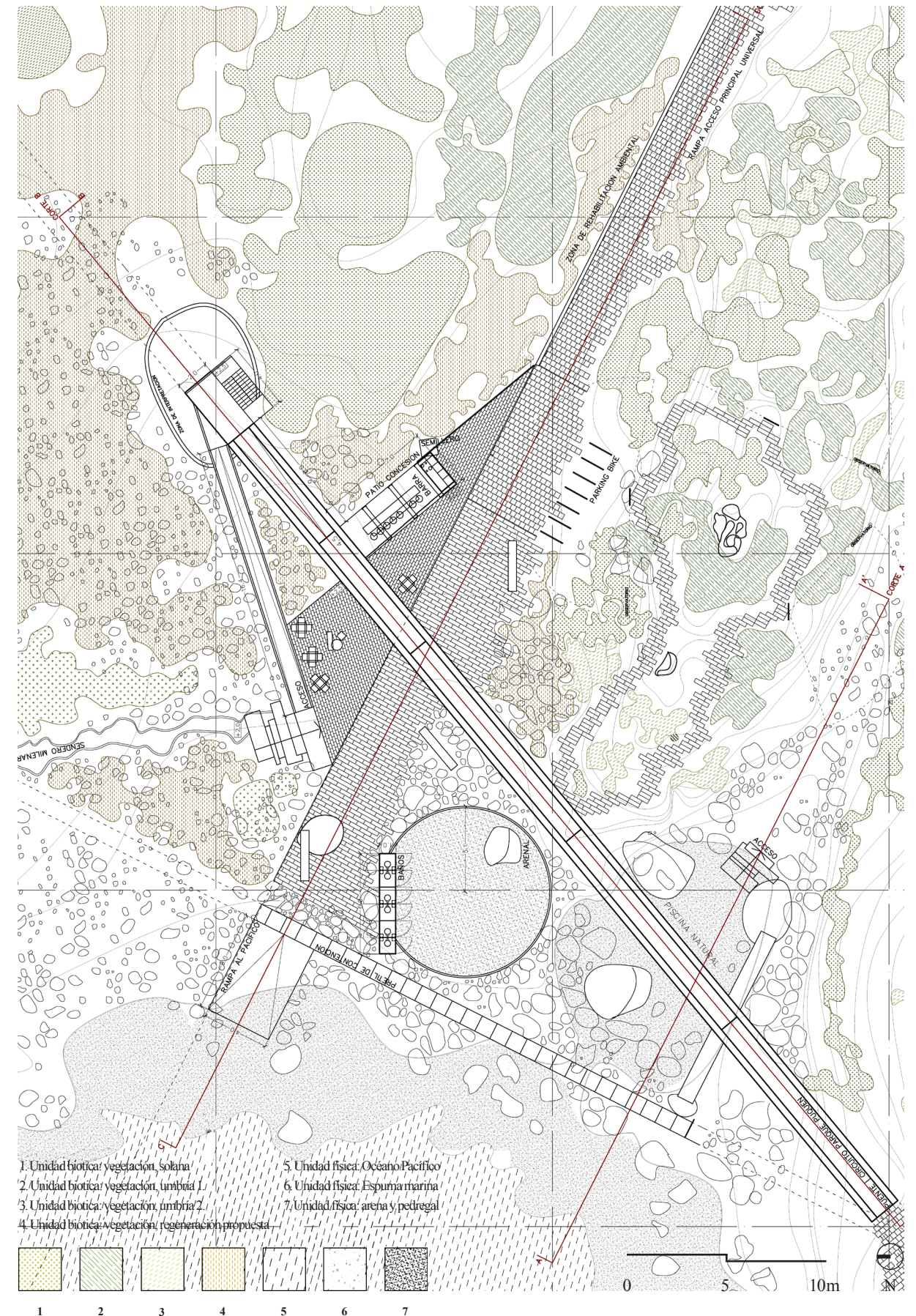

Planta de Arquitectura, nivel +4,5. Proyecto "Parque Puquén" [Planimetría]. Fig. 29.



## ESCENIFICACIÓN DE VACÍOS



Fig. 30. Vista desde quebrada hacia piscina artificial propuesta. Proyecto “Parque Puquén” [Collage digital].



Fig. 31. Vista desde rampa al Pacífico hacia acceso universal. Proyecto “Parque Puquén” [Collage digital].



Fig. 32. Vista desde pretil de contención hacia piscina artificial propuesta. Proyecto “Parque Puquén” [Collage digital].

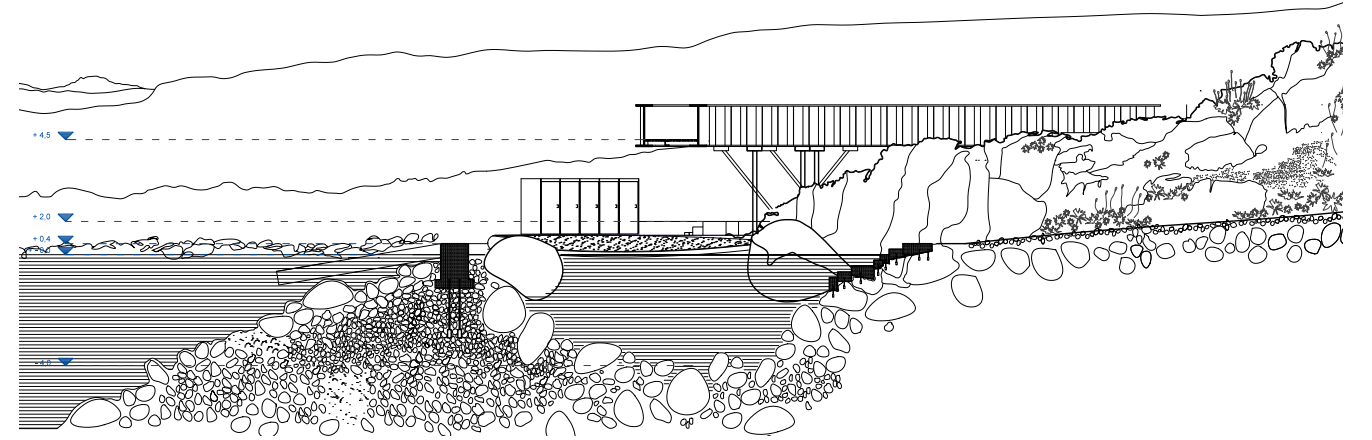

Sección A-A'. Quebrada. Proyecto “Parque Puquén” [Planimetría]. Fig. 33.

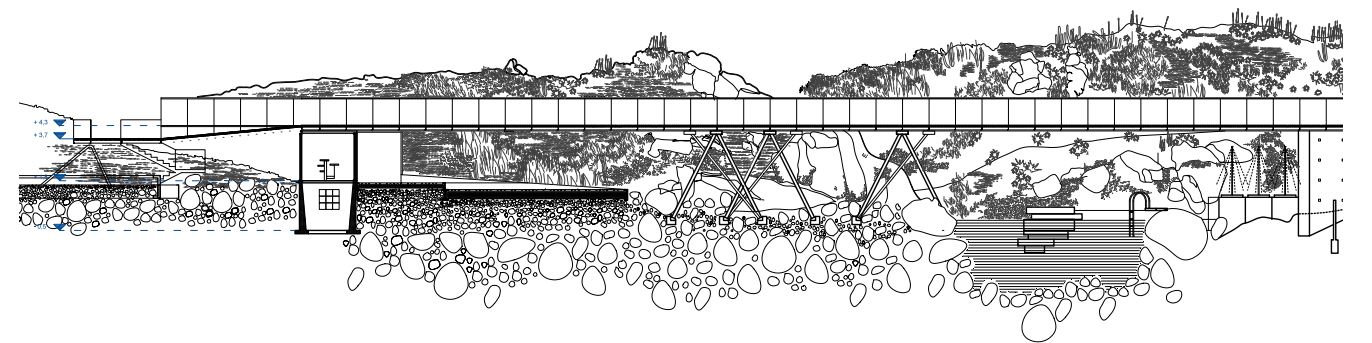

Sección B-B'. Proyecto “Parque Puquén” [Planimetría]. Fig. 34.

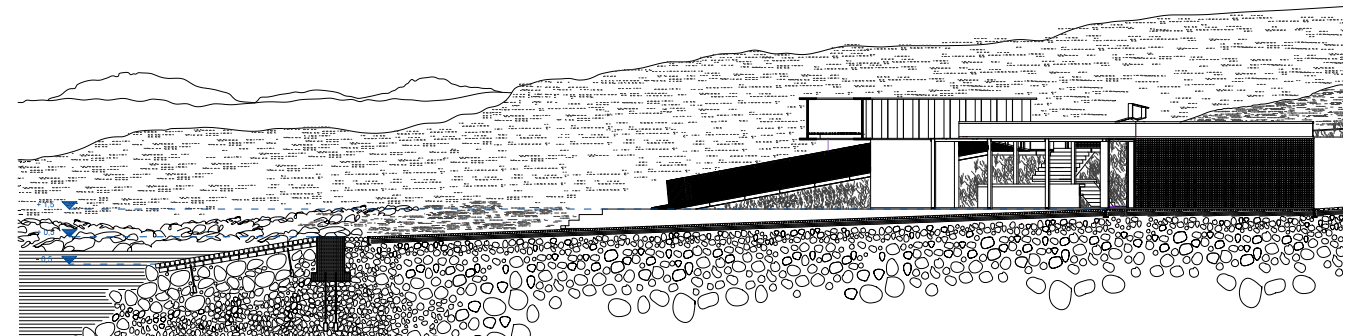

Sección. Acceso universal al Océano Pacífico. Proyecto “Parque Puquén” [Planimetría]. Fig. 35.



## ESCENIFICACIÓN DE VACÍOS

### TEATRO DE LAS PLAZAS QUEBRADAS

#### Ubicación

Cerro Cordillera, Valparaíso, Chile.

#### Requerimientos del mandante

Teatro de 1000 m<sup>2</sup> para la ciudad de Valparaíso en la quebrada de Cerro Cordillera.

#### Programa

Galería / bar / plazoleta / foyer / boletería / sala técnica / palcos / baños / salas de ensayo / camarines / bodegas

#### Pre-existencia Material

Quebrada menor de Cerro Cordillera / Vestigios de zócalos de ladrillos / Ascensor San Agustín

#### Pre-existencia Inmaterial

La quebrada menor mantiene una vocación de anfiteatro, su curvatura en la parte superior mantiene un horizonte estable y conduce la mirada hacia el mar.

#### Materialidad pro-puesta

Hormigon armado / acero / adoquín.

#### Pro-puesta

El proyecto recoge las particularidades de la vida en pendiente para que el acceder a cultura responda a la misma lógica de habitabilidad, sosteniendo que no es la distancia física aquella que retrae a los ciudadanos de los espacios culturales, sino la inactivación de unidades urbanas vinculantes.

El proyecto acoge el valor intrínseco de las quebradas como anfiteatros de mediana escala en los cerros de la ciudad. La propuesta es un teatro confinado que emerge desde el fondo de quebrada para abrirse al paisaje del puerto de Valparaíso como el gran telón de fondo, para ello se realiza un corte en el terreno para acentuar la quebrada ya existente. En su interior, el abalconamiento otorga a la planta libre adaptabilidad para concebir la escena. En la superficie y sobre la cubierta del teatro, una plaza con diversidad de pavimentos, trazados y alturas conservan el descenso escarpado natural de la quebrada y permiten la extensión de la circulación del peatón llenando la superficie y extendiendola hacia el horizonte a través del recodo de acceso.

Tres escenarios manifiestan su vinculación: Valparaíso como anfiteatro natural, un teatro confinado sumergido en la quebrada del Cerro Cordillera y las plaza como espacio escénico público y local.

#### Operaciones espaciales

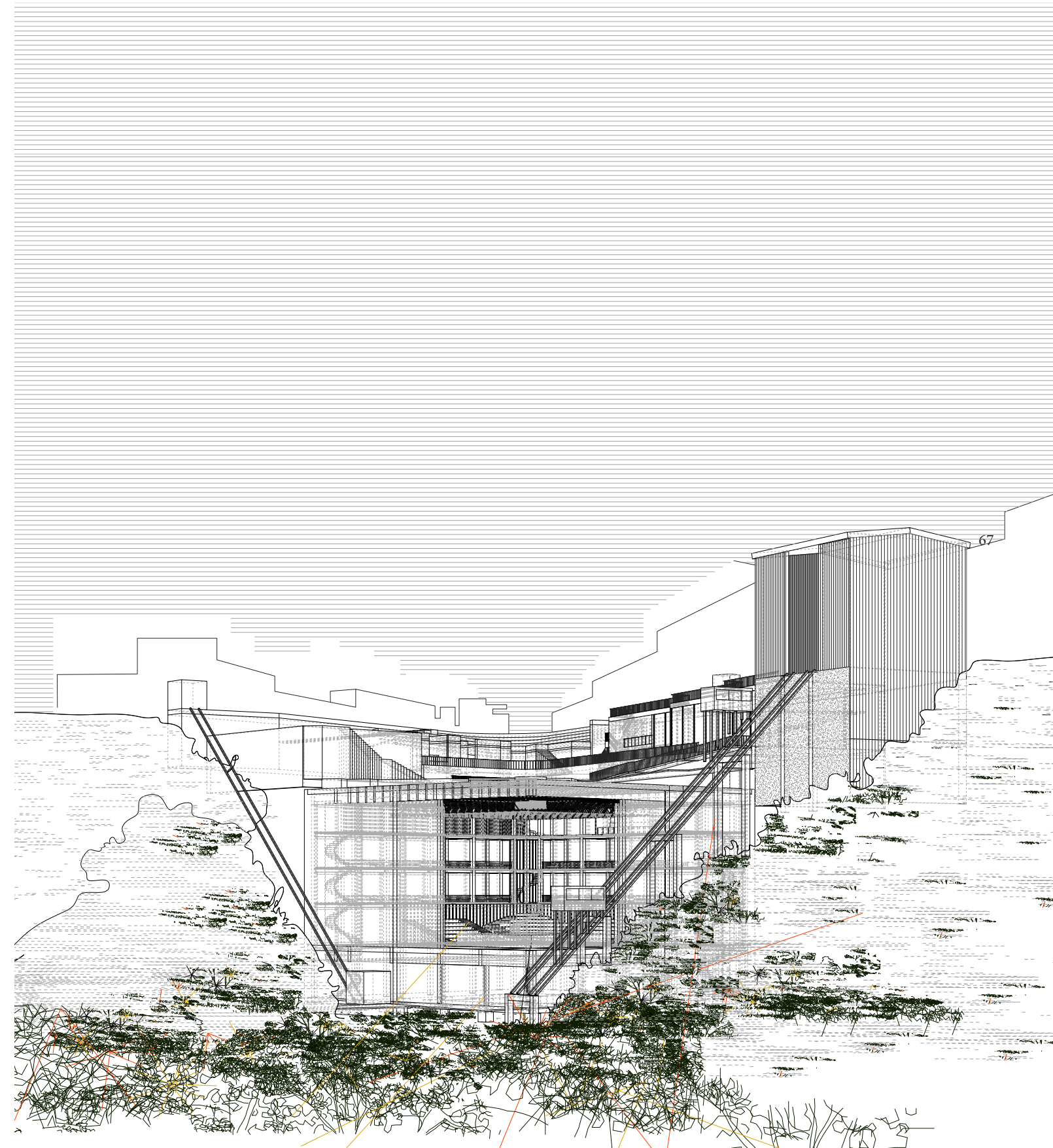

Elevación oriente, teatro con compuertas de escenario abiertas. Proyecto "Teatro de las Plazas quebradas" [Planimetría]. Fig. 36.



**ESCENIFICACIÓN DE VACÍOS**

68

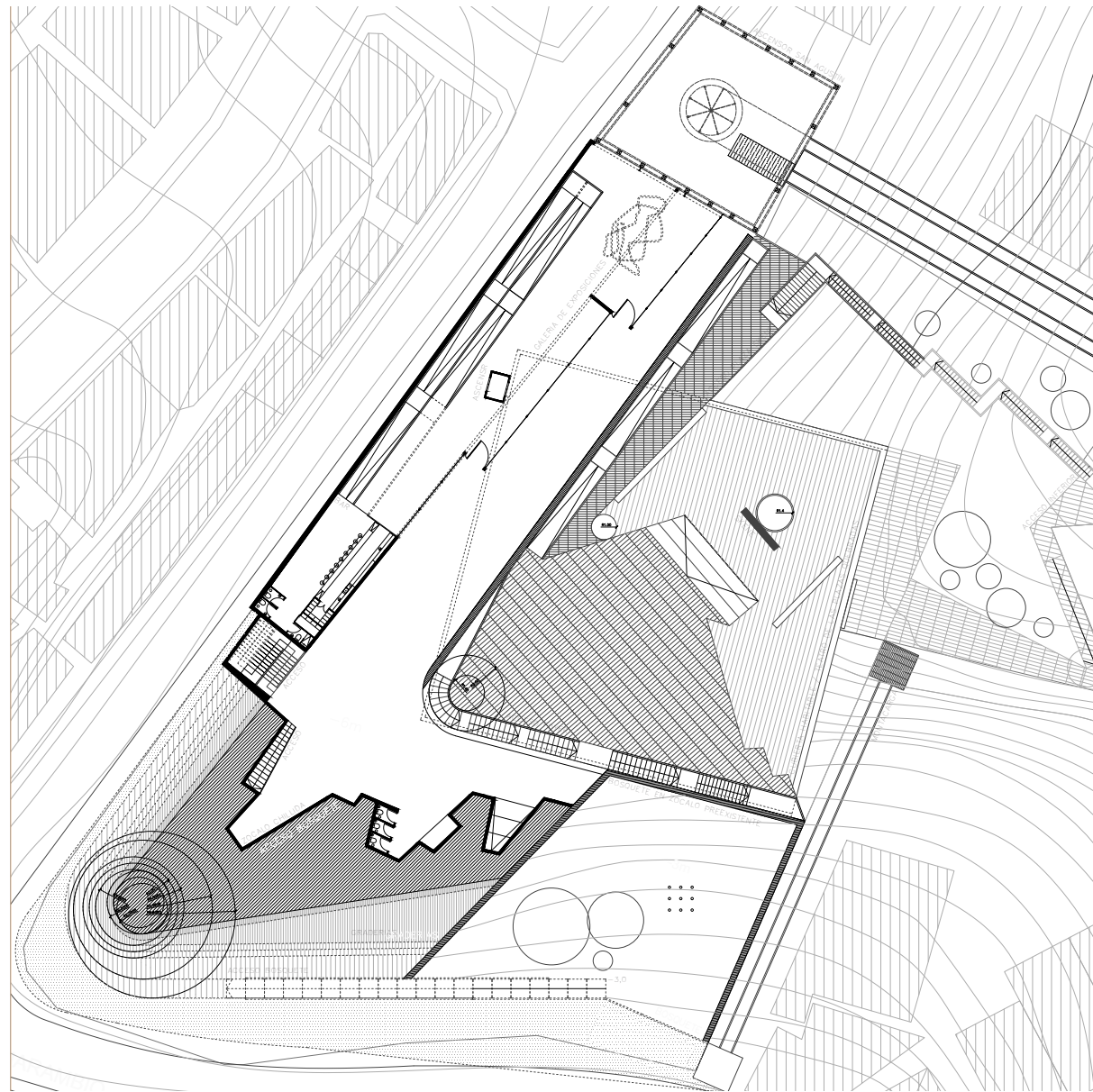
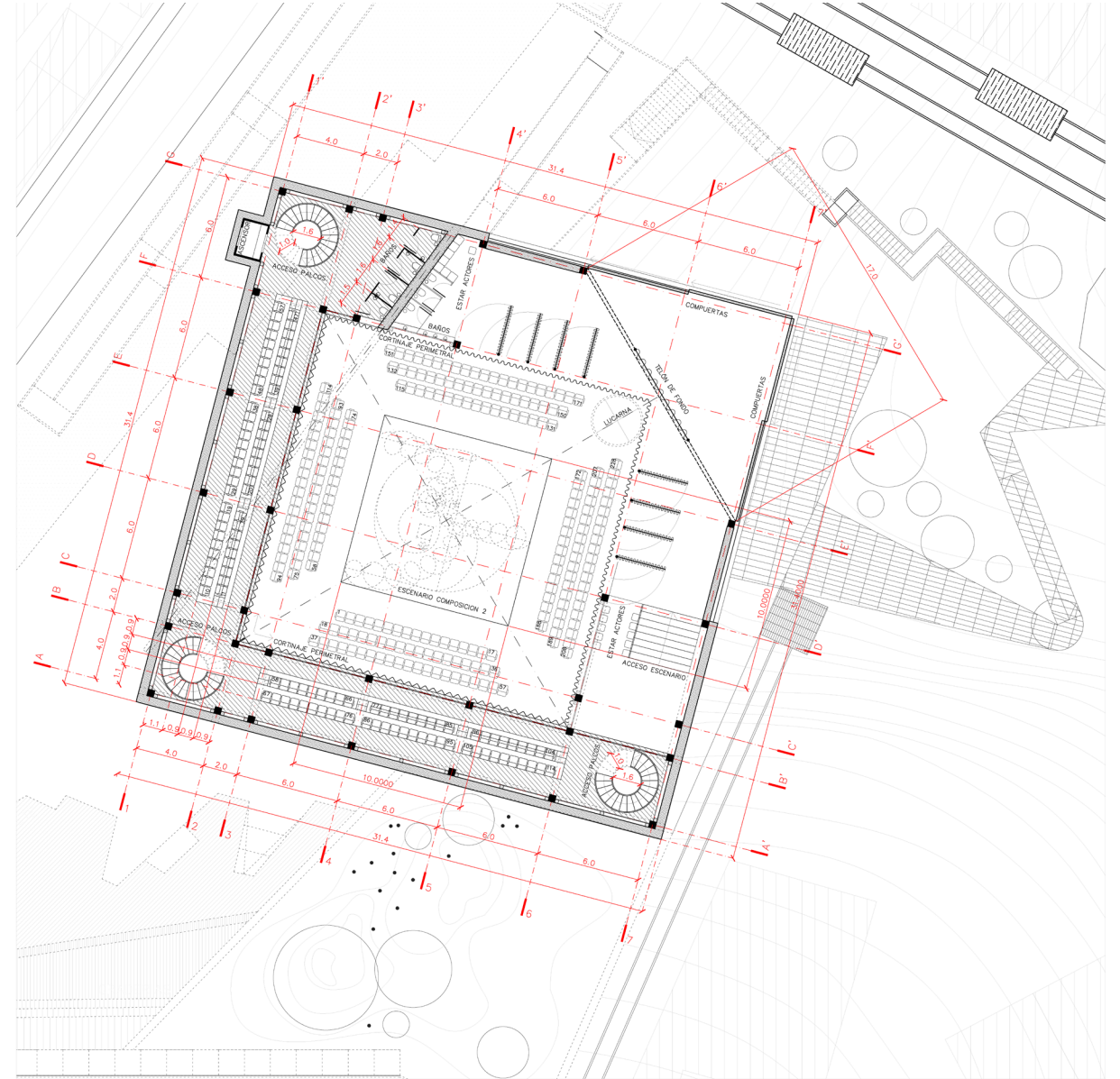

Fig. 37. Planta de arquitectura, nivel -3.6. Galería + Bar + Plaza Chillida. Proyecto "Teatro de las Plazas quebradas" [Planimetría].

69



Planta de arquitectura, nivel -13,2. Platea alta + Accesos + Baños. Proyecto "Teatro de las Plazas quebradas" [Planimetría]. Fig. 38.

# ESCENIFICACIÓN DE VACÍOS

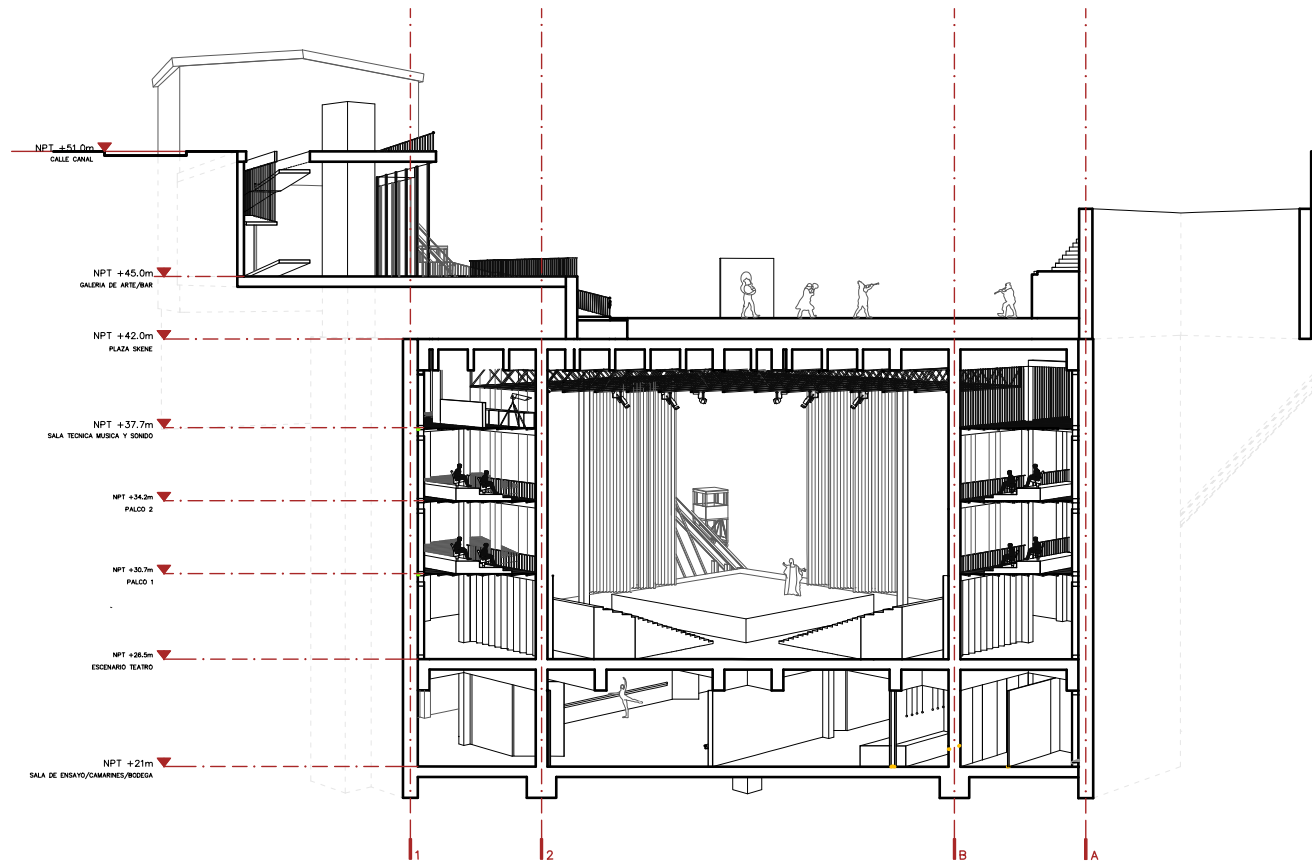

Sección Transversal. Palcos + Graderías retráctiles + Escenario + Graderías retráctiles + Palcos.  
**Fig. 39.** Proyecto "Teatro de las Plazas quebradas" [Planimetría].

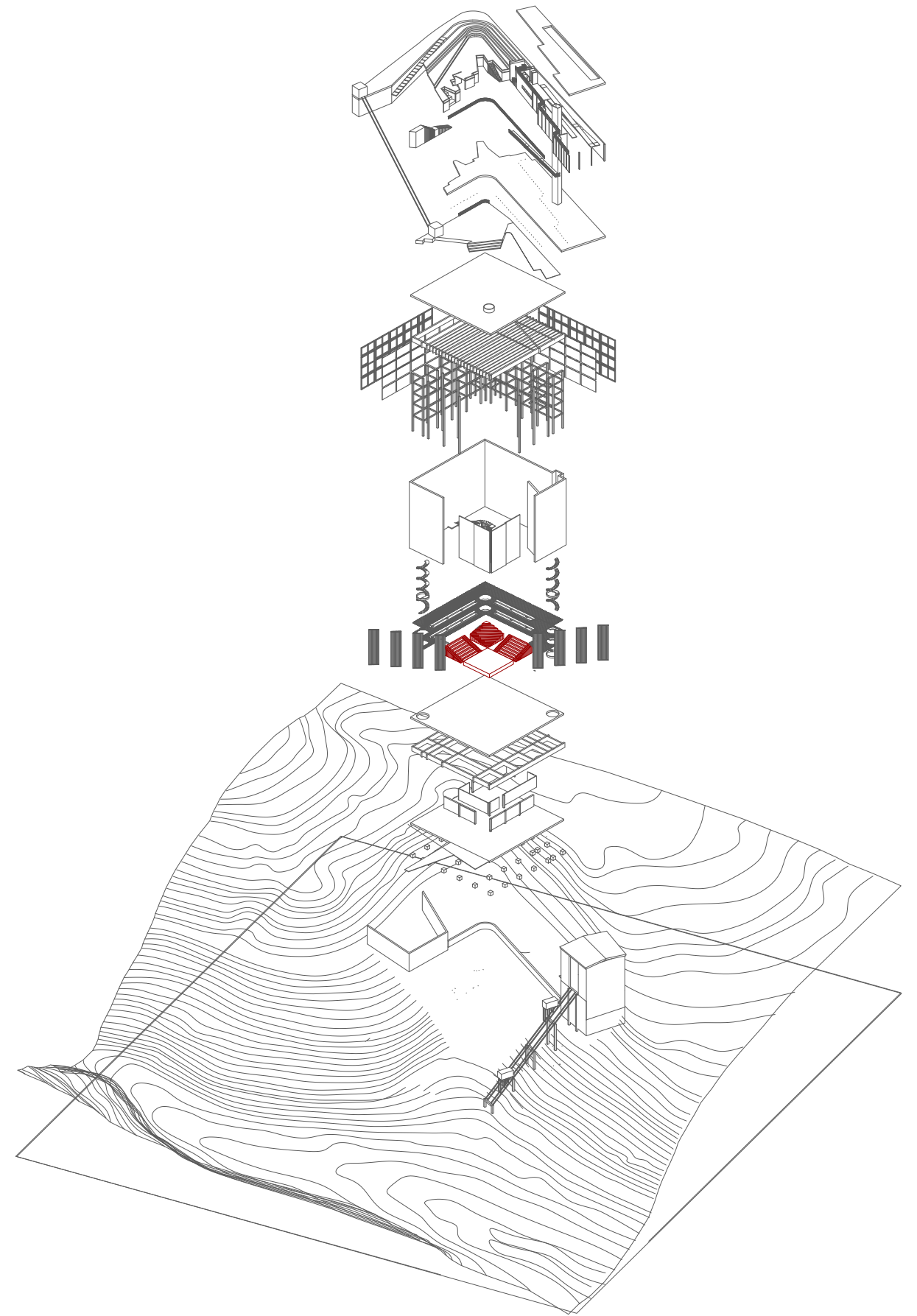

Isométrica explotada.  
 Proyecto "Teatro de las Plazas quebradas" [Planimetría]. **Fig. 40.**

# Taller de Obra



## NUEVAS FORMAS PARA EL HORMIGÓN

### Ubicación

Ciudad Abierta, Valparaíso, Chile.

### Investigación

Nuevas formas para las columnas de hormigón

### Colaboración

El Taller de Obra persigue aquellas formas, a través de la investigación sobre cuál es la forma que responde a lo antes mencionado, sin olvidar la belleza y resguardando el funcionamiento estructural.

En este periodo de tiempo (un semestre académico), se co-labora en la investigación de las formas para estructuras hechas con moldaje flexible (geotextil), procedimiento donde el material aparece con libertad de modelación. “Aparece con toda su elocuencia la verdadera naturaleza del hormigón: un material plástico, como la greda, como el metal fundido, gobernable a voluntad. Es una revolución en el dominio de las formas.”<sup>1</sup> Las posibilidades parecen infinitas, lo que queda, es el registro que alcancemos a plasmar.

La factura de los modelos a escala 1:10, constó de distintas etapas, la primera etapa es diseñar y proyectar lo que se espera obtener, dibujando planimetrías y bosquejando. Seguido de eso, se escogen los materiales adecuados y se dimensionan según el diseño, se traza, corta y pega. Se arma el soporte para la creación.

Posteriormente se observa si ha resultado o fracasado el diseño proyectado. Aquí, comienza una nueva etapa, la evaluación y registro de los resultados, cuáles fueron aciertos y cómo los modelos podrán mutar uno después de otro.

En total, se desarrollaron ocho modelos a escala 1:10, una viga y siete columnas, de las cuales cuatro fueron en estilo libre siguiendo la tipología *serpentine*.

### Materiales

Yeso, tela de algodón blanca, silicona líquida, trupán de 3 mm, alambre galvanizado n°12, puntas corrientes 1/4”, listón cepillado 2x1” y terciado de 12mm.

74

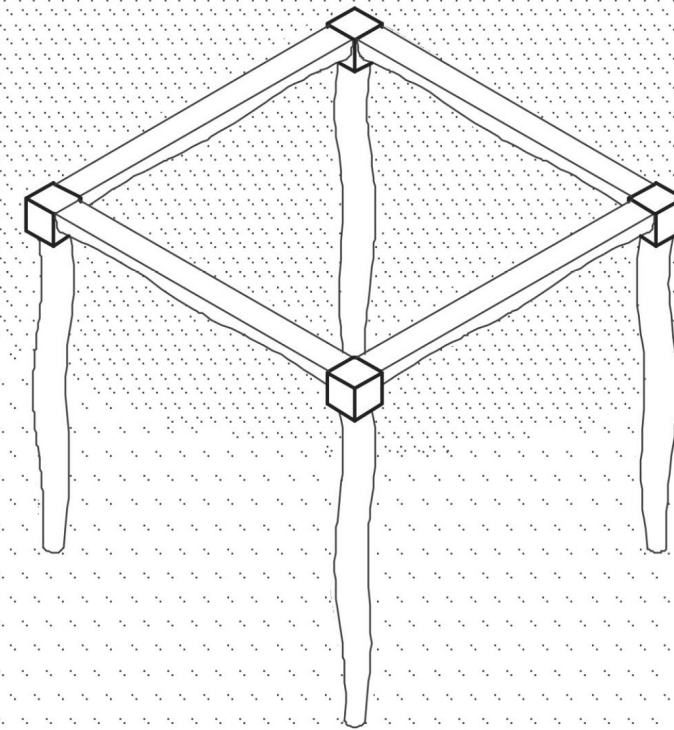

<sup>2</sup>. El hormigón arquitectónico. Ediciones ARQ, Chile. (2009). “Hormigón en obra”. vol. 6.1, p. 24.



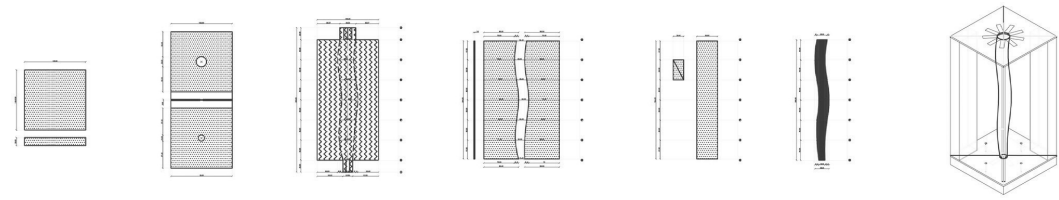

Fig. 42.

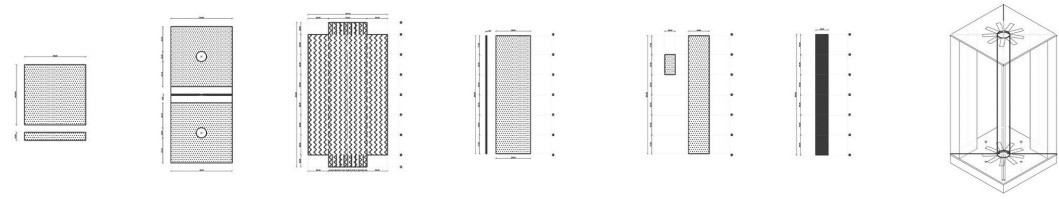

Fig. 43.

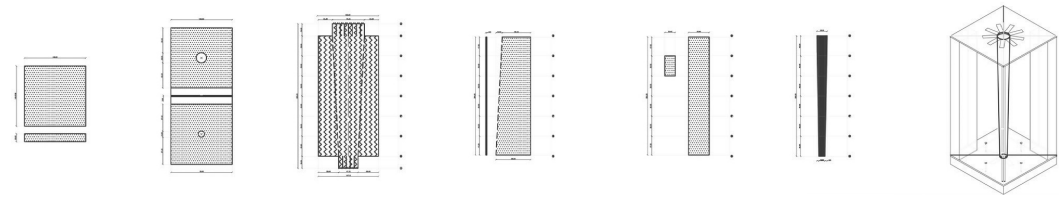

Fig. 44.



Fig. 45.

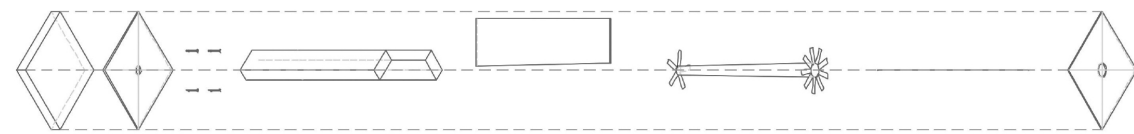

Fig. 46.

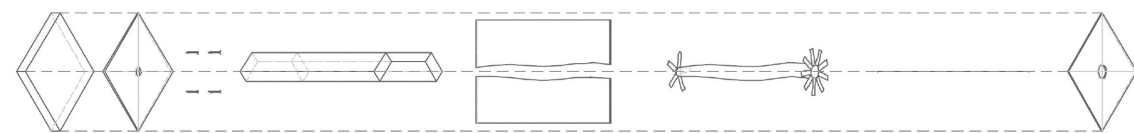
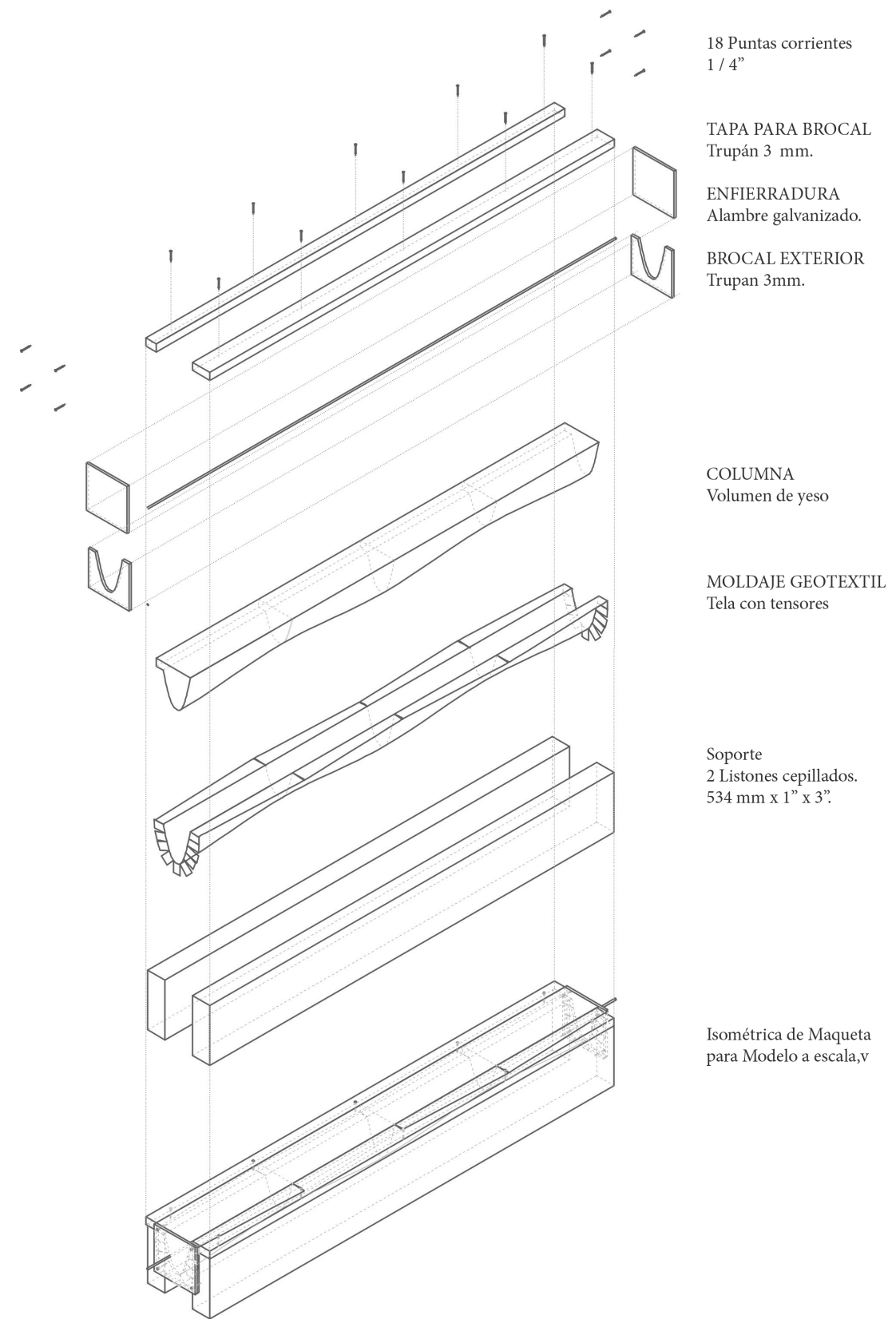

Fig. 47.

Fig. 42. Caso 1. Columna serpentine. Base / Brocales / Tela / Matriz / Arriostre / Resultado / Moldaje. [Planimetría].  
 Fig. 43. Caso 2. Columna cilíndrica. Base / Brocales / Tela / Matriz / Arriostre / Resultado / Moldaje. [Planimetría].  
 Fig. 44. Caso 3. Columna cónica. Base / Brocales / Tela / Matriz / Arriostre / Resultado / Moldaje. [Planimetría].  
 Fig. 45. Caso 1. Columna serpentine. Isométrica explotada. [Planimetría].  
 Fig. 46. Caso 2. Columna cilíndrica. Isométrica explotada. [Planimetría].  
 Fig. 47. Caso 3. Columna cónica. Isométrica explotada. [Planimetría].



Caso 4. Viga serpentine. Moldaje. Isométrica explotada. Planimetría]. Fig. 48.

# **Tesinas**

## ESCENIFICACIÓN DE VACÍOS > tesinas

### CONJUNTO FERROVIARIO BARÓN

#### Ubicación

Conjunto Ferroviario, Valparaíso, Chile.

#### Pre-existencia Material

Vestigio de Astillero / Maestranza / Bodegas / Instrumentos fabricados por ferroviarios / Vestigios varios (ver Fig. 49).

#### Investigación

Lo que ocurrió en el vacío que producen estos edificios, propician la reactivación de un Patrimonio Intangible que debiese permanecer y recuperar, tales como, la práctica y enseñanza de los oficios relativos a la maestranza y a las actividades cívicas y culturales que desde la comunidad ferroviaria se gestaban.

Los circuitos generados a partir del desarrollo de la actividad ferroviaria en el sector Barón de Valparaíso, permite relacionar los inmuebles decretados en Zona de Conservación Histórica y Bienes Patrimoniales, entendiéndolos dentro de una unidad compleja y colaborativa. Bajo estos preceptos se desarrolla el encargo mandado por la Ilustre Municipalidad de Valparaíso, quienes solicitan una redefinición de los límites que hoy consideran patrimonio en el sector de la Tornamesa Barón.

Lo que existe como vestigio hoy se encuentra en distintas escalas, desde una mesa para planchar de hierro ubicada en una población ferroviaria, los rieles que suelen aparecer bajo el asfalto e incluso los marcos de hormigón armado que componen el perfil de lo que en algún momento fueron los galpones de la maestranza.

A partir del catastro de los vestigios se reconocen los posibles circuitos de desplazamiento de los trabajadores ferroviarios. La propuesta reconoce estas circulaciones y las utiliza para proponer los nuevos límites para la designación de la Zona de Conservación Histórica, definida por los recorridos y detenciones que hablan de las distintas épocas, funcionamientos y usos de los inmuebles. Se propone entonces, que el patrimonio no sólo está en los inmuebles, sino en el hoy vacío que alguna vez fue lugar.

#### Operaciones espaciales



[ 01 ]  
Envolver



[ 04 ]  
Bordear



Fig. 49.



Fig. 50.



Fig. 51.

Reposera metálica para plancha de ropa. Pre existencia 01. Registro personal. [Fotografía]. Fig. 49.  
Baúl metálico para herramientas. Pre existencia 02. Registro personal. [Fotografía]. Fig. 50.  
Herramientas de hierro fundido, Martillo y Aguja. Pre existencia 03. Registro personal. [Fotografía]. Fig. 51.



## ESCENIFICACIÓN DE VACÍOS > tesinas

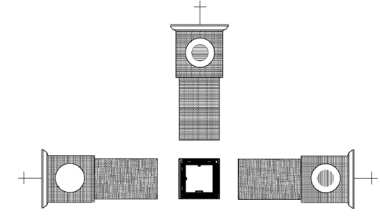

Fig. 52.

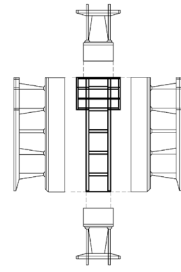

Fig. 53.

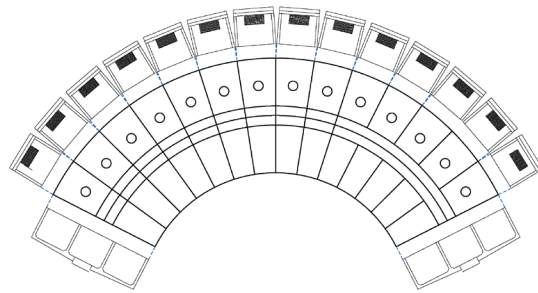

Fig. 54.

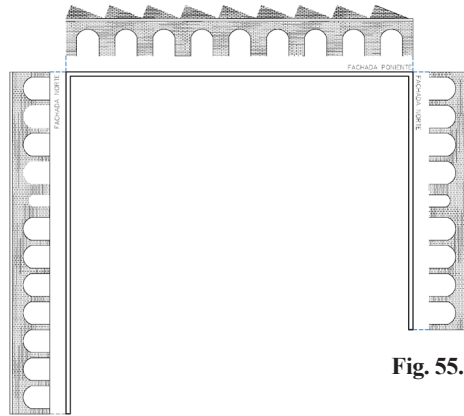

Fig. 55.

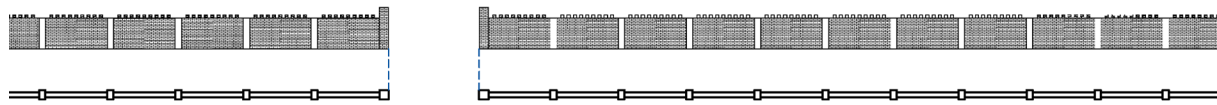

Fig. 56.

- Fig. 52. Pre-existencia 04. Torre reloj Barón. Plano y elevaciones abatinas. Elaboración propia. [Planimetría].  
 Fig. 53. Pre-existencia 05. Vestigio Muelle "La Lobera". Plano y elevaciones abatinas. Elaboración propia. [Planimetría].  
 Fig. 54. Pre-existencia 06. Vestigio Tornamesa. Plano y elevaciones abatinas. Elaboración propia. [Planimetría].  
 Fig. 55. Pre-existencia 07. Vestigio Maestranza. Plano y elevaciones abatinas. Elaboración propia. [Planimetría].  
 Fig. 56. Pre-existencia 08. Vestigio cierre perimetral de ladrillo. Plano y elevaciones abatinas. Elaboración propia. [Planimetría].  
 Fig. 57. Resultados de investigación. Zona Típica a partir de catastro de objetos, inmuebles y circuitos pre existentes. Elaboración propia. [Planimetría].

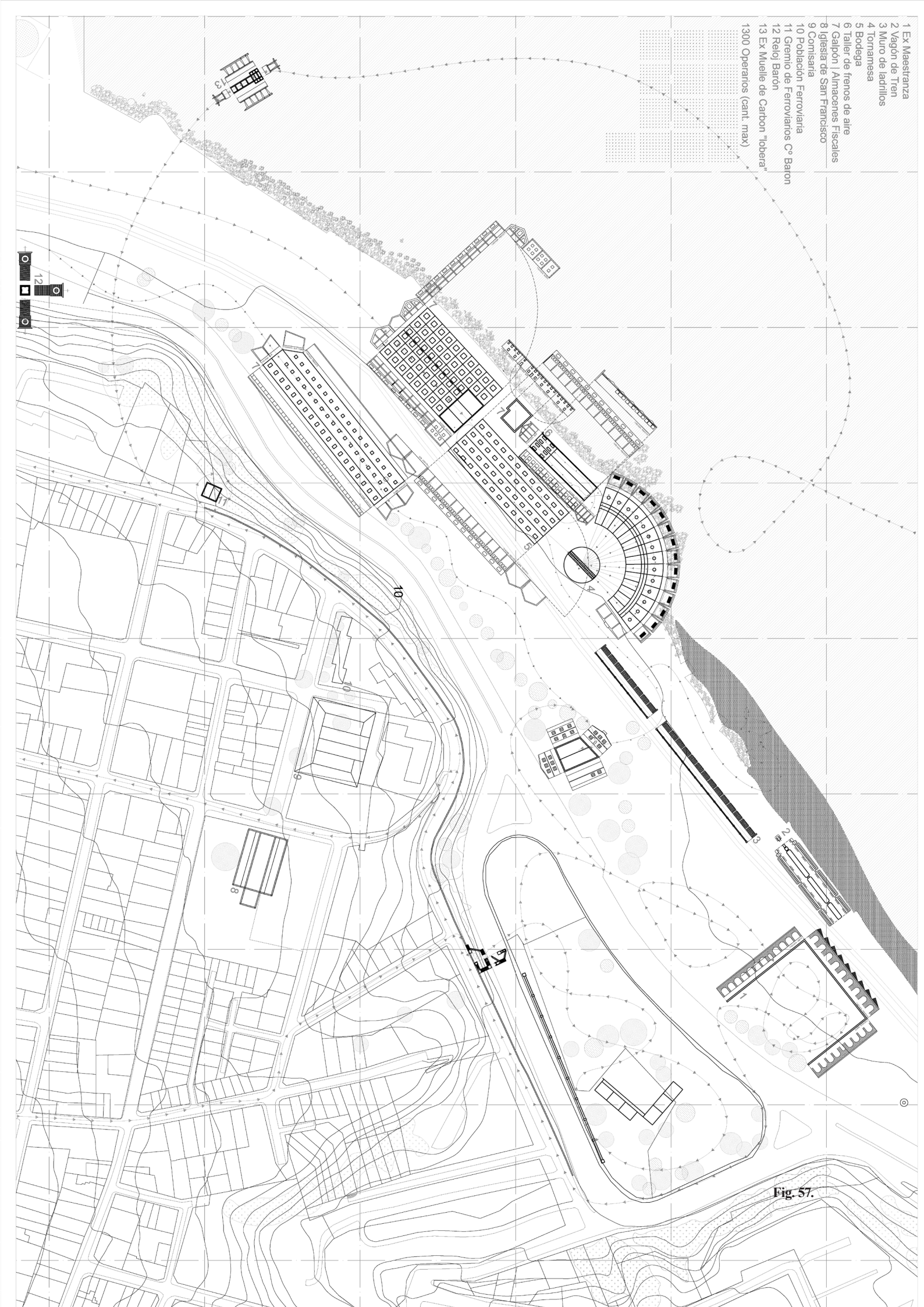

Fig. 57.



## ESCENIFICACIÓN DE VACÍOS > tesinas

### CIRCUITOS PARA UN SISTEMA PAISAJÍSTICO

#### Ubicación

Valparaíso, Chile.

#### Investigación

[https://wiki.ead.pucv.cl/Mia-Sue\\_Carrere\\_EAD\\_361201\\_Tarea\\_9](https://wiki.ead.pucv.cl/Mia-Sue_Carrere_EAD_361201_Tarea_9)

#### Hipótesis

Los dispositivos de desplazamiento, como el tranvía, el cuerpo, y los funiculares o ascensores responden a un sistema de paisaje urbano porque promueven la circulación de frecuencia continua y la detención en estaciones que vinculan positivamente al habitante con la topografía de la ciudad de Valparaíso.

#### Resumen

La accidentada geografía es uno de las singularidades más evidentes en la ciudad de Valparaíso, sin embargo, estrechas calles y empinados cerros, son también un desafío para las estrategias de movilidad en el diseño y planificación urbana.

A partir de una experiencia de investigación cualitativa, exploratoria y cartográfica, se registrarán aquellos circuitos urbanos continuos que generan paisaje urbano y por tanto, identidad. Esto, a propósito de cómo el movimiento y la detención que proveen los sistemas de circulación descritos, favorecen el vínculo entre el habitante y el paisaje exterior, según las cualidades como la frecuencia y velocidad de los medios de desplazamiento o transporte. De este modo, se analizarán en profundidad los circuitos antiguos y actuales de la ciudad utilizados por diferentes medios de transporte ó dispositivos de desplazamiento, en base a la exploración personal y a la percepción del habitante según la valoración simbólica del entorno, la eficiencia de las rutas según la topografía y el motivo por preferir el uso de un medio de desplazamiento u otro.

Esta investigación concluye con una propuesta de sistema de paisaje en escala de ciudad y barrial compuesto por circuitos urbanos que promueven una ocupación mas sustentable y eficiente del espacio.

#### Operaciones espaciales



[ 01 ]  
Envolver



[ 04 ]  
Rodear



Fig. 58.



Fig. 59.

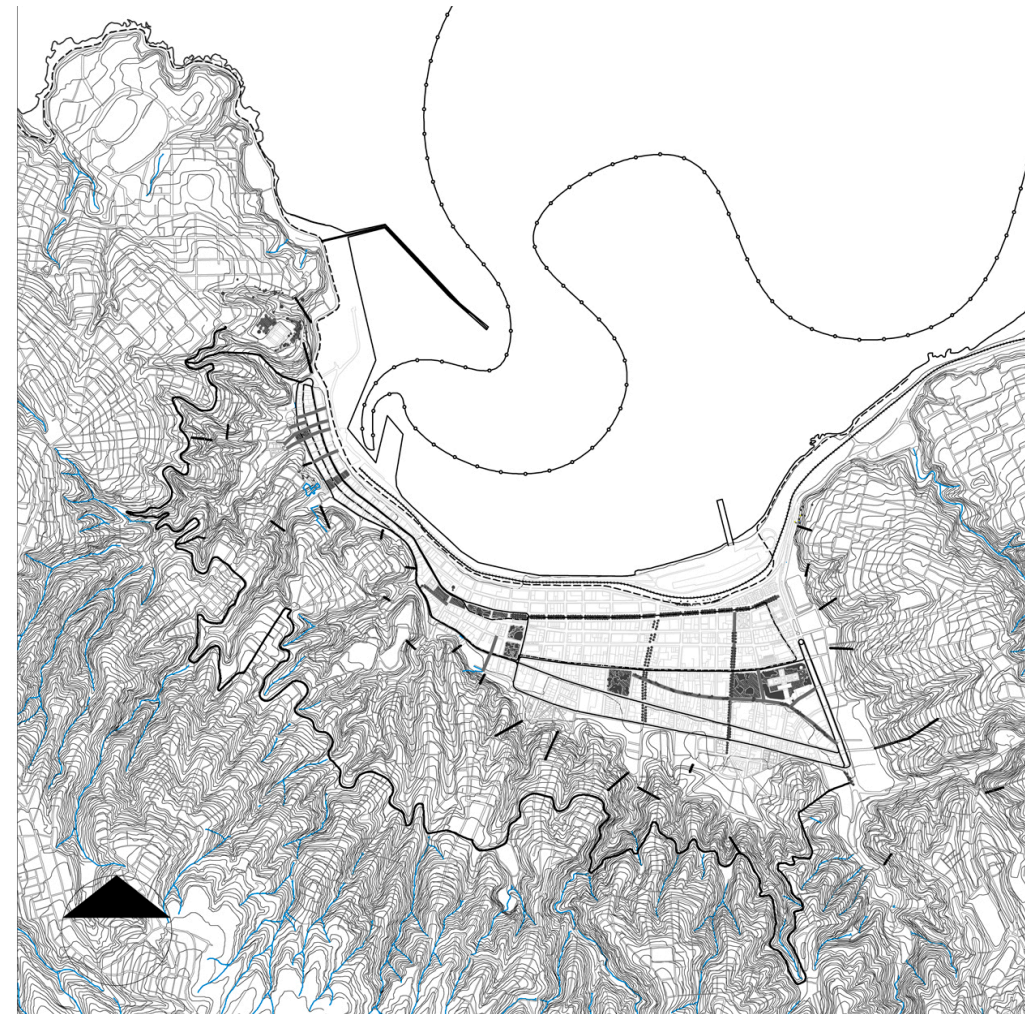

Fig. 60.

Lamorisse, A. (1956). Le Ballon Rouge [Película]. Serie de escena. Fig. 5 + 59 + 60.  
Recuperado de <https://www.youtube.com/watch?v=3tZzQNq3uXE>



**ESCENIFICACIÓN DE VACÍOS > tesinas**



Circuitos de desplazamiento en su contexto topográfico **Fig. 61.**

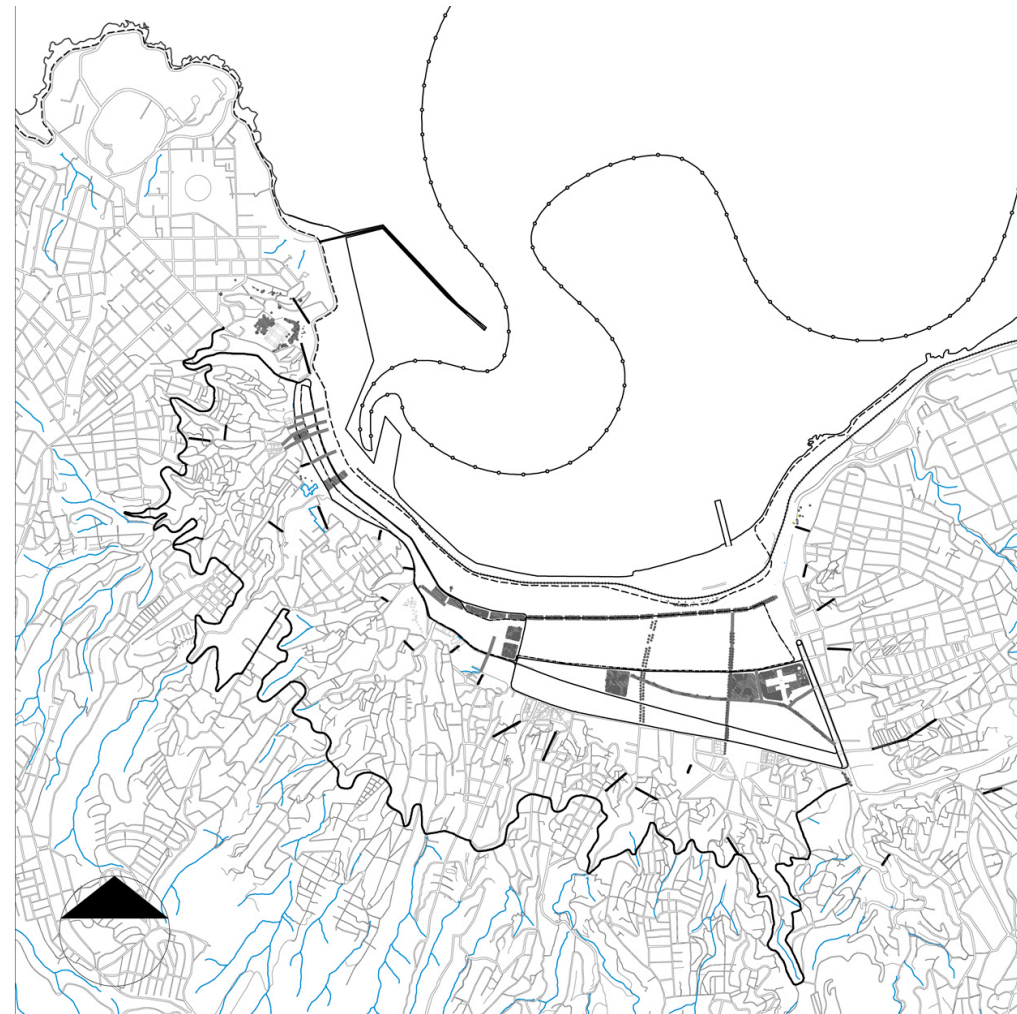

Circuitos de desplazamientos posibles **Fig. 62.**

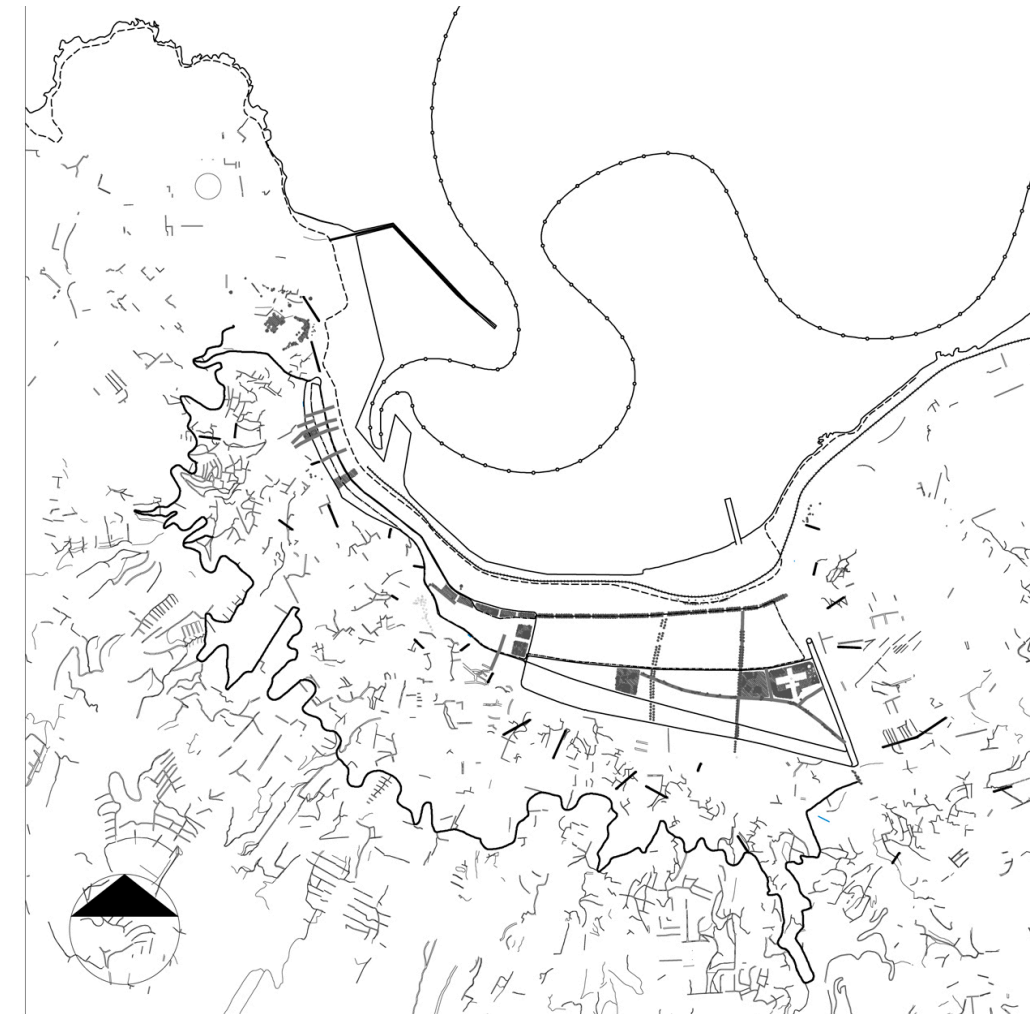

Circuitos de tranvías, trolleys, funiculares y ascensores, calles peatonales, escaleras y huellas **Fig. 63.**  
que responden a un sistema de paisajes

**Concursos**



## ESCENIFICACIÓN DE VACÍOS > concurso

### PASEO DEL MAR BARÓN

#### Ubicación

Bodega Simón Bolívar, Valparaíso, Chile.

#### Requerimientos del mandante

Rehabilitación del borde costero del sector barón y del edificio de la Ex-Boga Simón Bolívar

#### Programa

Acuario / Estación de metro-tren / Teatro / Galería de exposiciones / Piscina olímpica / Pista de atletismo.

#### Pre-existencia Material

Bodega Simón Bolívar / Borde costero al Pacífico / Torres de agua.

#### Pro-puesta

Valparaíso no ha tenido mayores parques, pero ha tenido playas y paseos costeros que han adquirido el rol del espacio público, donde el esparcimiento funciona relativamente bien sin ni siquiera poseer equipamientos más que pequeños puestos de helados y bebidas. El borde entonces a diferencia de los parques, trae consigo una actividad propia: el baño, el asoleamiento y el juego. No obstante, dentro de la ciudad, no existe un lugar con el carácter mayor al de plaza, es por esto, que la idea de parque se inscribe en el principio del balneario público masivo para la ciudad. El deporte en la ciudad ha tenido lugar en cerros y en las partes altas de la ciudad, cercana a la parte habitacional. Separado de las actividades costeras, el proyecto propone plazas y suelos con dimensiones oficiales para cada actividad deportiva. Con la posibilidad de albergar actividades y competiciones olímpicas por temporadas y el resto del tiempo continuar funcionando como plazas públicas que ordenan las distintas partes del parque.

Se propone dejar a la vista los marcos estructurales de la Bodega Simón Bolívar y en su interior distribuir el programa solicitado por el mandante. Un pabellón inflable que llena con aire el acceso para eventos y exposiciones, rodeado de terrazas y patios de comida. El acuario esta compuesto de cuatro peceras, con circulaciones fabricadas en andamiajes desmontables. El teatro, para poder recibir obras contemporáneas. Y hacia el poniente en el sector deportivo, una piscina interior para el baño junto a una pista de atletismo que la rodea.

#### Operaciones espaciales



[ 01 ]  
Envolver



[ 04 ]  
Rodear



[ 06 ]  
Vaciar



[ 07 ]  
Llenar

Fig. 64. Imágen nocturna desde Mirador Barón hacia proyecto "Paseo del Mar Barón". [Render] Elaboración propia.

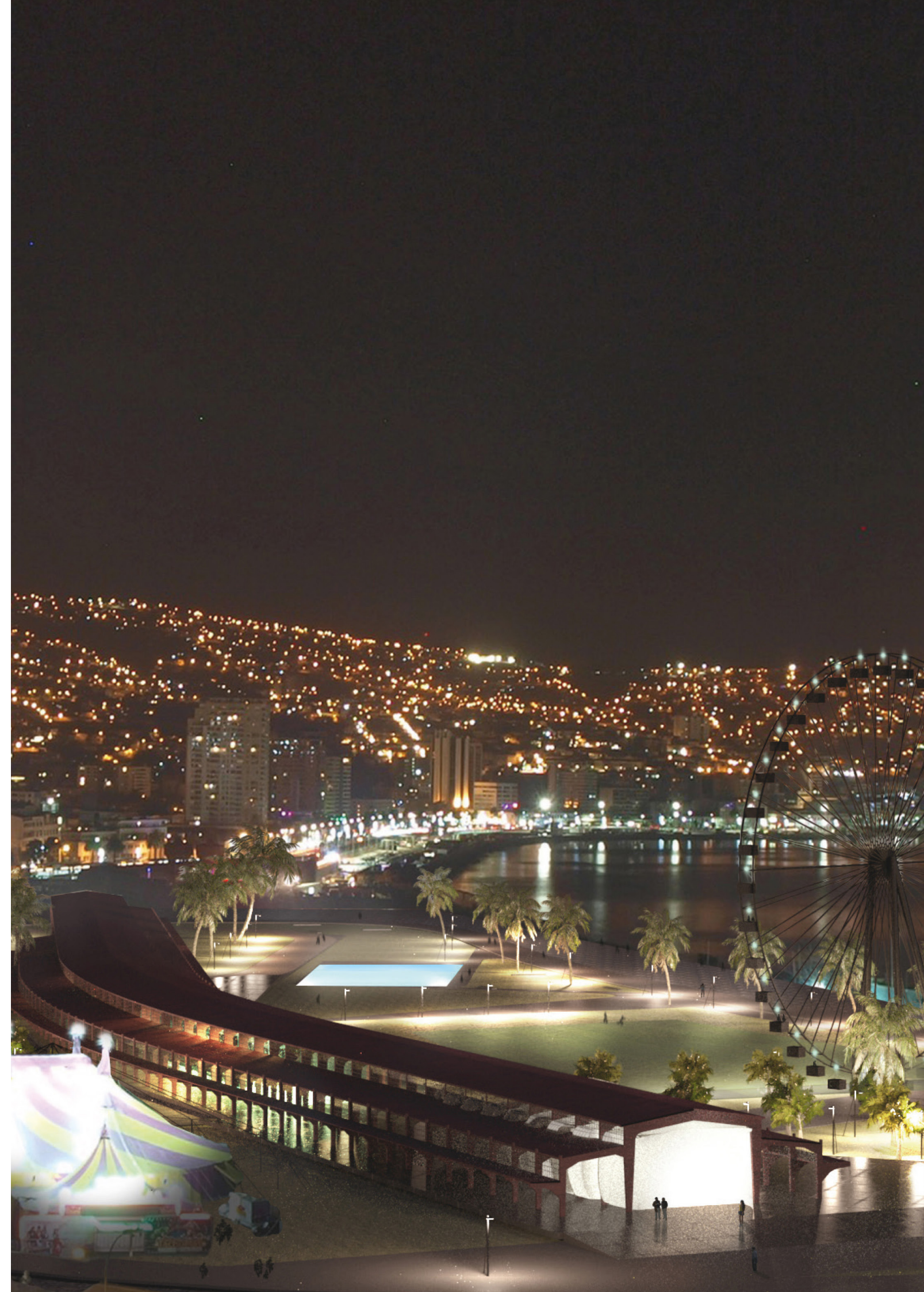



**ESCENIFICACIÓN DE VACÍOS > concurso**

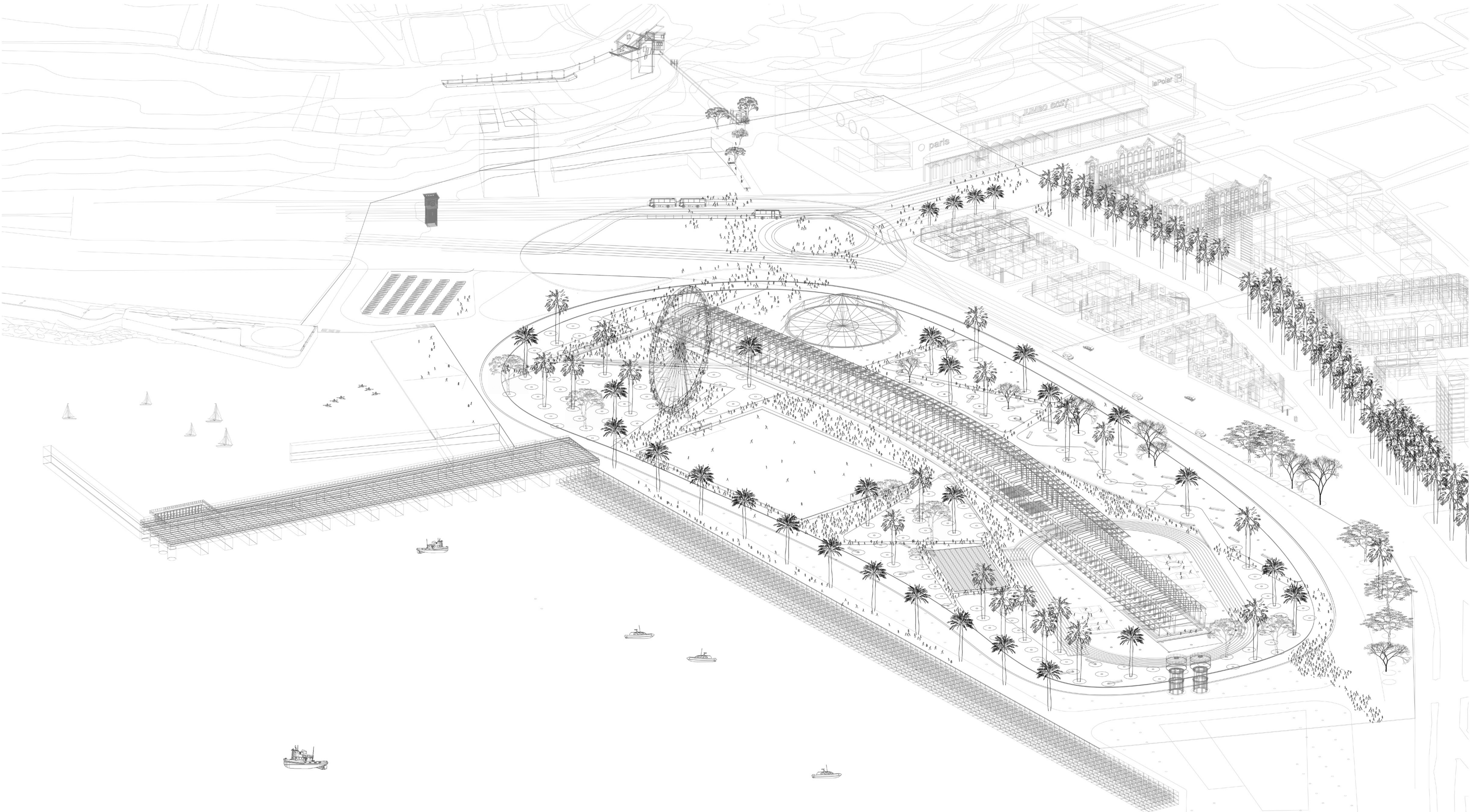

Proyecto "Paseo del Mar Barón"[Isométrica]. Elaboración propia. Fig. 65.



## ESCENIFICACIÓN DE VACÍOS > concurso

### REHABILITACIÓN MERCADO ANGELMÓ

#### Ubicación

Mercado de Angelmó, Puerto Montt, Chile.

#### Requerimientos del mandante

Rehabilitación del Mercado de Angelmó manteniendo la superficie de los recintos.

#### Programa

Cocinerías / estacionamientos / locales / pescaderías / Patios / rampa de embarque / sitios de atraque.

#### Pre-existencia Material

Mercado de Angelmó / Sitios de atraque / Sitios de embarque

#### Pre-existencia Inmaterial

Las actividades de las naves que llegan, desembarcan, venden, preparan y sirven los alimentos al Mercado, son los eslabones de una cadena ciclica que inicia cada semana. Allí un patrimonio cultural intangible solo aparece si el mercado se eleva y deja plantas libres y patios.

#### Pro-puesta

.Angelmó trasciende de paisajes próximos como los ojos inmediatos de un turista, es un paisaje que guarda relación con viajes de tierras y aguas lejanas. Aquí desembarcan botes cargados de pescados y mariscos, proponiendo como producto cultural un lugar de comercio. El Mercado como una puesta en escena de un paisaje lejano que se trae al lugar. Esta es una atmósfera que se relaciona con olores, texturas, colores y ruidos propios al territorio y paisaje que nace a propósito de cómo los habitantes de Angelmó imaginan y habitan el lugar en torno a ellos. La construcción de paisaje aparece como vacío entre dos naves de cuadernas-estructuras vistas, constituyendo en el polígono de proyecto, un patio de mar resultante del acoger las actividades y situaciones pre-existentes.

La **pro**-puesta se constituye por la continuidad de un borde costero, un volumen de bosque nativo acompañado de locales comerciales y el volumen del Mercado, compuesto por las cocinerías y locales de comercio de producto local.

#### Operaciones espaciales



[ 05 ]  
Sobreponer

Fig. 66. Proyecto "Rehabilitación Mercado Angelmó". [Render]. Elaboración propia.





**ESCENIFICACIÓN DE VACÍOS > concurso**



- 1 PLAZA DE ACCESO / ESTACIONAMIENTO BICICLETAS
- 2 PASEO BORDE COSTERO
- 3 SITIO DE ATRAQUE 1
- 4 SITIO DE ATRAQUE 2
- 5 CALETA/PATIO DE LOS CEVICHES
- 6 PATIO DE MAR
- 7 PATIO DE LOS PINTORES
- 8 PATIO DE SERVICIO
- 9 ARENAL - JUEGOS NIÑOS
- 10 PASEO PEATONAL ARTESANIAS
- 11 VOLUMEN DE ARTESANIAS
- 12 VOLUMEN DE COCINERIAS
- 13 VOLUMEN DE MERCADO
- 14 RAMPA EMBARCABILIDAD PARA PESCADORES
- 15 RAMPA ACCESO UNIVERSAL PASAJEROS
- 16 MUELLE FLOTANTE
- 17 INGRESO VEHICULAR SUBTERRANEO

Proyecto "Rehabilitación Mercado Anglemó" [Isométrica]. Fig. 67.



**Maquetas**



## MAQUETAS

### EXPERIENCIA CON EL MATERIAL

*“Al manipular los distintos materiales, el individuo descubre paso a paso sus auténticas posibilidades y adquiere un profundo conocimiento del volumen su estructura, textura y tratamieto superficial. También cobra conciencia del volumen y del espacio, elementos fundamentales en el diseño tridimensional.”<sup>3</sup>*

La factura de maquetas y modelos no sólo permite visualizar el proyecto en tres dimensiones una vez alcanzado el desarrollo de anteproyecto, también nos acerca a la dimensión plástica de la materia, para reconocer en ella las diferentes cualidades y propiedades de cada uno de los materiales, al mismo tiempo que, por medio de la experimentación con diferentes tratamientos de superficies, moldajes y texturas, nos aproxima a la apariencia y materialidad con las que se diseñará.

Además de la apariencia los ejercicios en modelos espaciales son fundamentales para el proceso creativo, una primera partida a través de decisiones simples, tales como, hundir, abatir, extender o torcer, pueden ser o no, los gestos arquitectónicos de los proyectos.

<sup>3</sup>. MOHOLY-NAGY, L. (1947). “La nueva visión y Reseña de un artista” p. 32.

## MAQUETAS

102

### Materiales

Arcilla / Cartón madera crudo / Alambre nº16 / Alfileres.

### Proyecto

Balneario Mantencillo.

### Etapas

Maqueta de exposición de anteproyecto.





## MAQUETAS

104

### **Materiales**

Yeso / Tela de algodón / Alambre nº16 / Trupán.

### **Proyecto**

Columnas de moldajes flexibles

### **Etapas**

Experimental. Elaboración propia.

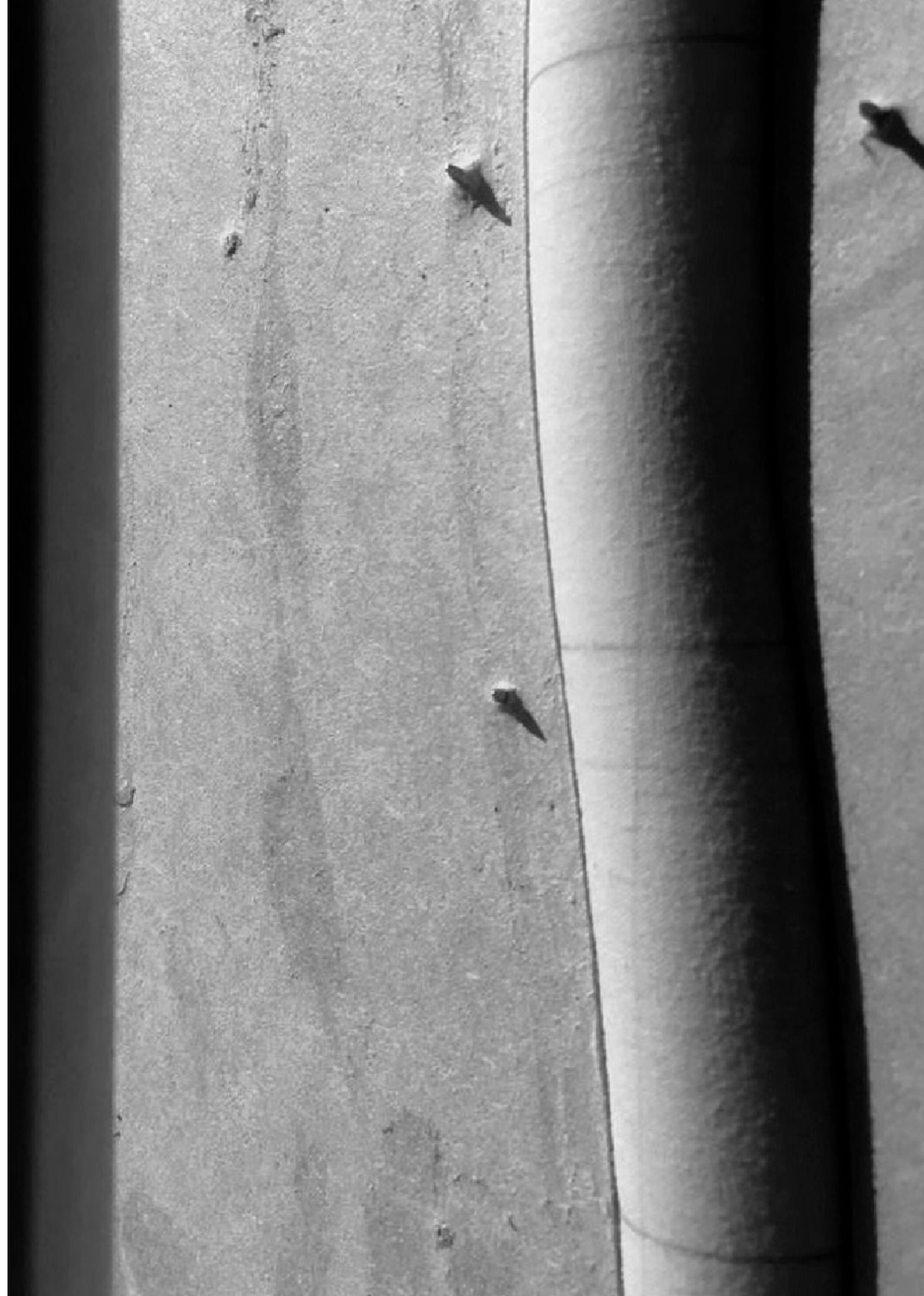

## MAQUETAS

106

### Materiales

Madera de Coigüe / Madera Jequitiba / Alambre de cobre.

### Proyecto

“Astillero Modular Nercón”

### Etapas

Maqueta de Exposición para la XXI Bienal de Arquitectura de Chile. Elaboración propia.





## MAQUETAS



### **Materiales**

Alambre nº12, 14, 16, 18 / Papel hilado nº9.

### **Proyecto**

“Estación de Metro Belloto”

### **Etapas**

Maqueta de exposición. Elaboración propia.



## MAQUETAS

110

### Materiales

Cartulina / Pintura acrílica / Carton piedra.

### Proyecto

“Teatro de las plazas quebradas”

### Etapas

Maqueta de Exposición. Elaboración de Francisca Oñate.





## MAQUETAS

112

### Materiales

Madera de balsa 1mm., 2mm. y 3mm. / Tarugo de Raulí 6mm / Tela de algodón.

### Proyecto

“Mesa Inés-Table”

### Etapas

Experimental. Elaboración propia.

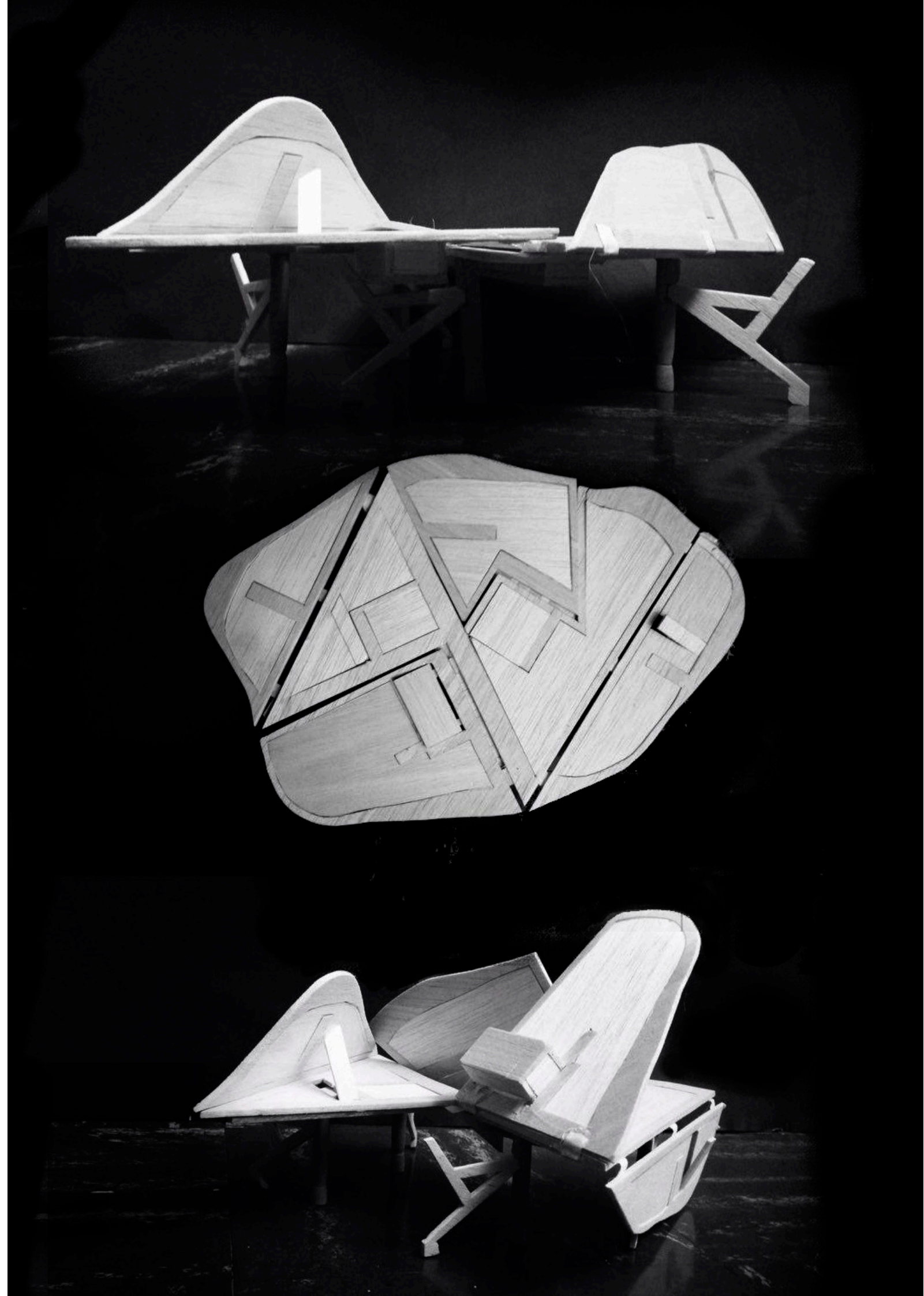

## MAQUETAS

114

### Materiales

Botella plástica / Madera de roble / Corchetes / Alambre nº 14.

### Proyecto

“3 dimensiones + 1”. <https://www.youtube.com/watch?v=uPOrTMr780Q>

### Etapas

Experimental. Elaboración propia.





## MAQUETAS

116

### **Materiales**

Yeso / Moldaje de carton piedra / Moldaje de polietileno expandido / Musgo

### **Proyecto**

“Lo ajeno y lo propio, Workshop Arquitectura caliente 2017”

### **Etapas**

Modelo de exposición. Elaboración propia.



**Lunes 11 de julio del 2021.**



**Cierre**

