

Instrucciones

Bitácora de Taller

La bitácora es elemento fundamental para sostener el pensamiento arquitectónico que se construye desde el diálogo en taller y la reflexión creativa del proyecto. Cada ciclo cuenta con su bitácora propia y recoge las dimensiones de Vida, Trabajo y Estudio.

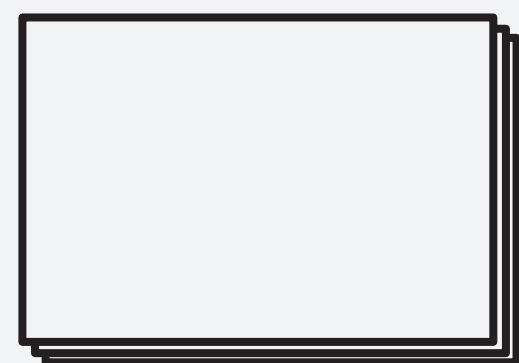

Hoja Carta x10
22x28cm



Hilo de cualquier color,
clavo y aguja

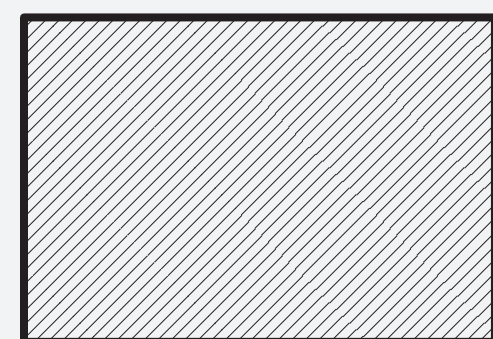

Tapa: Papel a elección.
Se recomienda que sea de un
gramaje superior o más grueso el
papel usado al interior de la
bitacora

Los materiales, tanto las hojas como lo que se usará para la tapa son libres. Se debe tener en cuenta la disponibilidad de material y las dimensiones deben ser las señaladas.

1 /

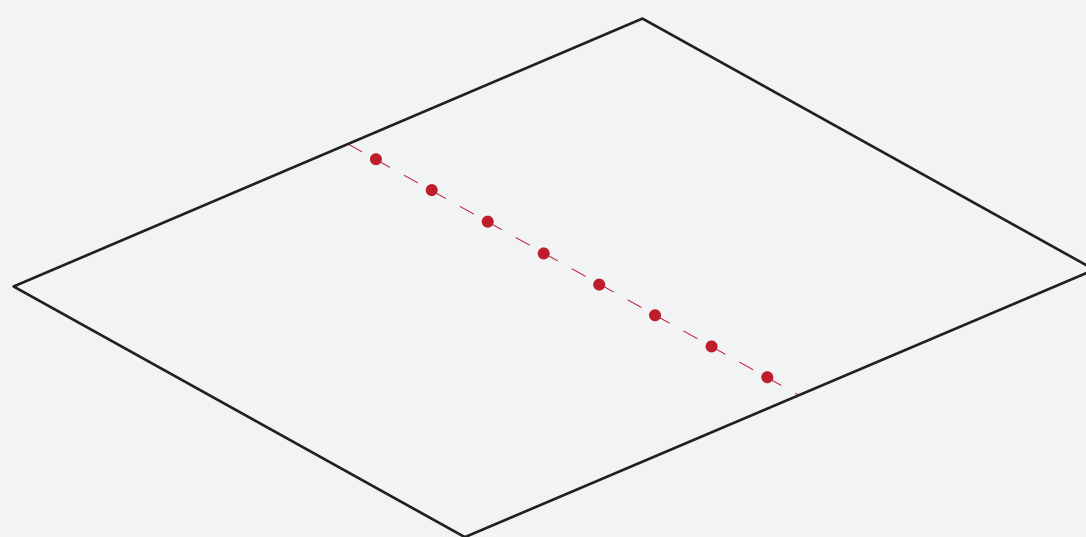
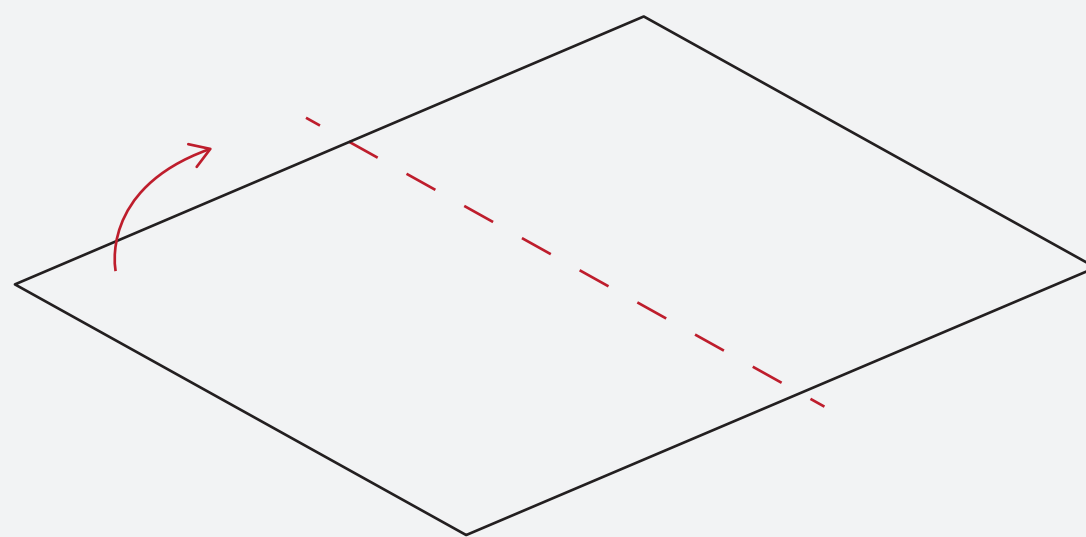

Doblar las 10 hojas carta y tapa por la mitad

Tomar una de las hojas dobladas y marcar donde se perforará al interior de la hoja.

Los puntos de perforación no deben estar a más de 2 cm de distancia ni a menos de 1 cm. Recordar dejar un margen en la parte superior e inferior.

La hoja con los puntos marcados sirve de modelo para las demás

2 /

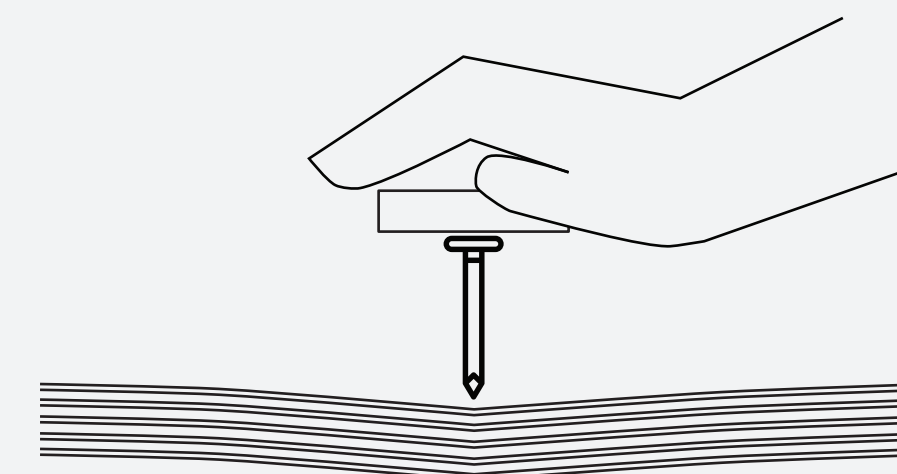
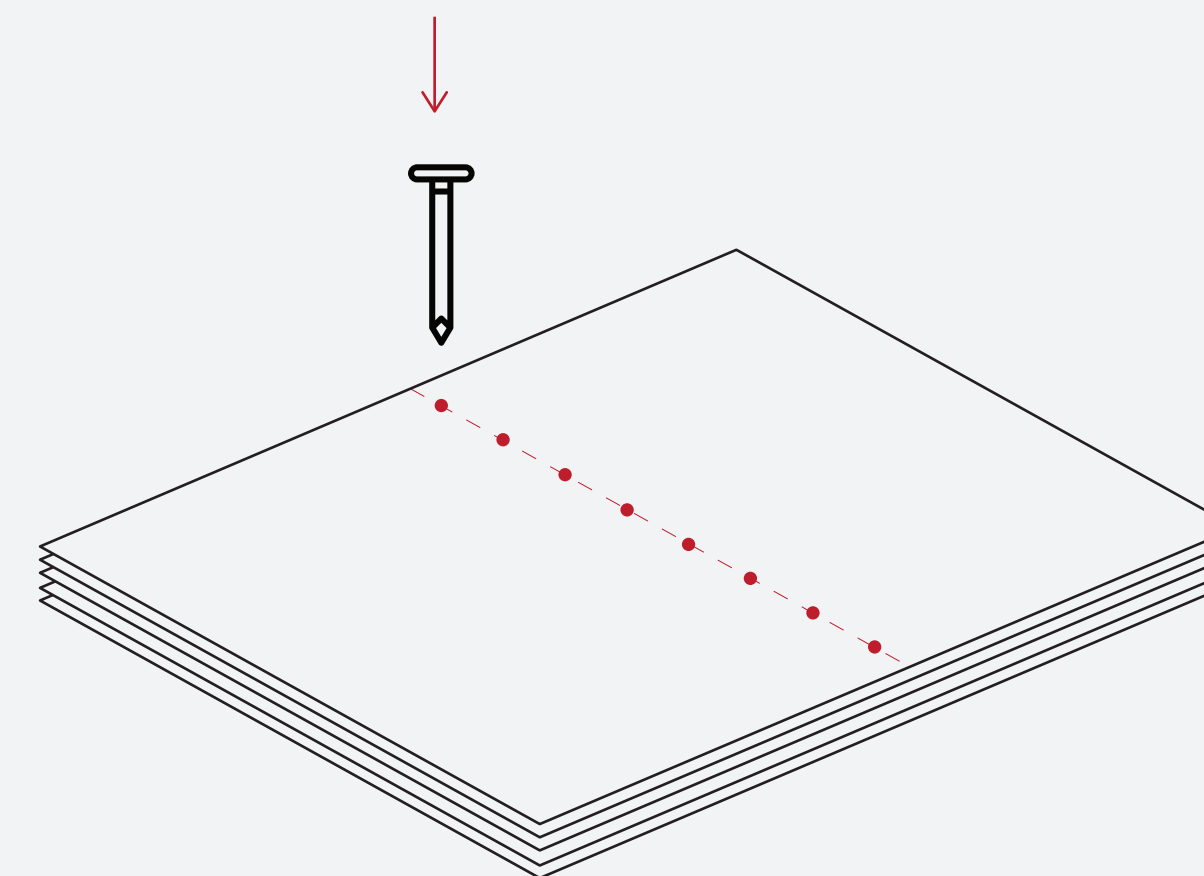

Clavo
Hojas
Cartón

Tomar la hoja modelo (con los puntos) y colocar dentro de 5 hojas cartas.

Con el clavo presionar hasta abrir los huecos. Para esta parte se recomienda hacerlo sobre una superficie blanda como cartón o alguna superficie que pueda recibir sin problema la presión.

Para presionar se puede usar un elemento firme como un pequeño trozo de madera o dedal.

Repetir con las 5 hojas restantes y la portada.

3/

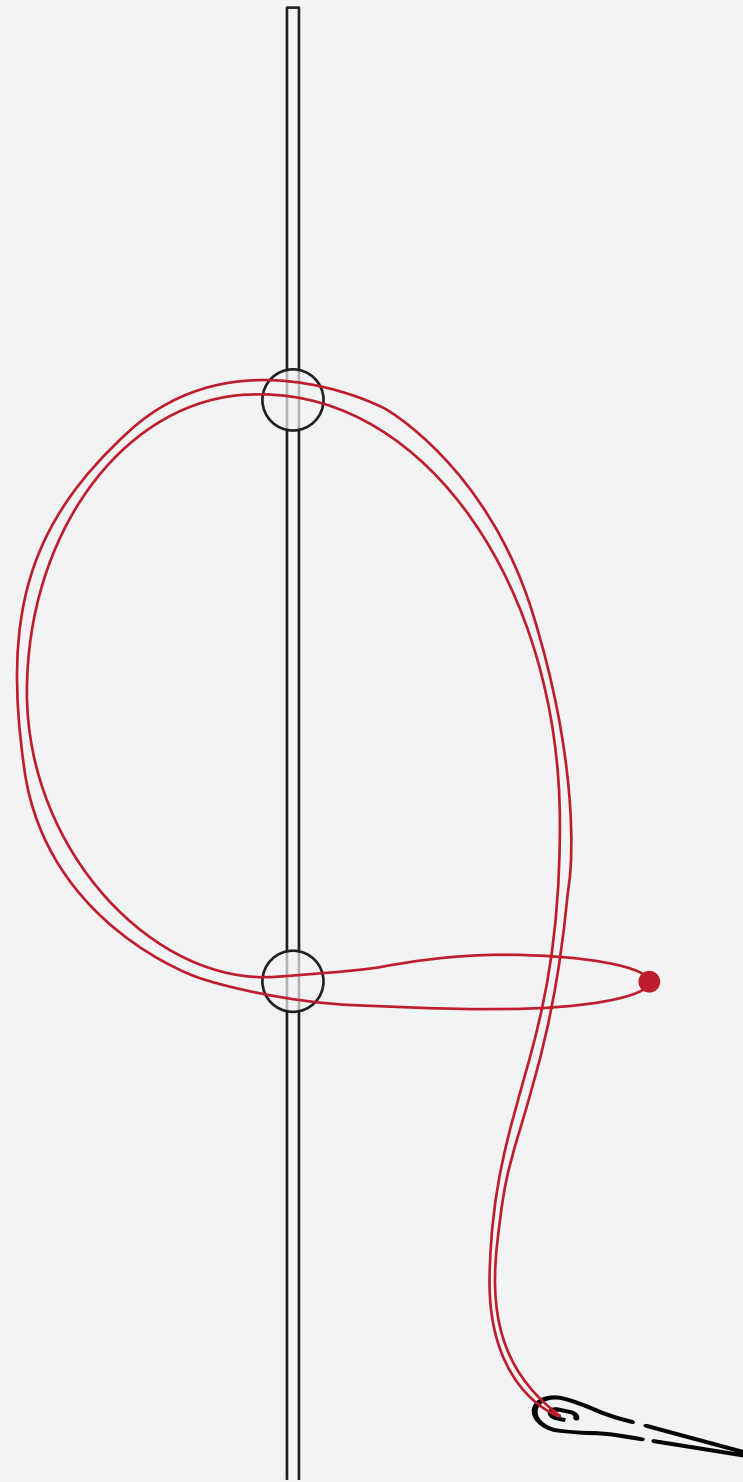

Cuando ya estén las 10 hojas y la portada perforada pasamos a coser la bitácora. Para esto se enhebra la aguja, y se anudan las dos puntas del hilo.
Comenzar a coser desde la segunda perforación y subir hacia el primero. Pasar el hilo por el espacio que deja el nudo y volver a pasar por la segunda perforación.

5/

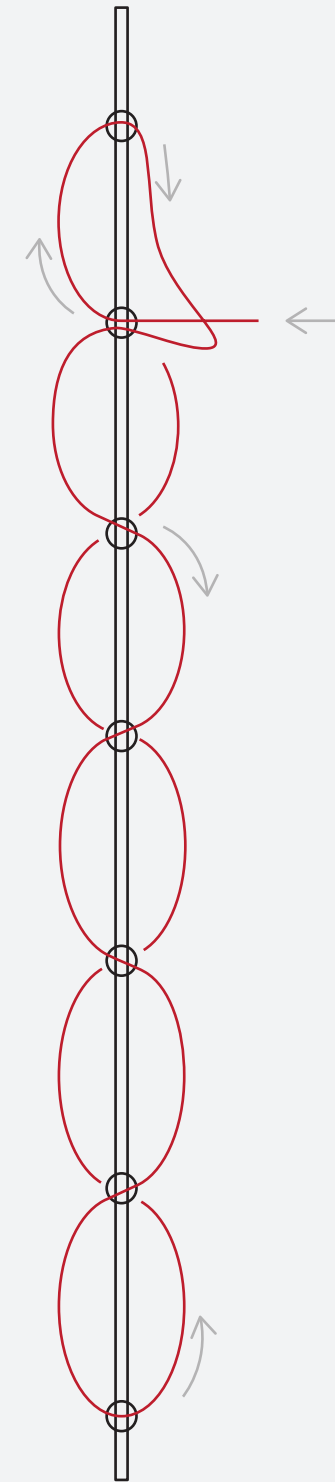

Seguir hasta el final y luego subir hasta donde está el nudo.

6/

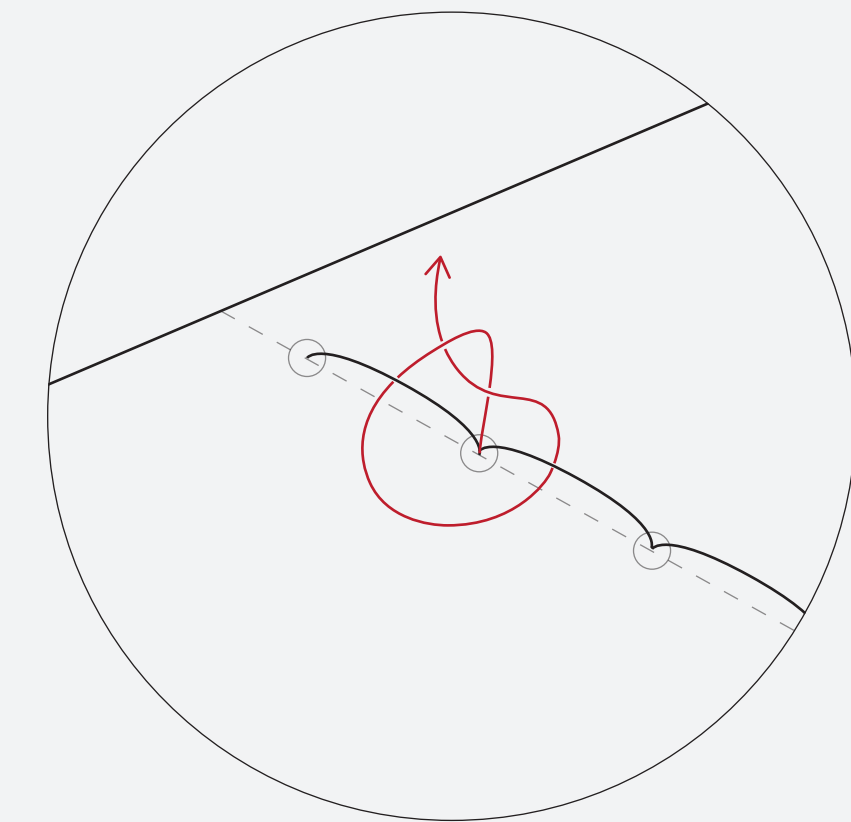
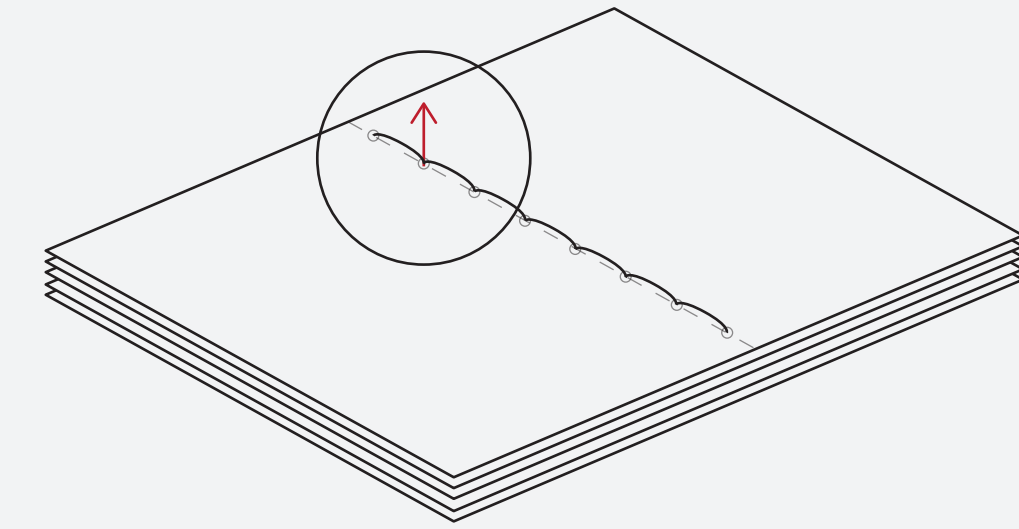

Al llegar nuevamente al segundo hueco con el hilo, anudar dando una vuelta por el hilo que ya esté y cortar el hilo sobrante.

Pasos extras:

- Recortar el papel sobrante.
- Redondear las puntas.