

# "EL ENCUENTRO DEL TRÁNSITO Y LA PAUSA"

## HITO 4:

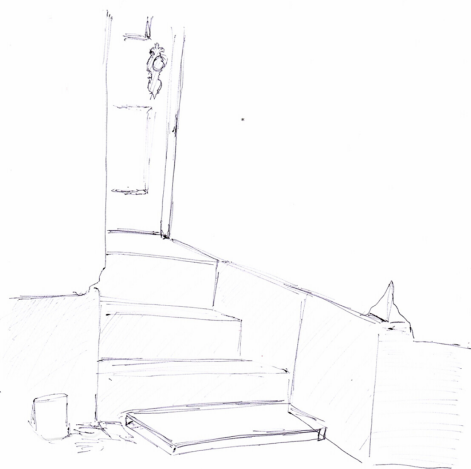

30. ¿CADA ESCALÓN ES UN NUEVO SUELO? MÁS UN FRAGMENTO DE SUELO, QUE SE UNE AL DE TIERRA, LA MADERA Y CUALQUIER OTRO MATERIAL. AQUELLA FUSIÓN PERMITE EL HITO.



31. ELEVACIÓN Y TRANSICIÓN. UNIÓN Y CAMBIO. EL CEMENTO DE LOS ESCALONES SE PIERDE EN LA TIERRA Y EL POLVO. SE VUELVEN UNA ÚNICA ENTIDAD, UN ÚNICO SUELO.

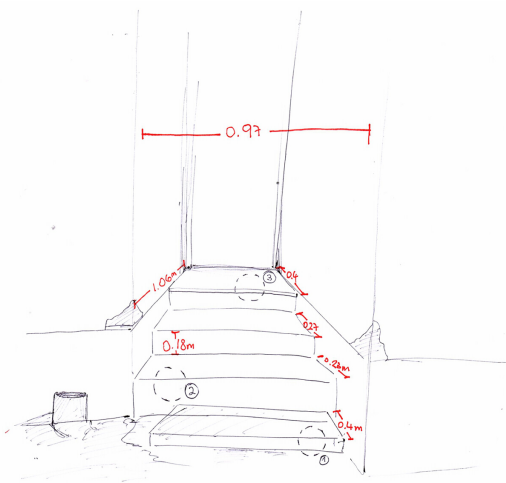

- ① MADERA
- ② CEMENTO
- ③ BALDOSA

HITO 4: UNIFICACIÓN DE MATERIALES Y FRAGMENTOS. "EL CAMBIO Y LA FUSIÓN DE MATERIALES PERMITE EL HITO".



FERNANDA BERNALES

TAREA 3

31/08/2020

# "EL ENCUENTRO DEL TRÁNSITO Y LA PAUSA"

HITO 4:

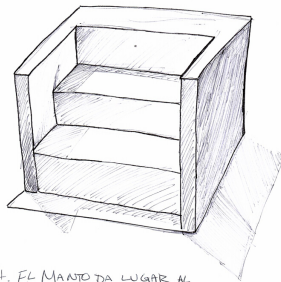
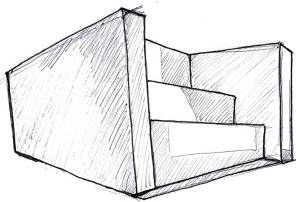
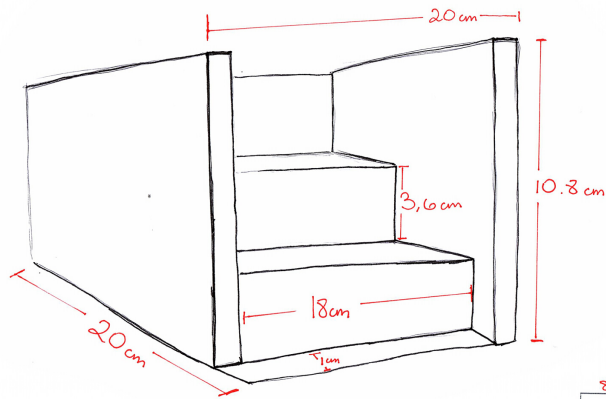

32. ESCALONES Y DESFASE. LA LUZ HABITA Y UTILIZA EL CRUCE PARA IR "MÁS ALLÁ". PASAR A TRAVÉS DEL HITO. LOS ESCALONES, JUNTO A SUS LATERALES SOSTIENEN Y CONTIENEN LA LUZ Y EL HABITAR.

34. EL MANTO DA LUGAR AL REPOSO. A PESAR DE TENER UNA RAZÓN-INSTIVO INICIAL (LA TRANSICIÓN Y BIENVENIDA), AQUELLO NO SE LIMITA Y SU ESPACIO DA PARA EL CONVIVIR. AL TENER ESCALONES, EL VACÍO SOSTENIDO POR EL SUELO SE VE DIVIDIDO Y REPARTIDO, PERMITIENDO UN HABITAR DETENIDO, ESTABLE Y EQUILIBRADO.

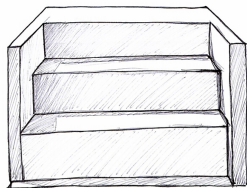

33. HITO PARA LA TRANSICIÓN. EL ASCENSO DE NIVELES PERMITE LA MATERIALIZACIÓN DE AQUEL PASO Y EL HABITAR QUE VIENE CON ÉL. LO DIRECCIONA, EN ESTE CASO, HACIA ARRIBA O HACIA ABAJO.

