

LA CRUZ  
COMO SIGNO

---

Rafaela Avalos

**Pontificia Universidad Católica de Valparaíso**  
e[ad.]

Sra. Sylvia Arragada | Diseño Gráfico

# ÍNDICE

## **1. Introducción**

- 1.1 Presentación del proyecto
- 1.2 Objetivos del proyecto

## **2. Antecedentes del proyecto**

- 2.1 Trabajo manual: Piezas únicas
- 2.2 Contraparte del diseño industrial
- 2.3 Movimiento Arts & Crafts
- 2.4 Valor de los objetos
- 2.5 Enlace con la temática de cruces

## **3. Definiciones (cristianas y ateas)**

- 3.1 Definición etimológica de la palabra

## **4. Historia de la cruz**

- 4.1 Historia: símbolos pre-cristianos
- 4.2 Concepción moderna

## **5. Cruz como amuleto: simbolismo eclesiástico**

## **6. Cruz como símbolo**

- 6.1 Imagen simbólica
- 6.2 De la imagen simbólica al signo simbólico

## **7. La cruz en el arte**

## **8. La cruz en la arquitectura**

## **9. El signo de la cruz (grafía)**

- 9.1 La forma de la cruz
- 9.2 La cruz como signo básico
- 9.3 Relación entre líneas del signo de cruz
- 9.4 Variaciones de la cruz como signo
- 9.5 La ornamentación de la cruz
- 9.6 El final del trazo: terminaciones
- 9.7 La simulación del volumen

## **10. Tipos de cruces**

- 10.1 Signos

## **11. Recopilación de cruces**

- 11.1 Cruces cementerio Caleta Abarca
- 11.2 Cruces cementerio n°2. Valparaíso
- 11.3 Cruces cementerio Pucón

## **12. Proyecciones**

- 13.1 Proyecciones
- 13.2 Objetivos

## **13. Anexos**

## **14. Notas al pie**

## **15. Bibliografía**

# INTRODUCCIÓN

---

## INTRODUCCIÓN

Se presenta en la siguiente edición, una investigación centrada en la "cruz como signo"; estudiándola desde sus inicios como símbolo precristiano y como símbolo eclesiástico. También se hace una acotada revisión sobre la presencia de la cruz en el arte y en la arquitectura.

De este modo se inserta en el desarrollo, el punto de la cruz como signo, analizándola como forma constituida por un gesto, que evoca una suerte de creencia y/o fuerza mayor. La cruz se presenta como un signo básico que ha tenido presencia en varias ocasiones de la historia. No obstante, ésta se va volviendo compleja al aparecer distintas variaciones en ella, al modificar la relación con sus trazos, al agregar ornamentación y terminaciones, y además al entrar en juego el volumen.

La cruz es tomada en cuenta como un signo univer-

sal que no sólo es interpretada como cristiana, sino también como un signo con un significado propio en cada cultura.

## OBJETIVOS

### OBJETIVO PRINCIPAL

"Abrir una investigación que estudia a la cruz como signo; teniendo en cuenta su forma, sus variaciones, relaciones, ornamentación y terminaciones."

### OBJETIVOS SECUNDARIOS

1. **Reunir** antecedentes y contextualización sobre la cruz.
2. **Recopilar** cruces elaboradas tanto manual como industrialmente.



ANTECEDENTES  
DEL PROYECTO

---

## ANTECEDENTES DEL PROYECTO

Se busca trabajar en un caso para la temática de la elaboración manual, abordar un ejemplo que tome las coordenadas de lo original y el acontecimiento de crear piezas únicas.

Lo <<hecho a mano>> comunica un cuidado entregado por alguien, además de transmitir un oficio; es aquí donde se ven expuestas técnicas tradicionales que permiten finalmente llegar a su producción. A través del caso dado, se anhela acercarse al valor de dicha pieza que expone un distintivo, el cual surge por medio de su producción.

Producir tales objetos conlleva a analizar su materialidad, herramientas con las que se trabaja, su tipología y sistematización dentro de su proceso. De esta forma se toma el ejemplo gráfico de la cruz, estudiándola como signo (y grafía como tal). Trayendo sus definiciones, historia, simbología y com-

parando finalmente los tipos de cruces existentes; contarstándolos como figuras expresadas como siluetas.

La cruz entrega un valor único, y a la vez una subjetividad en cuanto a creencias; se presenta de distintas formas, y se da por distintas construcciones.

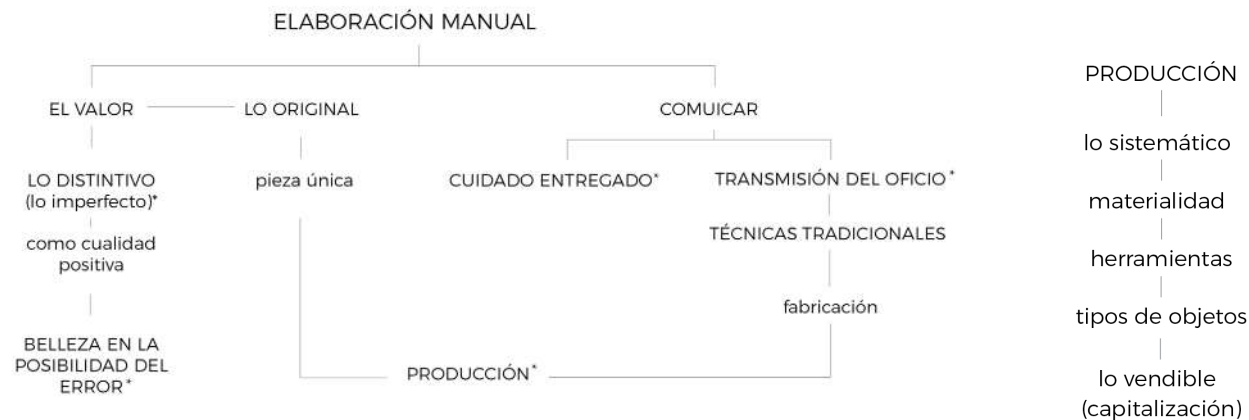

Se inicia buscando una temática que surja a partir de lo manual: tratando de encontrar el valor de tal tipo de elaboración como transmisión del oficio; analizando a esta materia como una revisión teórica para reforzar esa valorización. Se pretende profundizar acerca de lo manual como la recuperación de técnicas tradicionales, las cuales traen consigo exclusividad e idiosincrasia de la mano. La problemática surge desde un contexto que hace referencia al sistema de producción y a la aparición de la matricería; lo cual comienza tras los efectos de la revolución industrial. Nace con este proceso histórico la mecanización del trabajo, es decir, el reemplazo del trabajo manual por el trabajo de máquina; donde finalmente se da inicio a la fabricación en serie. Como consecuencia, el diseño artesanal se fue desatendiendo, dejando de lado la exclusividad en las

piezas diseñadas y construidas. Por lo que más tarde, a partir del movimiento Arts&Crafts, aparece el cuestionamiento a los productos industriales, y el planteo de un retorno a la producción artesanal como rechazo al valor estético y opuso que pudiesen tener los productos industriales.

La materialidad y los objetos hoy se han vuelto un menester básico en las formas de trabajo y más aún, en la vida cotidiana. La producción de objetos comienza desde que el hombre es guiado por sus necesidades, las cuales precisan ser suplidas de distintas maneras; por lo que tal necesidad se convierte en una herramienta, o bien, en un objeto. El concepto de "producción" se ha modificado en el transcurrir del tiempo, donde inicialmente se comprendía como "un proceso que al final del cual se obtendría algo útil y vendible"(Francisco García, 2016, p.2);

---

definido por el autor Francisco García. Sin embargo, aparecía la variante donde no todo lo producido se catalogaba como <<útil>>; por lo que finalmente el hecho de producir se fijaría como **“un proceso de formación social de la naturaleza mediante el trabajo y el capital en objetos de “valor” y de uso.”** (Aquiñes Gay, 2004), donde es el autor Aquiles Gay quien precisa al agregar la cualidad de <<importe>> (mencionado como valor) en lo producido.

### **TRABAJO MANUAL: PIEZAS ÚNICAS**

A comienzos del siglo XIX, la ideación, diseño y producción de los objetos materiales era una responsabilidad que recaía por sobre el artesano; dónde era éste, quien construía todos los objetos (además de herramientas) necesitados.

El artesano, al igual que el artista, configuraba y construía estos objetos simultáneamente; el modo de tal construcción era traspasado de generación en generación por medio del aprendizaje por vista y práctica. Esto anterior conllevaba una realización manual donde se trabajaba cada pieza como individual y se le otorgaba un tiempo y un cuidado a cada una. Dentro de este trabajo, no todos los objetos elaborados se contaban como útiles, pero si éstos demostraban y exponían técnicas, se definían herramientas para trabajar tales objetos, donde algunas se hacían notar por su función en la pieza fabricada; aseveración dada por Alberto Cruz y Claudio Girola donde expresan que **“Las herramientas son así lo constituido. Y como tal advienen como lo constituyente.”** (Alberto Cruz y Claudio Girola. 1985,p.1).

---

No obstante Aquiles Gay plantea que **“el concepto de tecnología (en este caso, herramienta) está <<implícito>> tanto en el proceso constructivo como en el(los) objeto(s).”** (Aquiles Gay, 2004,p. 16) Este autor afirma que la herramienta sólo sugiere o posibilita a la forma, pero no se encuentra plasmada en el producto final. Sin embargo el hecho de la elaboración manual si era notada por la utilización de la herramienta; éstas permitían fabricar objetos de forma unitaria manteniendo una atención sobre ellas. Según Lida Samar **“el significado de pieza única que fue y sigue siendo básico en la valoración de toda obra de arte, no tiene vigencia en la producción industrial, en donde no podemos hablar de arte, pero sí de estética.”** (Lidia Samar, 2004,p. 16).

## CONTRAPARTE DEL DISEÑO INDUSTRIAL

El diseño elaborado a mano posee una característica única: su exclusividad e idiosincrasia de la mano. Se desprende un vestigio que te hace saber que se trata de una pieza privilegiada; se rescatan técnicas que surgen de herramientas elaboradas también a mano (quizás como utilitarias con fines específicos para una civilización), las cuales permiten ver a la artesanía como el resultado de la cultura, donde se trae lo propio de una identidad.

No obstante, esta manufactura se vio cuestionada en cuanto a la estética que generaba; lo que provocó una fuerte raíz en la producción de los primeros objetos industriales. **“Con la producción industrial se plantea la separación de las tareas de las de fabricación, actividades que estuvieron durante siglos a cargo de una sola persona que concebía y construía el producto”** (Lidia Samar, 2004,p. 33)

---

Por lo que el diseño industrial terminó influyendo en el ámbito social, respondiendo a demandas (necesidades, deseos o aspiraciones) de la sociedad; generando también relaciones funcionales y estructurales en los objetos.

Esta revolución aportó además con la participación predominante de máquinas (bajo una mínima intervención del hombre en la producción), lo que permitió la repetibilidad del producto y seriabilidad del mismo; contestando así a esas demandas de la sociedad de forma rápida y en grandes cantidades.

## MOVIMIENTO ARTS & CRAFTS

A pesar del avance en tiempo de reproducción y estética de los objetos, surge a finales del siglo XIX el movimiento de Arts & Crafts; el cual planteaba una

crítica sobre la producción industrial, reprochando la fabricación en serie y su falta de diferenciación.

Benevolo creía que la artesanía **“exaltaba la figura del artesano medieval, orgulloso de su trabajo bien realizado”**; considerando que la máquina destruía la alegría del trabajo y mata la posibilidad del arte (Leonardo Benevolo, 1974, p.219).

Junto con ellos, William Morris (pintor, escritor, artesano y diseñador-entre otros-) se sumaba en esta postura, proponiendo que la constitución de empresas artesanales se posibilitaría recrear <<lo medieval>> lo cual para él, era sinónimo de trabajo correctamente realizado. No obstante, en contraposición a Roskin y Benevolo, éste llegó a reconocer que los objetos industriales pueden ser portadores de cualidades estéticas, pero como consecuencia de cualidades artesanales y no de la máquina” (William Morris).

---

## VALOR DE LOS OBJETOS

Al aparecer la producción en masa, se produce un cambio radical en las metas de producción, en la optimización de sistemas y en la venta masiva por una alta demanda de distintos productos. La sociedad adquirió un carácter de consumo a través de una capitalización de los objetos. Según Gay, **“la finalidad del diseño industrial es la producción de objetos que respondan a demandas de la sociedad”** (Aquiles Gay, 2004); lo que indica que el diseño de productos se basaría en carencias actuales.

A lo que adhiero el pensamiento de Hans Gugelot, quien proyecta que **“el objetivo de la producción (bajo un diseñador) debe ser crear buenos bienes de consumo que puedan ser producidos y no buenos bienes de producción que deban ser consumidos”**. (Hans Gugelot, 1960, p. 9).

Es por eso que quizás no haya que decretar una revalorización en el diseño artesanal o en el industrial; sino más bien, remarcar que la **“función”** del objeto (determinada según su tipo) sea la que lo respalde y lo constituya como tal. **“El arte posee una justificación en sí mismo mientras que el diseño se fundamenta en el uso social del objeto.”** (Gui Bonsiepe, 1975, p.54) Basarse en una capitalización de éste, no expresa su valor o importancia; pero si puede afectar, por lo que habría que encontrar un equilibrio como afirma Tomás Maldonado: **“mediar dialécticamente entre necesidades y objetos, entre producción y consumo”** (Tomás Maldonado, 1977, p.18).





Cruces pintadas por el monseñor Francisco Valdés Subercaseaux.  
Fotografías de Iberia Torres.

## ENLACE CON LA TEMÁTICA DE CRUCES

Para poder desarrollar el tema de lo manual, se busca otra coordenada que complemente la materia; trayendo casos de signos que lleguen finalmente a convertirse en objetos manuales (y en este caso, también industriales - para ver el contraste).

Aparece el trabajo artístico de las cruces elaboradas manualmente por el monseñor Francisco Valdés Subercaseaux, tanto pintadas como talladas en madera. Iberia Torres (socióloga y fotógrafa) desarrolla una edición con una recopilación sobre tales indagaciones artísticas.

Surge la cruz como una figura que comunica, registra y expresa. Se toma a «la cruz como signo» a modo de temática de investigación.

DEFINICIONES  
DE LA CRUZ



---

## DEFINICIONES CRISTIANAS Y ATEAS DE LA CRUZ

“Una cruz (en latín: crux) es una figura geométrica que consiste en dos líneas o barras que se entrecruzan en ángulo recto, de tal forma que una de ellas (o las dos) queda dividida por la mitad. Es uno de los símbolos humanos más antiguos: en Egipto, en China, en Cnosos de Creta (donde se encontró una cruz de mármol que data del siglo XVII a. C.)” (Simbología del mundo/artículo web)

La cruz es un emblema de muchas culturas y religiones, entre ellas el cristianismo. Desde su aparición habitualmente ha representado los cuatro elementos de la antigüedad, los cuatro puntos cardinales o la unión de los conceptos de divinidad y del mundo. Después de Jesús y con el transcurso de los siglos, la cruz transmutó su significado hasta convertirse en el símbolo más conocido del cristianismo y uno de los símbolos más universales del amor. La cruz latina es especialmente relevante para la rama católica.

Los cristianos orientales emplean una con tres travesaños horizontales denominada cruz ortodoxa. “En general, la iconografía cristiana la utiliza tanto para expresar el suplicio del Mesías como su presencia. Sin embargo, aún para muchos que no creen en el cristianismo, la cruz tiene una significación humana profunda. El significado viene dado por lo sucedido con el Jesús histórico. Si bien no se dispone de documentación histórica precisa sobre los detalles de su ejecución y sólo se cuenta con el Nuevo Testamento como fuente de documentación, la cruz suele aludir al patíbulo deshonoroso en el que presuntamente se conjugaron los intereses del poder religioso de esa época de un «rey» y de un «prefecto romano» para ejecutar a un hombre inocente «por causa de la justicia.»” (Simbología del mundo/artículo web)

# STAUROS

---

## DEFINICIÓN ETIMOLÓGICA

La palabra griega utilizada para cruz es staurós, que significa un madero o palo vertical. En las formas más antiguas de ese idioma (cuatro o más siglos antes del nacimiento de Cristo, significaba una estaca. En la forma koiné se usaba para indicar un poste vertical unido con un travesaño (una cruz). En el griego moderno significa únicamente una cruz.

Es la palabra que se usó en los evangelios canónicos (final del siglo I d.C.) al hablar del instrumento de ejecución de Jesús de Nazaret.

“La palabra staurós procede del verbo “erguirse, estar de pie”, que a su vez viene del indoeuropeo stao, “tallo”, “retoño” (misma raíz de la que vienen el alemán “stehen”, el inglés “stand” y el castellano “estaca”, de significados semejantes).”

En griego moderno, no queda rastro del sentido que tenía la palabra **σταυρός** hasta por lo menos el IV siglo a.C. Ahora significa:

1. **(eclesiásticamente)** El conjunto de dos vigas dispuestas perpendicularmente en el cual Cristo fue crucificado y muerto, y por sinécdoque cualquier objeto de esa configuración; por sinécdoque, la señal de la cruz como gesto religioso.
2. un dibujo que consiste en dos líneas que se atraviesan perpendicularmente y producen cuatro ángulos rectos; por synécdoque, un dibujo en forma de cruz con los brazos dispuestos de maneras variadas.
3. **(metafóricamente)** las pruebas que se experimentan en la vida.

HISTORIA  
DE LA CRUZ



(1) Cruz "Ankh" jeroglífico egipcio que significa "vida", un símbolo muy utilizado en la iconografía de esta cultura.

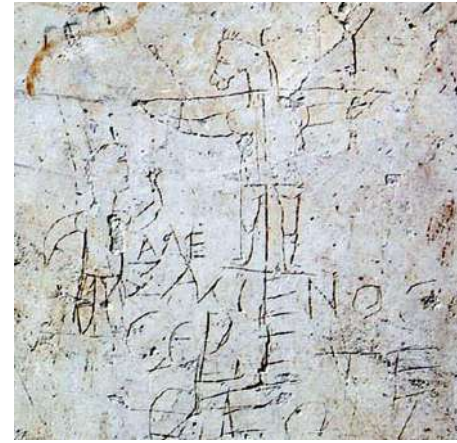

(2) Grafito de Alexámenos: encontrado en un muro en el monte Palatino, en Roma. Se lo considera la primera representación pictórica conocida de la crucifixión de Jesús.

## HISTORIA DE LA CRUZ

Uno de los símbolos más grandes en la historia de la humanidad es la Cruz. Sin embargo, este signo, símbolo perteneciente al mundo cristiano, no nació con Cristo, pues tiene una larga historia que va hasta seis mil años antes del nacimiento de Jesús.

"Los antiguos egipcios tenían la cruz ansata también llamada ANKH o cruz del Nilo.(1) También en Egipto existía la cruz llamada TAU, en forma de "T". (Simbología del mundo/artículo web)

Hay evidencias del uso gráfico de la cruz, como es el caso del grafito de Alexámenos (2) (conocido también como grafito del Palatino), considerado por muchos como la primera representación pictórica conocida de la crucifixión de Jesús, efectuada presuntamente en tono irónico por un no cristiano. Se ignora la datación de este grafito, puede ser incluso precristiano, o referirse a Set egipcio, o a las Abraxas.

Al llegar los españoles a América, descubrieron además dibujos de cruces en la cultura azteca e inca.

"En la cristiandad, la cruz representa la victoria de Cristo sobre la muerte y el pecado, ya que según sus creencias gracias a la cruz Él venció a la muerte en sí misma y rescató a la humanidad de la condenación.

Los católicos, ortodoxos y coptos se persignan (hacen la señal de la cruz) moviendo su mano derecha y dibujando una cruz sobre ellos mismos, para iniciar sus oraciones y ritos cotidianos. La señal de la cruz ya era una práctica común de los cristianos en tiempos de san Agustín (siglo V)."

Los obispos católicos, ortodoxos y anglicanos firman sus documentos anteponiendo una cruz (+) a sus nombres.

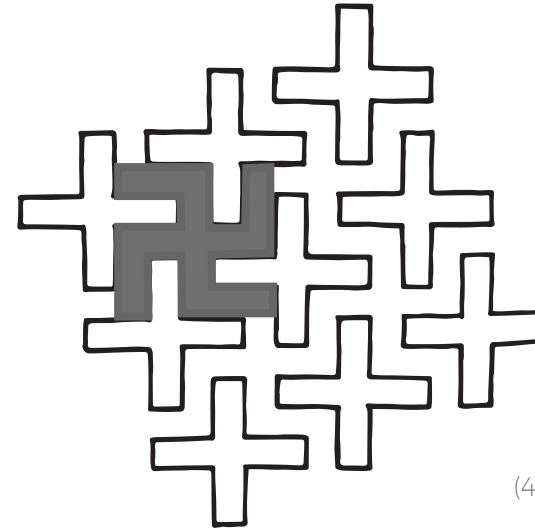
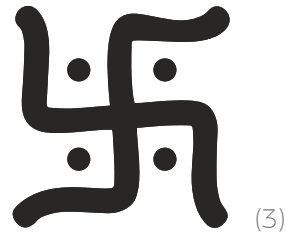

Cruz esvástica hindú: En India el símbolo está asociado a la divinidad o Brahman y también al concepto de samsara o reencarnación y al padre sol o Suria, ya que los brazos representan los rayos del sol.

“Las primeras representaciones pictóricas o esculturales de la cruz ofrecen a un Cristo glorioso, con larga túnica, con corona real: está en la cruz, pero es el Vencedor, el Resucitado. Sólo más tarde, con la espiritualidad de la Edad Media, se le representará en su estado de sufrimiento y dolor.”(La cruz/artículo web)

Una de las representaciones más antiguas es la esvástica o cruz gamada, que en diversas religiones, en especial el hinduismo (3), simboliza al fuego o al sol (por su rotación diaria), o al relámpago.

La esvástica tiene una larga historia. Se usaba al menos 5.000 años antes de que Adolf Hitler diseñara la bandera nazi. La palabra “esvástica” proviene del sánscrito svastika, que significa “buena fortuna” o “bienestar”.

“El signo de esta cruz aparece a partir de la reunión en una superficie de varias cruces aisladas, es decir, perfectamente separadas unas de otras. Una observación prolongada hace que el propio fondo se configure como esvásticas confluyentes.” (4) (Adrian Frutiger, 2007, p.48)



LA CRUZ  
COMO AMULETO



(5) Hans Holbein  
Retrato de Ana de Cleves  
1539  
Pergamino sobre lienzo  
Louvre, Paris [1]

## LA CRUZ COMO AMULETO: SIMBOLISMO ECLESIAÍSTICO

“A la apreciación privada y devocional del valor de la cruz como símbolo se corresponde la extensión y abundancia de su representación, incluso en la era cristiana antigua. La fase supersticiosa del asunto está ejemplificada en el uso de la cruz sobre inscripciones en amuletos, tomando el amuleto mismo forma de cruz. La señalización de paredes, puertas y objetos domésticos con una cruz puede en muchos casos atribuirse al mismo motivo.” (Cruz y su uso como símbolo/artículo web)

Sin embargo, la cruz aparece en su mayor parte como símbolo y expresión de cristianismo. Por tanto su uso aumenta con el progreso victorioso de la nueva religión en el mundo pagano desde el tiempo de Constantino el Grande.

Los ornamentos se señalizan con ella, especialmente anillos, indumentaria y diversos utensilios como lámparas, cajas, peines y joyeros, al igual que sarcófagos y

epitafios. El uso eclesiástico no se queda atrás del uso privado. La cruz se convierte en la señal externa y visible de los edificios eclesiásticos. Más tarde, el estado hizo que circulara en sus monedas por todos sus dominios.

Ciertamente en la Edad Media la cruz retrocede en la esfera del uso privado, pero avanza en todos los aspectos públicos de la Iglesia. Es el símbolo de la soberanía eclesiástica y del derecho de posesión.

Se asoció con objetos devocionales y fue la señal más característica del entierro cristiano. Tomó parte en las ordalías, amonestaciones, en circunstancias indiferentes, pensamientos y actos religiosos (cruces en los caminos, etc.) y se estampó junto a las firmas de clérigos. Quedó adoptada como planta de las iglesias (tanto la cruz griega como la latina).

LA CRUZ  
COMO SÍMBOLO



(6) Salvador Dalí  
"Galatea de las Esferas"  
1952  
Pintura al aceite  
Teatro-Museo Dalí, Figueres, España [2]

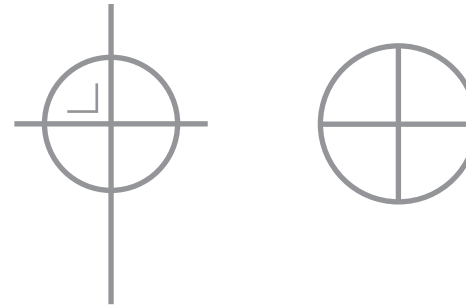

## LA CRUZ COMO SÍMBOLO

La cruz se representa en números con el número 4. Es el símbolo de la unión de los opuestos (arriba-abajo, derecha-izquierda). Aparece en muchas culturas antiguas como signo de los cuatro puntos cardinales; en varias culturas aparece en forma de cruz de rueda o de cruz de gancho.

La cruz es un símbolo universal, pertenece a todas las culturas y a todos los tiempos.

No se trata de un símbolo propiamente cristiano como muchos creen, pues en Grecia o en Mesopotamia también estaba presente. Asimismo, miles de años antes de la era cristiana, en la India, en Egipto, en China, en las culturas preincaicas de América, o en la Europa Neolítica y en el mundo Celta, siempre fue un símbolo principal.

"Para comprender el significado de la Cruz, basta con representarla inscrita en un círculo. Sus cuatro ángu-

los miden  $90^\circ$ , así que, la suma de sus cuatro ángulos alcanza la totalidad que el círculo simboliza,  $360^\circ$ . Esta es la razón matemática de uno de los grandes enigmas de la historia: la cuadratura del círculo."(6) (El simbolismo de la cruz/artículo web)

En la simbólica China, se relaciona directamente los 4 lados del cuadrado o los cuatro brazos de la cruz con el centro de la misma, el punto de intersección de sus brazos, que coincide con el centro del círculo, la gran encrucijada, el misterio por resolver, la magia por hallar.

"La cruz es una marca, una señal, una coordenada, un encuentro, un contacto o un cruce entre los dos grandes valores de la existencia: la materia, el tiempo, la limitación -representada por su eje horizontal, femenino-, y el espíritu, el espacio, la libertad -representado por su eje vertical, masculino." (Ibid/artículo web)



(7) Henri Bellechose  
"La Última Comunción y Martirio  
de San Denis."  
1416  
162 cm x 211 cm.  
Louvre, Paris

"La Cruz es la base de todos los símbolos de orientación en los diferentes niveles de existencia del hombre, el recuerdo de nuestro origen, de nuestra esencia espiritual, de nuestra filiación a Dios.

Se trata de la definición más clara y sencilla de la encarnación del espíritu en la forma, la cual da lugar a la consciencia, al "yo soy", al Alma que sabe y ama, el punto de comunicación entre Cielo y Tierra, el eje de la Vida." (El simbolismo de la cruz/artículo web)

## IMAGEN SIMBÓLICA

El pintor Salvador Dalí usó muchísimo la cruz y el círculo en sus óleos. Casi nunca visiblemente para el espectador sino codificado en sus obras. Como ejemplo, su obra "Leda Atómica" (6) parte de una cruz

inserida en un círculo, de la que luego traza un pentágulo para situar los elementos del cuadro. Todo ello realizado siguiendo la proporción áurea.

También en obras como "El Cristo de San Juan", "La Última Cena" o "Gala de las Esferas" se pueden apreciar juegos con cruces, círculos y esferas, tanto planas como en movimiento o 3 dimensiones. No cabe duda que Dalí conocía su significado pitagórico y matemático, así como su profundidad simbólica. En su vida personal, mostró pasión por la ciencia, la religión ocupó un lugar relevante en su educación (padre ateo, madre ultra católica, y él buscó su propio significado en los místicos del XVII), y Gala supuso para él una forma de entender las relaciones más allá de lo terrenal, pues la idealizó para convertirla en su musa.

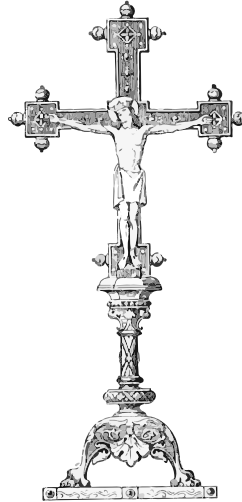

(8) Proceso de abstracción desde la pintura de la cruz hasta llegar al signo.

## DE LA IMAGEN SIMBÓLICA AL SIGNO SIMBÓLICO

“Lo simbólico de una representación es un valor no expreso, es un intermediario entre la realidad reconocible y el reino místico e invisible de la religión y de la filosofía; media por consiguiente entre lo que es conscientemente comprensible y lo inconsciente.” (Guillermina Franco Álvarez/artículo web)

En este sentido podríamos decir que el artista o artesano, es en realidad, alguien que labora entre dos mundos visible e invisible. En tiempos pasados, la artesanía era considerada como algo <<milagrosa>> y su valor simbólico era tanto mayor y digno de veneración cuanto más perfectamente reflejara el sentido propuesto por medio de su perfección estética. Ejemplos típicos al respecto son los íconos cuya belleza reside plenamente en transparentar el contenido simbólico para enriquecimiento y propia iluminación del observador.

Contrariamente a esa elevación de la imagen simbólica hacia una belleza perfecta, damos también con la tendencia a la simplificación, donde por reducción extrema de la forma a lo figurativo acaba en meramente sígnico. Ejemplo claro nos lo ofrece la imagen simbólica de Cristo crucificado, que nadie del mundo occidental consideraría como ilustración simplemente anecdótica sino más bien, como objeto de culto; como símbolo de la fe cristiana.

“Como contraste a esa plenitud figurativa es posible dar en un refugio alpino o en la tienda de campaña del montañero con dos leños entrelazados representativos de la misma cruz y, con ello - aún en ausencia de toda representación figurativa y huérfanos de especial estética- poseen para el creyente el mismo contenido simbólico. La imagen se ha reducido a simple signo; sin embargo la expresividad simbólica es idéntica.” (Andrés Frutiger, 2007)



(9) Cruz pectoral de moseñor Francisco Valdés. Subercaseaux. Fotografía Iberia Torres.

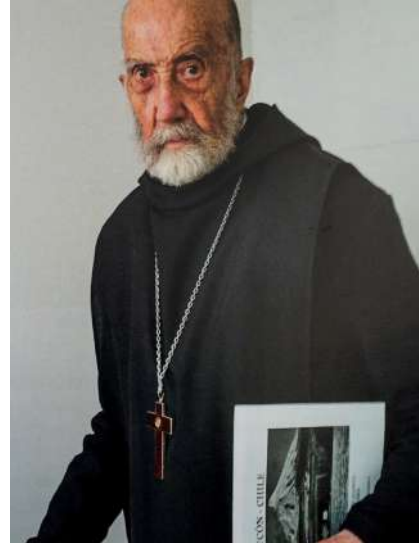

(10) Padre Gabriel Guarda, 2015. Fotografía Iberia Torres.

A diferencia del desarrollo de la escritura, esa reducción imagen-signo no proviene de una simplificación gestual por parte de quien escribe o crea, sino de la necesidad del creyente de llevar consigo una reproducción de la imagen original y auténtica, y por así decir, participar de su irradiación al igual que en el caso del supersticioso que se provee de un amuleto con el propósito de que de algún modo le transmita algo de las fuerzas superiores.

La graduación simbólica no depende, pues, de la perfección de su exterior sino de la disposición interna del observador de fijar sus convicciones y su fe en un objeto de meditación, o sea en un símbolo.



LA CRUZ  
EN EL ARTE

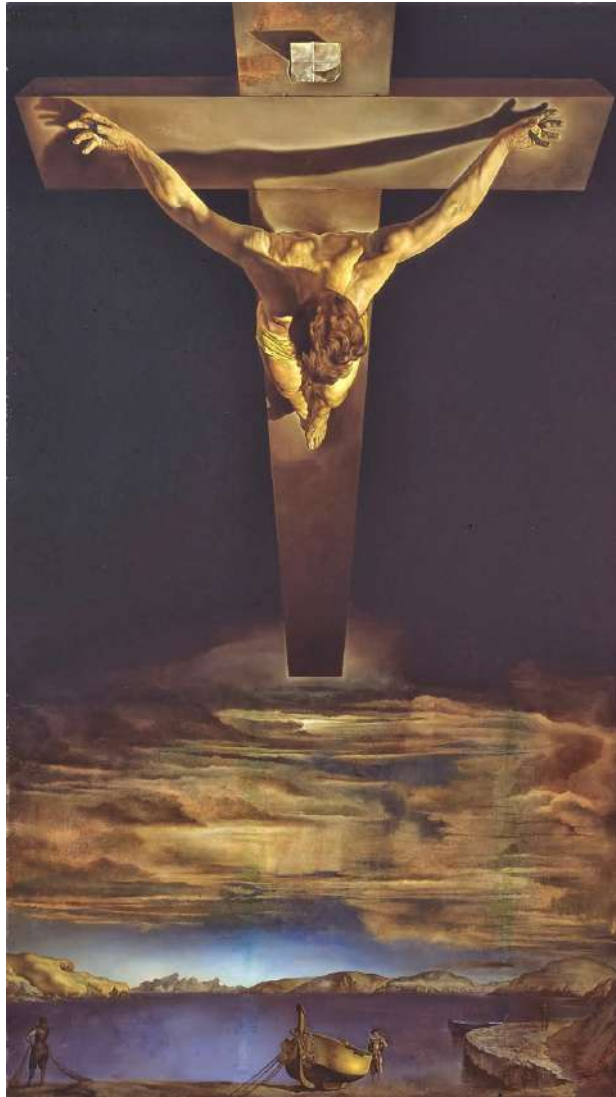

(11) Salvador Dalí, "El Cristo de San Juan de la Cruz", 1951, Museo Kelvingrove, pintura al aceite.



(12) Cruz como parte de una imagen simbólica: Botticelli, "Santísima Trinidad", 1465-67, Londres

---

## LA CRUZ EN EL ARTE

Es indudablemente cierto que ya antes del tiempo de Constantino la cruz se usó en el arte plástico y la pintura y especialmente en las artes menores, aunque sólo infrecuentemente. Pero las representaciones antiguas existentes son posteriores a Constantino, lo cual se explica por la gran riqueza de material monumental preservado a partir de entonces, pero se debe también a una predilección creciente que se originó en el tiempo de Constantino o después, haciéndose las representaciones más y más frecuentes según pasaba el tiempo. Las formas más antiguas, probablemente simultáneas en origen son la "cruz griega" (+) y la "cruz latina" (cruz immisa, †).



(13) Peter Paul Rubens  
1610-1611  
"La elevación de la cruz"  
4,62 m x 6,4 m  
Catedral de Amberes



Detalle de la obra.

"La elevación de la cruz" (también llamado El levantamiento de la cruz)<sup>1</sup> es un tríptico pintado por el artista flamenco Peter Paul Rubens, completado en 1610-1611.

Rubens pintó La Elevación de la Cruz a su regreso a Flandes después de haber estado en Italia. La obra muestra una clara influencia del Renacimiento italiano y de artistas Barrocos tales como Caravaggio, Tintoretto y Miguel Ángel.

"El panel central muestra la tensión existente entre la multitud de hombres musculosos tratando de levantar la cruz y el peso aparentemente insopportable de Cristo en la cruz.

La fuerza del color denota la lección aprendida de los maestros venecianos y tiene vehemencia de Tintoretto. La composición diagonal, típicamente barroca, se centra alrededor de la cruz, el elemento mejor iluminado, pero oculta tras el poderoso modelado de las figuras que adoptan posiciones retorcidas, heredadas de Miguel Ángel." (J.Piojan, 1970)

LA CRUZ  
EN LA ARQUITECTURA

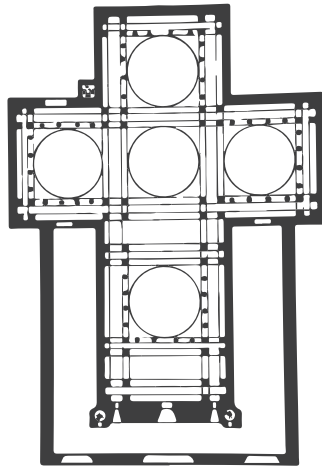

(14)

Planta de los Santos Apóstoles, Constantinopla.



(15)

"Homilías del Monje Jacobo", siglo XII

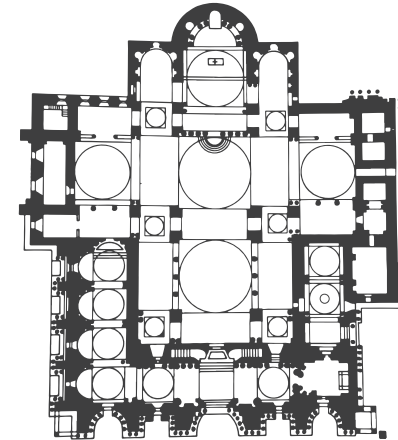

(16)

Planta de San Marcos de Venecia, 1603.

## LA CRUZ EN LA ARQUITECTURA

La cruz ha formado parte de la arquitectura referente a construcciones de tipo religiosas: las plantas de muchas iglesias se han fijado bajo tal signo, creando una estructura base para su levantamiento.

Como ejemplos encontramos a la iglesia de los Santos Apóstoles de Constantinopla (14).

"Hoy destruida; fue erguida por Justiniano entre 540 y 550. La Ascensión (15) representada en esta miniatura de las "Homilías del monje Jacobo"(siglo XII, Biblioteca Vaticana) tiene lugar precisamente en el interior de esta iglesia, con su ábside de mosaico que agrupa a los Apóstoles alrededor de Jesús." (J. Piojan, 1970, p. 78)

Otro caso es la Basílica de San Marcos de Venecia (16), la cual muestra una planta en forma de cruz griega, falqueda por cúpulas y tribunas al rededor de las naves laterales. "Parece como si sólo en su parte

superior alcanzara la elegancia propia de la arquitectura bizantina, porque es evidente cierta pesadez románica que le resta elevación" (Ibid, p. 126)

En ésta se dio la extensión del arte bizantino, la cual el dux Contarinimandó levantarsiguiendo el modelo de la iglesia de los Santos Apóstoles de Constantinopla y contratando artistas de esa capital. Más tarde fueron añadidos elementos de otros estilos sucesivos, pero que no alteraron su formación.

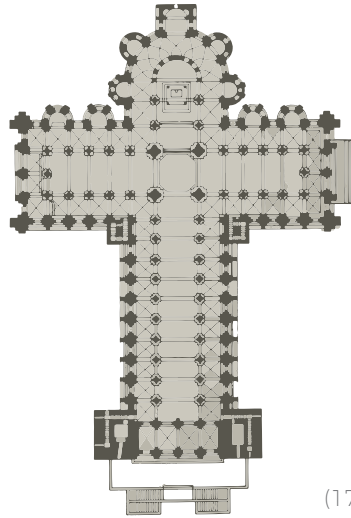

(17)

Planta de Santiago de Compostela.



(18)

Reconstrucción del aspecto exterior de Santiago de Compostela, s. XII.

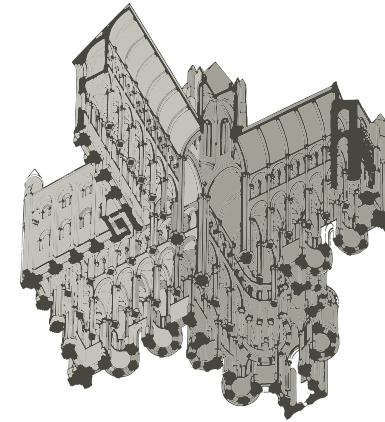

(19)

Perspectiva isométrica del interior de Santiago de Compostela.

Como último ejemplo, y uno de los más claros gráficamente, está en Galicia: la catedral Santiago de Compostela (17).

La planta de la iglesia de San Saturnino de Toulouse es muy parecida en disposición y estructura a la de Santiago de Compostela; a pesar de que es posterior. "Su planta de cruz latina compónese de tres naves, con cabecera que contiene la capilla central, semicircular, reseguída por girola. Su alzado destaca por la esbeltez de proporciones; las bóvedas son de cañón en la nave central y de arista en las laterales y su mayor novedad constructiva, impuesta por la enorme y continua afluencia de peregrinos visitantes." (J. Piojan, 1970, P.256) Se muestra como un edificio macizo, de gran nobleza de formas y con pórticos laterales.

En las imágenes superiores, se expone la planta de la iglesia junto con una imagen de la reconstrucción del aspecto exterior de ella (18).

Y a la derecha, una perspectiva isométrica del interior de la catedral, expuesto según Braunwald.

EL SIGNO  
DE LA CRUZ



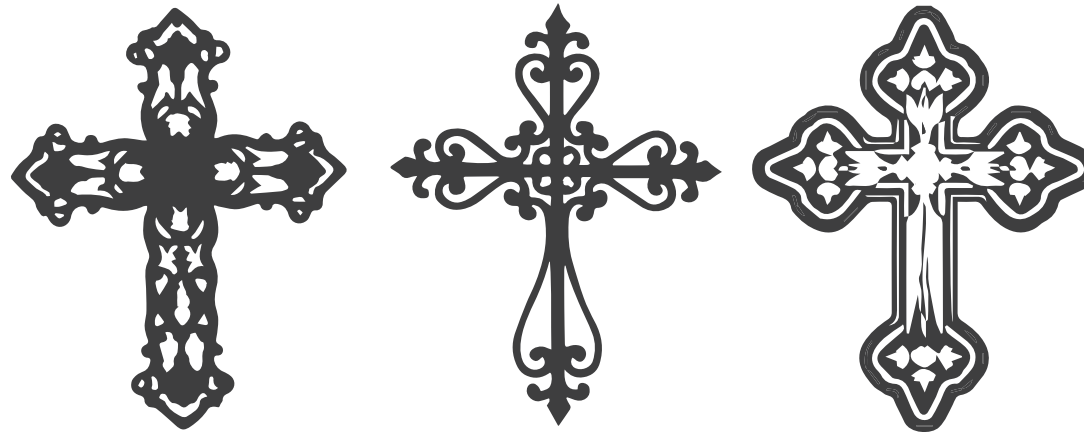

(20)

---

## EL SIGNO DE LA CRUZ

El significado e importancia de la cruz en el cristianismo se debe obviamente a su asociación con la muerte de Jesús. Su asociación histórica y su relación con la salvación hizo de la cruz el emblema del cristianismo ya desde el principio. El acto simbólico conocido como el signo de la cruz aparece muy pronto, significando, por supuesto, la muerte de Cristo en la cruz; pero inevitablemente la importancia quedó asociada al mero acto, creyéndose que ayudaba a procurar la bendición y eficacia de ese santo suceso y del Cristo exaltado.

### SU FORMA

El desarrollo medieval generó en algunos aspectos un considerable aumento del uso del signo de la cruz en la adoración pública.

La Iglesia occidental presentó la doble forma del denominado signo latino y alemán de la cruz.

El primero se hace al tocar la frente y el pecho y luego el hombro izquierdo y el derecho con la mano derecha abierta.

La forma alemana consiste en tocar la frente, labios y pecho con el pulgar y dedos de la mano derecha juntos, mientras que la izquierda descansa sobre el pecho. Los griegos ponen el pulgar, el índice y el dedo medio de la mano derecha juntos, cerrados los otros dos en la palma de la mano y de esta manera tocan la frente, el pecho, el hombro derecho y el izquierdo. Los tres dedos extendidos denotan para ellos la confesión de la Trinidad; los dos cerrados expresan la fe en la naturaleza divina y humana de Cristo.

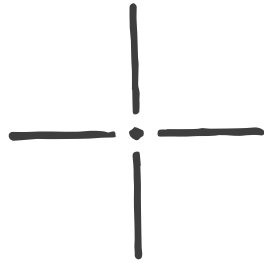

(21)

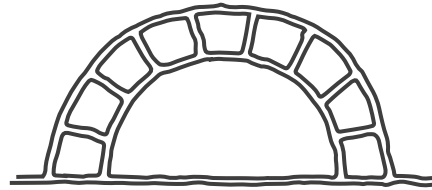

(22)

---

## LA CRUZ COMO SIGNO BÁSICO

Esta figura es referente como <<signo de los signos>>. El punto de intersección de ambas líneas sugiere, algo abstracto, en realidad invisible, pero tan preciso que los matemáticos, arquitectos, geógrafos, geólogos, etc. Hacen reiterado uso de este signo como descripción exacta de un emplazamiento. (21) “Curiosamente, los matemáticos han elegido este signo como <<más>>. ¿Por qué no ha sido tomada la vertical en este sentido, quedando la horizontal para el <<menos>>? Como se ha indicado, la razón obedece, probablemente a que el trazado vertical representa la primitiva noción de unidad; de donde, que para una expresión compleja como <<sumar>> no esté ya disponible.

Vaya ahora una interesante comprobación etnológica: los esquimales tienen un sentido muy acusado de la

horizontalidad, mientras que el movimiento vertical les es extraño. Cabe suponer que ello se debe a la construcción de sus moradas -iglú- (22), en la que no interviene en modo alguno la plomada. En sus documentos más primitivos el trazo vertical significa <<hielo>>, lo cual acaso tenga que ver con el movimiento de desgajamiento vertical de grandes bloques de hielo.” (Adrian Frutiger, 2007, p. 34)

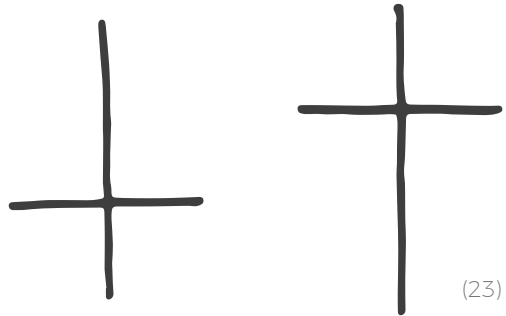

---

## RELACIÓN ENTRE LÍNEAS DEL SIGNO DE CRUZ

“Si comprobamos esta observación con referencia al trazado de una sencilla cruz rápidamente ejecutada sobre el papel, reparamos en que, con toda seguridad la vertical se hace de arriba abajo, y la horizontal de izquierda a derecha (siempre que sea la diestra la ejecutante). No requiere esfuerzo especial alguno el dejar caer una vertical sobre una horizontal, pues la intersección se produce automáticamente en cualquier punto.”

(Adrian Frutiger, 2007, p. 35)

La sencillez de ejecución de una cruz tiene como consecuencia que ésta se haya convertido en el signo de uso más común. Con la cruz se ha marcado, contado e incluso jurado.

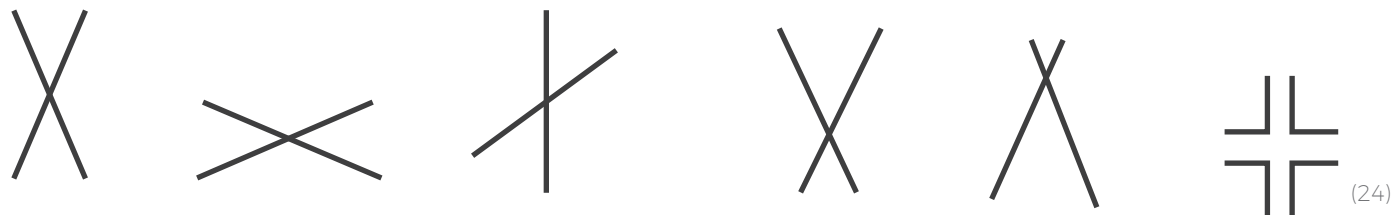

(24)

## VARIACIONES DE LA CRUZ COMO SIGNO

Ante el signo <<más>>, el observador adopta una postura neutral. Sin embargo tan pronto como se prolonga uno de sus brazos, el signo pierde su inequivocidad y deja paso a las más variadas reacciones psicológicas. El efecto más notable se logra con la prolongación de un trazo hacia abajo, con lo cual aparece en escena el signo de la fe cristiana; donde éste se ve modificado a partir de las variantes y desviaciones que ha dado lugar la cruz cristiana. Estos cambios se ven por medio de las proporciones conformadas por esa ubicación elevada del trazo horizontal, que evocan finalmente a la figura humana. Para apreciar cuan intenso es el estímulo provocado por una presentación insólita del signo basta con desplazar la horizontal por debajo de la mitad de la vertical (la cruz de San Pedro, crucificado con la cabeza hacia el suelo). (Adrian Frutiger, 2007, p. 35)

La cruz diagonal ofrece una expresión totalmente diferente. "Los matemáticos la utilizan como signo de multiplicación; pero puede servir también como firma, o como señal de invalidación o anulación de un dato, cuando no como reflejo del gesto protector de los brazos cruzados delante del rostro.

Tan pronto como el ángulo formado por ambos trazos se aleja de los 45° se crea una nueva impresión: se evoca a la figura humana con brazos y piernas, en posición erguida o yacente; y la expresión es ciertamente especial si el signo se presenta como apoyado sobre <<una sola pierna>>, aunque cabe considerar asimismo nociones como eliminar, señal, barrera, etc.

La cruz normal o signo <<más>> es la imagen absoluta de la simetría. Los cuatro espacios interiores, que se encuentran en un punto central, otorgan de forma tan poderosa el signo al papel, que no es posible imaginar sensación alguna de movimiento o rotación."

(Ibid, p. 35)

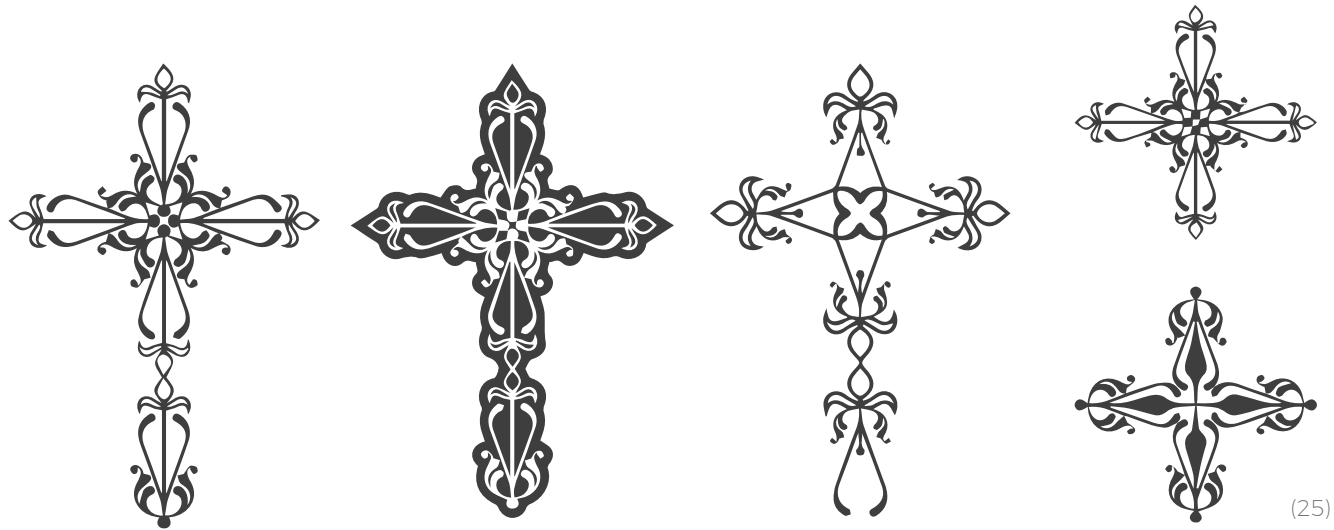

(25)

## LA ORNAMENTACIÓN DE LA CRUZ

“Partiendo de la precedente concepción del fundamental espacio vital y del cosmos simbolizado por el principio de la horizontalidad y la verticalidad, es la cruz, sin duda, el signo elemental de aparición más frecuente en todo el mundo. En ella se reúne en enlace dualista los principios activo y pasivo. Como señalización de un lugar o punto central ha sido usada además como símbolo en numerosas simbologías. Y no cabe duda de que la razón de que su vastísima difusión no es otra que la extrema sencillez de su composición.” (Adrian Frutiger, 2007, p.212)

La relación configuracional con la cruz direccional y su semejanza con la silueta humana hizo, por otra parte que se convirtiera en el símbolo de la fe cristiana.

En su disposición simétrica, de una parte y con sus cuatro extremos libre de la otra, la forma de cruz propicia el deseo de proceder a su ornamentación (25).

El final desnudo de la línea parece reclamar algún tipo de remate o tope al curso de la recta hacia el infinito.

“La mayor profusión de cruces adornadas se da en el ámbito de la fe cristiana occidental. El significado del signo está totalmente monopolizado desde la edad media como símbolo de la cristiandad; se ha convertido, por lo tanto, en signo básico en muchos sectores de aplicación, como decoración, heráldica, marcación, etc.” (Ibid, p.212)

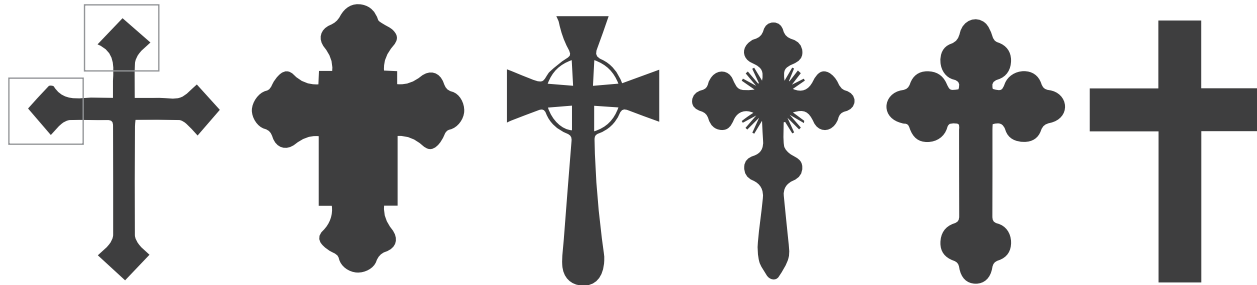

(26)

## EL FINAL DEL TRAZO DE UN SIGNO: TERMINACIONES

“Una línea, sin más, describe un segmento con un origen y un final. Si esos extremos no aparecen engrosados o marcados especialmente de algún modo, sino que el trazo resulta simplemente interrumpido, nos hallamos entonces frente a una recta que se nos antoja surgida del vacío o, como dicen los matemáticos, <<que se pierde en el infinito>>.” (Adrian Frutiger, 2007, p. 67)

Semejante situación gráfica determina cierta inseguridad en el observador en lo tocante al emplazamiento respectivo del origen y final. En los dibujos técnicos, esquemas y planos, las líneas libres con concretadas y definidas mediante pequeños trozos perpendiculares con los cuales se clarifica su significado. “Conocemos la distintas formas de señalar el final de las líneas en casi todas las técnicas de la escritura y del dibujo. Así, es el cincelado de las mayúsculas romanas, el final del trazo era ligeramente ahondado con el fin de que se intensificaran la luz y la sombra en

este punto, al al tiempo que parecía conferirse al signo una posición más firme sobre la superficie basal.

En la escritura caligráfica damos con numerosas maneras de iniciar y concluir la expresión (26), más o menos marcadas según las características y posición de la pluma usada, en relación a su vez, con el carácter caligráfico. (Ibid, p.68)

En lo que hace referencia el signo simbólico es interesante observar por ejemplo las siguientes formas de cruz, en lo que toca a su aspecto. Las terminaciones de sus cuatro brazos han sido propiamente el único elemento posibilitado a un cambio u ornamentación a través de los siglos.

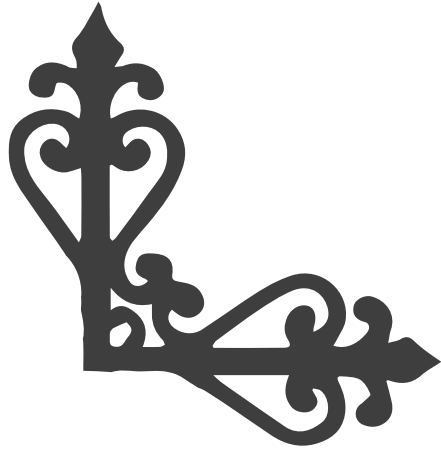

(27) Terminación de la extensión vertical y horizontal de la cruz.

---

Hecho que ha tenido lugar del modo más variado, al que no son ajenos el espíritu de la época, de las creencias reinantes o del individuo en cuestión. Cabe imaginarse que en la expresión de signo tan importante han intervenido prácticamente toda suerte de artesanos; vaya como ejemplo del herrero, quien con frecuencia ha gustado de trabajar los extremos de aquella en forma de voluta.

En Heráldica, al igual en que todas las vertientes del arte ornamental, esa intensificación o refuerzo distal, han sido usados para enriquecer la expresión del signo; y ha sido frecuente que los propios finales del trazo hayan sido vehículo a su vez de cierto simbolismo.

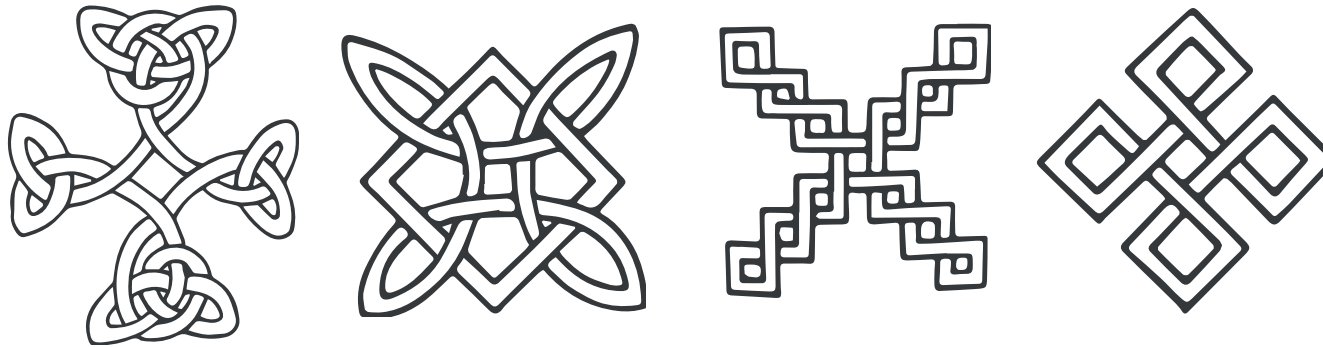

(28) Cruces que presentan otro tipo de terminación: los entrelazados y nudos.

## TRAZADOS, ENTRELAZADOS, NUDOS

El material de que consiste todo objeto, con el que se confecciona o conforma, posee en razón de su estructura más o menos elasticidad (ductilidad). Así, la piedra no torcida sino esculpida (queda como, por así decir, en el último escalón de la maleabilidad). Un palo, en cambio, y sobre todo un junco, una fibra vegetal, etc. se dejan moldear en una forma totalmente nueva sin que ello suponga eliminación alguna del material (talla, factura, etc.).

“En la esencia de la fibra hilada, del torcido, se encierra, de una parte, el enigma de la longitud infinita; de la otra cabe la posibilidad de reducir el prolongado hilo a un volumen limitado (en el huso, en el ovillo, etc.). Surge de nuevo ante nosotros la espiral, el circuito eterno, la vida que se <<desarrolla>> y se <<desenvuelve>>. El ulterior proceso de elaboración que convierte al

hilado en tejido, anudando o trenzando (en el que la longitud infinita es de nuevo presente) imparte a cada material así constituido algo peculiar y específicamente atractivo.” (Adrian Frutiger, 2007, p.213)

El entrelazado y la interpenetración adquieren en el plano simbólico gran importancia. Es posible entrelazar numerosos signos geométricos simples que siempre evocan la noción de atado o unión a lo que seguramente subyace un contenido simbólico.

Esta posibilidad de dar ficticiamente la ilusión de volumen ha sido ejercitada sobre todo a partir del signo cruciforme, donde los brazos perpendiculares intersecantes en el centro, los cuatro extremos <<desnudos>> del trazo y los cuatro ángulos interiores simétricamente dispuestos ofrecen un punto de partida ideal para toda suerte de juegos creativos con entrelazados, sinuosidades y nudos. (Ibid, p.213)



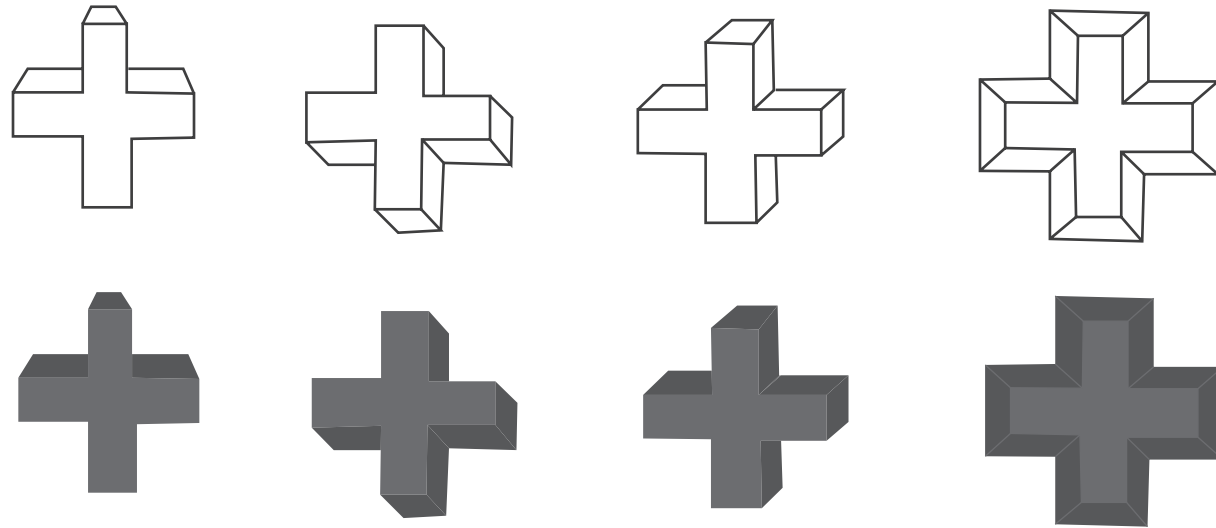

(29)

## LA SIMULACIÓN DEL VOLUMEN

“El fundamento de toda expresión gráfica en su vinculación elemental a lo bidimensional. La concienciación de esta restringida situación de origen, determinada por el plano, ha llevado a dibujantes, pintores de todos los siglos a tratar de avivar esa imagen superficial, haciéndola <<estallar>> del plano o confiriéndole profundidad. Los objetos dispuestos primitivamente en adjunción sobre un mismo plano fueron colocados en sucesión. Pequeño y grande pasaron a ser sinónimos de lejano y próximo; la unión de uno con otro en proyección mediante líneas dio origen a la perspectiva. El cambio de claro a oscuro modeló el objeto, y las sombras proyectadas complementaron la situación de espacio compartimentado.” (Adrian Frutiger, 2007, p. 60)

TIPOS  
DE CRUCES

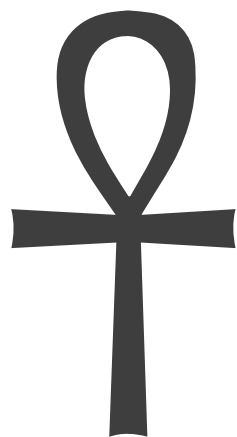

(1)

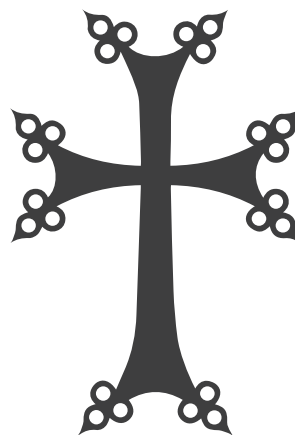

(2)

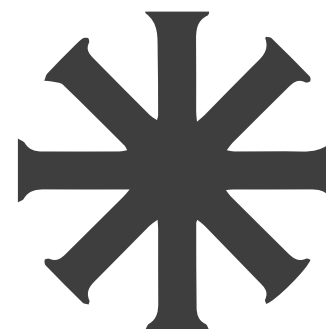

(3)

---

## TIPOS DE CRUCES

A lo largo de la historia de la Iglesia, los cristianos han representado visualmente la cruz de maneras diferentes. En cada caso, la cruz es ligeramente distinta y se usa para simbolizar diferentes verdades espirituales.

### 1. Cruz Anj

También se la denomina cruz ansada (cruz con la parte superior en forma de óvalo, lazo, asa o ansa), cruz ansata en latín, llave de la vida o cruz egipcia. El anj se relacionó, como símbolo de renacimiento, con la diosa Isis y con su esposo Osiris. Otra hipótesis afirma que la «T» de la parte inferior del «anj» podría representar los atributos sexuales masculinos y el «lazo» al útero o al pubis de la mujer. De esta forma podría simbolizar la reconciliación de los opuestos;1 o la unión sexual y la reproducción.

### 2. Cruz armenia

También conocida como cruz floreada, esta cruz es muy similar a la cruz latina, pero las extremidades de sus brazos tienen la forma de cuatro «V» mayúsculas, de forma que cada extremidad tiene dos puntas. A cada una de las puntas hay un trébol. La cruz, un símbolo armenio, es usada en particular en los jachkars.

### 3. Cruz bautismal

Esta consiste de la cruz griega más la letra griega «X», la primera inicial del título de «Cristo». Esta cruz es un símbolo de regeneración, por consiguiente su asociación con el bautismo. También en algunos denominaciones se recibe una de estas cruces al ser bautizado.

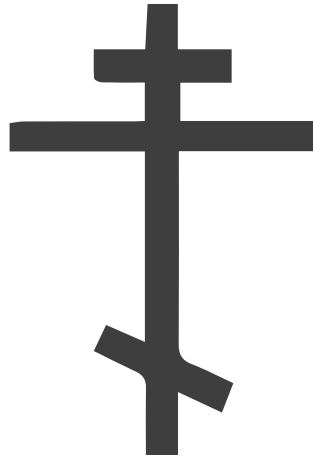

(4)

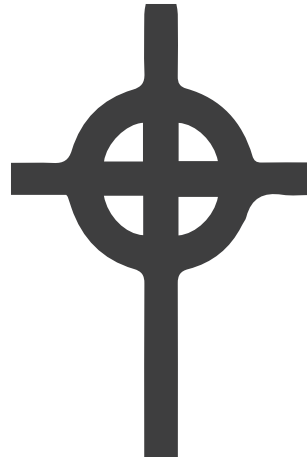

(5)

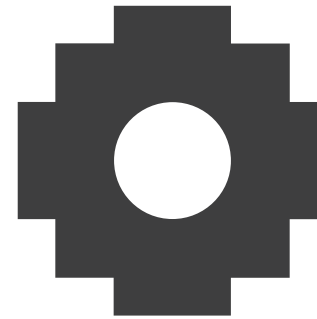

(6)

#### 4. Cruz Bizantina/Ortodoxa

Una antigua representación de la crucifixión, la cruz bizantina fue adoptada por los cristianos bizantinos/ortodoxos y continúa empleándose en sus iglesias a día de hoy. La barra superior de la cruz representa la placa clavada por Pilatos (que ponía Jesús de Nazaret, Rey de los Judíos). La segunda barra representa el travesaño horizontal donde se clavaron las manos de Jesús. La tercera barra representa el reposapiés que se habría usado para sostener los pies de Jesús. Está inclinado hacia un lado en reconocimiento del buen ladrón crucificado a la derecha de Jesús y cuya entrada al paraíso le fue concedida. La liturgia ortodoxa hace referencia a este simbolismo los viernes.

#### 5. Cruz celta

Más común en Irlanda, la cruz celta dibuja una cruz

cristiana típica sobre un círculo. Aunque su origen exacto es desconocido, muchos lo ligan a san Patricio y aseguran que él la introdujo como forma de convertir a los paganos. La cruz se coloca frente al sol, que los paganos adoraban, mostrando la supremacía de Cristo sobre el mundo natural. También se relaciona con Cristo como fuente de luz y de vida. A veces se la denomina cruz solar.

#### 6. Cruz chacana

La chacana (en quechua: tawa chakana, 'cuatro escaleras')?, cruz cuadrada o cruz andina, es un símbolo milenar originario de los pueblos indígenas de los Andes centrales. Hace referencia al Sol y la Cruz del Sur, simbolizando la unión entre lo bajo y lo alto, la tierra y el sol, el ser humano y lo superior.

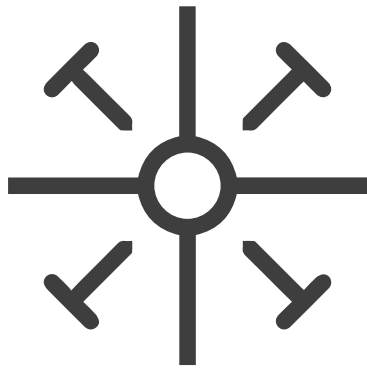

(7)

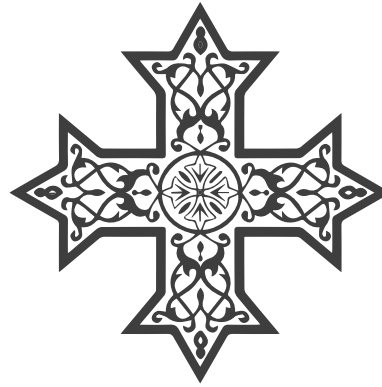

(8)

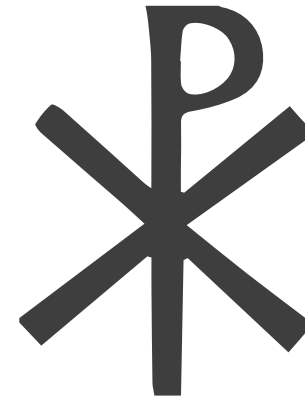

(9)

### 7. Cruz Copta

Consiste en una cruz con sus brazos iguales, representada con dos trazos y con un círculo de pequeño tamaño situado en su centro. En los cuatro cantones delimitados por los brazos aparecen representados los cuatro clavos con los que fue crucificado Jesucristo con la forma de la letra «T» mayúscula.

### 8. Cruz Copta moderna

La cruz copta moderna es la más utilizada por la Iglesia copta de Alejandría y por la Iglesia católica copta. Posee una forma semejante a una cruz griega, con una decoración abundante.

### 9. Cruz crismón o lábaro

El crismón consiste en la representación del monograma de Cristo. Consiste en las letras griegas X (ji) y P (ro), que son las siglas de Cristo superpuestas. Fue adoptado como emblema por el emperador Constantino.

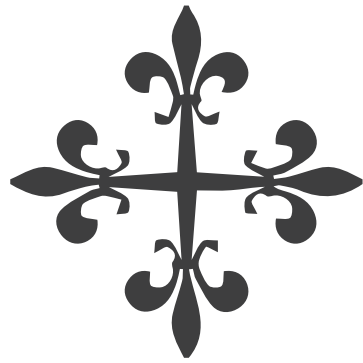

(10)



(11)

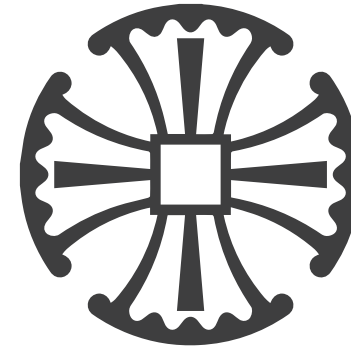

(12)

### 10. Cruz de Calatrava

Fundada en 1158, reinando Don Sancho III, por el abad cisterciense de Fitero, Raimundo Serra (luego San Raimundo) y su compañero de orden, Diego Velázquez, para ocupar la ciudad de Calatrava y defender el territorio del ataque los musulmanes, tras la renuncia de la Orden del Temple a hacer esas funciones. Los caballeros llevaban el hábito cisterciense con una cruz roja flordelisada en bordado en el manto blanco.

### 11. Cruz de Caravaca

La cruz de Caravaca es una cruz patriarcal, adornada con frecuencia con las figuras de dos ángeles. Reproduce la forma del relicario que contiene un lignum crucis, un supuesto fragmento de la cruz en la que Jesucristo fue crucificado. Este relicario se exhibe en

la Basílica del Real Alcázar de la Vera Cruz en Caravaca de la Cruz (Murcia, España).

### 12. Cruz de Canterbury

Utilizada en las iglesias anglicanas. Tiene cuatro brazos iguales, que se ensanchan hacia el exterior terminados en forma de martillo, de tal modo que sus extremos casi forman un círculo. Cada brazo tiene un panel triangular inscrito con una triqueta simbolizando la Trinidad. En el centro de la cruz se sitúa un pequeño cuadrado. El original, como un broche, data de c.850 d.C. y fue hallado en Canterbury, Inglaterra, en 1867. Una réplica puede encontrarse en la Catedral de Canterbury y en otras catedrales anglicanas en todo el mundo.

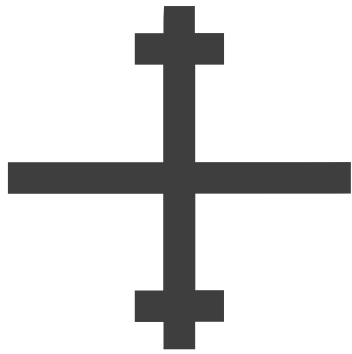

(13)



(14)

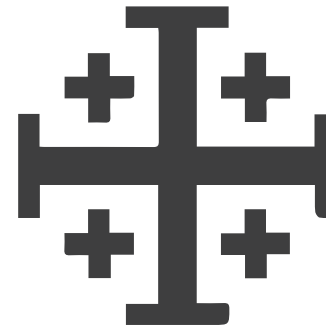

(15)

### 13. Cruz de catacumbas

Son dos cruces latinas, separadas y reflejadas mediante una línea horizontal que las separa. La persecución romana hace aparecer los "símbolos disimulados". En este caso se trata de una imagen que representa el cielo y el infierno, el bien y el mal: Fíjese bien que la cruz inferior es invertida.

### 14. Cruz de evangelistas

Las cuatro líneas que sustentan la cruz, representan a los cuatro evangelistas. Desconozco si en algún orden concreto, aunque es de suponer que no. Los cuatro autores de los Evangelios (San Mateo, San Marcos, San Lucas y San Juan) han sido relacionados simbólicamente con los cuatro seres vivientes del Apocalipsis 4,7

### 15. Cruz de Jerusalén

También conocida como la Cruz de los Cruzados está compuesta por 5 cruces griegas las cuales se dice que simbolizan las 5 heridas de Jesús o a los 4 evangelios y las 4 esquinas de la tierra (las 4 cruces más pequeñas) y a Jesús mismo (la cruz más grande) Esta cruz era un símbolo común usado durante las guerras en contra de la agresión islámica. Esta cruz fue adoptada como símbolo del Reino de Jerusalén. Las cuatro cruces de menor tamaño simbolizan para algunos a los cuatro evangelistas y para otros los cuatro puntos cardinales por los que el mensaje de Cristo se difundió desde Jerusalén.

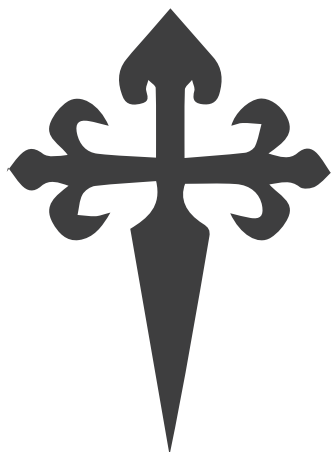

(16)



(17)

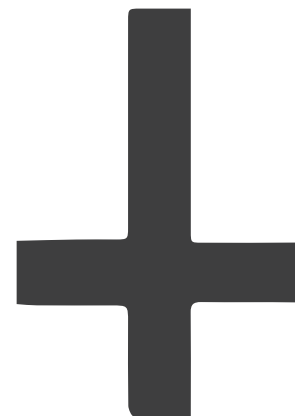

(18)

### 16. Cruz de Santiago

La cruz de Santiago es una cruz latina de color rojo apuntada simulando una espada, con forma de flor de lis en la empuñadura y en los brazos. Se cree que tiene origen en la época de las Cruzadas, cuando los caballeros llevaban pequeñas cruces con la parte inferior afilada para clavarlas en el suelo. Insignia de la orden de Santiago, fundada hacia el año 1160 para defender a los peregrinos que acudían al sepulcro del Apóstol Santiago de Compostela.

### 17. Cruz de San Andrés

Una cruz que se emplea frecuentemente en banderas nacionales y que se desarrolló originalmente para simbolizar el tipo de cruz en que san Andrés Apóstol fue crucificado. Una historia relata que san

Andrés pidió ser crucificado en este tipo de cruz (también llamada "cruz espada"), ya que no se sentía digno de ser crucificado de la misma manera que Cristo.

### 18. Cruz de San Pedro

Su origen es similar al de la cruz de san Andrés, ya que la cruz de san Pedro está basada también en la historia de la crucifixión de Pedro. Pedro no se sentía merecedor de ser crucificado igual que el Salvador y pidió ser crucificado cabeza abajo. Por esta razón, esta cruz se emplea a menudo para representar la humildad. En ocasiones se usa en referencia al Papa, que es el sucesor de san Pedro.



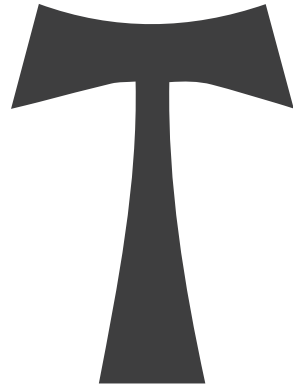

(19)

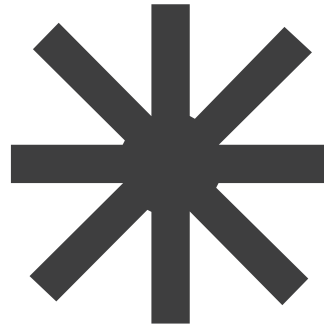

(20)

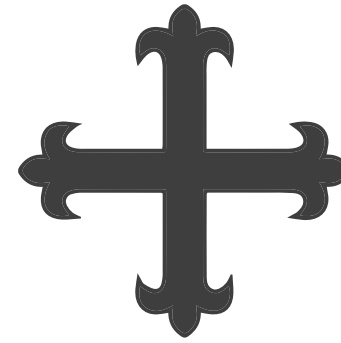

(21)

### 19. Cruz de Tau

Esta cruz en forma de T es nombrada en el antiguo testamento y es vista como un presagio de la Cruz de Cristo. "y le dijo: «Recorre la ciudad de Jerusalén, y coloca una señal (Tau) en la frente de quienes giman y hagan lamentación por todos los actos detestables que se cometen en la ciudad.» Ezequiel 9:4 Fue el santo egipcio San Antón (Antonio Abad) quien primero la usó como distintivo cristiano y por ello es llamada más propiamente como cruz de San Antón. Con color azul sobre el pecho de un hábito negro, era el uniforme distintivo de los miembros de la Orden de San Antonio.

### 20. Cruz doble

Es la que posee sus ocho brazos del mismo tamaño. Está formada por la unión de una cruz griega y una

cruz de San Andrés, que tiene forma de aspa.

### 21. Cruz Florenzada

Consiste en una cruz griega con sus brazos terminados con forma de cabeza de flor de lis. Es utilizada por las órdenes españolas de Calatrava, Alcántara y Montesa.

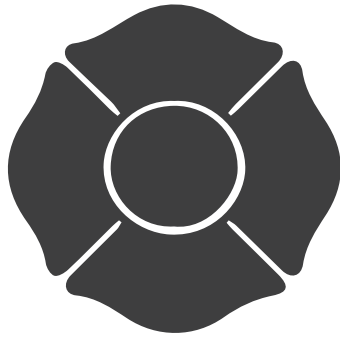

(22)



(23)

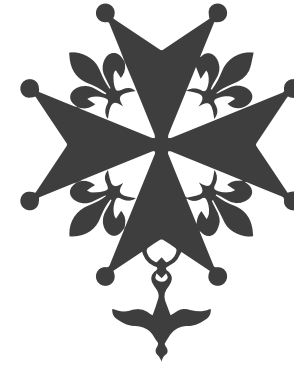

(24)

### 22. Cruz Floriana o de San Floriano

Es aquella que posee una forma muy semejante a la cruz de Malta y la cruz patada con los bordes exteriores de los brazos redondeados. Recibe su nombre de San Florián (de Lorch), el patrón de Polonia, Austria y también de los bomberos. Su diseño es muy utilizado en condecoraciones e insignias de países anglosajones.

### 23. Cruz Griega

Una representación artística muy común de la cruz. Cruces como esta y la Tau también eran muy populares por que podían ser escondidas fácilmente, algo muy importante para los cristianos perseguidos. La cruz griega o crux immissa quadrata es una cruz formada por cuatro brazos de igual medida que interseccionan en ángulo recto.

### 24. Cruz Hugonota

La cruz hugonote es una insignia protestante del Sur de Francia. Consiste en una cruz con la forma de una cruz de Malta, con flores de lis entre sus brazos y las puntas de éstos decoradas con pequeños círculos. La cruz posee un colgante con forma de paloma que simboliza al Espíritu Santo.

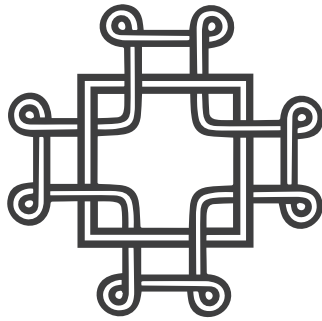

(25)

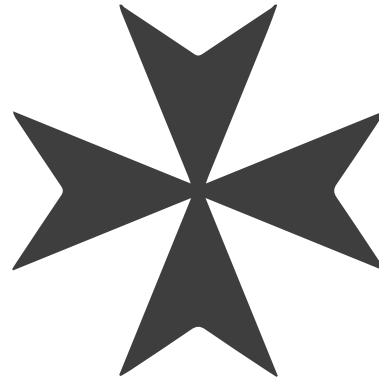

(26)

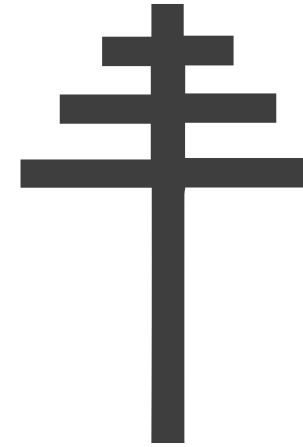

(27)

### 25. Cruz Macedonia

También conocida como cruz de Veljusa, es el símbolo de la Iglesia ortodoxa macedonia. Su primera representación proviene de la iglesia del monasterio de Veljusa, cerca de Strumica, construida en 1085. Inicialmente se asociaba al monasterio y a la región de Strumica, pero en la actualidad es un símbolo de toda la iglesia macedonia.

### 26. Cruz Maltesa

La Cruz de Malta es identificado como el símbolo de los caballeros que servían en el hospital de Jerusalén, conocidos primero como los Caballeros de la Orden Hospitalaria y luego como Caballeros de San Juan. Originalmente fue el símbolo de Amalfi, una pequeña república italiana del siglo XI. La cruz es de ocho puntas y tiene la forma de cuatro "V" unidas

por sus vértices, de forma que cada brazo tiene dos puntas. Su diseño se basa en cruces utilizadas desde la Primera Cruzada.

### 27. Cruz papal

Esta cruz se usa oficialmente en heráldica cuando se representa la oficina del Papa. Esta cruz de tres travesaños evoca la tiara papal que el Obispo de Roma solía llevar para indicar el oficio triple de Cristo como sacerdote, profeta y rey.

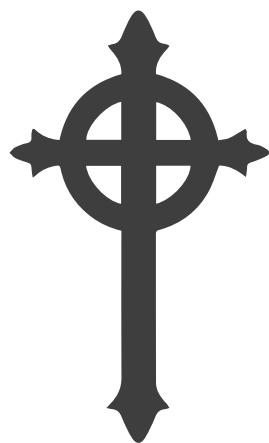

(28)

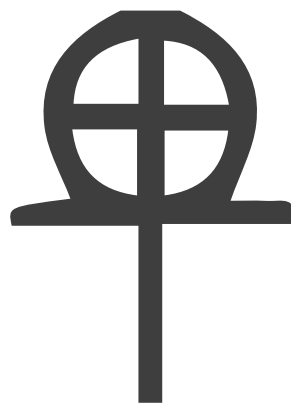

(29)

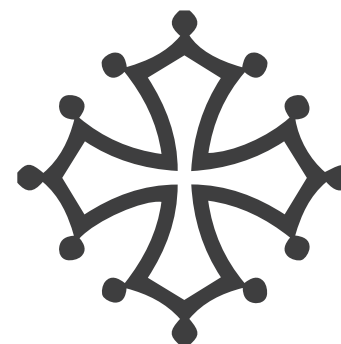

(30)

---

### 28. Cruz Presbiteriana

Cruz con los extremos de sus brazos decorados y con un anillo, utilizada por esta confesión. Su diseño es heredero de las cruces celtas medievales de Irlanda y Gran Bretaña, así como de la cruz hugonote.

### 29. Cruz primitiva

Cruz empleada por el gnosticismo cristiano en Egipto. Consiste en una cruz representada con dos trazos y una cruz solar situada sobre el brazo superior de ésta.

### 30. Cruz Occitana

También llamada cruz de Languedoc, cruz de Forcalquier o cruz de Tolosa. Es el símbolo de Occitania y fue utilizada en la heráldica de los condes de Tolosa. Consiste en una cruz con brazos del mismo tamaño, forma curvilínea y terminados en tres puntas, decorados con círculos rellenos. Se representan únicamente sus contornos.

RECOPILACIÓN  
DE CRUCES



Cruz cementerio Caleta Abarca



Cruz cementerio n°2, Valparaíso



Cruz cementerio cementerio Pucón

## RECOPIACIÓN DE CRUCES

A través de lo investigado, se centra a la cruz como un signo presente en muchos de los momentos de la historia; tomando en cuenta sus variantes, ornamentaciones, terminaciones, formatos y materialidades. Se elabora una recopilación con distintas cruces del cementerio Caleta Abarca de Recreo (Valparaíso), del cementerio n°2 de Valparaíso (Valparaíso) y del cementerio de Pucón (La Araucanía). Por medio de esta recopilación de cruces, se estudia al signo a través de la fotografía y el dibujo; registrando a la cruz como objeto completo y su contexto (ubicación). Se toma el contexto de la cruz a modo de apuntar la forma de exposición de ésta, es decir, cómo se encuentra ubicada y montada, a que contexto pertenece (nicho o tumba) y para ver relaciones de tamaños y formatos.

El dibujo de la cruz permite una mayor profundización en ella. Éste auxilia en la observación y desprende figuras y contrastes distintos. Su detención es mayor.

La recopilación de cruces tiene como finalidad contener una base de datos gráficos de lo existente, en cuanto a tipos de elaboraciones (industriales y manuales), analizar formatos y aplicaciones

CRUCES CEMENTERIO  
CALETA ABARCA, RECREO



---

## CEMENTERIO CALETA ABARCA

Cementerio "Caleta Abarca"  
Ubicación: Calle Habana, Recreo, Valparaíso

Se recolectaron y registraron 35 cruces en este cementerio, las cuales se presentan en contexto y en detalle, junto con sus medidas (formato) y materialidad.

Además se trazaron corquis de algunas para profundizar en los signos formados a partir de ellas, presentándose algunas como variaciones del signo. Se analizan sus horizontales y verticales en cuanto a extensión, la aparición de la "cruz virtual" compuesta por meramente el Cristo y elementos exteriores a ella.





**Medidas:**  
22x30 cm.

**Materialidad:**  
Metal

**Ubicación:**  
Cementerio Caleta Abarca



Simetría de la cruz, eje vertical extendido.



**Medidas:**  
7x10 cm.

**Materialidad:**  
Yeso

**Ubicación:**  
Cementerio Caleta Abarca

Aparición de María en la cruz,  
como parte de ella



**Medidas:**  
15x25 cm.

**Materialidad:**  
Cemento pintado

**Ubicación:**  
Cementerio Caleta Abarca



Elemento distintivo en la cruz,  
como un realce de la corona de  
espinas.

Signo desprendido.





**Medidas:**  
20x28 cm. (cruz interior)

**Materialidad:**  
Metal

**Ubicación:**  
Cementerio Caleta Abarca



La cruz derivada como signo a partir de su silueta. Aparición de terminaciones anchas que dan fin a la figura.



**Medidas:**  
11x15 cm.

**Materialidad:**  
Metal

**Ubicación:**  
Cementerio Caleta Abarca



Superposición de planos. Cruz de metal montada sobre madera.



**Medidas:**  
16x27 cm.

**Materialidad:**  
Metal

**Ubicación:**  
Cementerio Caleta Abarca





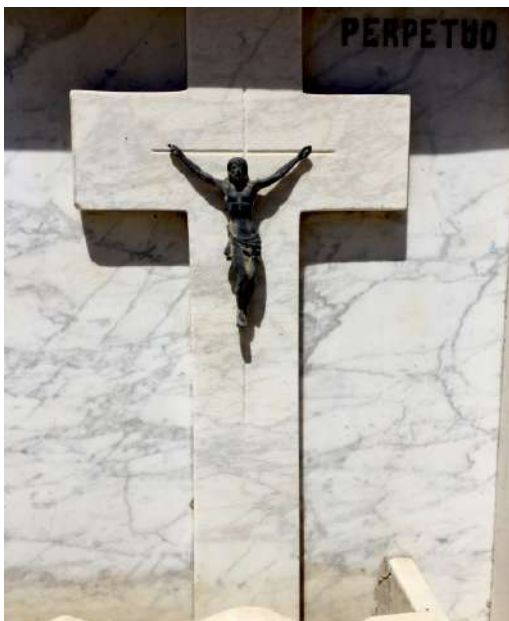

**Medidas:**  
23x50 cm.

**Materialidad:**  
Mármol y metal

**Ubicación:**  
Cementerio Caleta Abarca

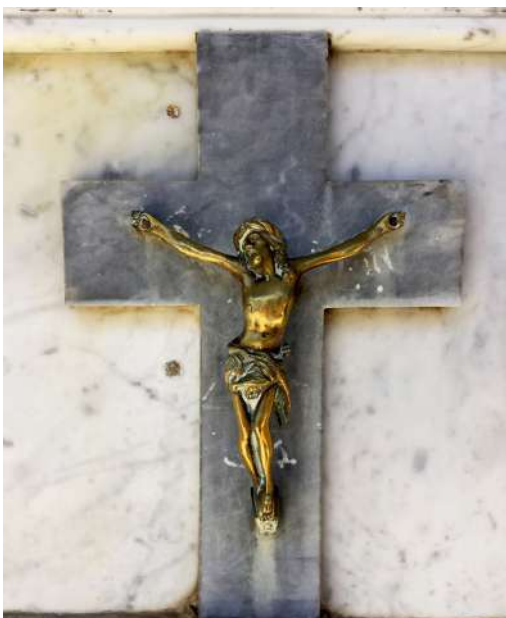

**Medidas:**  
15x27 cm.

**Materialidad:**  
Cemento y metal

**Ubicación:**  
Cementerio Caleta Abarca



**Medidas:**  
16x26 cm.

**Materialidad:**  
Yeso

**Ubicación:**  
Cementerio Caleta Abarca



Desplazamiento del eje horizontal hacia las cuadrículas superiores; se agudizan los ángulos.





**Medidas:**  
57x80 cm.

**Materialidad:**  
Madera

**Ubicación:**  
Cementerio Caleta Abarca



**Medidas:**  
20x30 cm.

**Materialidad:**  
Metal

**Ubicación:**  
Cementerio Caleta Abarca



**Medidas:**  
32x42 cm.

**Materialidad:**  
Plástico

**Ubicación:**  
Cementerio Caleta Abarca







**Medidas:**  
12x25 cm.

**Materialidad:**  
Yeso pintado

**Ubicación:**  
Cementerio Caleta Abarca



**Medidas:**  
14x25 cm.

**Materialidad:**  
Madera y plástico

**Ubicación:**  
Cementerio Caleta Abarca



**Medidas:**  
15x41 cm.

**Materialidad:**  
Metal

**Ubicación:**  
Cementerio Caleta Abarca



Ilustración y caracterización del Cristo.  
Prolongación de sus extremidades, por la  
extensión de la cruz.



**Medidas:**  
10x21 cm.

**Materialidad:**  
Metal

**Ubicación:**  
Cementerio Caleta Abarca



**Medidas:**  
10x20 cm.

**Materialidad:**  
Madera y metal

**Ubicación:**  
Cementerio Caleta Abarca





**Medidas:**  
27x45 cm.

**Materialidad:**  
Metal y mármol

**Ubicación:**  
Cementerio Caleta Abarca

Anclaje a la parte superior del nicho,  
motivo para que la cruz permanezca  
erguida.



**Medidas:**  
50x86 cm.

**Materialidad:**  
Cemento

**Ubicación:**  
Cementerio Caleta Abarca



**Medidas:**  
13x23 cm.

**Materialidad:**  
Metal

**Ubicación:**  
Cementerio Caleta Abarca





**Medidas:**  
15x30 cm.

**Materialidad:**  
Metal y mármol

**Ubicación:**  
Cementerio Caleta Abarca





**Medidas:**  
10x14 cm.

**Materialidad:**  
Yeso pintado

**Ubicación:**  
Cementerio Caleta Abarca





**Medidas:**  
14x30 cm.

**Materialidad:**  
Yeso Cemento y metal

**Ubicación:**  
Cementerio Caleta Abarca





**Medidas:**  
16x26 cm.

**Materialidad:**  
Piedra

**Ubicación:**  
Cementerio Caleta Abarca



**Medidas:**  
18x24 cm.

**Materialidad:**  
Mármol

**Ubicación:**  
Cementerio Caleta Abarca





**Medidas:**  
10x22 cm.

**Materialidad:**  
Metal y mármol

**Ubicación:**  
Cementerio Caleta Abarca



**Medidas:**  
10x26 cm.

**Materialidad:**  
Metal y mármol

**Ubicación:**  
Cementerio Caleta Abarca



**Medidas:**  
12x25cm.

**Materialidad:**  
Metal

**Ubicación:**  
Cementerio Caleta Abarca



**Medidas:**  
20x25 cm.

**Materialidad:**  
Piedra y mármol

**Ubicación:**  
Cementerio Caleta Abarca



**Medidas:**  
45x92 cm.

**Materialidad:**  
Cemento (hormigón)

**Ubicación:**  
Cementerio Caleta Abarca



Posicionamiento:  
Cruz como carga. Eje  
desplazado hacia la  
diagonal.





**Medidas:**  
10x13 cm.

**Materialidad:**  
Metal y piedra

**Ubicación:**  
Cementerio Caleta Abarca



**Medidas:**  
13x21 cm.

**Materialidad:**  
Metal

**Ubicación:**  
Cementerio Caleta Abarca



**Medidas:**  
18x24 cm.

**Materialidad:**  
Plástico

**Ubicación:**  
Cementerio Caleta Abarca



**Medidas:**  
25x30 cm.

**Materialidad:**  
Metal y mármol

**Ubicación:**  
Cementerio Caleta Abarca





**Medidas:**  
15x25 cm.

**Materialidad:**  
Mármol y plástico

**Ubicación:**  
Cementerio Caleta Abarca

CRUCES CEMENTERIO  
VALPARAÍSO N°2

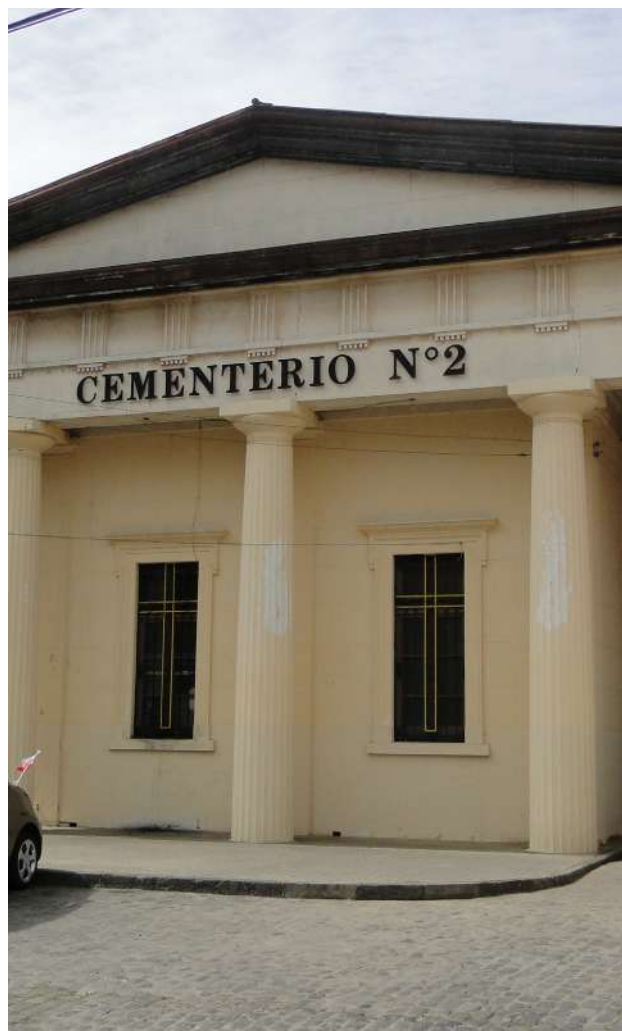

---

## CEMENTERIO N°2 DE VALPARAÍSO

Cementerio N°2 Valparaíso,  
Ubicación: Calle Dinamarca, Cerro Panteón,  
Valparaíso

Dentro del cementerio n°2 de Valparaíso, se recolectaron y registraron ocho cruces, sólo con fotografías. Seis de estas, pertenecían al tipo de cruces "colgantes", las cuales estaban pegadas en su parte posterior a una superficie. Las restantes eran cruces que podían permanecer sobre su eje vertical, ancladas al suelo o a su base.



**Medidas:**  
50x83 cm.

**Materialidad:**  
Cemento

**Ubicación:**  
Cementerio n°2, Valparaíso



**Medidas:**  
6x15 cm.

**Materialidad:**  
Metal

**Ubicación:**  
Cementerio n°2, Valparaíso





**Medidas:**  
12x28 cm.

**Materialidad:**  
Metal

**Ubicación:**  
Cementerio n°2, Valparaíso



**Medidas:**  
12x25 cm.

**Materialidad:**  
Madera

**Ubicación:**  
Cementerio n°2, Valparaíso



**Medidas:**  
32x44 cm.

**Materialidad:**  
Metal y mármol

**Ubicación:**  
Cementerio n°2, Valparaíso



**Medidas:**  
65x100 cm.

**Materialidad:**  
Cemento y yeso

**Ubicación:**  
Cementerio n°2, Valparaíso





**Medidas:**  
76x90 cm.

**Materialidad:**  
Metal y madera

**Ubicación:**  
Cementerio n°2, Valparaíso



**Medidas:**  
14x25 cm.

**Materialidad:**  
Metal

**Ubicación:**  
Cementerio n°2, Valparaíso

CRUCES CEMENTERIO  
PUCÓN





---

## CEMENTERIO DE PUCÓN

Cementerio Pucón

Ubicación: Camino Internacional s/n

Como último lugar seleccionado para la recopilación, se registraron 27 cruces en el cementerio de Pucón. De aquí se desprenden cruces con materiales más variados, como la piedra volcánica, madera de laurel, entre otros.

Aparecen signos como la cruz inserta en los símbolos mapuches; además de el Cristo de madera que se encuentra en la parte superior del cementerio. El cementerio se divide en dos partes: la sección antigua y la nueva; ambas fueron registradas.



**Medidas:**  
22X30 cm.

**Materialidad:**  
Metal

**Ubicación:**  
Cementerio Pucón



**Medidas:**  
14x25 cm.

**Materialidad:**  
Metal pintado

**Ubicación:**  
Cementerio Pucón





**Medidas:**  
21x30 cm.

**Materialidad:**  
Lata y cemento

**Ubicación:**  
Cementerio Pucón



Utilización de la curvatura en el trazo de la terminación.



**Medidas:**  
19x29 cm.

**Materialidad:**  
Metal y madera

**Ubicación:**  
Cementerio Pucón



**Medidas:**  
12x32 cm.

**Materialidad:**  
Metal y piedra

**Ubicación:**  
Cementerio Pucón



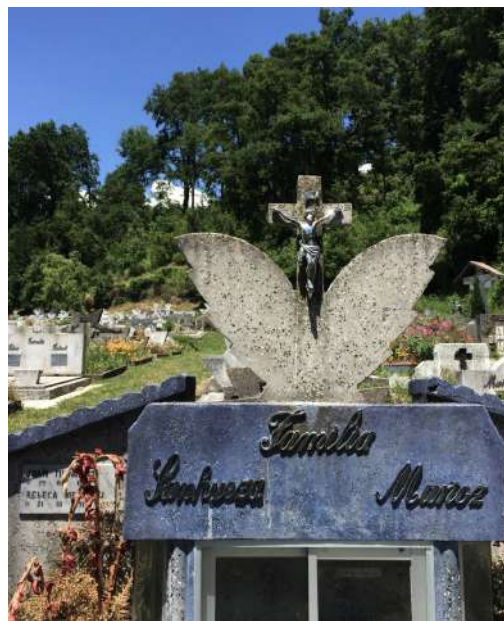

**Medidas:**  
17x23 cm.

**Materialidad:**  
Metal y piedra

**Ubicación:**  
Cementerio Pucón



**Medidas:**  
40x43 cm.

**Materialidad:**  
Metal y piedra

**Ubicación:**  
Cementerio Pucón



**Medidas:**  
17x24cm.

**Materialidad:**  
Metal y piedra

**Ubicación:**  
Cementerio Pucón





**Medidas:**  
100x300 cm.

**Materialidad:**  
Cemento

**Ubicación:**  
Cementerio Pucón



**Medidas:**  
12x25 cm.

**Materialidad:**  
Metal

**Ubicación:**  
Cementerio Pucón





**Medidas:**  
22x22 cm.

**Materialidad:**  
Metal y piedra

**Ubicación:**  
Cementerio Pucón



**Medidas:**  
16x25 cm.

**Materialidad:**  
Metal y piedra

**Ubicación:**  
Cementerio Pucón



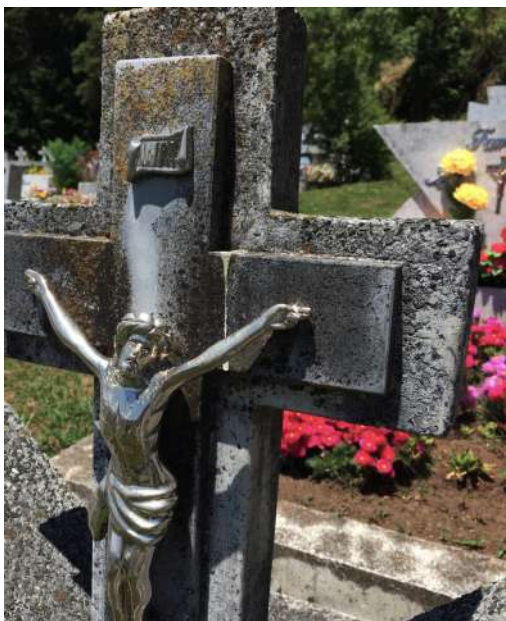

**Medidas:**  
27x30 cm.

**Materialidad:**  
Metal y piedra

**Ubicación:**  
Cementerio Pucón

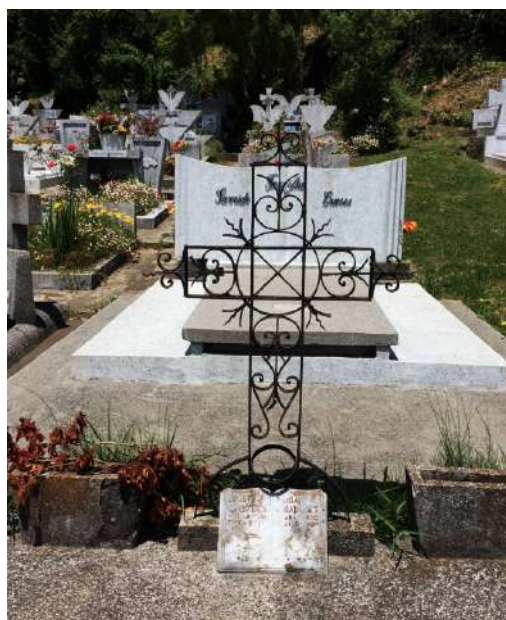

**Medidas:**  
83x100 cm.

**Materialidad:**  
Metal

**Ubicación:**  
Cementerio Pucón



**Medidas:**  
76x90 cm.

**Materialidad:**  
Metal y piedra

**Ubicación:**  
Cementerio Pucón





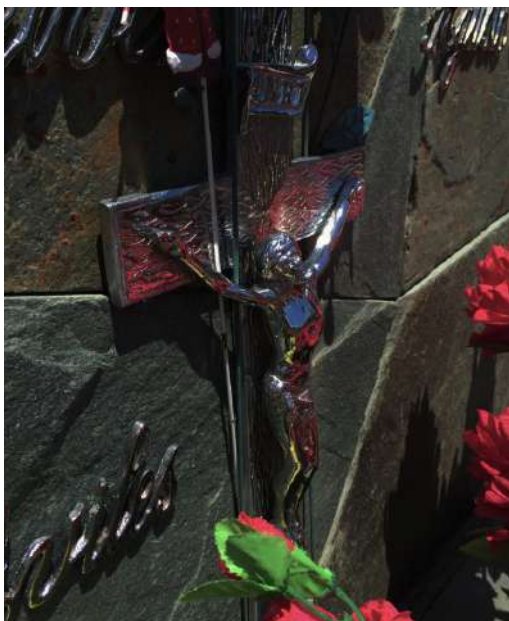

**Medidas:**  
20x40 cm.

**Materialidad:**  
Plástico

**Ubicación:**  
Cementerio Pucón



**Medidas:**  
85x100 cm.

**Materialidad:**  
Hojas secas

**Ubicación:**  
Cementerio Pucón





**Medidas:**  
200x500 cm.

**Materialidad:**  
Madera (laurel)

**Ubicación:**  
Cementerio Pucón



**Medidas:**  
15x25 cm.

**Materialidad:**  
Cerámica

**Ubicación:**  
Cementerio Pucón

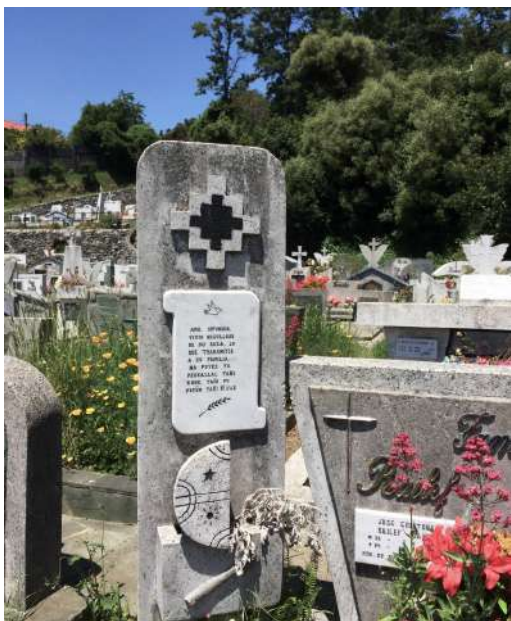

**Medidas:**  
22x22 cm.

**Materialidad:**  
Piedra pintada

**Ubicación:**  
Cementerio Pucón





**Medidas:**  
35x50 cm.

**Materialidad:**  
Metal y piedra

**Ubicación:**  
Cementerio Pucón



**Medidas:**  
23x35 cm.

**Materialidad:**  
Metal y madera

**Ubicación:**  
Cementerio Pucón





**Medidas:**  
15x26 cm.

**Materialidad:**  
Metal pintado

**Ubicación:**  
Cementerio Pucón



**Medidas:**  
18x30 cm.

**Materialidad:**  
Metal y madera

**Ubicación:**  
Cementerio Pucón



**Medidas:**  
26x32 cm.

**Materialidad:**  
Piedra volcánica

**Ubicación:**  
Cementerio Pucón



**Medidas:**  
26x32 cm.

**Materialidad:**  
Metal y piedra

**Ubicación:**  
Cementerio Pucón





**Medidas:**  
10x26 cm.

**Materialidad:**  
Metal

**Ubicación:**  
Cementerio Pucón

# PROYECCIONES

---

## PROYECCIONES

Como proyección del proyecto se anhela llevar a cabo una exposición de cruces, que exhiba el proceso constructivo de ellas.

Se pretende estudiar a la cruz como signo, para que, por medio de esto, se puedan separar las tareas o procesos de armado de la cruz, mostrando todos los elementos necesarios para componerla como tal (ya sea una cruz colgante, posada sobre su eje o con alguna superficie pegada).

Lo que se aspira finalmente es llegar a mostrar el proceso que oculta la cruz para llegar a ser ella misma; exponiendo momentos y manufacturas que sean (mayoritariamente) desconocidas por un común.

Además, exponer por otro lado, lo básico de la cruz. Mostrar sus características, variaciones y tipologías. Finalmente como mayor ambición, sumar una edición con el registro de la exposición planteada.

## OBJETIVOS

### OBJETIVO PRINCIPAL (verbo)

“Levantar una exposición sobre los procesos de elaboración de cruces.

### OBJETIVOS SECUNDARIOS

1. Enseñar sobre la manufactura de la cruz.
2. Exponer elementos constituyentes de la cruz.
3. Plasmar la exposición a través de una edición como registro de ésta.

# ANEXOS





## ANEXOS

Todo el material anexado responde a una cercanía con las proyecciones propuestas, exponiendo el ejemplo de la edición "Íconos", de Iberia Torres, quien reunió el trabajo artístico-religioso del monseñor Francisco Valdés Subercaseaux, o más conocido como Padre Pancho.

Luego del arduo trabajo de búsqueda y recopilación de las fotografías de tales cruces (tras distintos viajes), se montaron exposiciones en distintos momentos con las obras encontradas.

Finalmente años más tarde (enero 2017), se presenta una edición que reúne este material entregando una visión no religiosa, sino más bien de tipo travesía; poniendo en escena todo lo que llevó encontrar dichas cruces.

## ANEXOS



(1) Detalles del Cristo Tromen. Copia en hormigón del Cristo de Antumalal. **Detalle fotografía de Iberia Torres, libro "Íconos", p.29**



(2) Cruz pintada del Convento Santa Clara de Pucón (óleo sobre madera) **Fotografía de Iberia Torres, libro "Íconos", p.33**

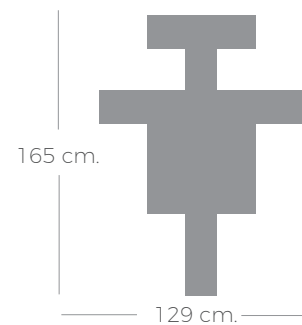



(3) Cruz del Padre Francisco Subercaseaux, óleo sobre madera  
Fotografía de Iberia Torres, libro "Íconos", p.39

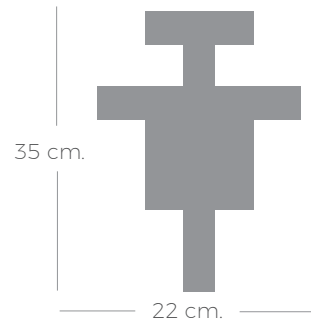

(4) Cruz del obispado de Villarrica, óleo sobre madera  
Fotografía de Iberia Torres, libro "Íconos", p.43

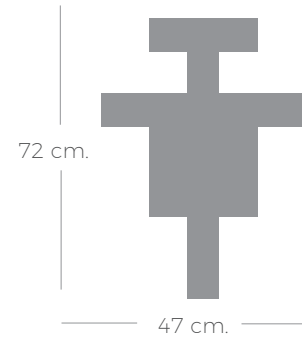



(5) Cruz de San Pedro y San Pablo de Osorno, óleo sobre tela  
**Fotografía de Iberia Torres, libro "Íconos", p.45**

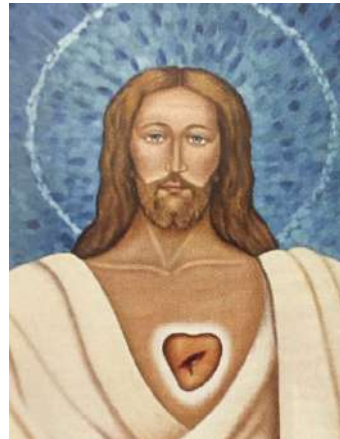

Detalle de la obra.

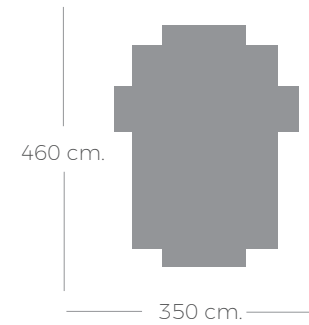





(6) Cruz dela casa de la Espiritualidad,  
obra de Blanca Subercaseaux.  
Fotografía de Iberia Torres, libro  
"Íconos", p.49

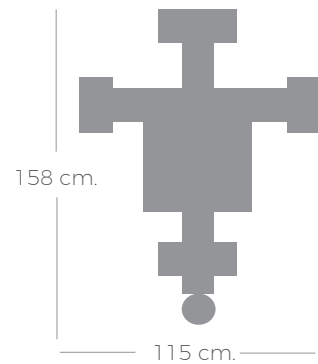

(7) Cruz de Almagro  
óleo sobre plancha de madera  
Fotografía de Iberia Torres, libro  
"Íconos", p.67

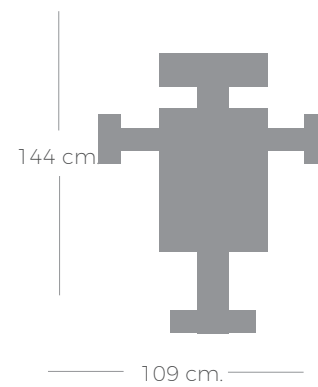



(8) Exposición de las cruces del moseñor Francisco Valdés Subercaseaux, en la galería de la plaza Aníbal Pinto, Temuco, 2009  
**Fotografías de Iberia Torres, libro "Íconos", p. 89**

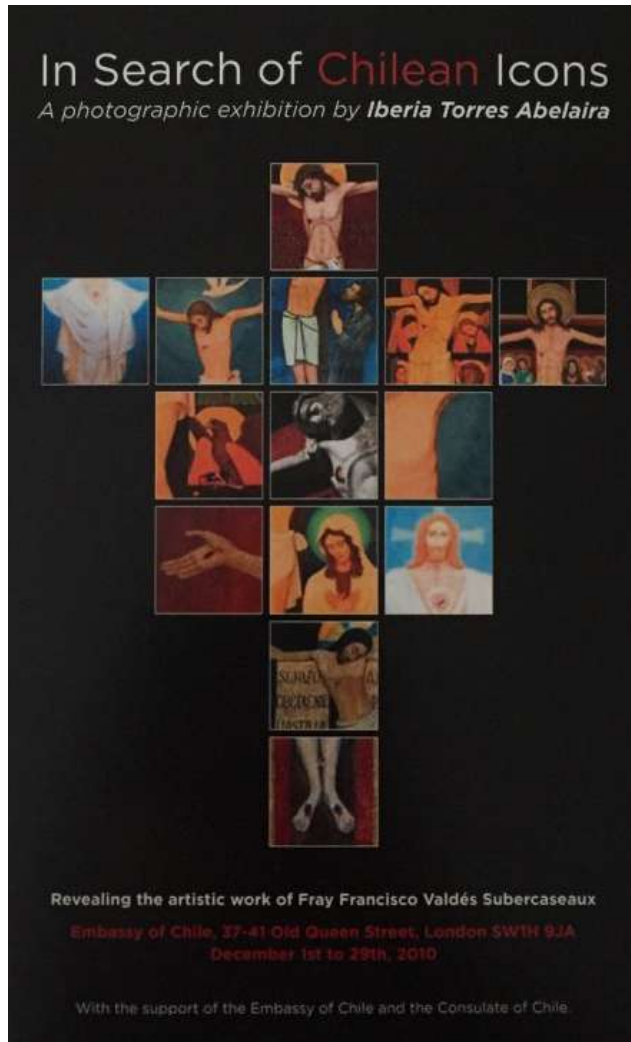

(9) Exposición en la embajada de Chile en Londres  
 Diciembre 2010  
**Fotografía libro "Íconos", p. 111**

En el 2010, fue cedida la galería de la embajada para la exposición de Iberia Torres, de fotografías sobre "La búsqueda de íconos chilenos".

Estas cruces fueron de 35 centímetros, montadas en cajas blancas con vidrio. "Mi intención era presentarlas de una forma más artística. No puse ninguna información junto a ellas. Quería que los visitantes las contemplasen libremente.", comenta Iberia Torres, en su edición "Íconos".

## NOTAS AL PIE





[1]



[2]

---

## NOTAS AL PIE

[1]

En la imagen, retrato de la reina Ana de Cleves (Louvre) cuarta esposa de Enrique VIII de Inglaterra. En todos los cuadros de Holbein expresa no sólo la apariencia física, sino también el carácter moral del personaje retratado. En el arte italiano del siglo XVI, era considerado peligroso por los príncipes, porque envuelto en una manto de belleza encerraba todo lo que representaba la jerarquía católica enojosa hasta para los que no se habían vuelto protestantes.

[2]

Galatea de las Esferas es una pintura realizada por Salvador Dalí en 1952. Representa a Gala Dalí, esposa y musa de Salvador, formándose con una serie de esferas. El nombre de Galatea se refiere a la ninfa del mar de la mitología clásica conocida por su virtud, aunque también podría referirse a la estatua amada por su creador, Pígmalión.

# BIBLIOGRAFÍA

## BIBLIOGRAFÍA

1. Adrian Frutiger, 2007, **“Signos, símbolos, marcas, señales”**, 1981 Editorial Gustavo Gili
2. José Donoso, 1980, **“Dimensiones Cristianas del arte”**, Editorial del Pacífico, S.A., Santiago-Chile.
3. E. H. Gombrich, 1983, **“Imágenes Simbólicas”**, Alianza Editorial, España
4. Iberia Torres, 2016, **“Íconos”**, Ograma Impresores, Santiago - Chile
5. Alberto Cruz y Claudio Girola, 1985, **“Un ritmo en el uso de las herramientas”**, Chile, Escuela de Arquitectura ucv
6. Aquiles Gay, Lidia Samar, 2004, **“El diseño industrial en la historia”**, Argentina, Ediciones ten
7. Bruno Munari, 1981, **“¿Cómo nacen los objetos?”**, España, Editorial Gustavo Gilí
8. David Bramston, 2011, **“De la idea al producto”**, Editorial Parramon Paidotribo S.L.
9. Eskid Tjalve, 1976, **“Diseño Sistemático de productos industriales”**, Dinamarca, reedición por Universidad del Bosque
10. Godofredo Iommi, 1991, **“Borde de los oficios”**, Chile, Escuela de Arquitectura ucv.
11. Peter Fiel y Charlotte Fiel, 2002, **“El diseño escandinavo”**, Taschen
12. Iglesia Evangélica Pueblo Nuevo, **“Cruz y su uso como símbolo”**, LA”, [http://www.iglesiapueblonuevo.es/index.php?codigo=enc\\_cruzs](http://www.iglesiapueblonuevo.es/index.php?codigo=enc_cruzs)
13. Javier Ordovás, 2014, **“¿Cómo nació el símbolo cristiano de la cruz?”**, Aleteia, <https://es.aleteia.org/2014/08/19/como-nacio-el-simbolo-cristiano-de-la-cruz/>
14. Daniela Paz Jara Leiva, 2004, **“La Construcción Simbólica de la Cruz Cristiana: Un Emblema de la Víctima Sacrificial”**, Facultad de Ciencias Sociales - Universidad de Chile, <http://www.facso.uchile.cl/publicaciones/sociologia/articulos/18/1807-JaraLeiva.pdf>
15. Simbología del mundo, **“Cruces”**, <http://simbologiadelmundo.com/cruces/>
16. Philip Kosloski, 2017, **“Cinco tipos de cruces y su significado”**, Aleteia, <https://es.aleteia.org/2017/08/25/5-diferentes-tipos-de-cruces-y-su-significado/>
17. Juan Sebastián Solanilla, **“10 diferentes cruces cristianas”**, ZonaJ, <http://zonaj.net/noticia/1026/16/10-diferentes-cruces-cristianas-que-usted-no-conocia/>
18. Diana K., **“El simbolismo de la cruz o “la cuadratura del círculo”: el significado arcano de los símbolos”**, <https://www.elblogalternativo.com/2011/05/08/el-simbolismo-de-la-cruz-o-la-cuadratura-del-circulo-el-significado-arcano-de-los-simbolos-319/>
19. **“Religiosas, mito e identidad chilota”**, Memoria Chilena, <http://www.memoriachilena.cl/602/w3-article-3672.html#documentos>
20. Florencia Deleo, **“La Cruz: Símbolo Sagrado Universal”**, Monografías, <http://www.monografias.com/trabajos82/cruz-simbolo-sagrado-universal/cruz-simbolo-sagrado-universal.shtml>

## COLOFÓN

## COLOFÓN

El presente trabajo, se terminó de imprimir en el mes de diciembre del 2017 en Viña del Mar, Chile. Esta edición se constituye de la investigación propia de título 1, recopilando material (gráfico e informativo) con el cual se podrá trabajar en los trimestres siguientes de título dos y tres.

Esta investigación fue guiada por Sylvia Arriagada como profesora titular.

Para el interior del libro se utilizó el papel de alta calidad de 90 grms. Para la composición del texto se utilizó la familia tipográfica "Montserrat" en variante Thin al 85% de negro, con cuerpo 9 puntos. Para los subtítulos se utilizó la tipografía "Big Caslon" con cuerpo 12 puntos, en negro al 100%.

La diagramación y presentación del proyecto al cuidado de la alumna Rafaela Avalos.