

Recuento Ciclo 1

## Edición Bosque Eucaliptus

### Desplegando el Horizonte en Luminosidad Arbolada

José Tomás Cáceres | Antonia Pino | Annelys Mendez

Martes 20 de Septiembre 2022

Lámina 1,2 y 3

Croquis y observaciones

Lamina 4 y 5

propuestas iniciales

Lámina 6,7 y 8

Propuesta final

Lamina 9, 10 y 11

Cuerpo gráfico

Lámina 12

Fotografías

En este primer ciclo de taller, nos enfocamos en el estudio del bosque de Eucaliptus ubicado en el sector oeste de la vega en Ciudad Abierta.

En base a este estudio y acompañado por un levantamiento planimétrico se dio comienzo al desarrollo de una edición gráfica la cual constataría los diversos elementos que componen este paño boscoso.

El proceso comenzó con el reconocimiento de este fragmento de bosque que constaba de 57 metros de largo el cual fue subdividido en parcelas de 7 metros. Cada grupo debería observar e ilustrar cada instancia que fuese pertinente destacar.

Por medio de elementos encontrados en la zona tales como plumas de ave, acompañados con tinta china se fue dando forma a los primeros croquis los cuales representaban la abstracción de las cualidades que se presentaban, tanto como luminosidad, cercanía y cada una de las cualidades que desarrollarían el fundamento necesario para cada proyecto. La abstracción final de este primer ciclo sería la realización de una edición gráfica recopilatoria del contenido realizado, trabajando el despliegue de este en un formato doble carta el cual debía ser trabajado bajo ciertas reglas del diseño.



1. Primer Croquis



2. Segundo Croquis



3. Tercer Croquis

## Introducción al Fundamento

Como primera instancia, se nos instó a observar el bosque en su totalidad y a profundidad, para luego comenzar con el proceso de registro, el cual consistió en la captura de imágenes digitales y croquis análogos desde todos los puntos de vista que fuesen necesarios para formar nuestro fundamento tanto grupal como individual

Cada croquis representa de manera no figurativa una perspectiva y punto de interés que aportará para dar forma al fundamento final, el encargado de dar sentido y coherencia visual a la edición.

## Observación

Durante la primera visita al bosque, los croquis fueron realizados de manera en que comenzamos a reconocer los elementos que conformaban esta escena. El croquis **1.** representa una vista inferior de los árboles Eucalipto, los cuales presentan una larga prolongación en su tronco finalizando en el último tercio con follaje espeso. Los croquis **2.** y **3.** son una extracto de un cúmulo de árboles los cuales de manera abstracta proyectan luces y sombras sobre el sedimento, siendo estos cruciales para la creación del fundamento y posterior edición.



4. Cuarto Croquis



5. Quinto Croquis



6. Sexto Croquis

## Observación

Los siguientes croquis son producto de la segunda visita al bosque, habiendo adaptado mejor la técnica de registro y de abstracción, se utilizaron otros métodos como el uso de plumas de pájaro, ramas de árbol para lograr una aproximación visual.

Al utilizar mayor cantidad de tinta, se obtuvo como resultado un contraste mayor entre el blanco del papel **4.**, dando cuenta de manera más clara el brillo de las luces y dando mayor énfasis en lo que nosotros consideramos como fundamento que es la proyección de luces y sombras creando patrones al someter el registro a un tratamiento posterior.

En esta sesión, se acentuó la observación de luces intersticiales y como estas construyen la escena a partir del contraste que crean. En los croquis **4. y 6.** se puede apreciar como la construcción de estos fue hecha a partir de la construcción del blanco. De esta manera fue posible reconocer de manera más gráfica como se construyen las luces en distintas instancias al interior y exterior del bosque.



7. Séptimo Croquis



8. Octavo Croquis



9. Noveno Croquis

## Observaciones

Los croquis fueron realizados en observación directa, por lo cual se pudo observar en tiempo real cual es el comportamiento de todos los elementos, como el transcurso de la luz, el movimiento de los ramajes debido al viento, etc.

Las distintas perspectivas de los croquis aportan una amplitud de visión y de comprensión de como es el comportamiento de los distintos elementos que componen la escena. **9.**

El proceso de la creación de estos croquis fue de gran valor debido a que al trabajar con distintas herramientas y medios, fue el puntapié inicial para la conformación de ideas las cuales darían paso al fundamento principal de esta edición.

Gracias a este proceso pudimos dar cuenta de que nuestro enfoque principal sería el contraste entre las luces y las sombras, el juego que estas proyectan.

## Propuestas Iniciales

### Primeras Maquetas

En la primera maqueta **10.** y **11.**, decidimos la propuesta visual que nació a partir de la observación del comportamiento de la luz al interior y exterior del bosque de Eucaliptus. Como base de nuestro fundamento quisimos utilizar nuestros registros tanto digitales como análogos y realizarles un proceso el cual convertiría nuestras imágenes en un juego de contraste entre luces y sombras evidenciando esta idea de que a partir de la construcción del blanco se proyectaban patrones que eran de fácil reconocimiento de manera implícita para el lector.

Como segunda maqueta **12.** **13.** y **14.** mantuvimos la propuesta visual pero optimizando y reparando en el espacio que proporciona el formato.

Se afinaron elementos como la selección de elementos que tuviesen una coherencia visual y que siguiesen un hilo conductual que tuviera congruencia con nuestro fundamento planteado previamente.

### Primera Maqueta



10. Primer momento doble vertical



11. Momento visual horizontal en 3 páginas.

Error de unión de imágenes en momento triple

### Segunda Maqueta

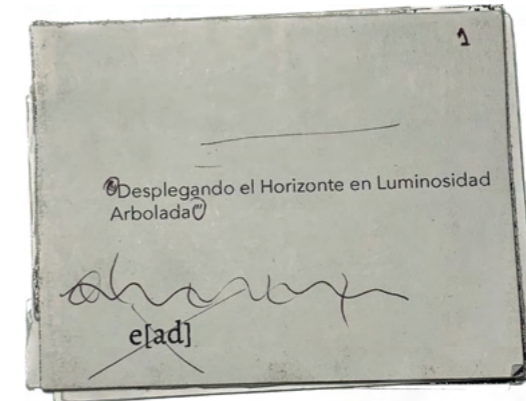

12. Primera Portada



13. Momento visual horizontal en 3 páginas. (problema unión solucionado)



14. Momento visual doble vertical

Edición de imágenes en post-producción.

## Propuestas Iniciales

### Primeras Maquetas

#### Tercera Maqueta

En esta tercera propuesta, incorporamos momentos de texto de autoría propia en los cuales se profundiza sobre el fundamento en forma de versos, de manera que cada momento fuese acompañado por su enunciado **15. 16. y 17.**

En esta fase se detectaron también problemas con el tamaño y la posición **15.** del texto los cuales fueron solucionados en la maqueta final.

Asimismo se solucionaron problemas de unión de páginas, logramos crear inserciones las cuales fueron cosidas de manera manual, evitando el uso de pegamentos líquidos. **16.**

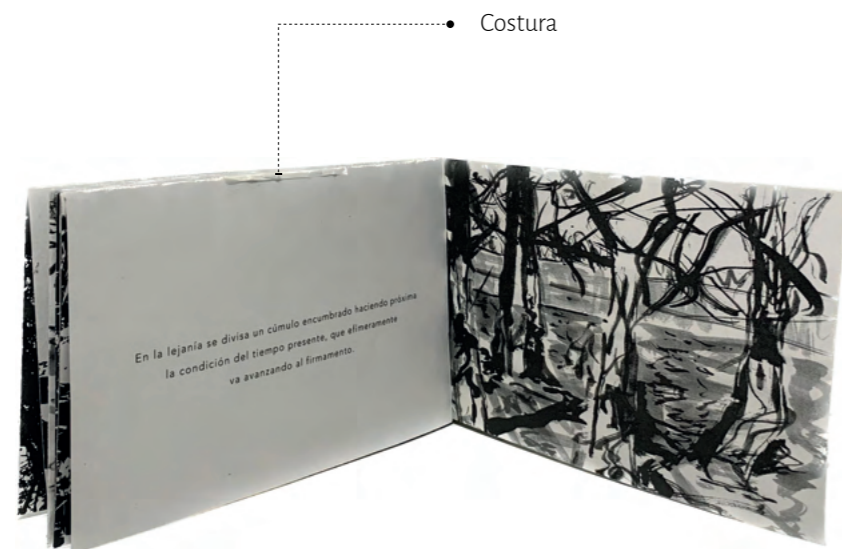

16. Maqueta con Costura.

Texto no centrado y con un tamaño de fuente excesivamente grande

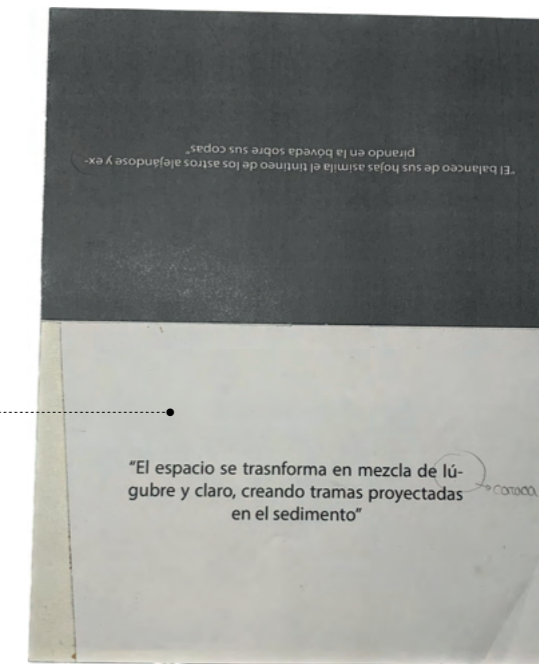

15. Momento de texto con corrección.

Texto profundizando en el momento próximo

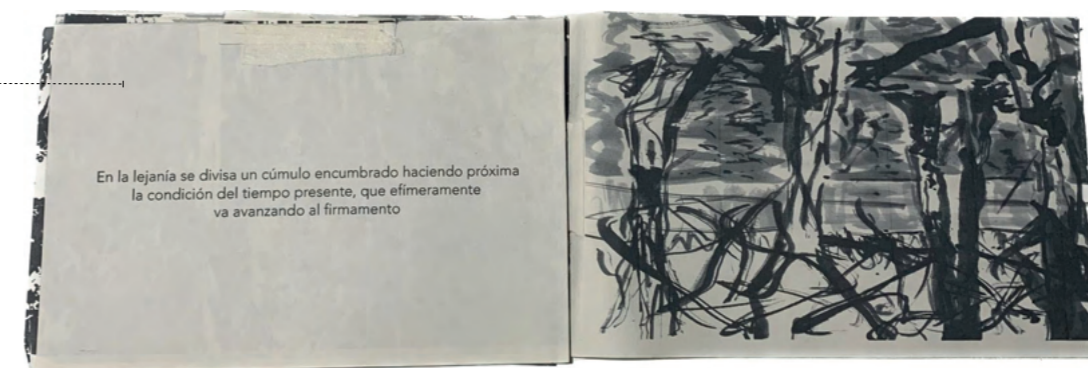

17. Momento con Texto.

## Propuestas Finales

### Maqueta Final

#### Páginas Tipo

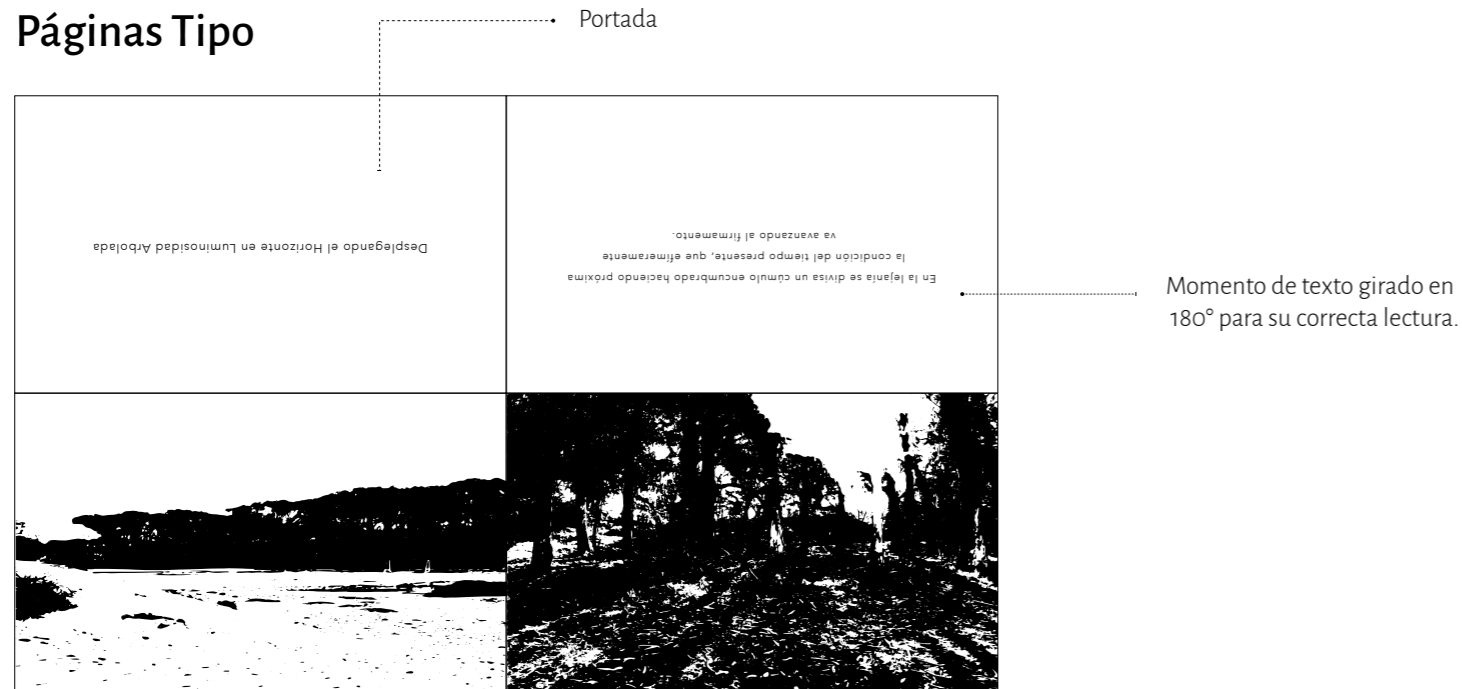

18. Primera Plana

La edición final consta de 3 páginas doble plana las cuales están constituidas de tal manera que al momento de armar la edición esta sea de la manera más fluida posible.

Todas las planas están divididas en 4 secciones **18.** las cuales consistirán en una página cada una. Existen páginas que son complementadas con otras dando así la posibilidad de momentos de una sola página, así como de dos y tres páginas respectivamente.

Algunas páginas están rotadas en 180° de tal manera que al momento del armado esta quede en su posición correcta y pueda ser legible.

En la plana **18.** podemos apreciar que no existe una coherencia entre sus elementos, esto debido a que estas cobran sentido al momento del armado final, ya que estas tienen conexión mediante uniones con otras planas.

En la plana **19.** se aprecia la relación estrecha entre fotografías digitales trabajadas posteriormente en software y los dibujos análogos que fueron escaneados. Esto debido a que nuestra intención gráfica fue crear una relación más fluida entre ambos elementos.

Momento en doble página

Dibujo



19. Segunda Plana

## Propuestas Finales



Secciones en blanco.

20. Tercera Plana

Dos tercios de un momento triple

Algunas planas mantienen secciones en blanco, las cuales posteriormente serán retiradas de la edición. **20.**  
Se quiso realizar una relación entre elementos creando momentos de texto de los cuales acompañan un momento visual, sobreponiéndolos en un fondo de tonalidad gris la cual fue extraída del dibujo contiguo. **21.**

Momento de texto contrastado con una tonalidad presente en el dibujo contiguo.



Dibujo rotado en 180° para su comprensión post armado

21. Cuarta Plana



Propuestas Finales

En la plana **22.** se hace presente la intención de trabajar las imágenes en software interviniendo el contraste y jugando con las luces explicado previamente. Este proceso da como resultado una imagen muy contrastada y creando entramados que asemejan la translucidez de un bordado.



Imagen trabajada en Software

22. Quinta Plana

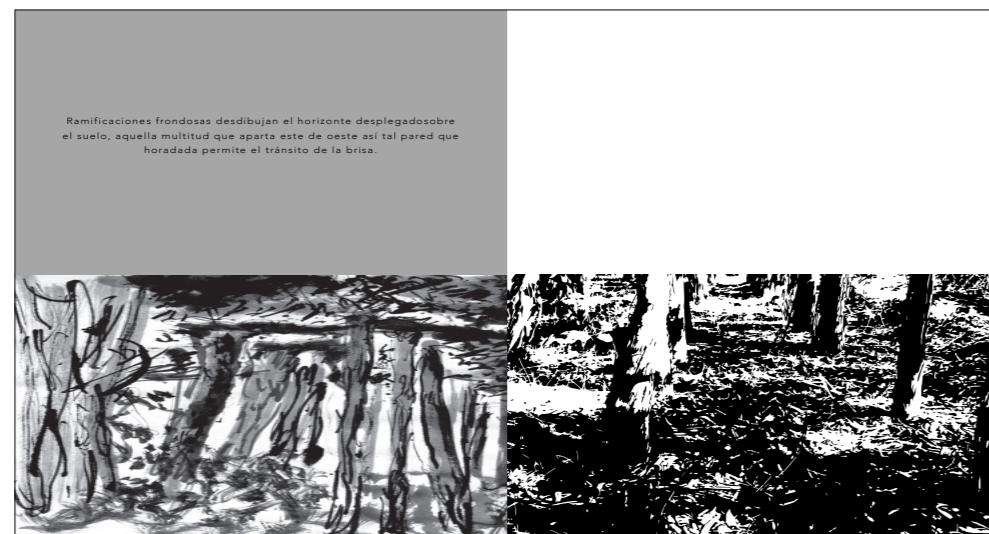

23. Sexta plana

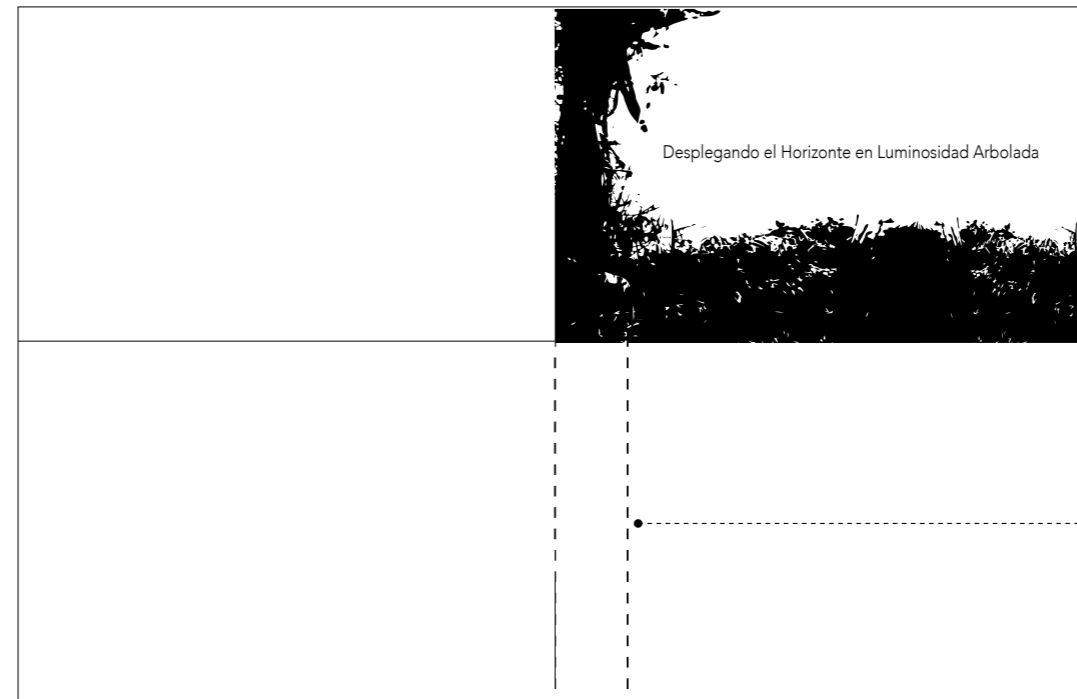

Pliegue

Sobre Portada

## Partes de la Edición

Cubierta, cuadernillo y su encuadernación

### Sobreportada

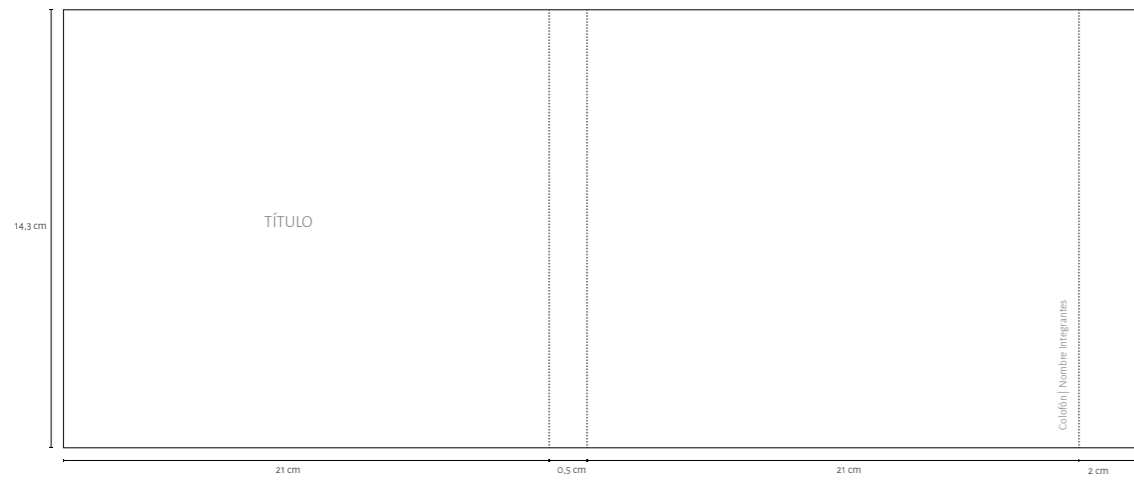

24.

### Cuerpo

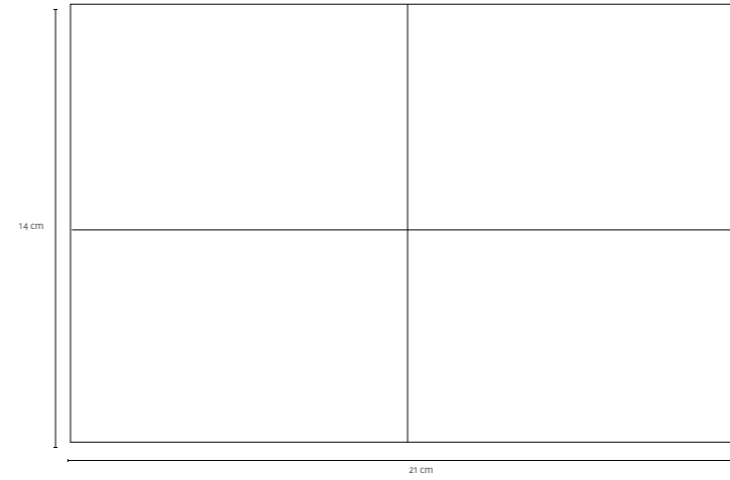

25.

La cubierta está diseñada para incorporar el título y proteger la edición al momento de la manipulación, esto al estar impresa en un papel de mayor gramaje. **24.**

La inserción de páginas está compuesta por una insición y una pestaña en la hoja incertada, posteriormente esta es cosida con hilo y aguja. **26. y 27.**

### Inserción de páginas

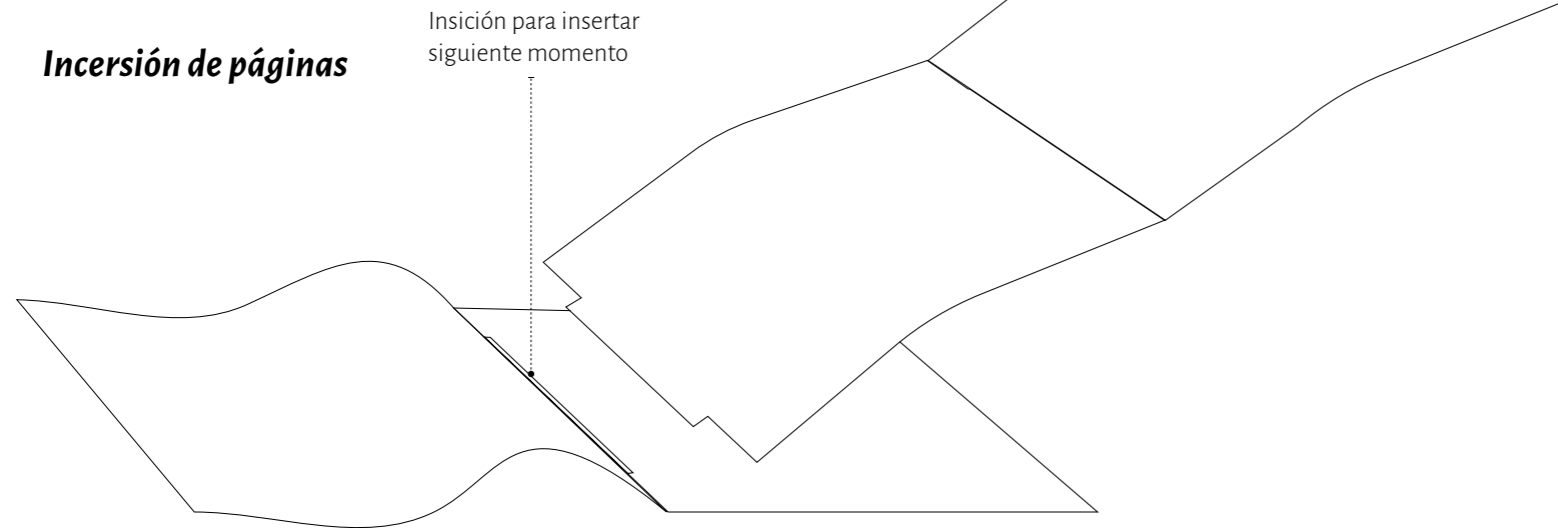

26.

### Costura

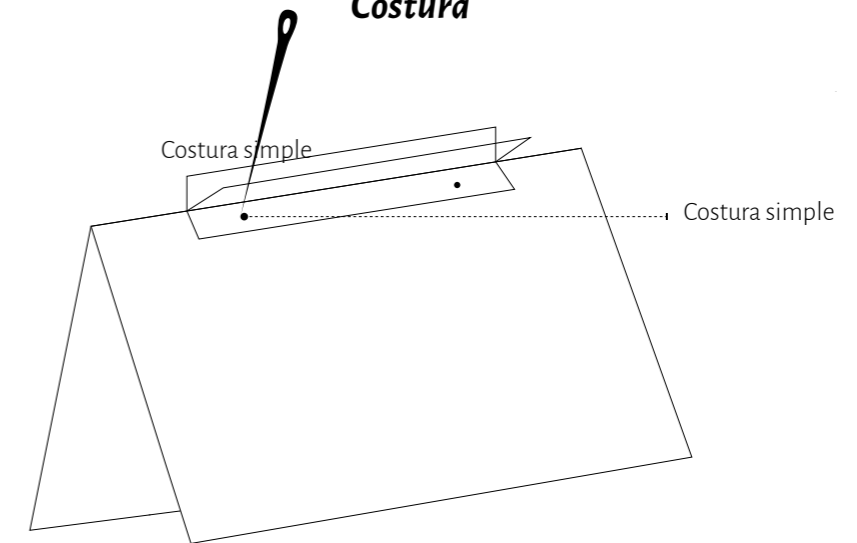

27.

**Sobreportada**

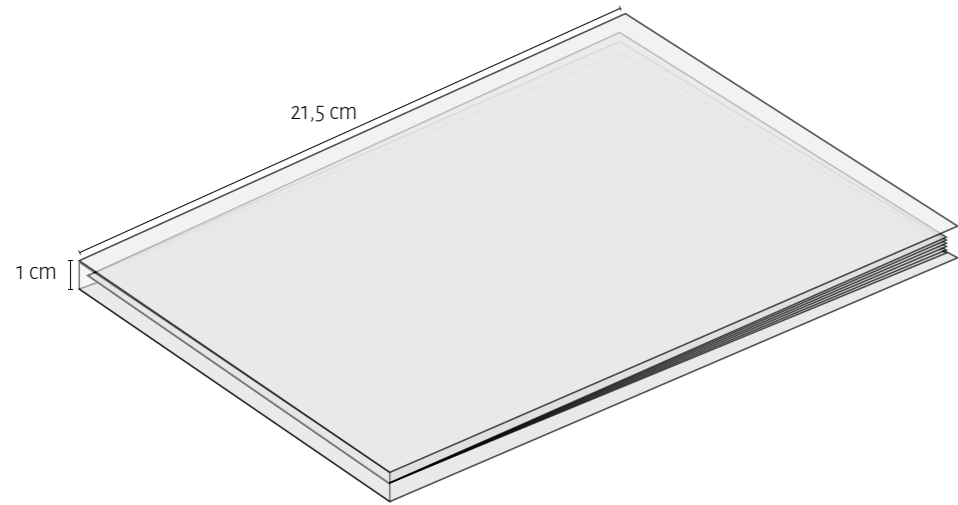

**Cuadernillo**

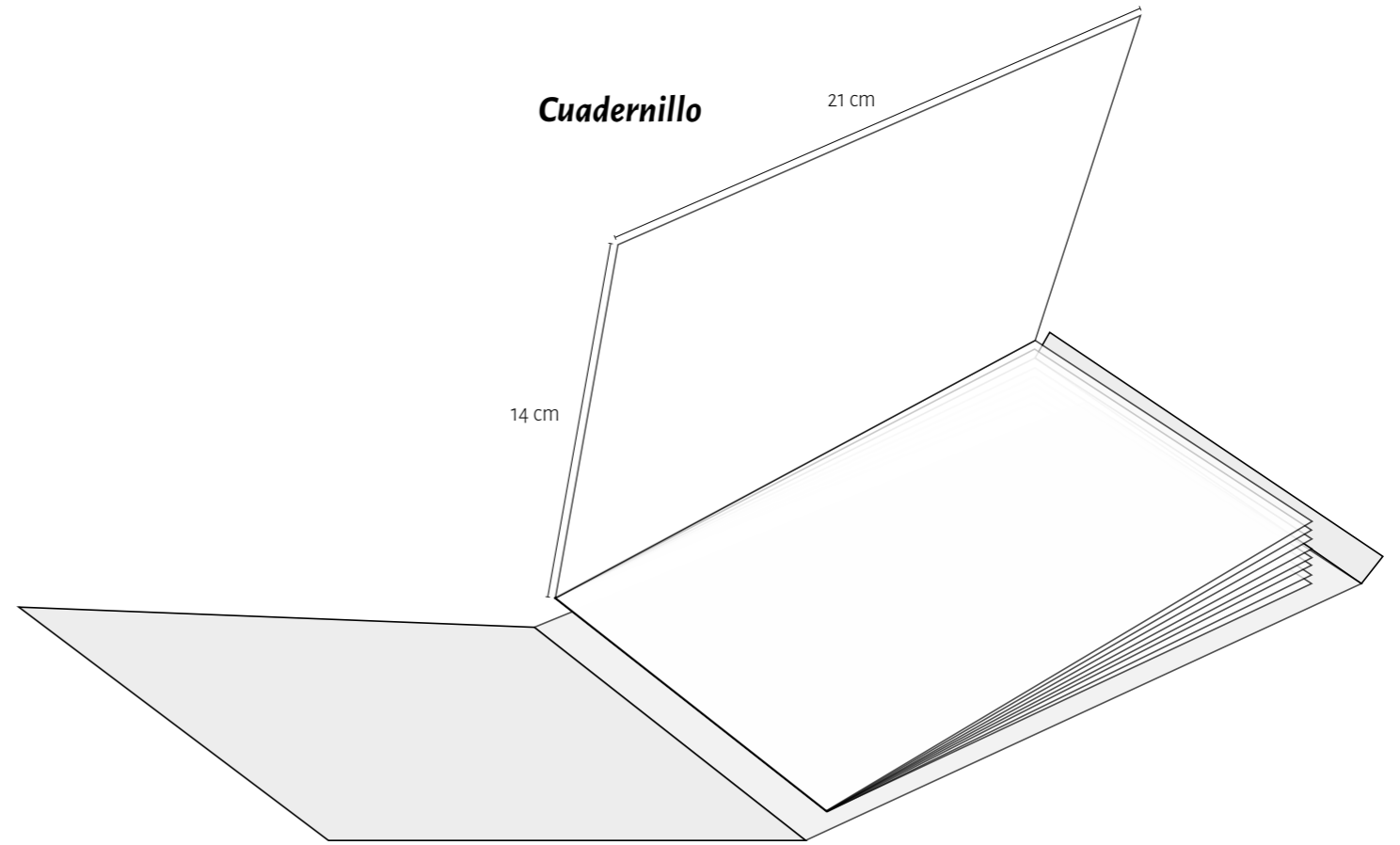

**Configuraciones de Momentos**

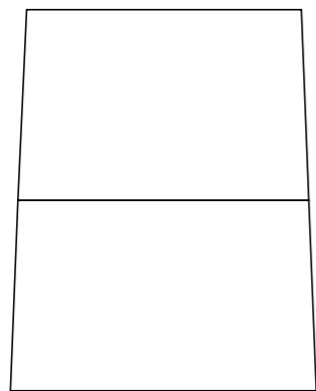

Doble Vertical

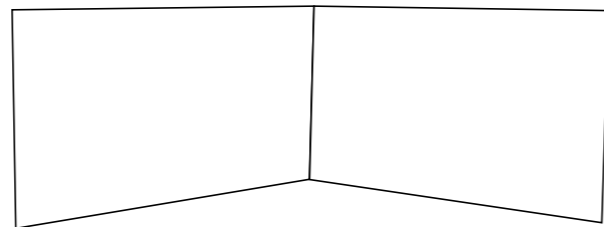

Doble Horizontal

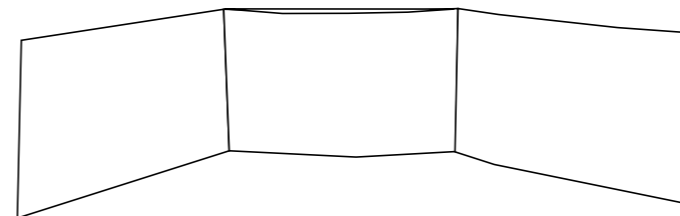

Triple Horizontal

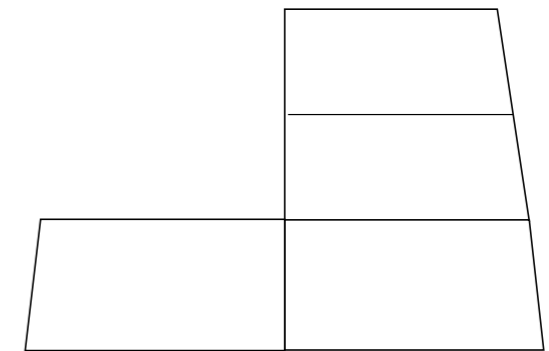

Triple Vertical



29. Portada Colofón

30. Momento Doble

31. Momento Triple

32. Momento Doble Horizontal

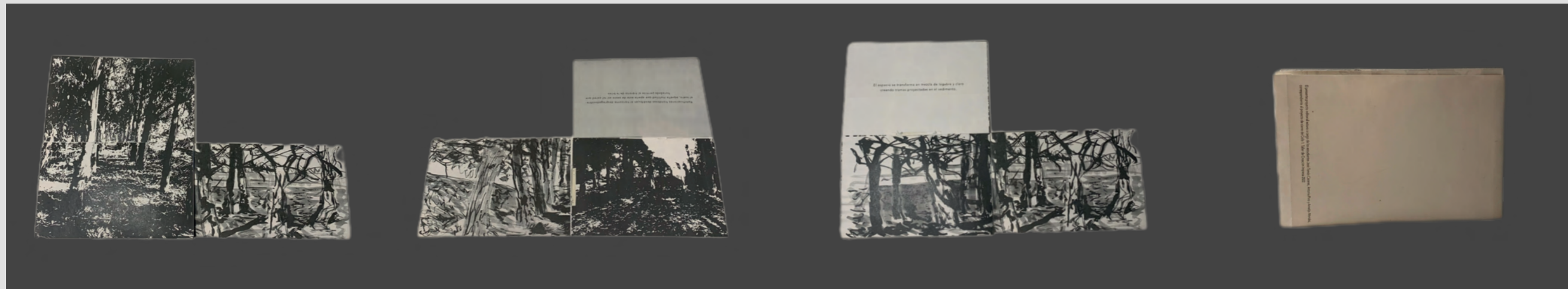

33. Momento Doble Vertical

34. Momento Texto

35. Momento Texto y Doble Vertical

36. Colofón