

RECuento CICLO 2

PRODUCCIÓN DE TELONES TORRES CELEBRACIÓN 70 AÑOS E[AD]

MARTES 25 DE OCTUBRE DEL 2022

BÁRBARA SUAZO CUBILLOS

Durante este periodo el encargo estuvo destinado al trabajo del diseño y producción de los telones situados en las Torres; ocho estructuras de madera que dan forma a una gran elipse, la cual conforma al Aula Desplegada, punto de encuentro de la Celebración del Aniversario de los 70 años de la escuela de Arquitectura y Diseño en la PUCV ubicada frente a La Vega de Ciudad Abierta en Ritoque.

En esta obra, como taller, se observaron las torres a detalle, para así llegar a proponer la forma y el diseño de las telas, tomando en consideración, clima, contexto y luces para la selección de telas y materiales.

LÁMINA 1	PLANIMETRÍA ELIPSE
LAMINA 2 Y 3	TORRES, TELONES Y MEDIDAS
LAMINA 4, 5, 6 Y 7	PROPUESTAS DE DISEÑO TELONES
LÁMINA 8, 9, 10 Y 11	DESARROLLO SECUENCIAL PRODUCCIÓN TELONES
LÁMINA 12 Y 13	EXPOSICIÓN FINAL

PLANIMETRÍA ELIPSE

AULA DESPLEGADA

La Elipse da forma al Aula Desplegada que se realizó para la Celebración de Aniversario de los 70 años de la escuela, esta mide 80 x 40 metros de ancho y alto, y en sus puntos medios se realizaron 8 divisiones, en donde cada división da lugar a una torre. Esta se encuentra ubicada frente a La Vega en Ciudad Abierta, Ritoque, Quintero.

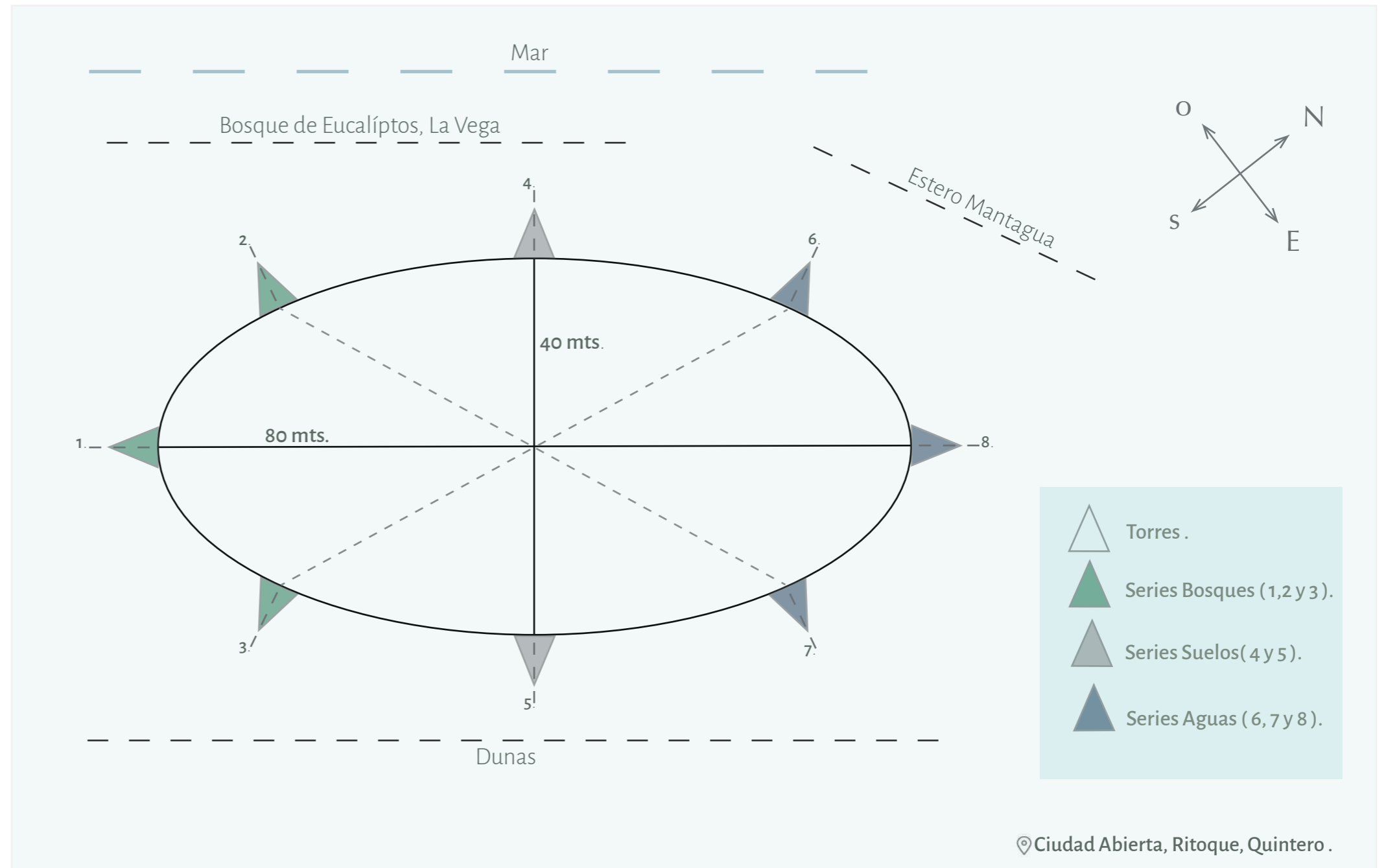

° Planimetria de la elipse "Aula Desplegada"

Las torres fueron divididas en 3 series compuestas de 3, 2 y 3 torres, siendo la primera serie de Bosque, la segunda de Suelos, y por último la de Aguas, intentando darle sentido por la orientación espacial en la zona en la que se encuentra la serie.



° Fotografía aérea de la elipse "Aula Desplegada"

TORRES

MEDIDAS

Las Torres fueron construidas para dar forma a la elipse del Aula Desplegada que se realizó para la Celebración del Aniversario de los 70 años de la escuela.

En total son 8 estructuras elaboradas con postes de eucaliptos de 8,5 metros que se intersectan entre sí, sujetas y distanciadas por travesaños de diferentes medidas.

Se encuentran ubicadas al borde de la elipse, en las divisiones centrales y los puntos medios de los cuadrantes que conforman el total, como se muestra en la planimetría anterior.

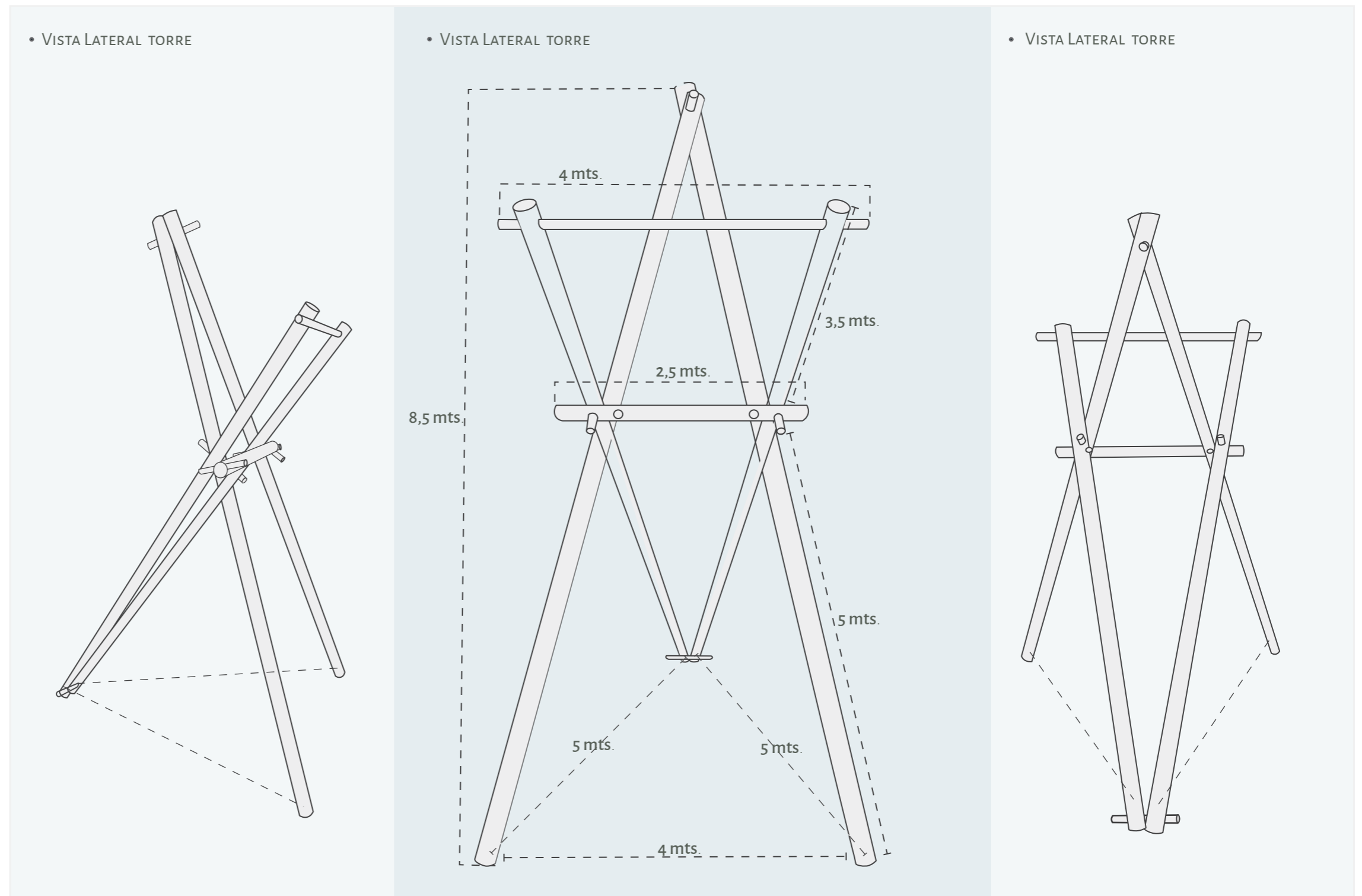

° Dibujos lineales de la maqueta a escala de la torre . (Las medidas expuestas en el dibujo, son las medidas reales de la estructura).

TELONES

MEDIDAS

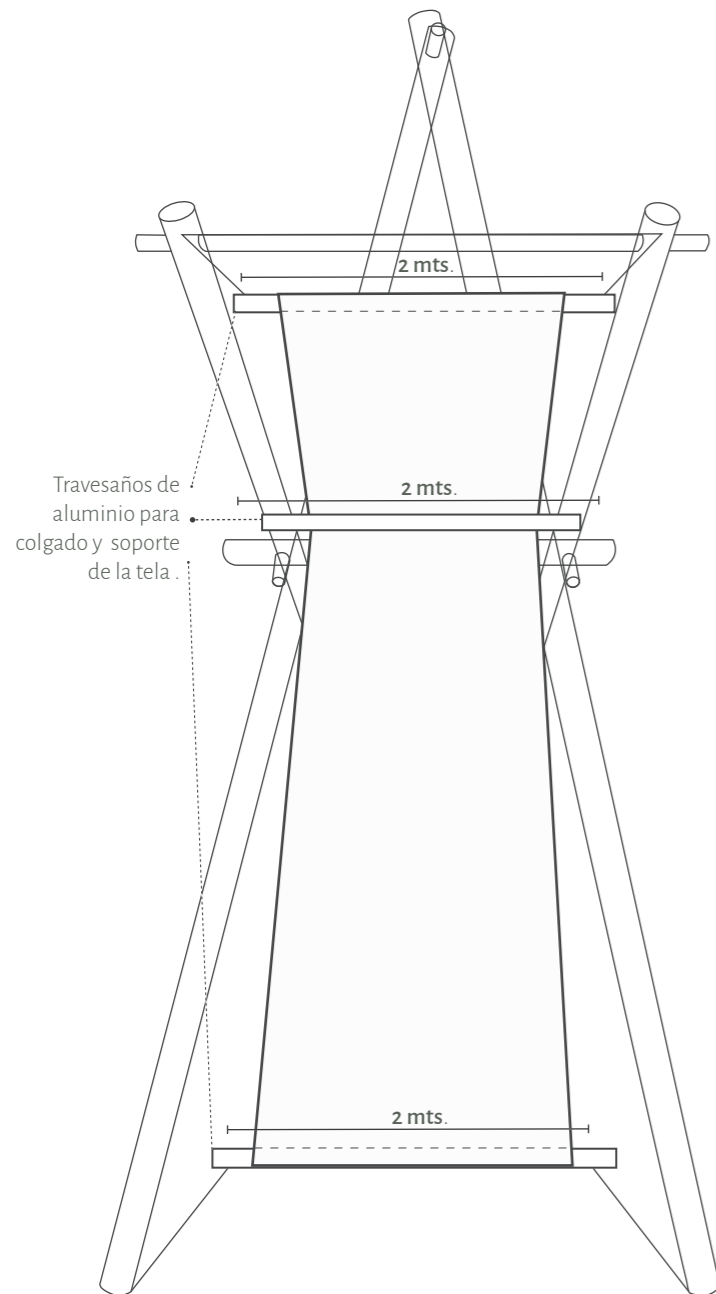

En su montaje se decidió ubicar solo el telón más grande en la vista frontal de la torre, liberando a la estructura de peso visual.

Los telones propuestos para el montaje de los lienzos en las torres, fueron dispuestos en dos medidas distintas, pensando entregar un espacio de observación en su vista frontal y vista trasera.

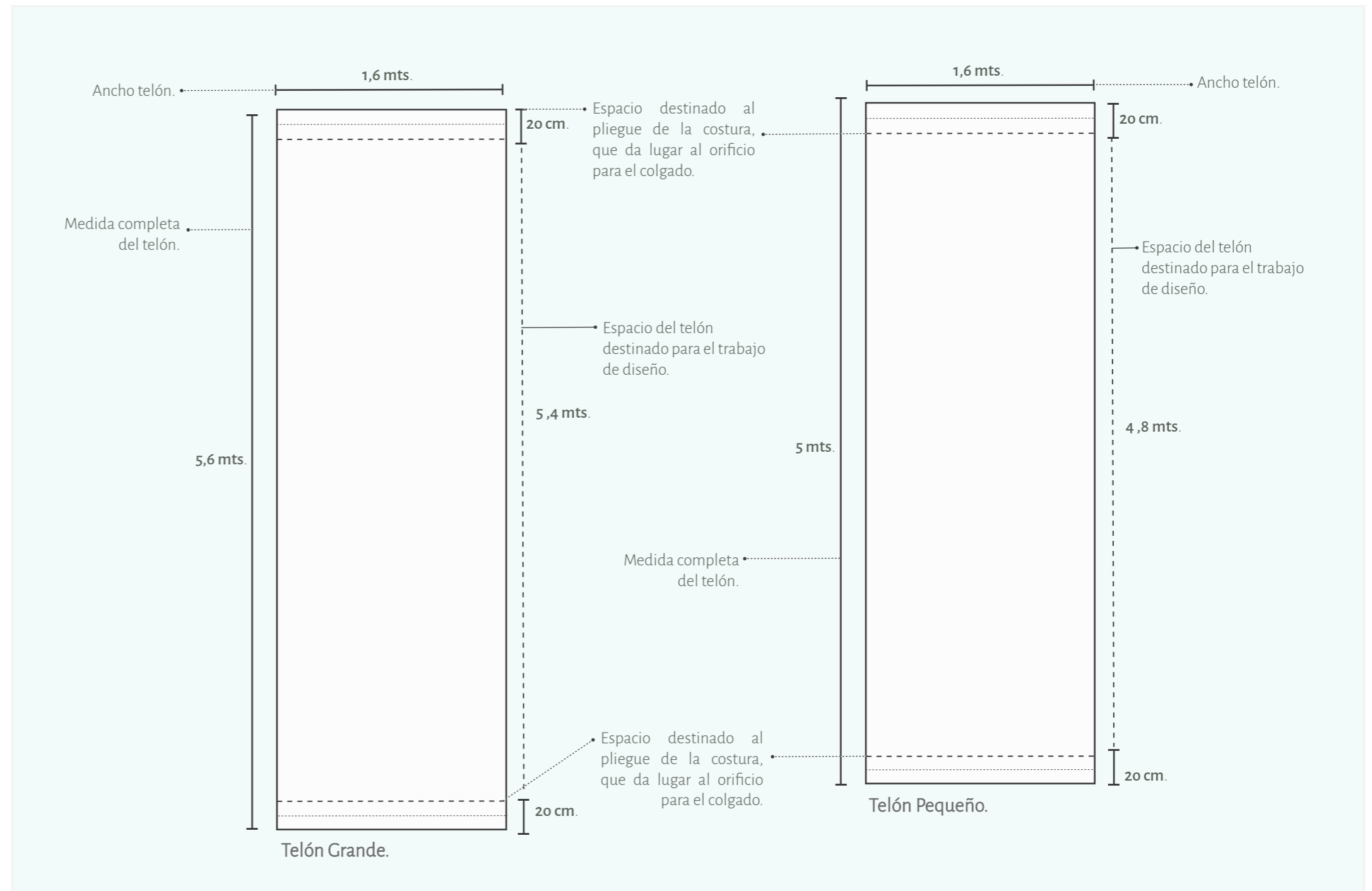

° Especificaciones de medidas en los telones.

PROPUESTAS DE DISEÑO

CONTENIDO DE LOS TELONES

Para proponer el diseño de los telones, se realizaron diferentes propuestas del contenido que tendrían los lienzos, experimentando diferentes técnicas y materiales para llevar el diseño a cabo con las más óptimas herramientas.

Las temáticas a trabajar mantienen continuidad con el proyecto anterior, abarcando bosques, suelos y aguas, intentando presentar en nuestras propuestas las huellas de la existencia del entorno que envuelve la elipse ubicada en Ciudad Abierta.

El encargo de proponer, fue parcelado en series de trabajo, en las cuales se debía presentar de forma grupal e individualmente las propuestas y experimentaciones que realizabamos para el diseño.

PROPUESTAS 1

PROPUESTAS 23/09/22

Para la construcción del diseño de las primeras propuestas se toma en consideración la temática indicada, abarcando las “huellas” o rastros que podemos encontrar al observar el entorno y contexto de Ciudad Abierta, para luego presentar su presencia, sin exponerla directamente.

La tela que se utilizó para las pruebas es TNT, y fue cortada en 3 trozos de 60 x 60 centímetros, para luego ser pintada con betún líquido negro.



° Fotografía Betún utilizado.



° Fotografía propuesta bosques.

En esta propuesta se intenta presentar el paso de la sombra y de la luz que traspasa por los árboles en el bosque.



° Fotografía propuesta suelos.

La intención de esta propuesta es demarcar el movimiento de las arenas con el viento, realizando trazos curvos que insinúan el camino de sus huellas.

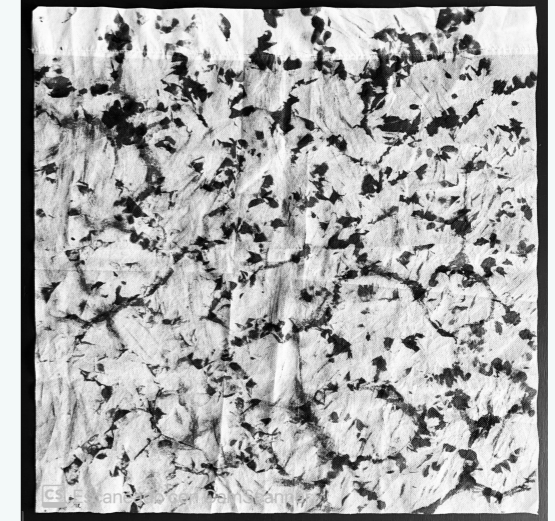

° Fotografía propuesta aguas.

En esta propuesta la técnica para pintar fue menos guiada, ya que se arruga la tela en ciertas zonas, y se pintan los bordes del nudo que se genera con la mano, para luego poder ser estirado y reiterar el proceso en otras zonas, representando el movimiento del agua en el estero.

PROPUESTAS 2

PROPUESTAS 27/09/22

PROPUESTAS INDIVIDUALES

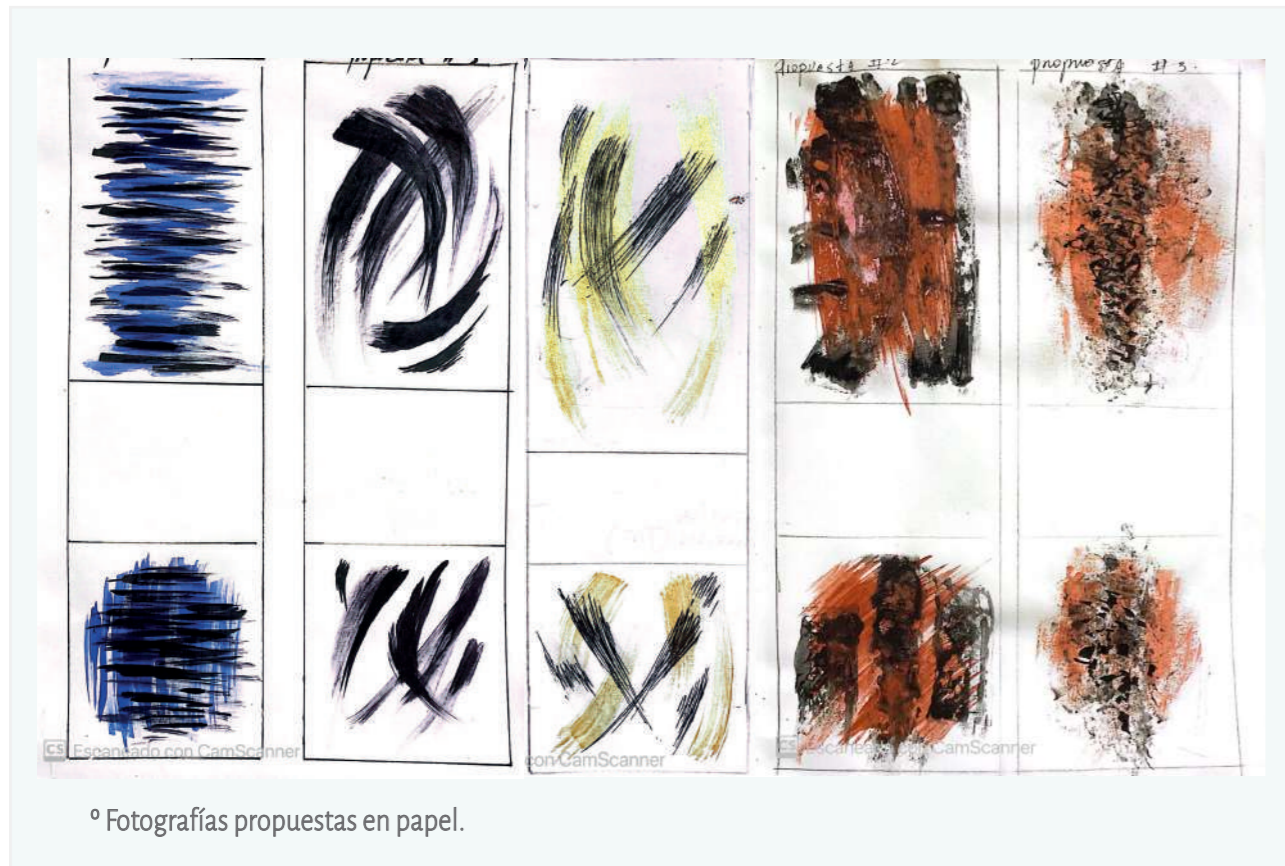

Estas propuestas están enfocadas en las pruebas de trazos y colores, intentado capturar el gesto en la acción de expresarse dibujando en la amplitud del espacio, mezclando tonos y direcciones para conformar el diseño, considerando el espacio en blanco para situar el logo de los 70 años de la escuela.

PROPUESTAS GRUPALES



En las propuestas grupales se trabajó en la técnica para aplicar los trazos y el color en las telas de 100 x 60 centímetros, para esto se utilizó una mezcla cremosa en base a maicena y tinta china negra, esta se aplica con una espátula, para así generar los trazos negros, y también se utilizó ténpera dorada para iluminar y contrastar en el blanco del telón.

PROPUESTAS 3

PROPUESTAS 30/09/22

PROPUESTAS INDIVIDUALES DIGITALES

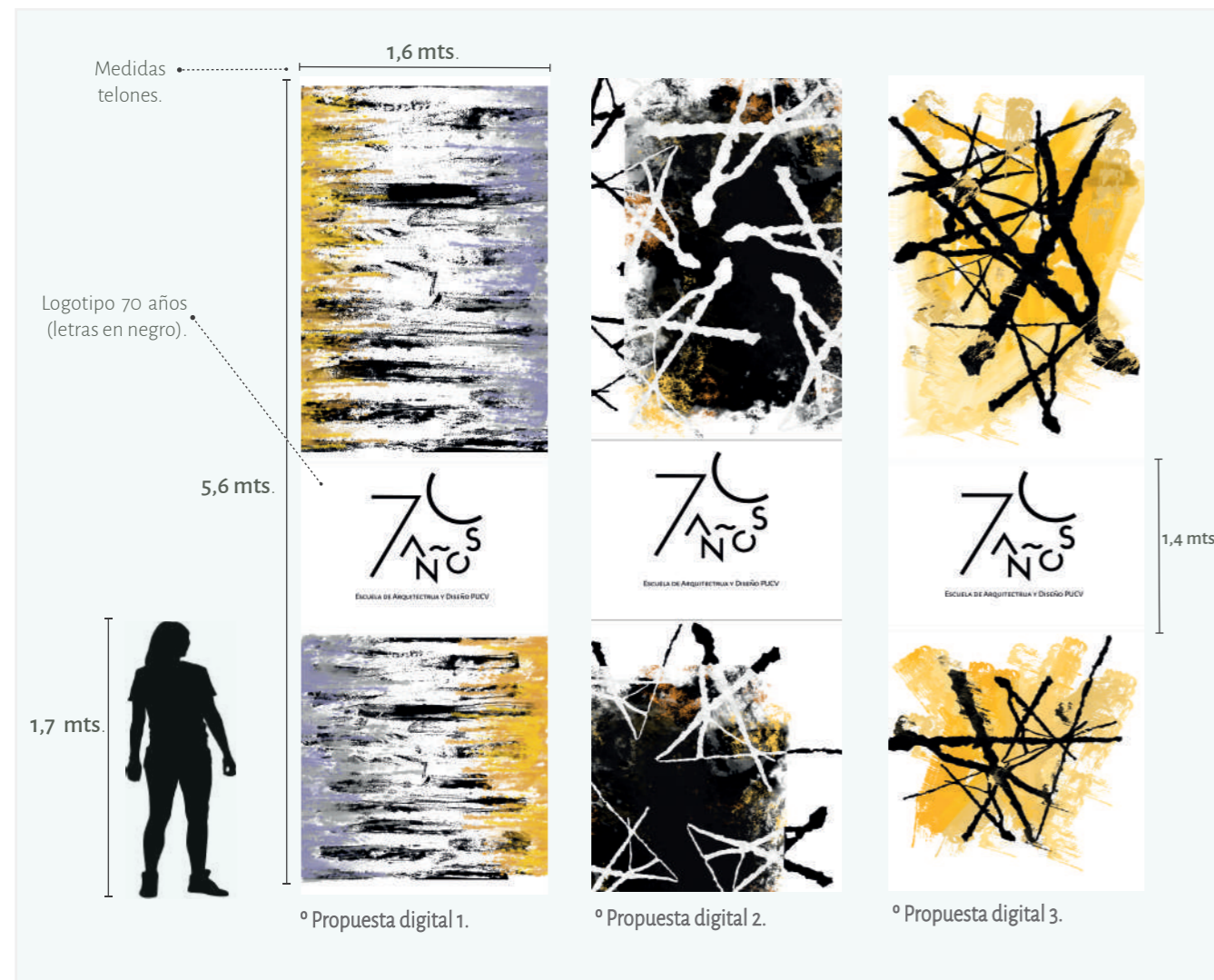

Las propuestas digitales propuestas, tienen el objetivo de mostrar diseños que están configurados con trazos y vacíos intencionados formados por el recorte de la sombra de la torre, el cual se trabajó y dispuso en variadas formas de posicionar.

Los colores que se trabajaron fueron dorado, cobre y plateado, balanceando y separando su aplicación en la tela.

PROPUESTA GRUPALES

Para la propuesta final de grupo, se trabajó el diseño del telón en un trozo de tela de 1,60 x 2 metros, presentando en él los tonos y trazos realizados para el diseño final de la propuesta final.

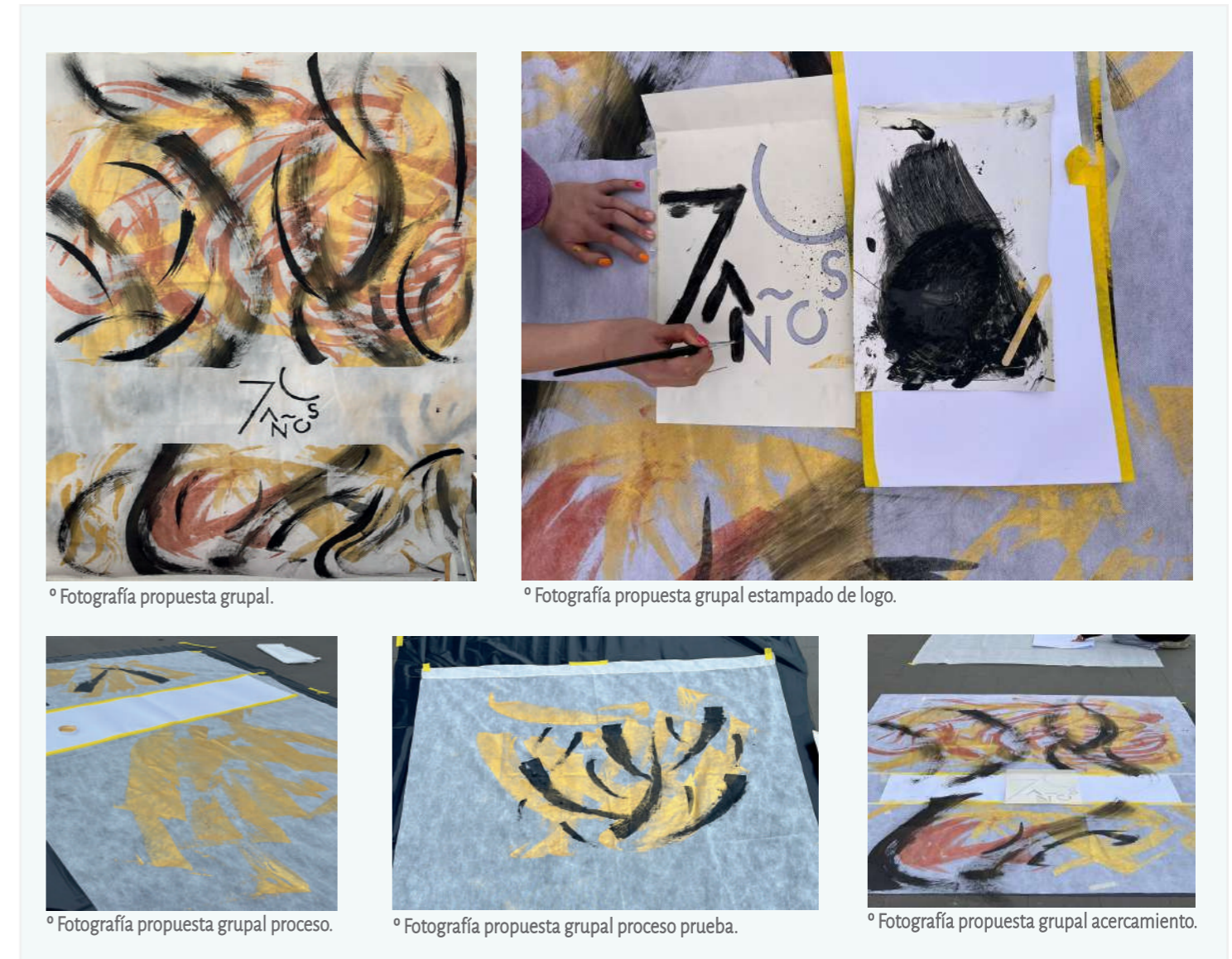

Durante el proceso de elaboración del telón, se necesitó de témperas metalizadas, pintura a base de la mezcla de maizena con tinta china, y espátulas para aplicar los trazos. Para estampar el logo de los 70 años, se utilizó una plantilla impresa y posteriormente recortada para su uso.

PROPUESTAS 4

PROPUESTAS 03/10/22

PROPUESTAS INDIVIDUALES DIGITALES

En estas propuestas, se presentan diseños que proponen 2 versiones para cada una, realizando una continuidad entre el telón grande y el telón pequeño.

Sus diseños se configuran con recortes de trazos ya existentes en las telas anteriores, intentado rescatar de ellas sus tonos y formas, realizando un trabajo de collage entre ellas, también se utilizaron máscaras de recortes lineales, para dejar vacíos intencionados a lo largo de la imagen y así provocar espacios luminosos que dejan en mayor evidencia su contraste.



Trazos de las propuestas grupales pintadas en tela, editadas en plataforma Figma.

° Propuesta digital 1.

° Recortes de trazos utilizados.

° Propuesta digital 2.

Logotipo 70 años (letras en blanco).

Vacios realizados con trazos de diferentes medidas en tono blanco.

Intención de unir el logo con el diseño de trazos, con el fin de agrupar su forma en completitud.

Propuesta del logo compartido en ambos telones de la propuesta 2.

PRODUCCIÓN TELONES

DESARROLLO SECUENCIAL

El diseño de las propuestas para los telones de las torres se dividió en tres series diferentes, manteniendo las temáticas de Series Bosques, Series Suelos y Series Aguas.



- Para su producción se realizaron dos telones por torre, realizando un total de 16 telones, pero en su montaje, solo se decidió colgar un solo telón grande por torre.

PROCESO DE PRODUCCIÓN

El proceso de producción de telas estuvo dividido en cuatro jornadas de trabajo, en las cuales se realizó el corte de telas, costuras, pintado y montaje para su presentación.

CORTE DE TELAS

RESISTRO FOTOGRÁFICO



- Para la producción de los telones de las torres, se decidió utilizar tela TNT en rollo de 160 metros de ancho, de la cual se cortó a escuadra 8 telones de 5,60 x 1,60 mts. y 8 telones de 5 x 1,60 mts. .

COSTURA DE TELONES

RESISTRO FOTOGRÁFICO



• La costura de los telones, fue realizada con una máquina de coser en el laboratorio de la e[ad], este proceso fue necesario para realizar los bolsillos en los extremos de los telones, por los cuales pasan los travesaños que delimitan y dan firmeza a su montaje.

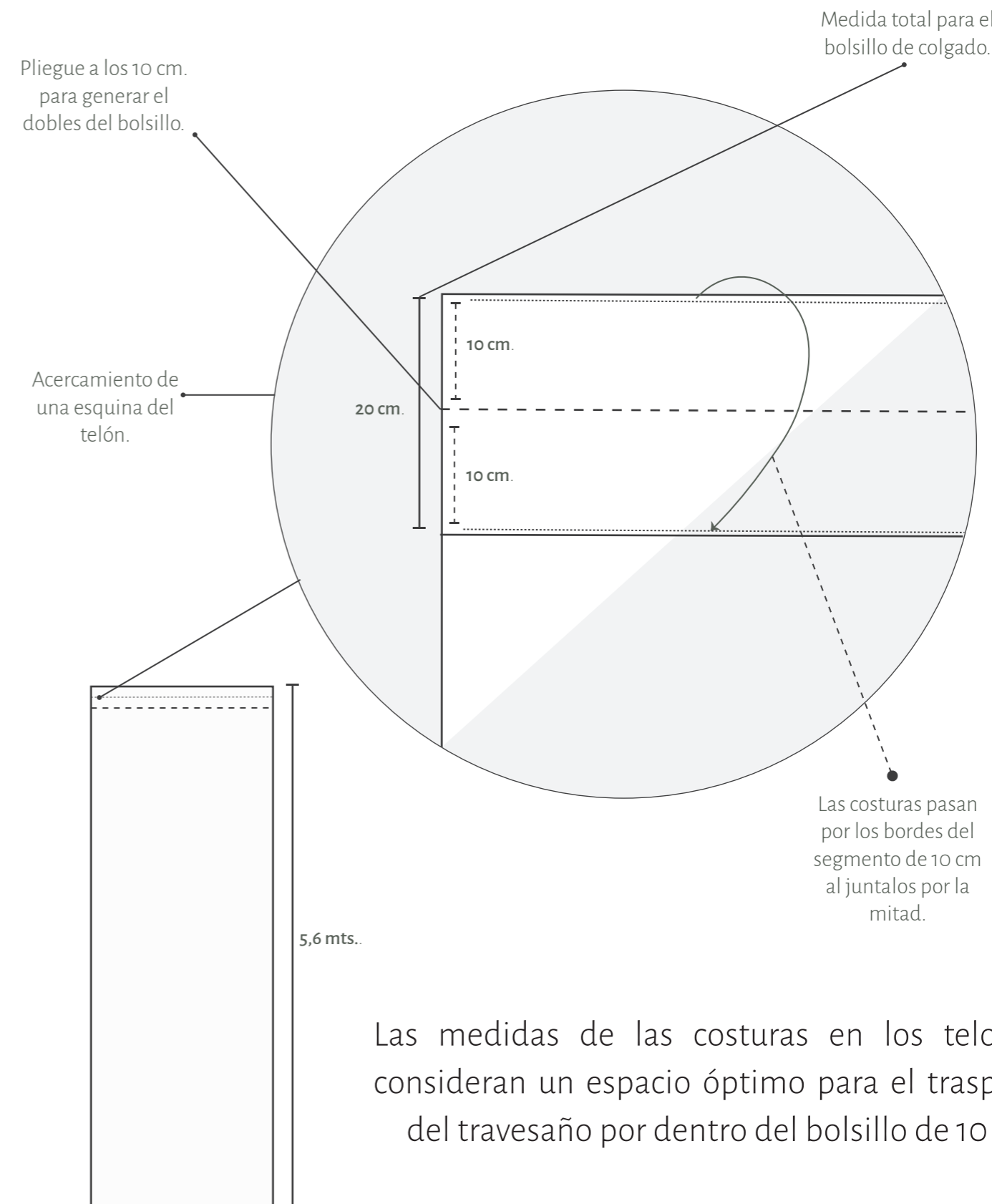

PINTADO DE TELONES

RESISTRO FOTOGRÁFICO

Para este proceso se realizaron pruebas para determinar los materiales a ocupar, y se decidió utilizar acrílicos negros y espátulas para aplicar las técnicas de arrastre para los trazos, realizando las pruebas sobre el suelo, encontrando allí la mejor manera de estapar los detalles en los trazos.



1. Imágen materiales para pintar.



2. Imágen proceso pruebas de trazos.



1. Imágen proceso pintado.



2. Imágen proceso pintado.



3. Imágen proceso pintado.



4. Imágen proceso pintado.

• Para realizar los trazos definitivos de las series, se realizaron plantillas y máscaras de recorte con papel para darle forma a los trazos de las series.

PINTADO DE TELONES

RESISTRO FOTOGRÁFICO

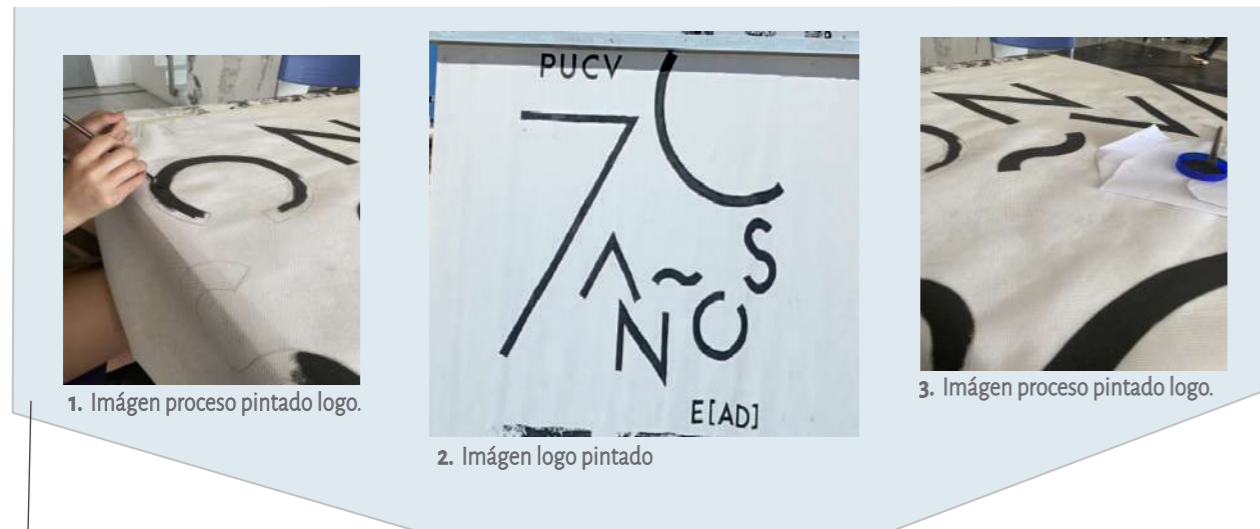

- Para el estampado del logo de los 70 años en los telones, se realizaron calcos de la impresión de este en vinilo, para luego ser pintados con acrílico negro y pincel a mano alzada.



- Al finalizar el proceso de pintado, se decide colgar los telones en sala para visualizar y contabilizar su producción, para luego ser trasladados de la escuela de Arquitectura y Diseño en la PUCV hacia la Ciudad Abierta en Ritoque, Quintero.

MONTAJE DE TELONES

RESISTRO FOTOGRÁFICO

- Para el proceso de montaje, los telones son trasladados a Ciudad Abierta, ahí son desenvueltos y extendidos sobre mallas y polietilenos ubicados en el suelo de la vega para mantener su cuidado.



- Para colgar las telas en las torres, se introdujeron los travesaños de aluminio en los bolsillos de los extremos de los telones y se aseguraron las telas con cinta masking y cinta aisladora.

MONTAJE DE TELONES

RESISTRO FOTOGRÁFICO



6. Imágen proceso colgado.



7. Imágen proceso colgado.



8. Imágen proceso anudado.

• Luego de ser asegurados y anudados a los travesaños , se procede a acercar los telones hacia las torres para poder ser colgados y montados. ubicados en el suelo de la vega para mantener su cuidado.



9. Imágen proceso colgado.



10. Imágen proceso colgado.



11. Imágen proceso colgado.



12. Imágen proceso colgado.



13. Imágen proceso colgado.

• En su montaje directo a las torres, se necesito ayuda del Profesor Marcelo Araya y sus alumnos, ellos con escaleras subieron a las torres y jaloron las cuerdas desde arriba, para subir los telones, y nosotros desde abajo tensamos y amarramos las cuerdas a las estacas en el suelo.

Una vez ya instalados los telones en su posición final, se cruza un travesaño a la altura del inicio del logo, con la intención de provocar presión y tensión en el telón, otorgando nueva forma a su visualización para su exhibición



14. Imágen telón colgado.

EXPOSICIÓN FINAL

EXPOSICIÓN DIURNA

La exposición de los telones en conjunto con las torres en el “ Aula Desplegada “ de Ciudad Abierta en Ritoque, otorgan el punto de encuentro a la Celebración del Aniversario de los 70 años de la e[AD] en la PUCV.



1. Imágen aérea de la exposioción ya montada.

Durante el día los telones entran en contraste con el exterior, y se hacen resaltar los trazos que interactúan en el contexto de su entorno para darle continuidad a lo representado.



1. Imágen de telón montado en la torre .

EXPOSICIÓN FINAL

EXPOSICIÓN NOCTURNA

El término de la Celebración de los 70 años fue realizado durante la noche, por lo cual se decidió dar iluminación a los telones con luces led que los rodearan en conjunto con la elipse.



1. Imágen aérea de la exposición nocturna.

Durante este periodo, los telones destacaban en el contraste con la oscuridad y las luces de colores.

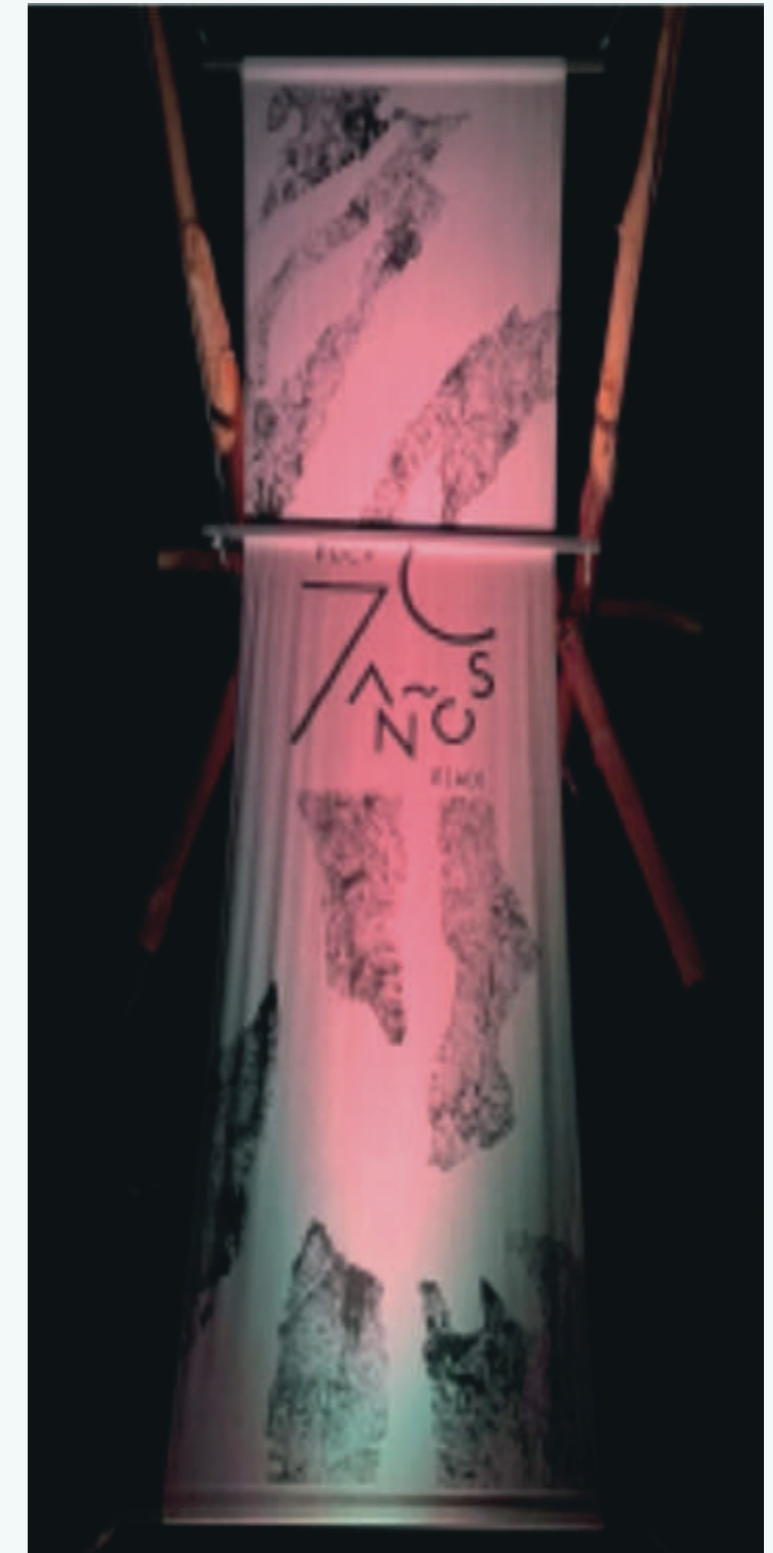

1. Imágen de telón iluminado en la noche.