

Celebración Acto San Francisco de Asís

Patrono de la escuela de arquitectura y diseño, PUCV

El domingo 6 de octubre del presente año, se celebró el Acto de San Francisco en la Ciudad Abierta. La jornada comenzó en la explanada de la escultura Extensión Americana, donde la invitación fue a recordar, reunidos todos en un gran círculo, la sencillez y amistad características de San Francisco: a renovar la pareja poesía y oficio, y a desprenderse, como los niños, en el juego.

Primero, a través del correr el anillo, donde las personas que lo recibieron construyeron un poema a partir de una palabra elegida por cada uno; luego, a través de los volantines que rápidamente comenzaron a elevarse y a bailar con el viento.

En una segunda instancia, los asistentes se reunieron en la hondonada de la escultura Fuego robado, donde niños, jóvenes y adultos presenciaron el ballet La Consagración de la Primavera, interpretado por la Compañía I.D.E.A. bajo la dirección de la coreógrafa Beatriz Alcalde.

El Taller de tercer año de diseño industrial, se aboca a proponer el modo de celebración con la que culmina el día de San Francisco, a través de un ágape que cierra el día de la escuela. Los asistentes a la celebración son alrededor de 500 personas, el corpus completo de la escuela e invitados.

El ágape como forma de culminar el día se lleva a cabo al atardecer, por lo que se prepara guiso caliente para los asistentes, por medio de "la olla comunitaria" que se ha usado con anterioridad y que se ha diseñado específicamente para reunir a los invitados en la fiesta de San Francisco en torno al fogón.

Construcción del elemento contenedor

Se le encarga al taller en su totalidad que desarrolle un prototipo de soporte para plato que tiene como requerimientos dar cabida a un plato para sopa de aluminio, pan, cuchara y vaso. Estos elementos se deben reunir en un soporte que se sostiene con una mano y libera la otra para poder comer y beber de pie, también que permita el traspaso de la bandeja y la disposición de los elementos a comer y responde al tránsito Si bien el diseño es realizado por alumnos del tercer año de diseño industrial, es ejecutado por alumnos de primer año de diseño.

Planimetría objeto

El objeto esta inscrito en un rectángulo de 40.00 x 22.00 cm

Las bandejas están dispuestas en una estructura realizada con anterioridad pero es adaptada para poder disponer en ellas las bandejas, ubicadas de forma diagonal una al lado de la otra.

Se cruzan entre ellas unos palos de brocheta que actúan de soporte.

Las bandejas son dispuestas de esta forma para ser sacadas del lugar ya que estas no contiene liquido, dentro del contenedor de la sopa se encuentra el pan con la servilleta, de esta forma deben sacar lo que hay dentro para poder servir la sopa.

Se dispone la olla y los elementos correspondientes al ágape en el palacio del alba y el ocaso. En el centro se ubica la olla y Los porta-bocados se distancian de la olla en dos puntos, para generar un tiempo entre que los comensales lo retiran y que llegan a servirse el vino y el guiso de verduras

Preparación guiso de verduras

Para la celebración de San Francisco, se cocina un guiso, se propuso esta comida para que proporcionara calor a los invitados al momento de realizar el ágape.

Las verduras son picadas el mismo día de la celebración, de esta manera permanecen frescas y sin oxidación, esta primera parte es realizada en la escuela con toda la disposición de espacio y materiales; para la preparación de la sopa de verduras:

Preparación:

Se hace un sofrito de cebollas y ajo

Se le agrega el pimentón y las zanahorias y el apio

Se le incorporan los trozos de zapallo, mas vino blanco; luego las papas y el maní

Luego se agrega agua y sal

Se ponen en la sopa el zapallo italiano y las berenjenas, agregando a su vez merquen y los aliños

Luego se agrega acelga y los huevos batidos

Y como ultimo ingrediente, perejil

Ingredientes del guiso

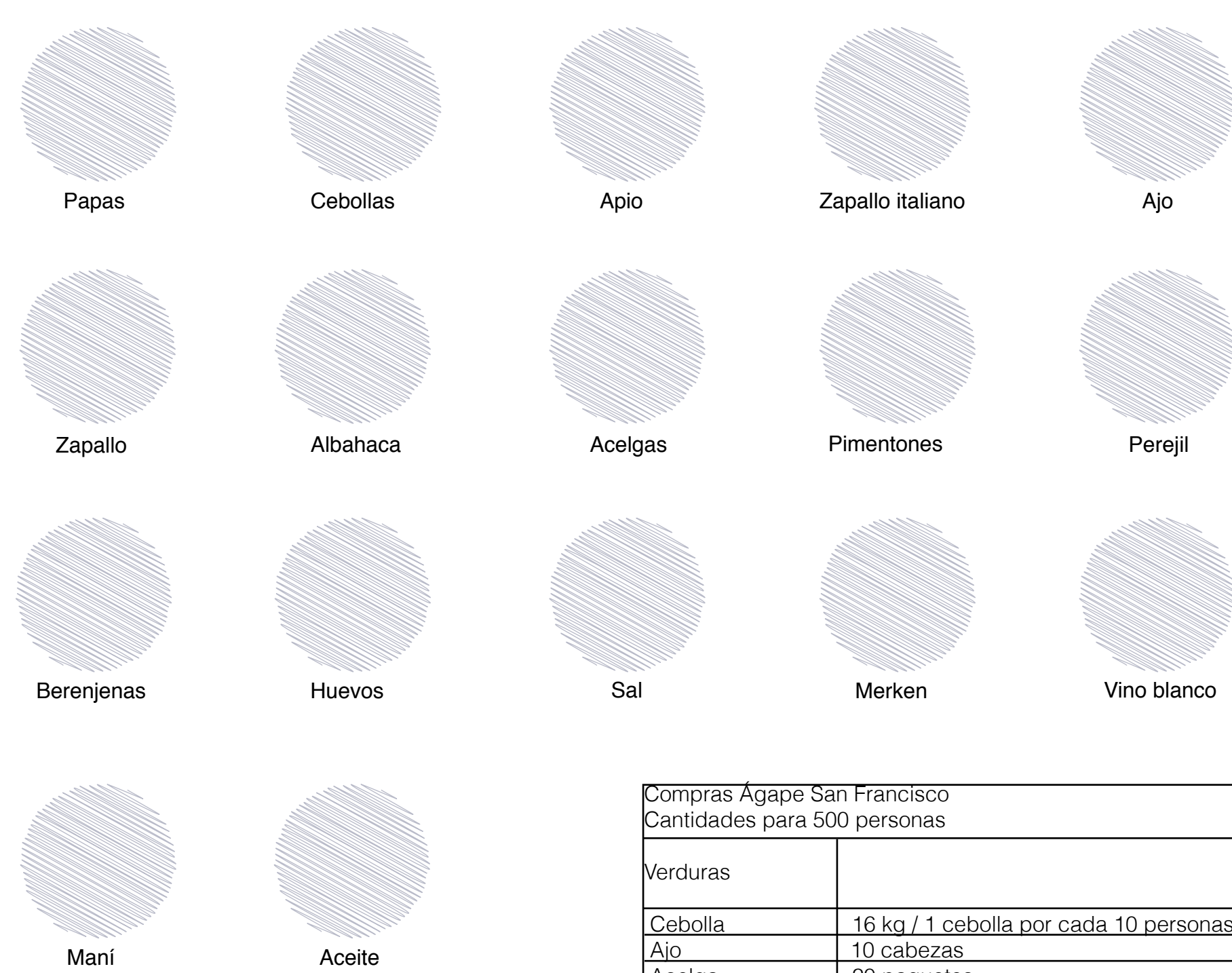

Compras Agape San Francisco	
Cantidades para 500 personas	
Verduras	
Cebolla	16 kg / 1 cebolla por cada 10 personas
Ajo	10 cabezas
Acelga	20 paquetes
Zanahoria	250 unidades / 1/2 por persona
Papas	200 unidades / 1 por persona
zapallo	10 unidades
Huevos	60 unidades
Perejil	3 paquetes
zapallo italiano	50 unidades
Berenjenas	50 unidades
Pimentón	25 unidades
Sal	1 kg
Maní	500 gr
Merquen	6 puñados
Aceite	5 litros
Acompañamiento	
Pan	500 unidades
Vino	50 litros
Jugo	25 litros

Elevación objeto

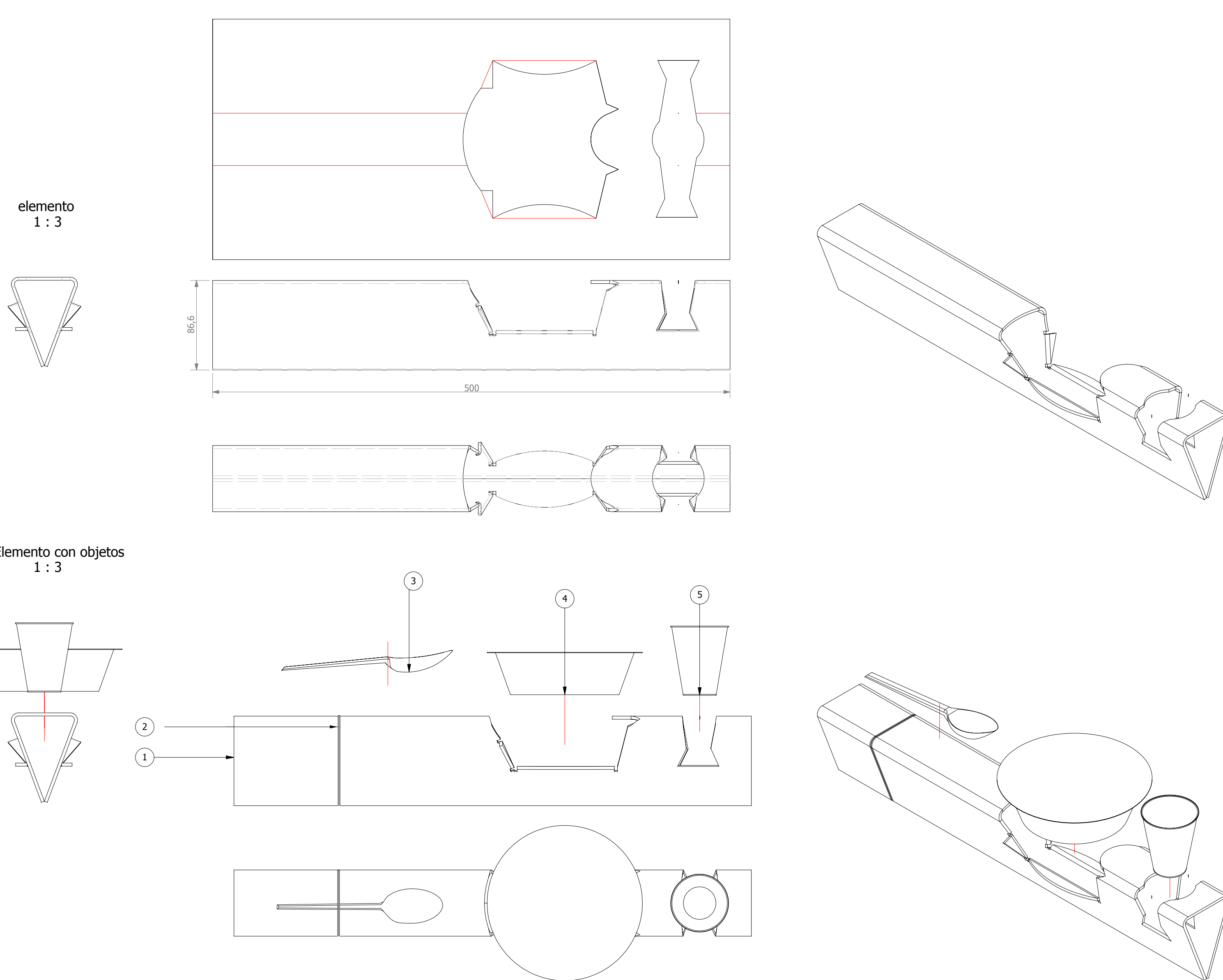

LISTA DE PREGAS	CIDAD	DESCRIPCIÓN
ELEMENTO 1	200	Elementos de cartón
2	200	Espléicos
3	500	Cuchara-plátos
4	500	Platos de aluminio
5	500	Vasos plásticos 100cc

Elevación mesa con objetos

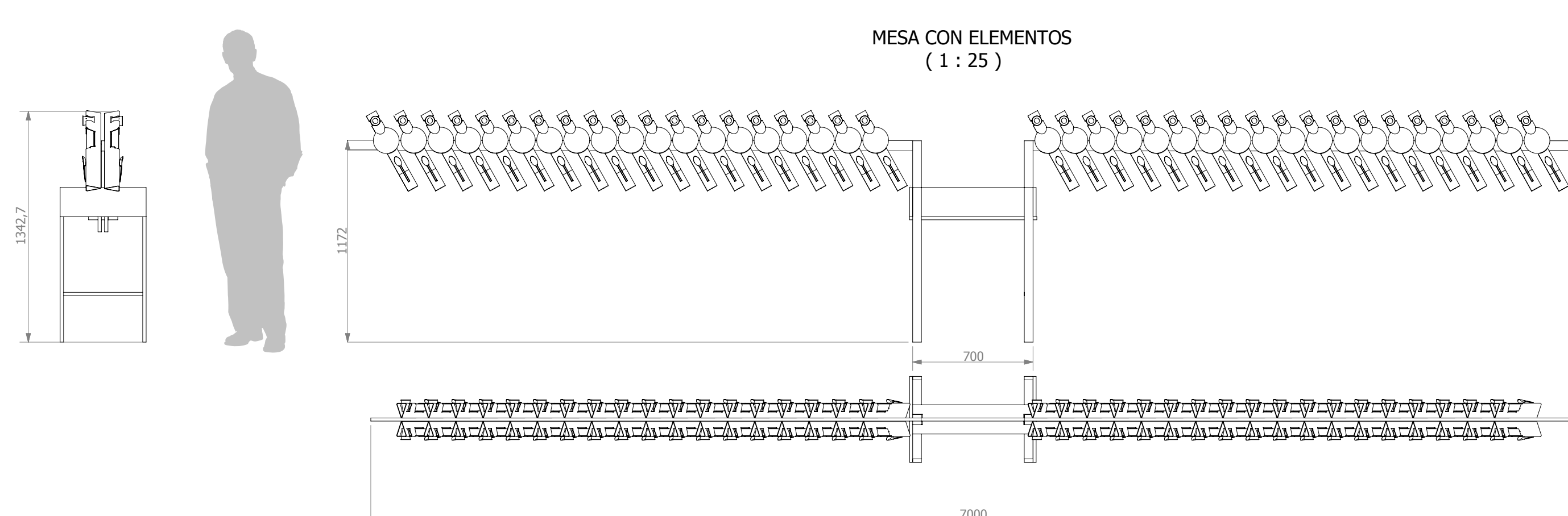

Acto de apertura de la celebración de san francisco



Construcción poema colectivo



El ballet realiza su presentación en la hondonada de la escultura Fuego robado



El ballet "La Consagración de la Primavera"



La celebración concluyó en el Palacio del Alba y el ocaso, Ciudad abierta, Ritique



Faenas de montaje de elementos en las mesas



Distribución de las mesas entorno al fogón ubicadas en la espacialidad del lugar de reunión



En cada mesa se ubicaban 80 elementos que contenían los platos y vasos para el ágape.



Detalle del prototipo ubicado en la mesa



Faena de preparación de la sopa de verduras.



Los invitados se reunieron a conversar y compartir en torno a la comida preparada por alumnos del taller de tercer año de diseño industrial.



Cada persona retira de la mesa el elemento sostenedor del plato



Cada persona una vez retirado el prototipo sirve vino en su vaso



La gente retira los elementos dispuestos en la mesa



En torno al fogón se encontraban alumnas del taller de tercer año de diseño industrial sirviendo la sopa de verduras.



La bandeja siendo utilizada