

# OÍR EN DIAGONALIDAD CONTENIDA POR UN VACÍO CIRCULAR

PLIEGUE  
HABITABLE

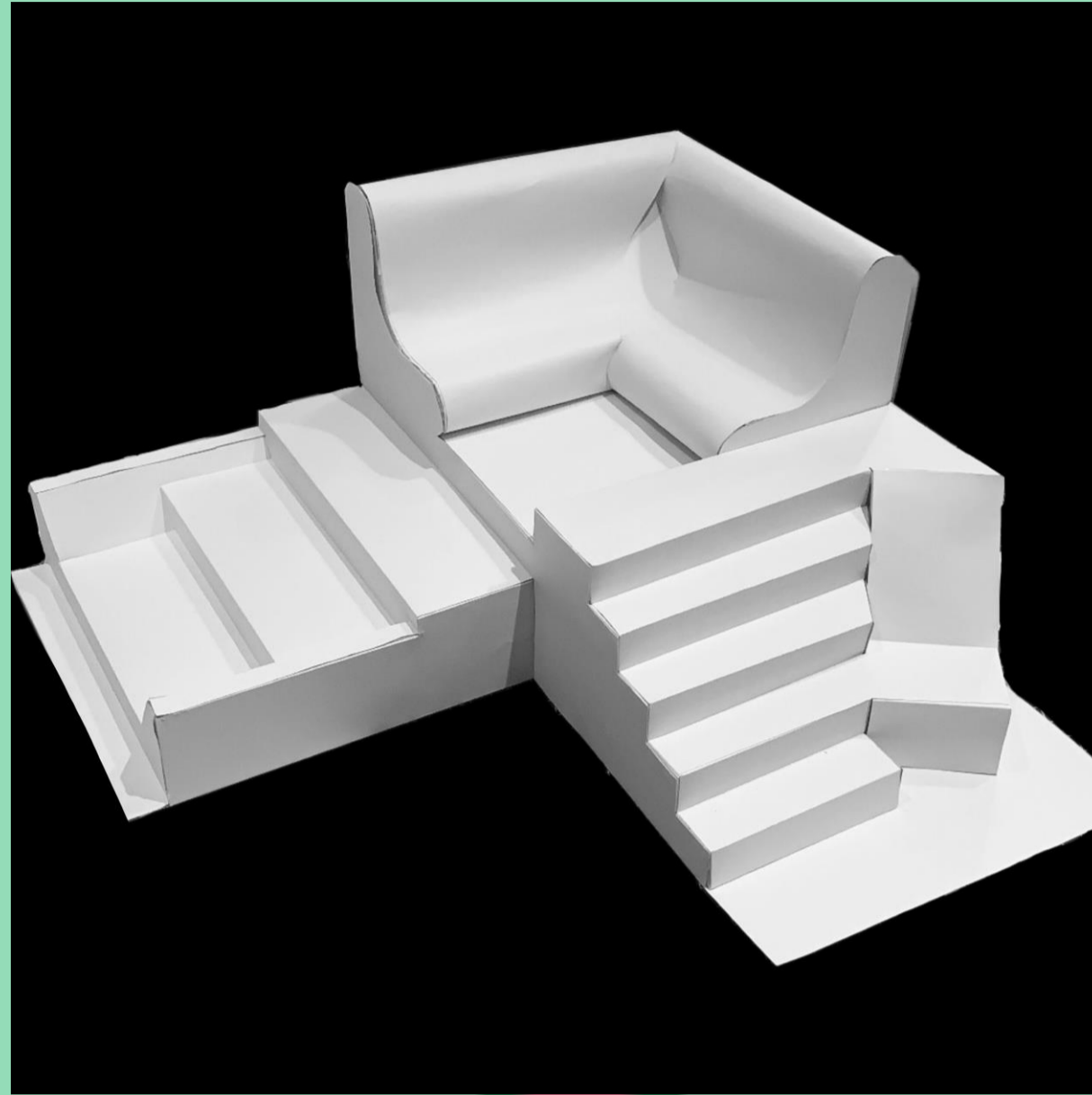

PROYECTO DEL AULA



PLIEGUE  
DEL OÍR

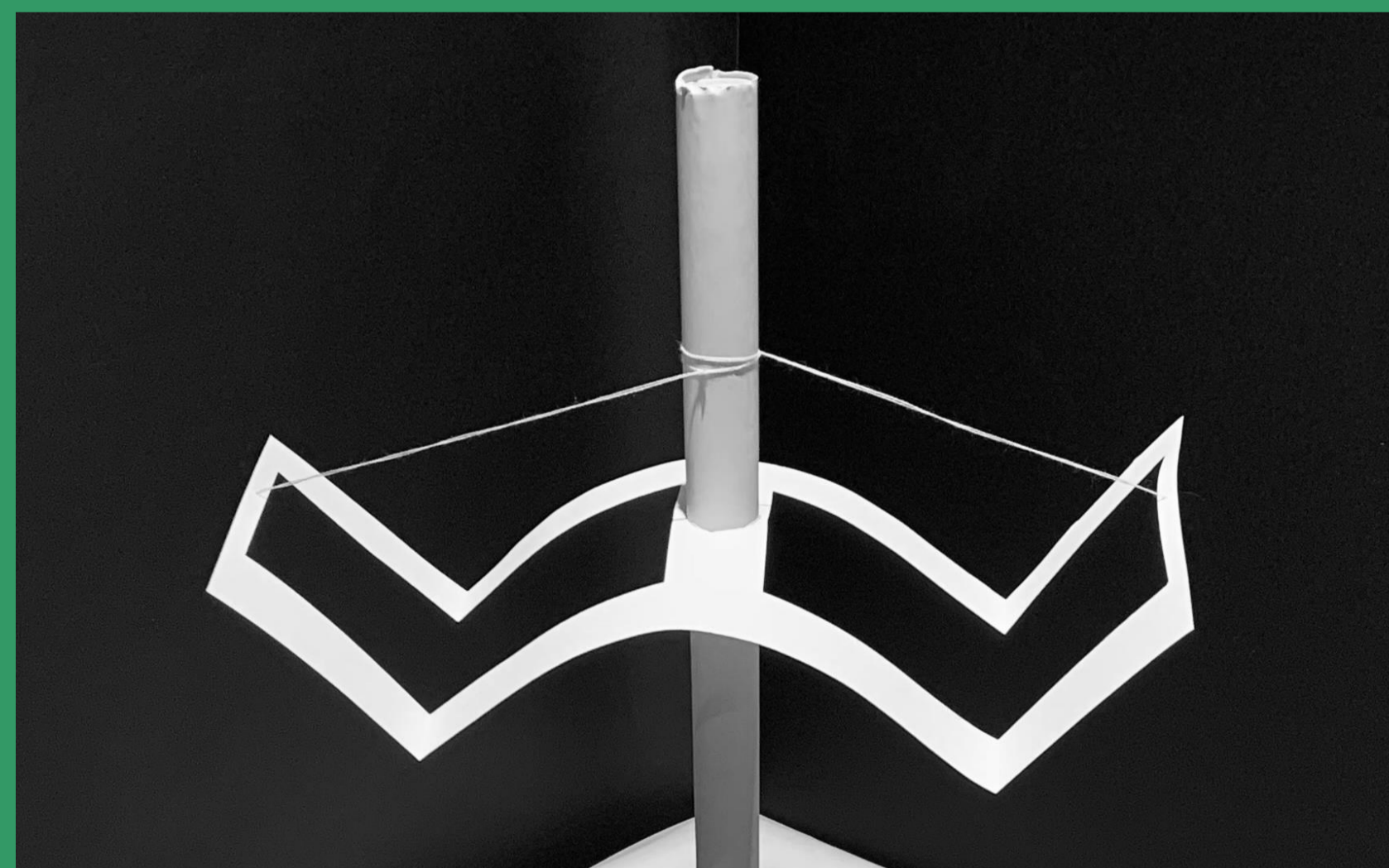

# OÍR EN DIAGONALIDAD CONTENIDA POR UN VACÍO CIRCULAR

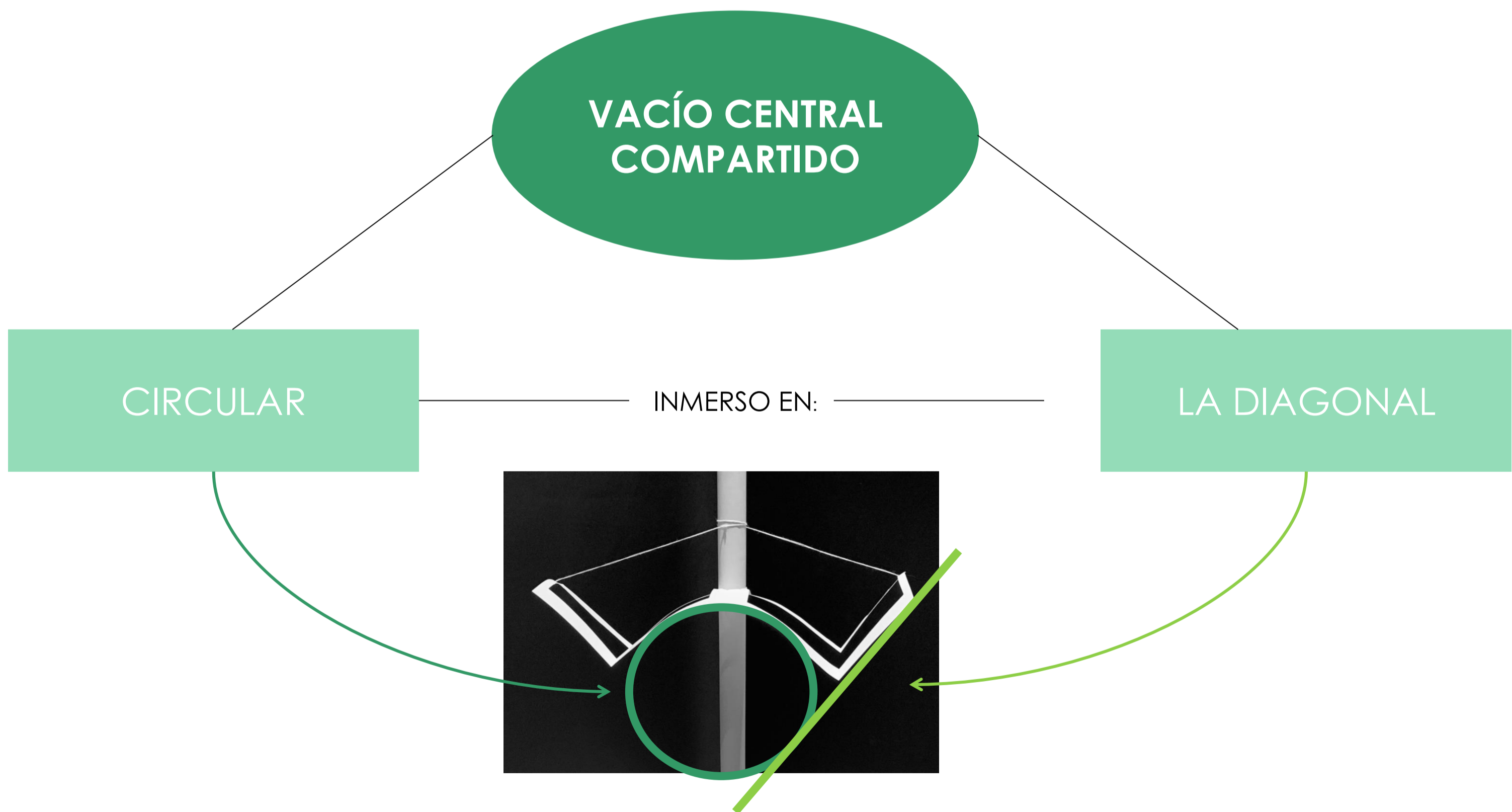
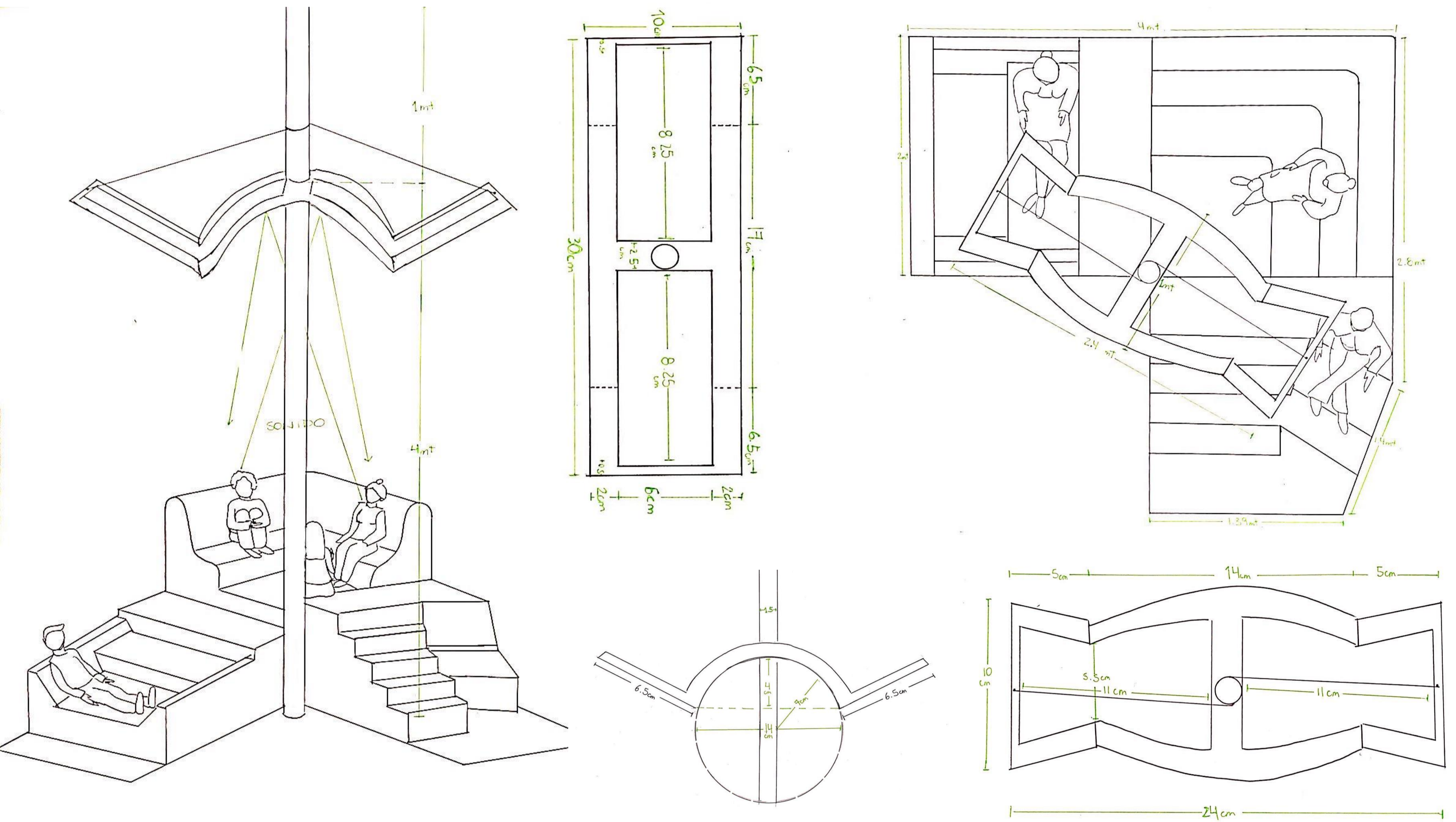

ACTO DEL COVER SAR HALLANDO **RECIPROCIDAD**

SIMETRÍA

# OÍR EN DIAGONALIDAD CONTENIDA POR UN VACÍO CIRCULAR

Fotos maqueta:

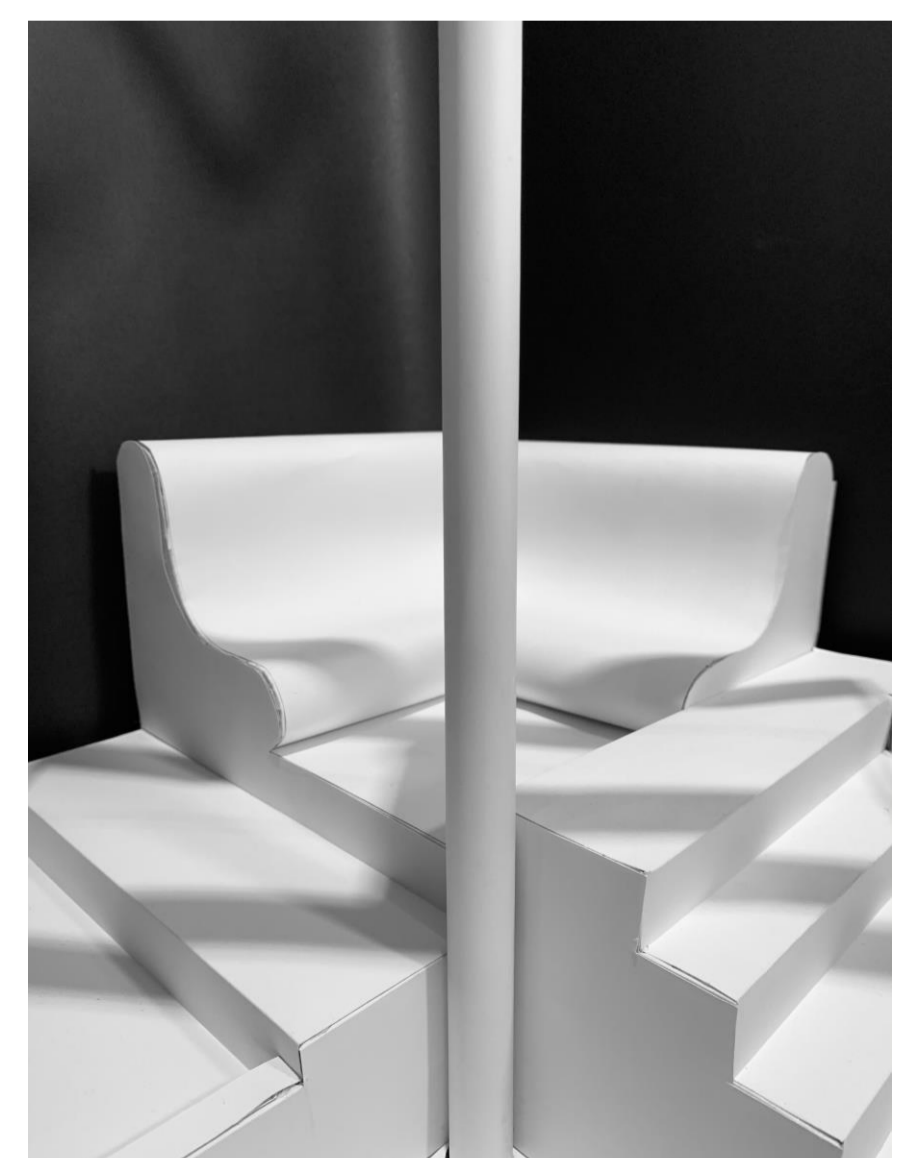
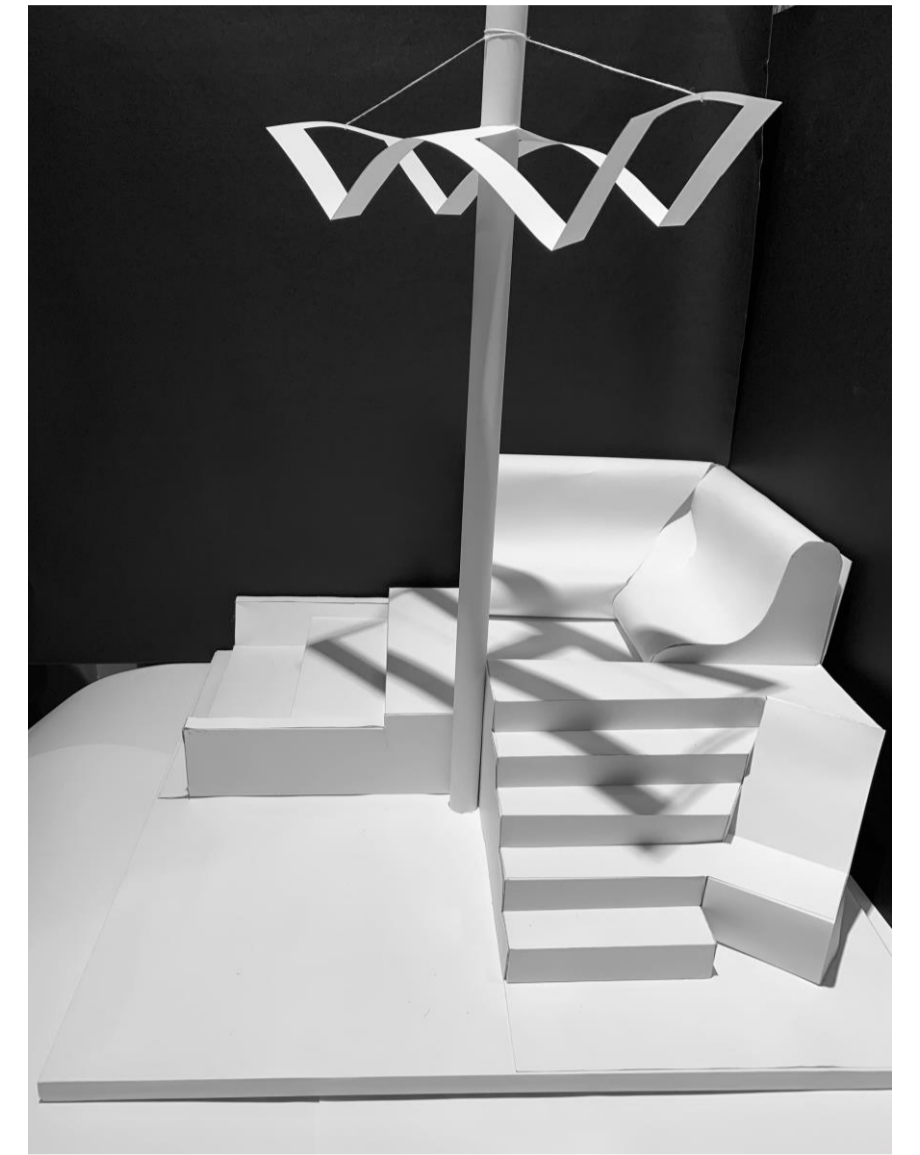
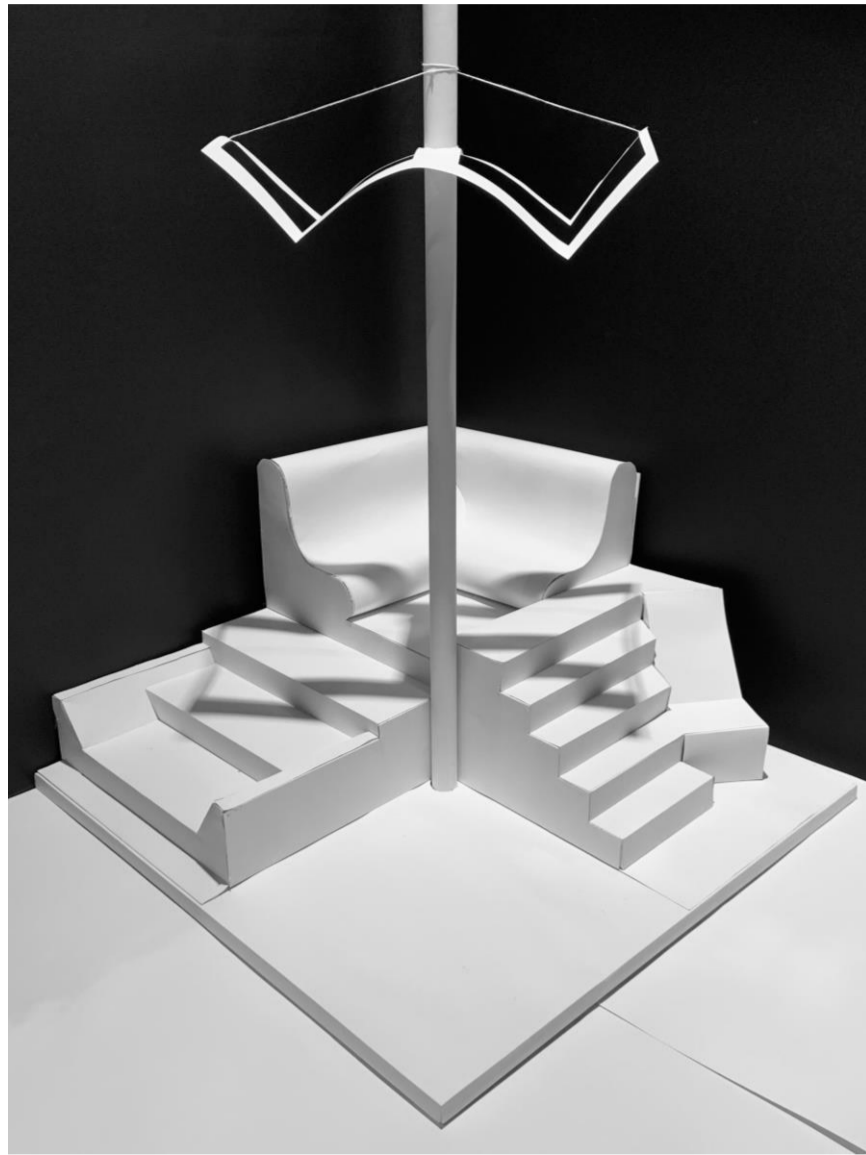

# OÍR EN DIAGONALIDAD CONTENIDA POR UN VACÍO CIRCULAR

PLIEGUE HABITABLE: *Tránsito y detención sobre alturas cíclicas*

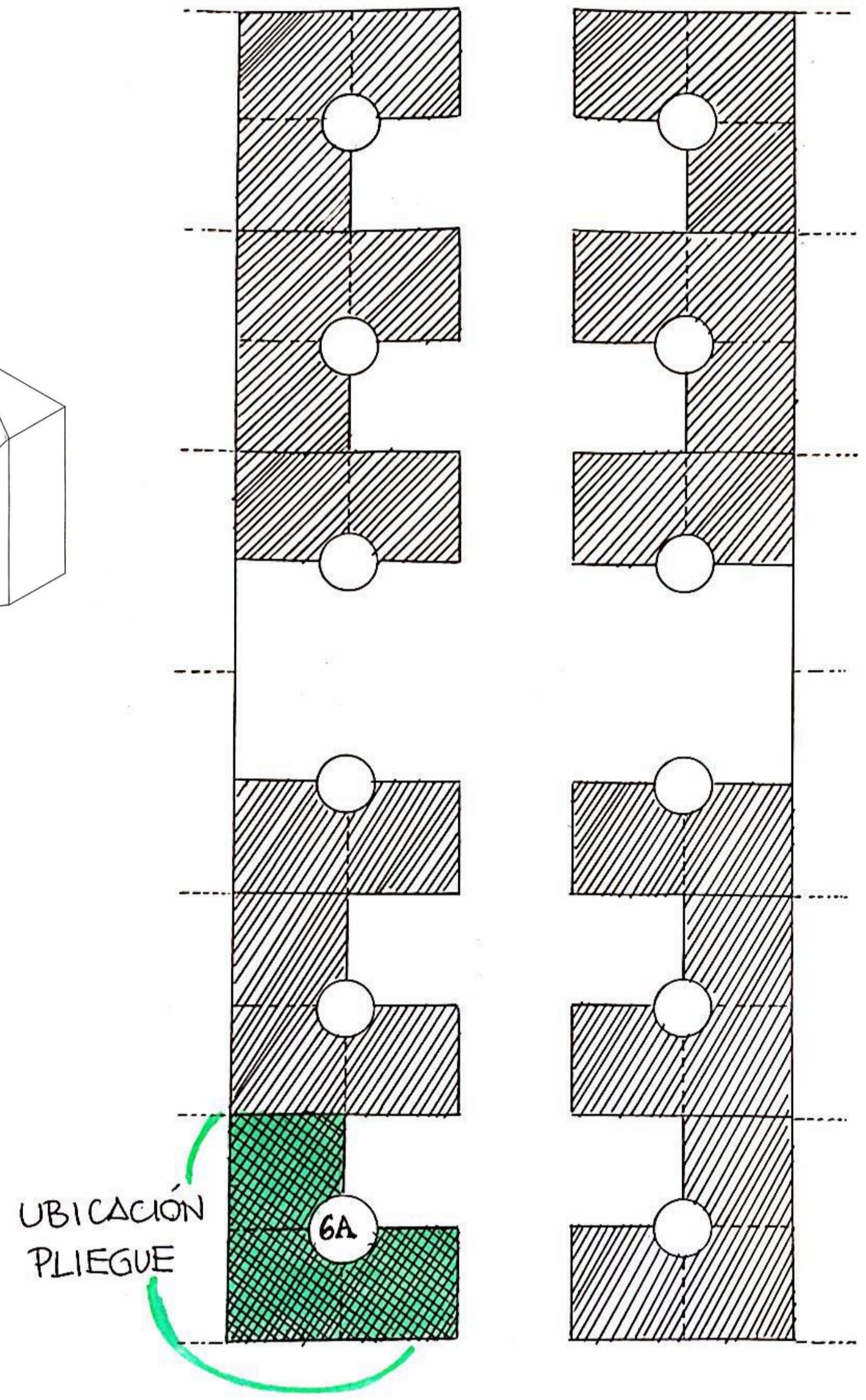
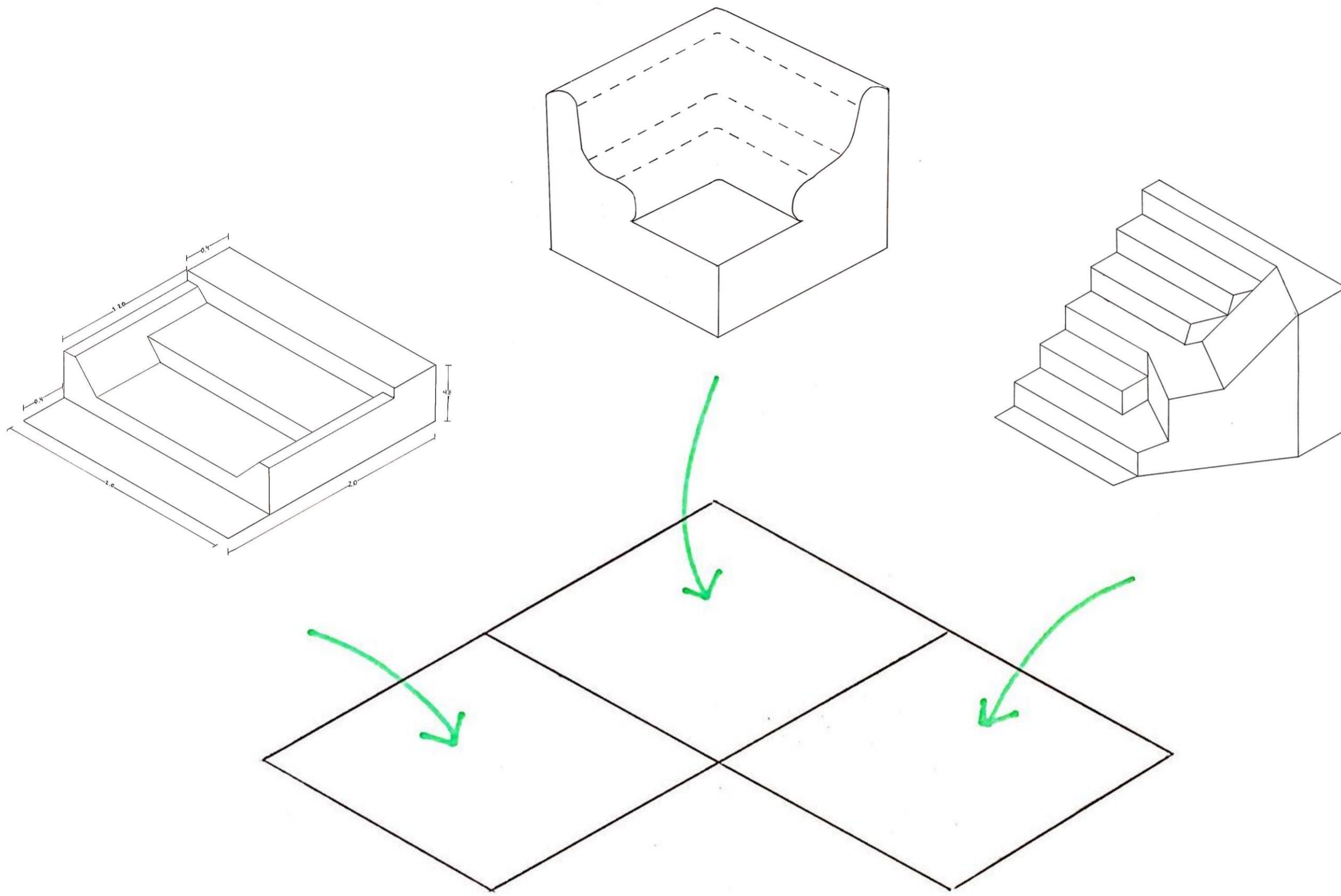

Isométrica, planta y esquemas:

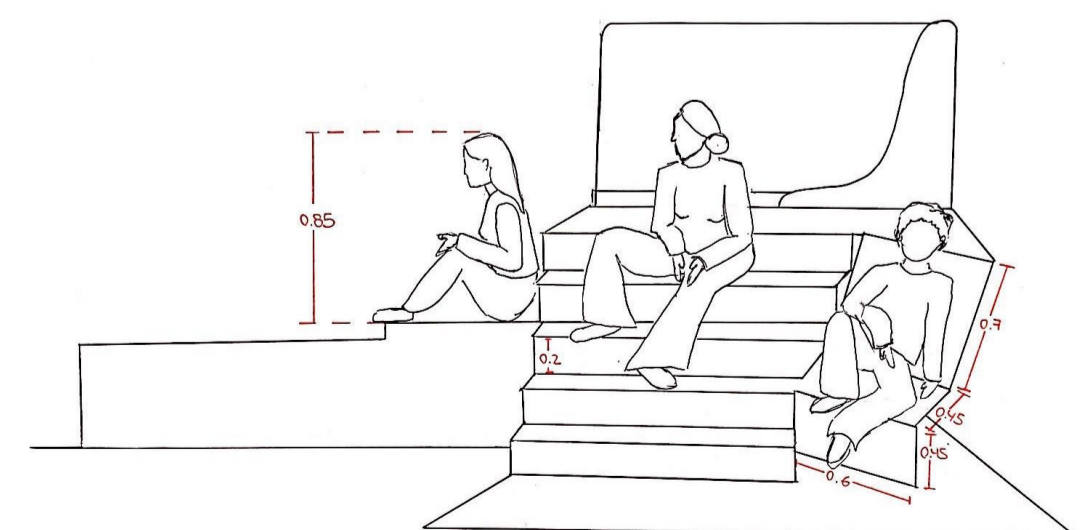
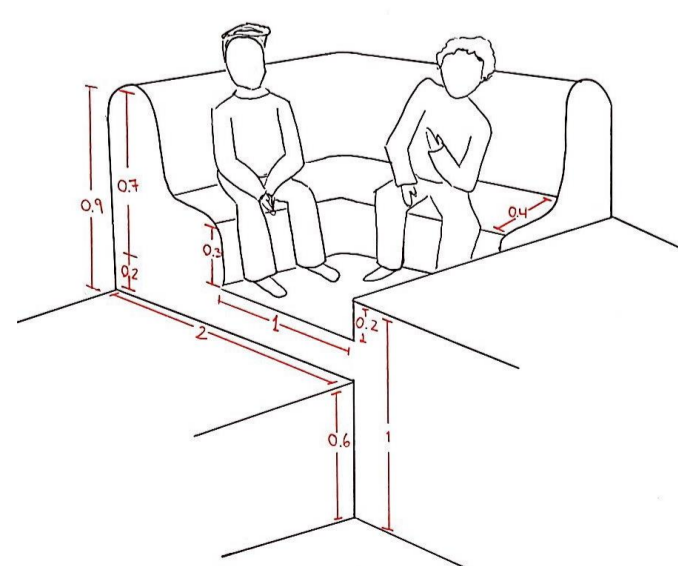
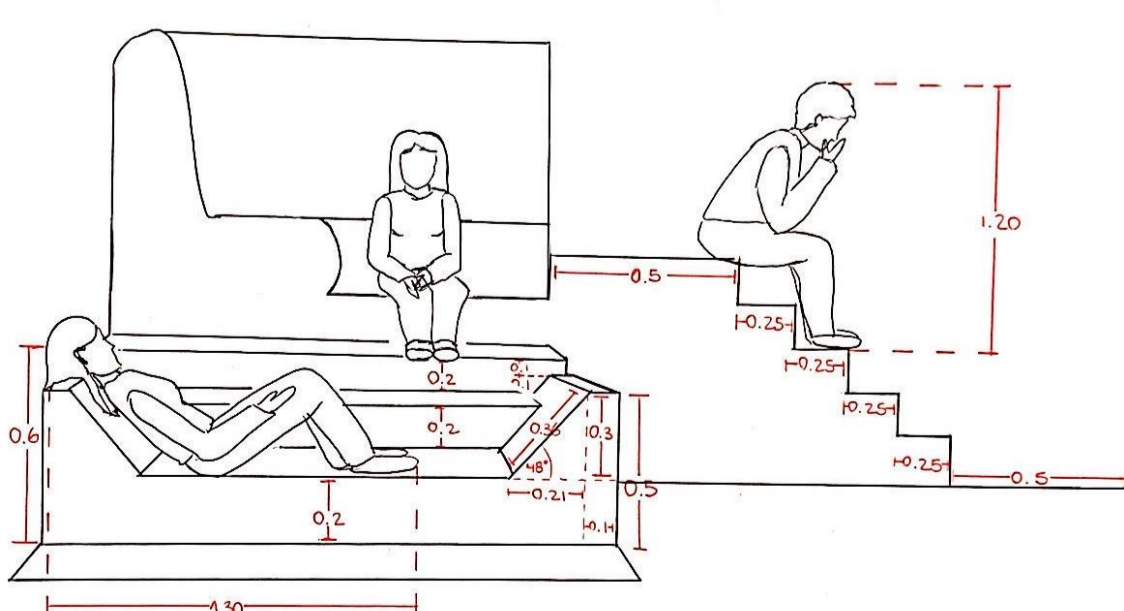
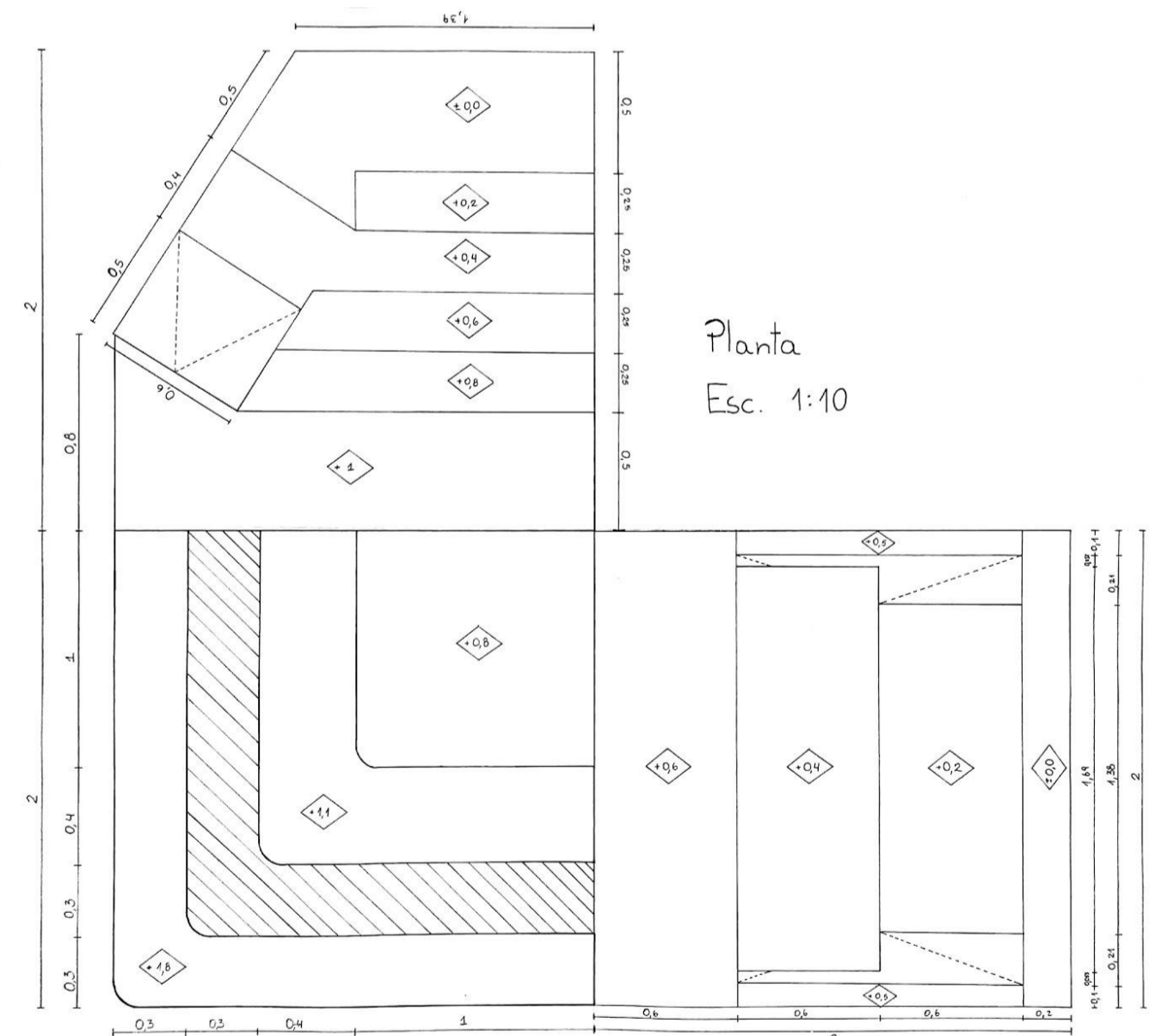
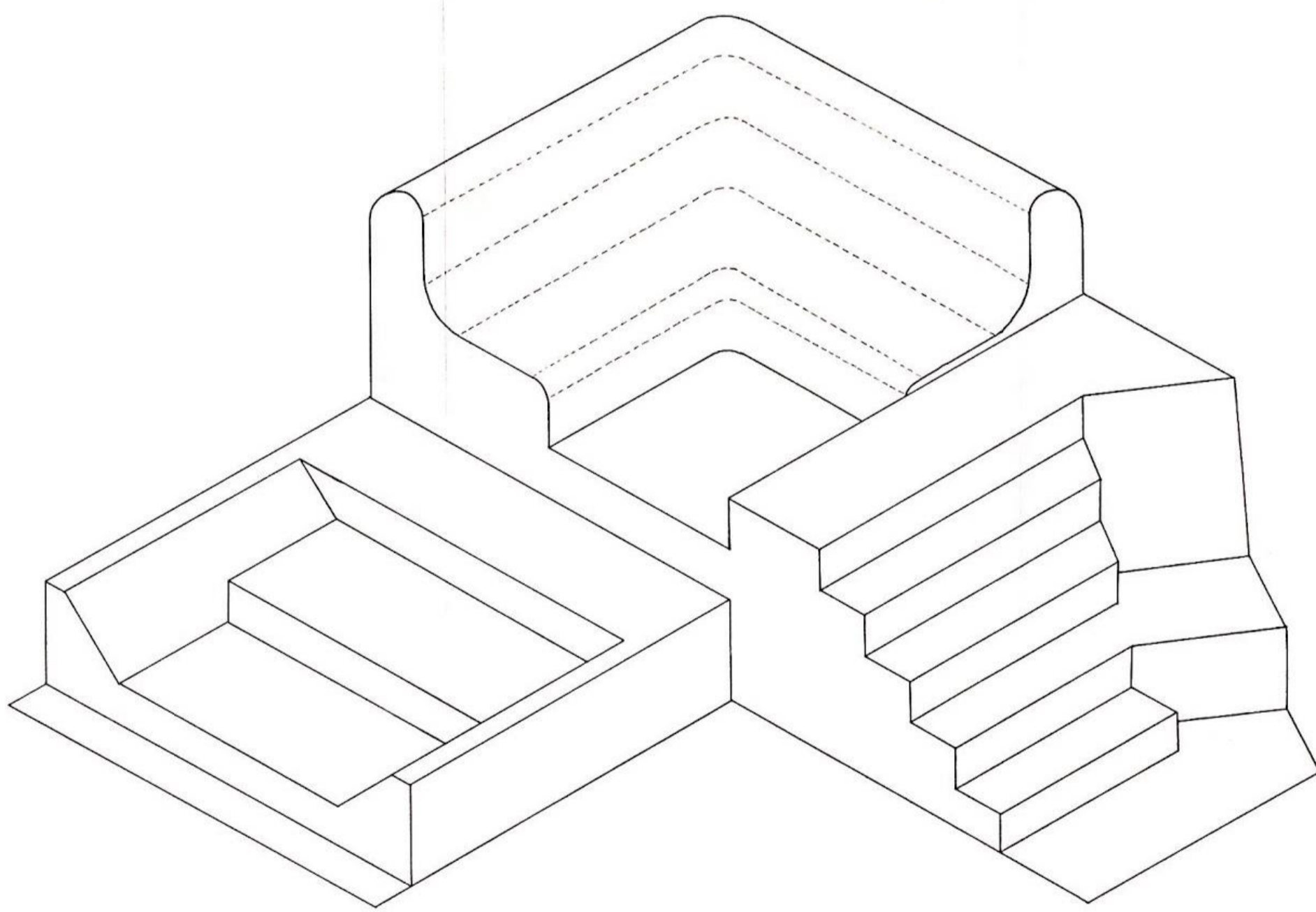

# OÍR EN DIAGONALIDAD CONTENIDA POR UN VACÍO CIRCULAR



112. CONVERSACIÓN RECÍPROCA QUE SE VE RECOGIDA POR UN VACÍO INTERIOR COMPARTIDO. AL SER RECÍPROCO LAS MIRADAS SE ENCUENTRAN Y SE UNEN MEDIANTE ESTE VACÍO. POSTURA DE PIE QUE SE MANTIENE CON LOS PIES SEPARADOS Y MANOS ACOMODADAS, LO QUE OTORGA UN RELAJO, FAMILIARIDAD A LA CONVERSACIÓN.

112. **Conversación recíproca** que se ve protegida por un **vacío interior compartido**. Al ser recíproco las miradas se encuentran y se unen mediante este vacío. Postura de pie **en espera** que se mantiene con los pies separados y manos acomodadas, lo que otorga un relajo, familiaridad a la conversación.

LO RECÍPROCO

113. Al estar en grupo las miradas pueden no calzar pero las voces sí. Se unen en un **vacío central unificador del espacio compartido**. Estas voces en cercanía permiten la creación del vacío como mezclador del oír.



113. AL ESTAR EN GRUPO LAS MIRADAS PUEDEN NO CALZAR PERO LAS VOCES SÍ. SE UNEN EN UN VACÍO CENTRAL UNIFICADOR DEL ESPACIO COMPARTIDO. ESTAS VOCES EN CERCANÍA PERMITEN LA CREACIÓN DEL VACÍO COMO MEZCLADOR DEL OÍR.

VACÍO CENTRAL COMPARTIDO



119. EL COMPARTIR, EL CONVERSAR SE DA DE FORMA CIRCULAR, UN VACÍO CIRCULAR QUE PERMITE EL ENCONTRAR A UN OTRO EN LA DIAGONAL DE UNA CALLE EXTENSA. PERO ESE ESPACIO DE ENTRE TODA LA MULTITUD DE GENTE CAMINANDO, ES PROPIO DE ESE GRUPO, DE ESE HABITAR.

119. El compartir, el conversar se da de forma circular, un **vacío circular** que permite el encontrar a otro en la **diagonal** de la calle extensa. Pero ese espacio de entre toda la multitud de gente caminando, es propio de ese grupo, de ese habitar.

VACÍO CIRCULAR INMERSO EN LA DIAGONAL