

Fundamento Obra de Travesía

Mirador de la reunión y la contemplación

Ameraida en el proyecto

2 lugares de Travesía

En un encuentro de Ameraida se habló de la palabra presente, y lo que significaría, estar libre de nostalgia y melancolía, libre de pasado o futuro, de una forma casi ingenia, que es con desprendimiento. De ahí elegí dos posibles lugares de travesía, sin pretender una razón. Encontré la isla del cerrito en argentina, casi en paraguay, donde se juntan dos ríos y luego la misión de Quilacahuín en la región de los lagos, donde también hay una isla y se juntan dos ríos. Algo de los ríos me llevó la mente a esos lugares. Después de analizar me doy cuenta de que explorar la extensión americana implica de pronto encontrarse con ríos, y eso significa que guardan algo de lo que significa ser americano, porque tienen historia humana, al igual que todo el continente. Elegí para esta obra la misión de Quilacahuín que guarda una historia parecida a la isla del cerrito: Eran lugares habitados por indígenas que luego fueron colonizados. Desde entonces se crea una cultura propia del lugar. En esta obra se acogerá ese aspecto de la extensión americana, su cultura y su paisaje.

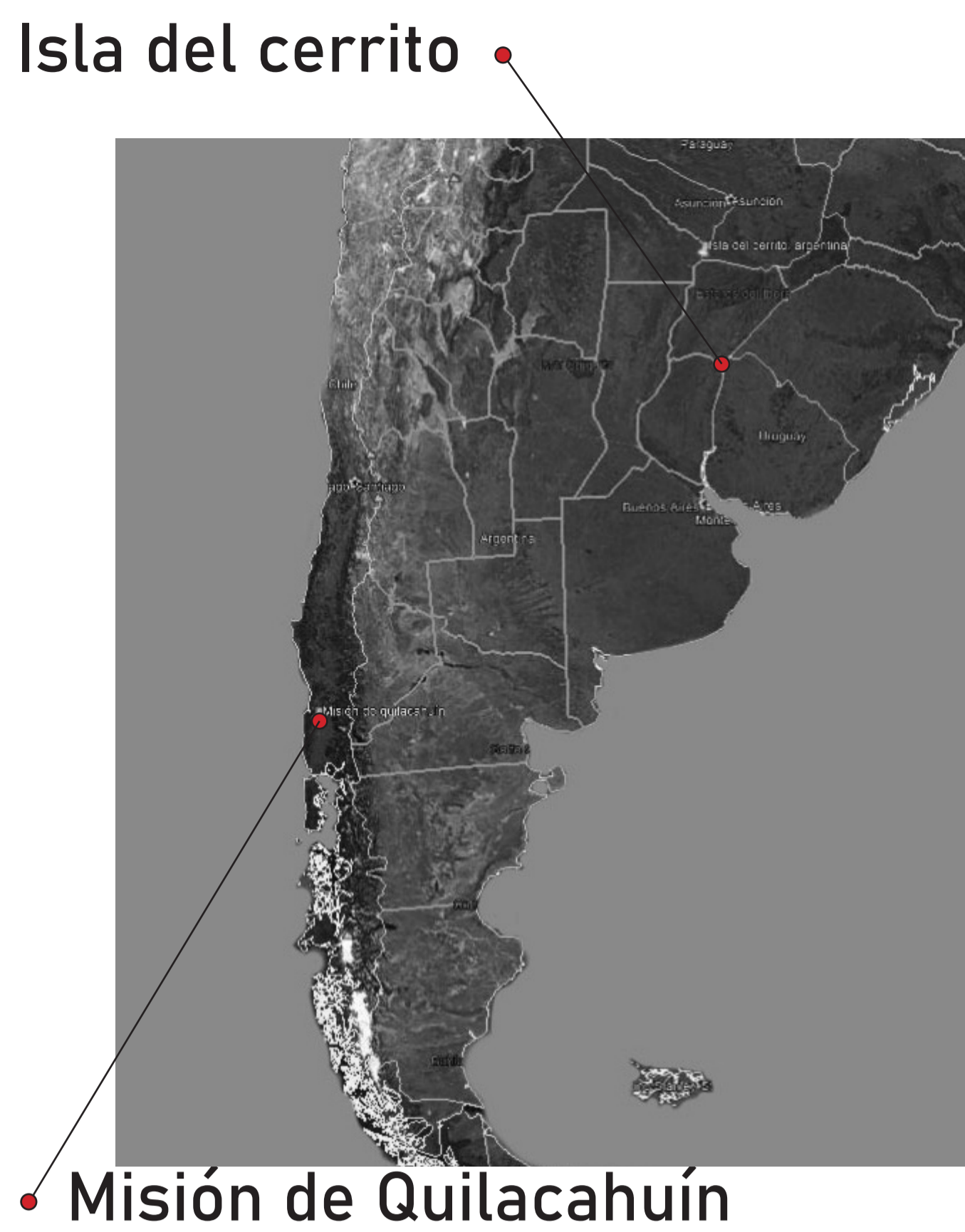

Acto de la Andada

Del recorrido a la forma

El acto de la andada se dió tiempo y lugar en medio de la pandemia y el confinamiento, haciendo evidente la realidad de la contingencia actual. Esto significa habitar el espacio doméstico y moverse de forma más reducida. Los recorridos se dan en una intimidad, ya ocurren con mucho menos frecuencia en lo público. El aspecto de la distancia se reduce, y también la forma del recorrer. Se hace mucho mas evidente cómo la forma de la propia casa cómo nos movemos durante el día, los pasos que damos, o dónde se camina más.

En mi caso en los 6 minutos pude lograr un recorrido de casi 30 metros aprovechando cada paso. esto implicó un recorrido de muchos giros, y cambios de nivel (subir o bajar).

De aquí traigo a la obra la necesidad de honrar el habitar que estamos viviendo, con un recorrido íntimo, invitando a observar y contemplar lo que hay más allá.

El Juego

En mi paso por la escuela siempre aparece la dimensión del juego. Es sin duda un acto que se da en el presente, y en la exploración, como se dijo en el taller de Ameraida tiene una aproximación al desconocido.

El juego que se da en interacción genera una unión entre sus participantes, es lo más importante incluso en la vida de adultos, no es sólo de niños. Hay algunos aspectos de lo lúdico que no se dan sólo en los juegos concretamente tal, sino que se dan en la reunión, y que sutilmente pueden gatillar un momento de juego, como por ejemplo el hablar, o el interactuar, el poner algo en común. En la obra propuesta existe un espacio, semi-interior que busca aquello, el reunir y el interactuar. Según lo hablado en la clase de Ameraida, en el juego se es fiel a si mismo, busca ser lo que se es, y por lo tanto reconocer lo Americano.

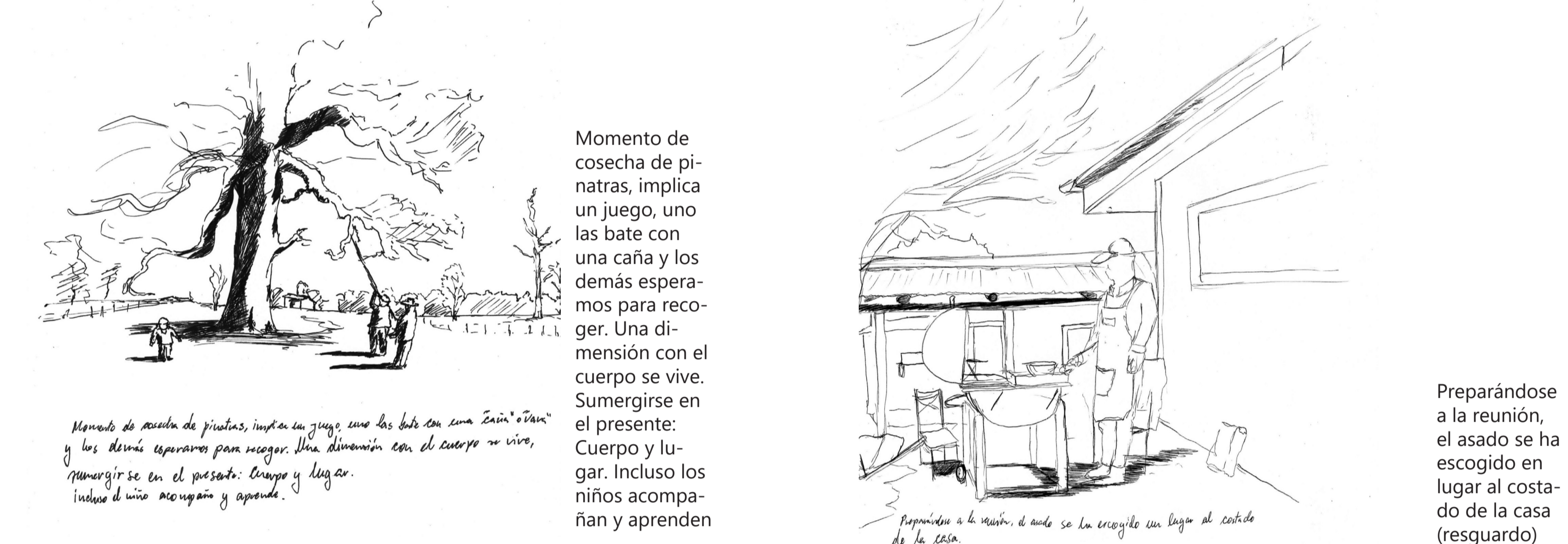

Dimensiones del Lugar

Quilacahuín

Quilacahuín en Mapudungún se descompone en Quila: Planta arbustiva de la zona, y Cahuín: Reunión Es el lugar donde ocurre en 1793 el parlamento de las canoas, donde se llegó a la paz entre el pueblo Huilliche y el gobierno colonial de Chile. Desde entonces existió la misión Franciscana de San Bernardino. Hoy se conserva la iglesia, hay un liceo y un hospital comunitario que incorpora la medicina ancestral del lugar.

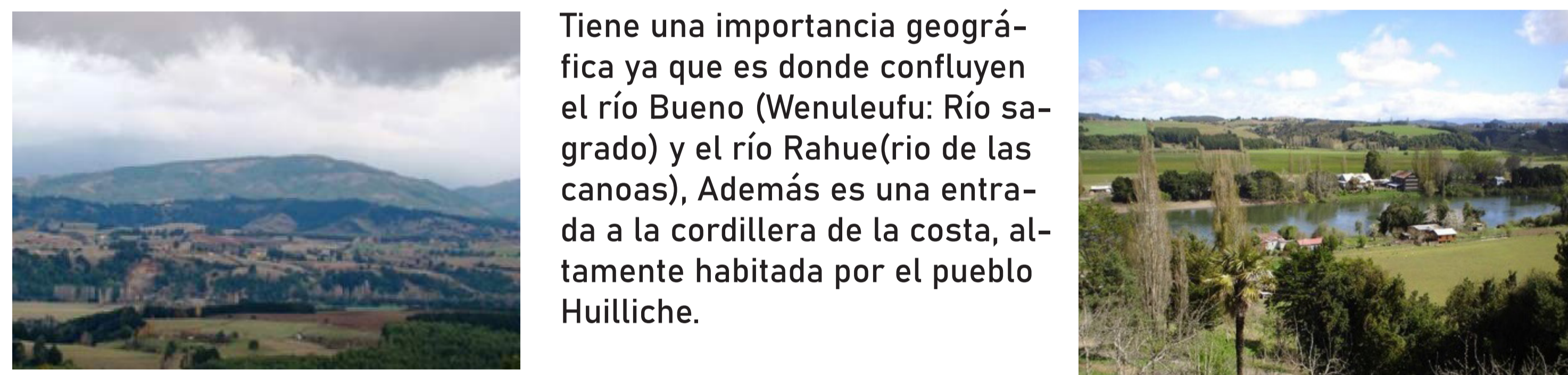

Materias del Taller

Cubo de Santa Cruz

El primer trabajo del cubo de Santa Cruz explora el uso de la madera en la construcción. Estudiamos la escuadrías mas utilizadas y exploramos las uniones más comunes. En el libro de apuntes de construcción de la madera se explica que las escuadrías mas comerciales vienen de especies exóticas y por lo tanto miden 3.20 mts de largo. También la importancia de la posición de una madera para generar una viga, o un pilar, y la importancia que tienen las enfermedades de la madera, o un mal secado.

El cubo realizado en el primer encargo explora un pilar compuesto y una viga compuesta, para poder alcanzar las dimensiones interiores de 472 cms. En este trabajo de desarrolla una propuesta de pilar a partir de este encargo y también una segunda propuesta de viga en base al modelo de viga Warren.

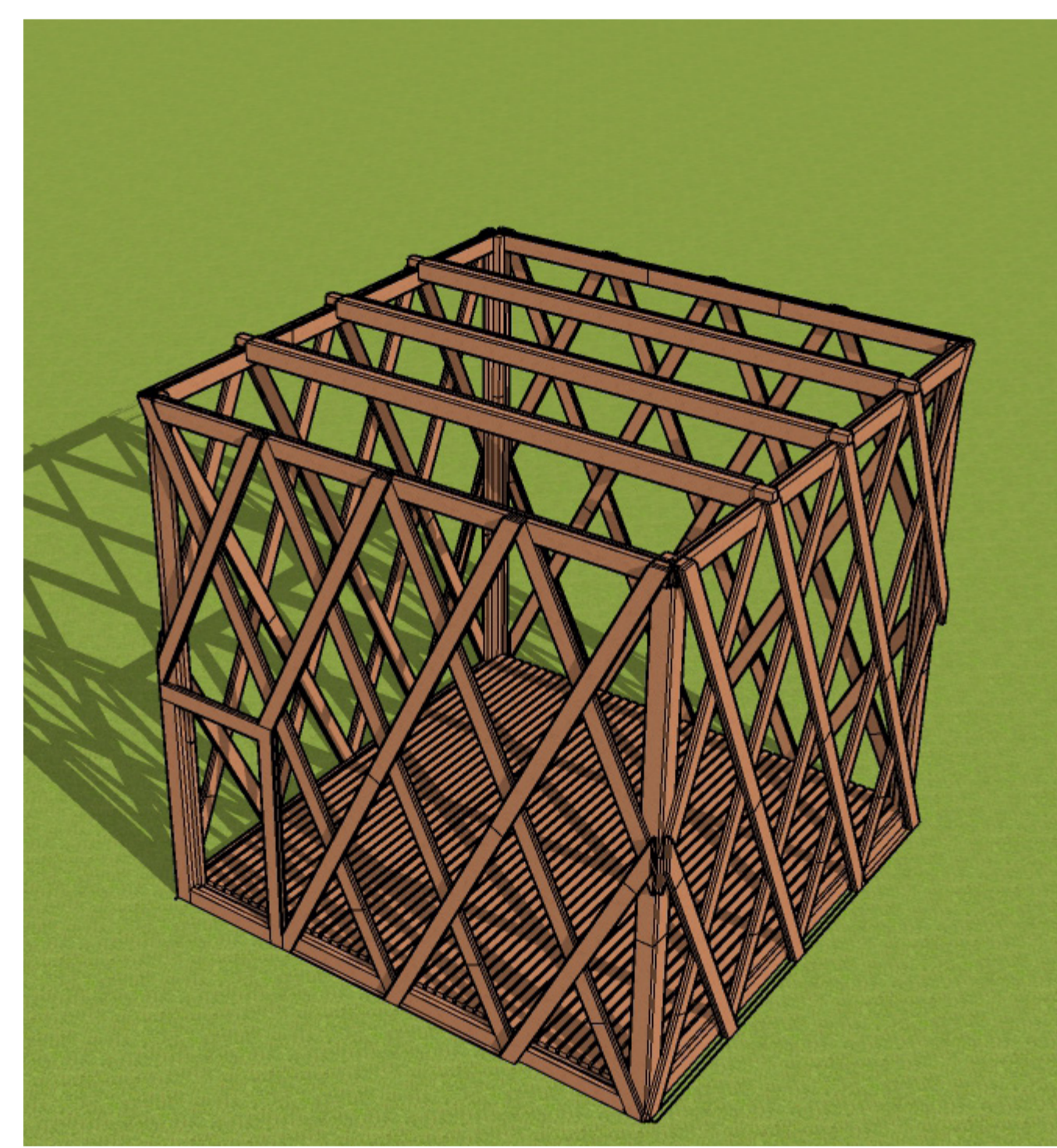

Límite de los Oficios

Para la realización de este encargo exploramos el libro de instalaciones arquitectónicas hechas por arquitectos. Entre éstas se expone la obra de Chris Bardt llamada Sun Box, que es un cubo de madera compuesto por cientos de placas, que al recibir la luz solar indica la hora en el suelo próximo a el. Es un cubo más grande que una persona, lo que lo convierte en un reloj habitable.

El aspecto que más me llama la atención es cómo el cubo es un objeto, un aparato, que además de esa función específica, es un objeto habitable, como una máquina.

En este sentido el cubo propuesto en este trabajo busca de una forma parecida ser una caja que interactúa con el lugar, y a la vez genera habitabilidad, no sólo en su interior.

E.R.E.

La estructura radical de la extensión en un principio propone conectar la detención contemplativa con el paisaje precordillerano y fluvial, incluyendo su largor de 30 metros obtenido desde el acto de la andada, con el espíritu de la reunión a través de un interior con forma del cubo de Santa cruz. Sin embargo al ir trabajando sobre esta forma, resultó en que quedaban dos estructuras unidas pero no muy bien relacionadas.

En una segunda propuesta empecé a trabajar en una unión de ambos conceptos en una sola estructura, mirador y espacio de reunión (lo que pudiese ser un salón).

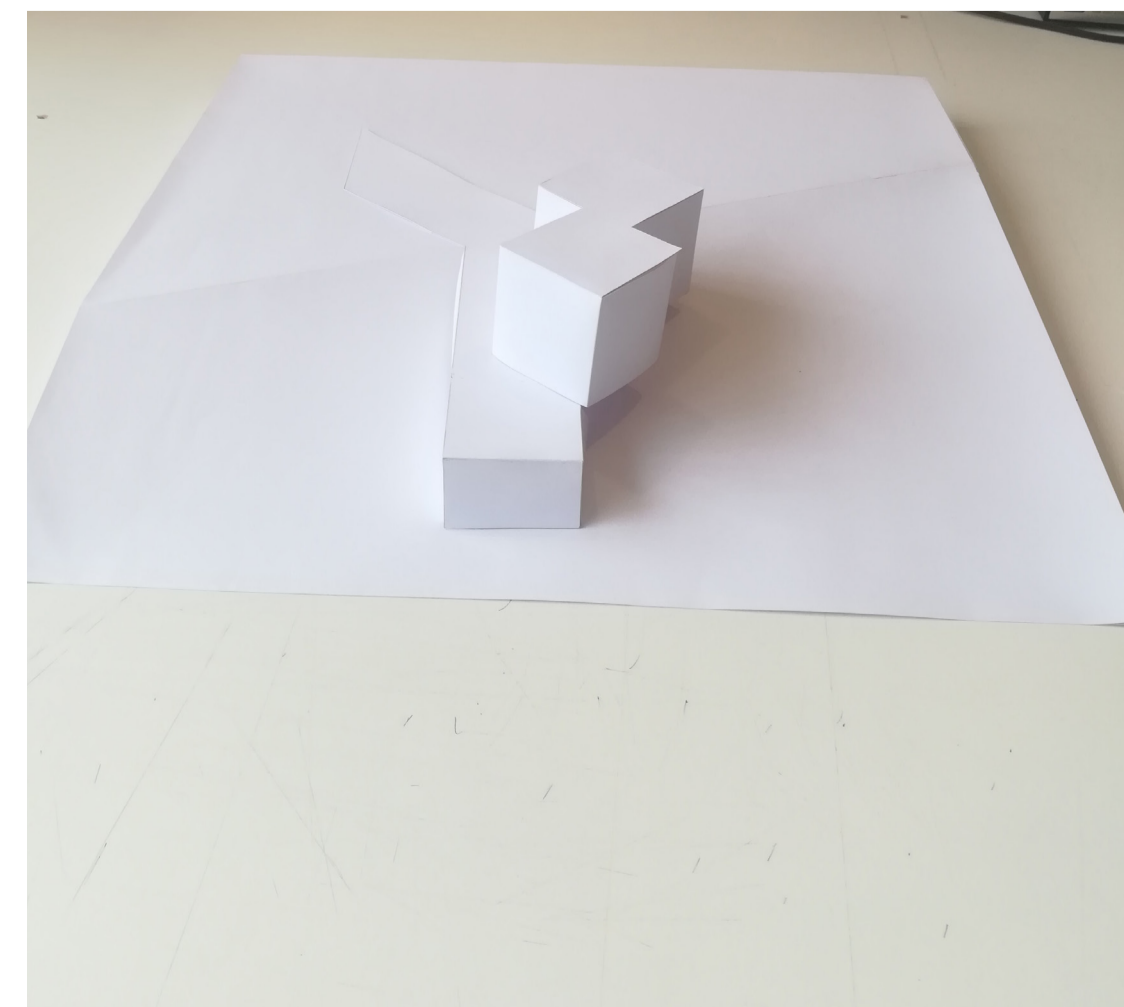

La profundidad

En el encargo de observación de la profundidad y posteriormente el curso del espacio, identifiqué dos profundidades, que se dan tanto en el croquis de observación como en las historietas y la pintura. La profundidad surge de una relación de distancias entre objetos, observador, y vacíos.

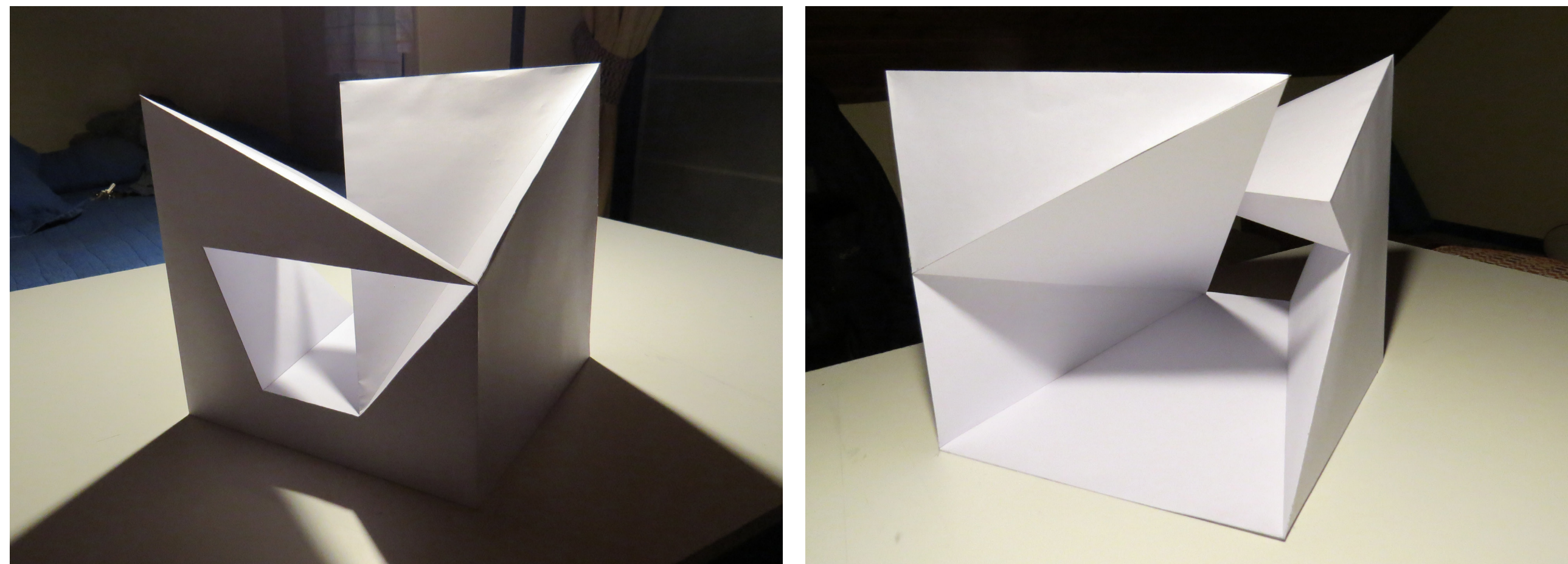

La primera profundidad que identifiqué se da en las líneas de fuga, donde la distancia da una perspectiva, se conecta los más cercanos con lo mas cercano de forma casi directa. La llamé luz estirada, esta crea un espesor

La segunda profundidad la llamé luz sucesiva ya que construye la profundidad a través de la sucesión de planos y vacíos entre los planos, es una relación de diversos horizontes.

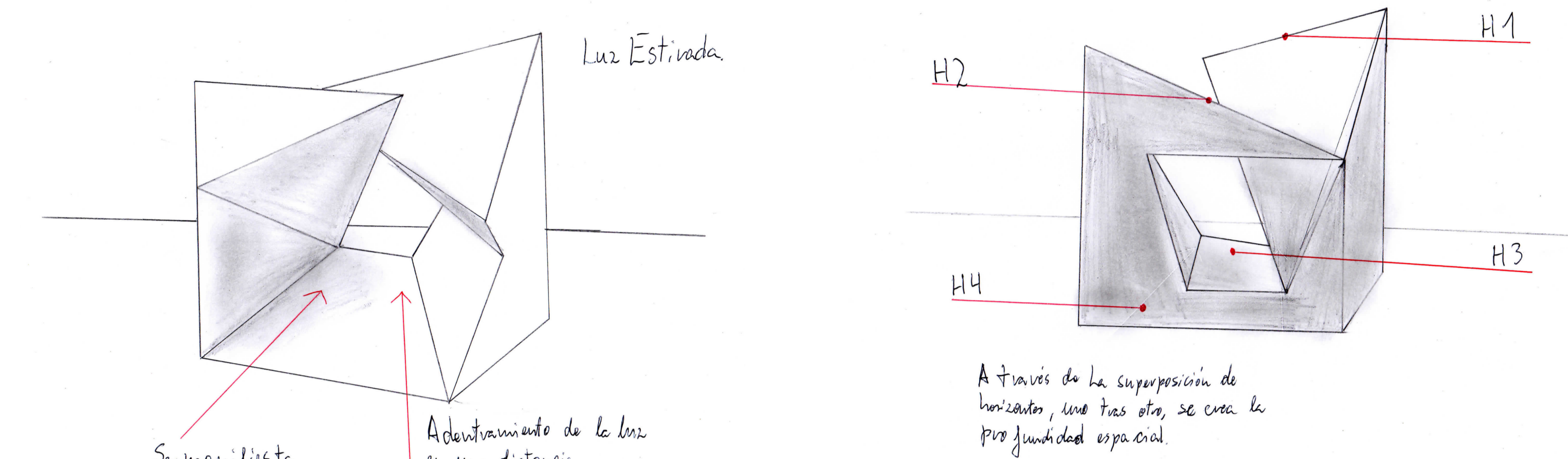

La detención

La detención observada en croquis de años anteriores me trae la palabra contemplar. Las detenciones las pude observar en el borde costero de la ciudad, donde a veces se llega a un final en el recorrido que propone la infraestructura y está la invitación a detenerse. Se puede observar algo mas allá, por ejemplo el mar, el horizonte. La posibilidad de detenerse a contemplar, permite conectarse con el entorno, el paisaje y sus componentes. La proposición de un mirador invita a eso, pero es un mirador con contexto. La extensión no es por si sólo, es Americana. De aquí surge una segunda posible detención, la de detenerse para estar con otros, o con otro. Eso toma especial valor en Quilacahuín, que es reconocido de forma ancestral como el lugar de la reunión. Es un lugar que tiene la posibilidad de detenerse a contemplar la extensión Americana, con el valor de la reunión, y el respeto cultural detrás. Es un detención contemplativa.



Acto y Forma

Acto: Detención en contemplación y reflexión

Forma: Doble altura interior con proyección a la extensión.

Detención contemplativa reflexiva

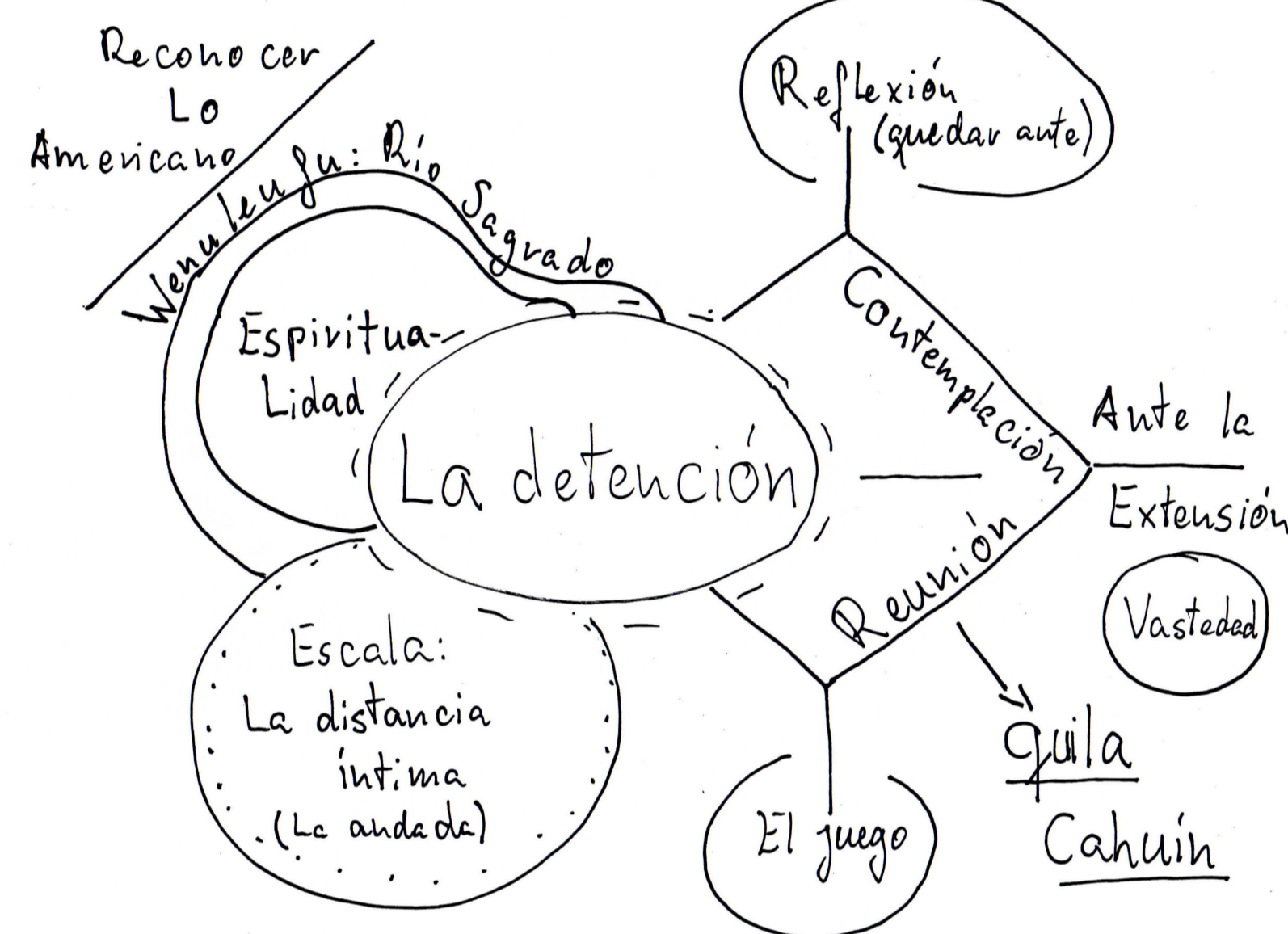

Croquis de Obra Habitada

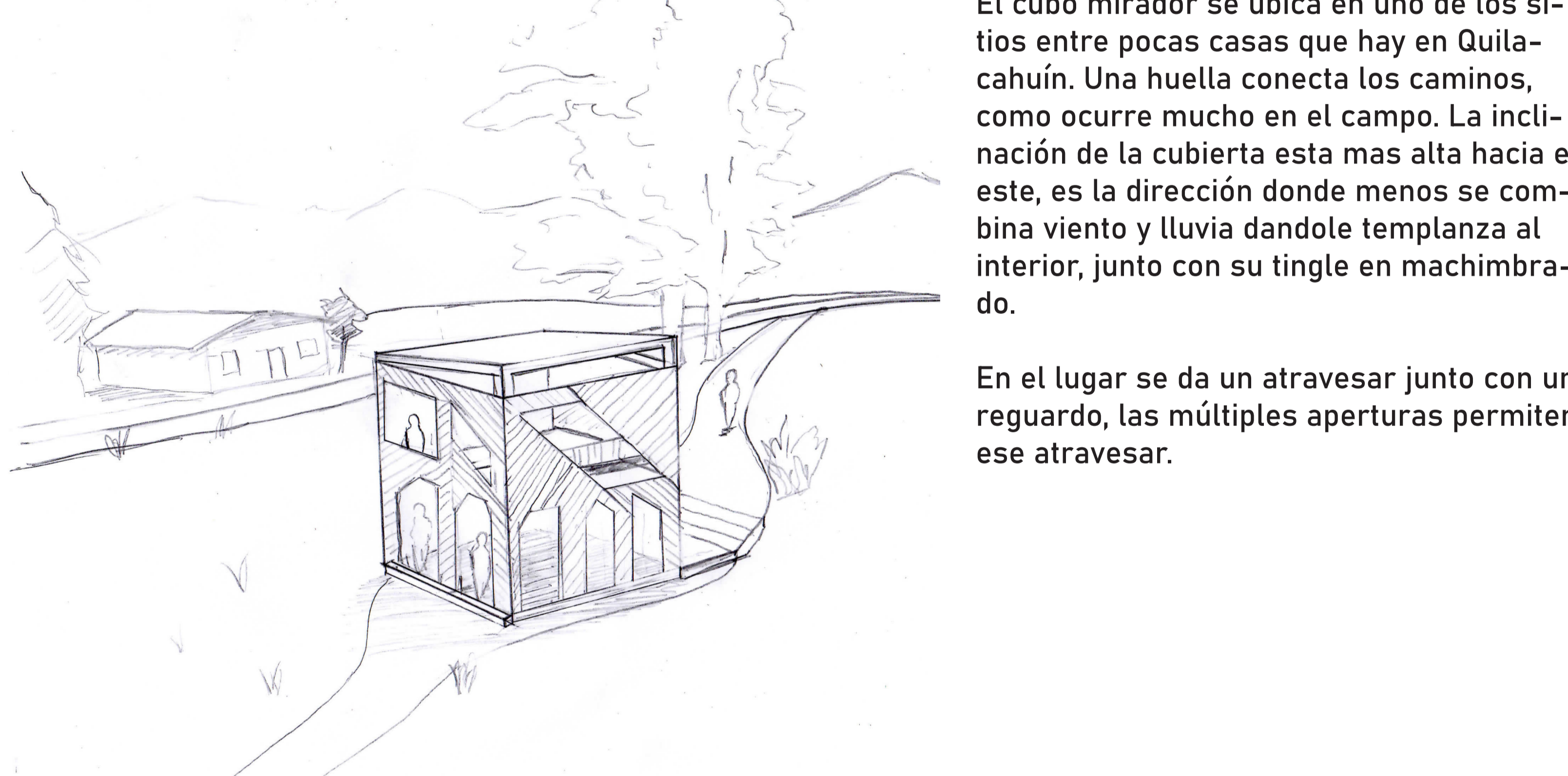

El mirador está en el segundo nivel, desde aquí es posible observar de forma panorámica el valle del río Rahue. La misión de Quilacahuín se ubica en el inicio de la cordillera de la costa, donde vive habita el pueblo Huilliche.

El mirador invita a la contemplación de la extensión. La altura permite acceder a la lejanía. La relación interior-exterior-lejanía se basa en la profundidad del observador, que permite atravesar los diversos horizontes generados con la mirada.

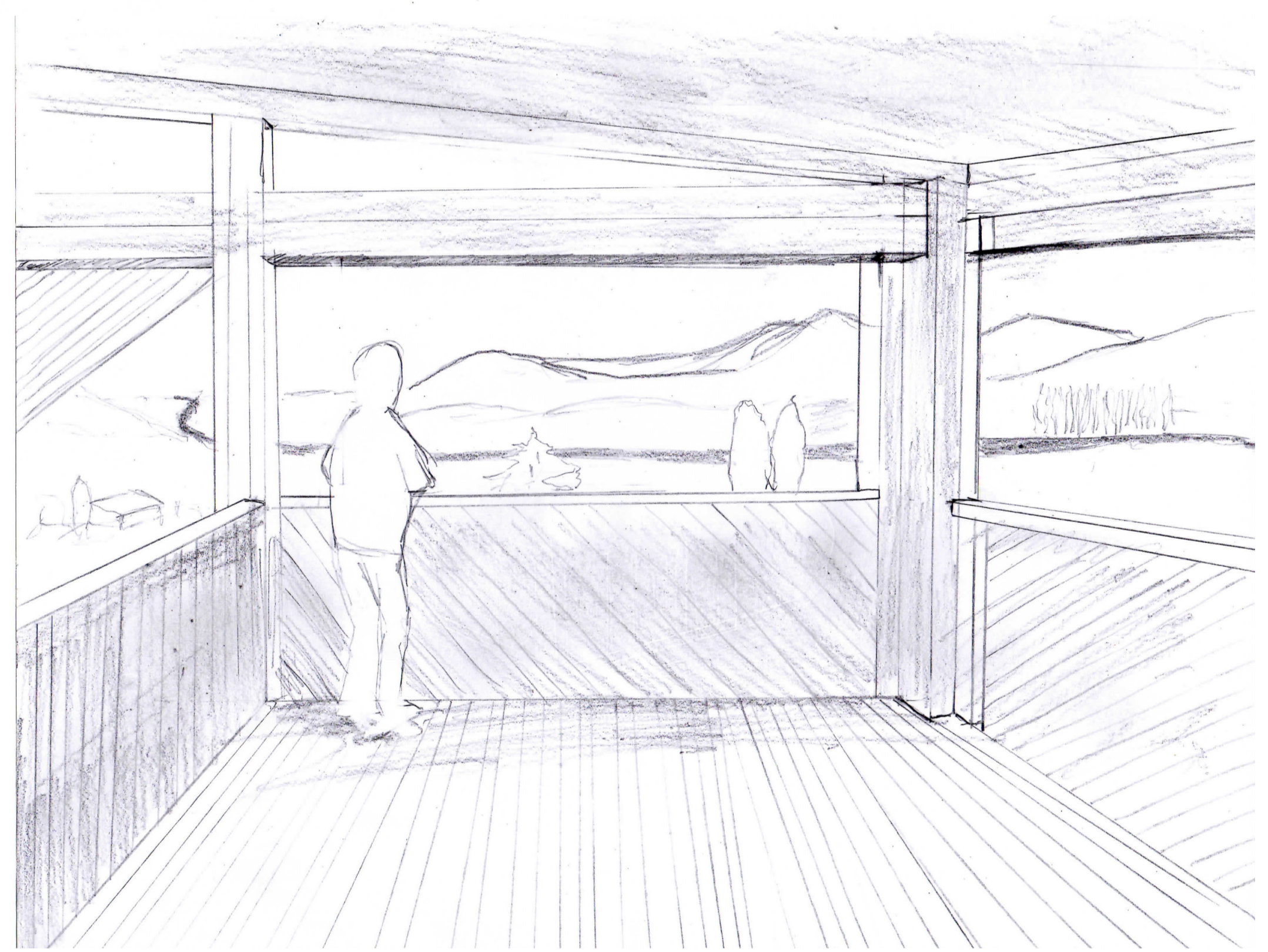

Escuadrías y detalles constructivos

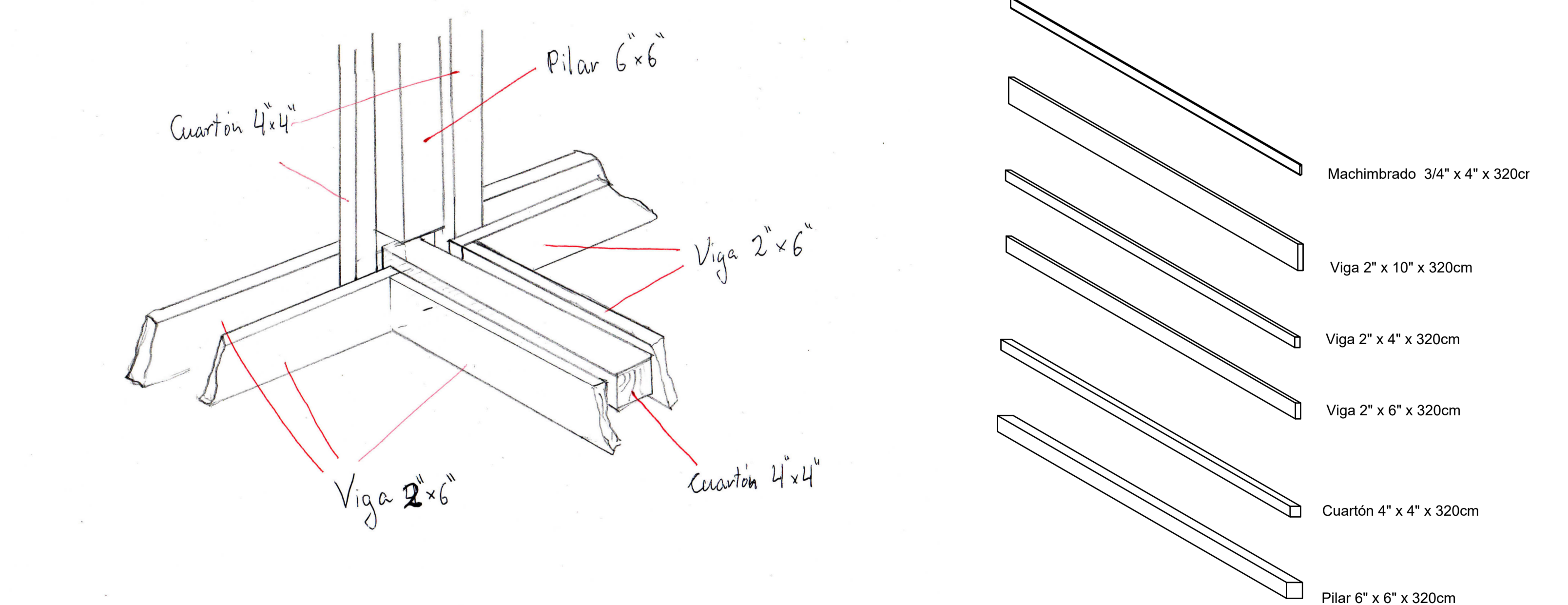

Detalle de la llegada de un pilar compuesto a la viga compuesta de suelo. Ambos se conforman con los traspaques de las diferentes capas de maderas. E pilar está formado por un cuartón de 6"x6" y dos de 4"x4".

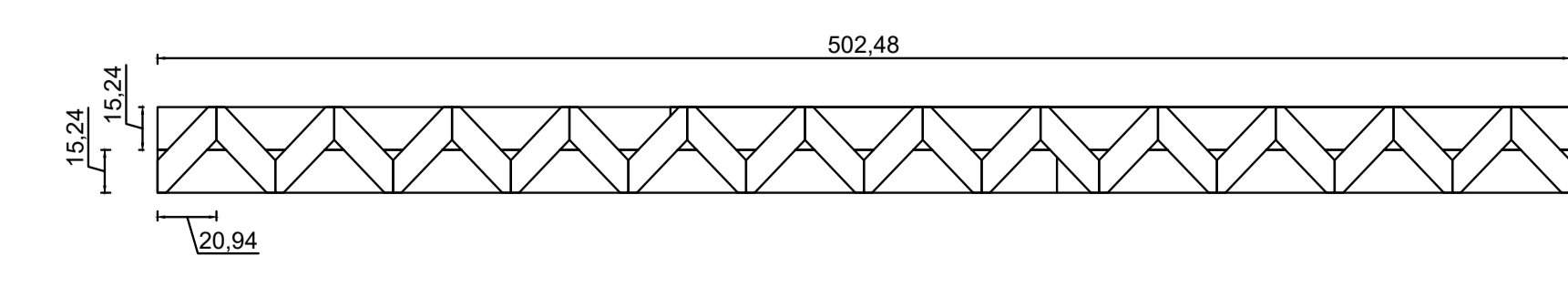

Diagrama de configuración de la viga tipo warren utilizada, esta requiere un alma minima de 28 cms para los casi 5m de luz. Con dos tablas de 2"x6" de canto alcanza 30.48 cms de alma. Para reforzar el interior de hace un entramado de tablas diagonales de 2"x4". Finalmente se cierra con otras dos tablas de 2"x6", obteniendo un grosor de tres tablas de 2", osea 15.24 cms. Esta viga se apoya en el pilar cuartón de 6"x6" y se fija con los cuartos laterales o tabla de 2"x6" dependiendo de donde se encuentre. La viga se utiliza para el segundo nivel y la cubierta.