

PLIEGUE DEL OÍR - AULA AMEREIDA

Esquemas medidos

Isometría

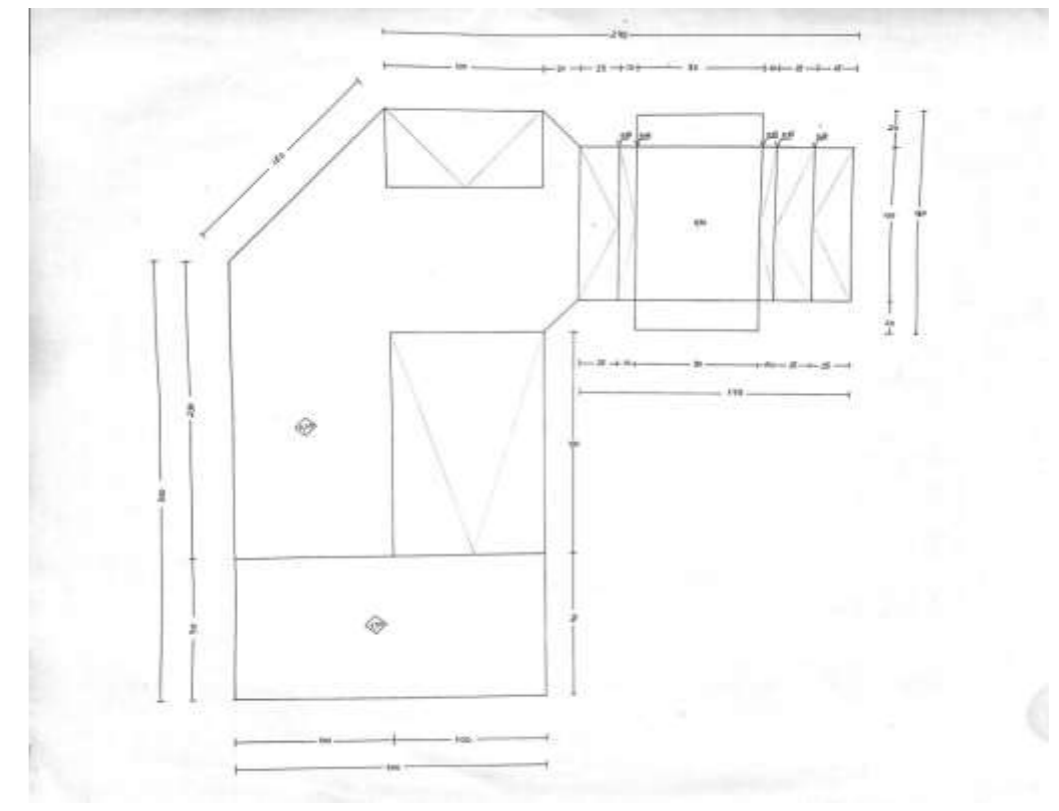
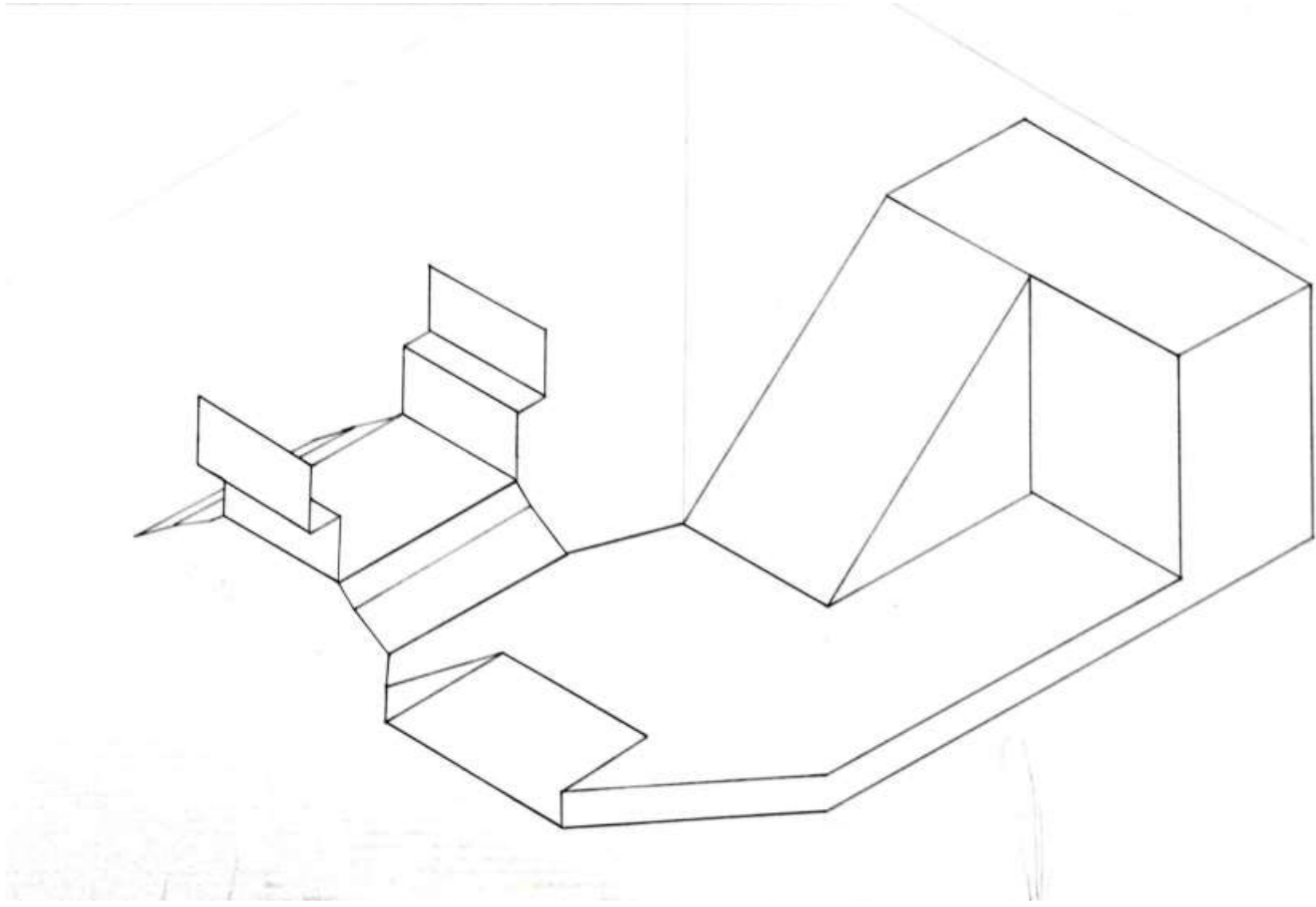

Fotos Maqueta

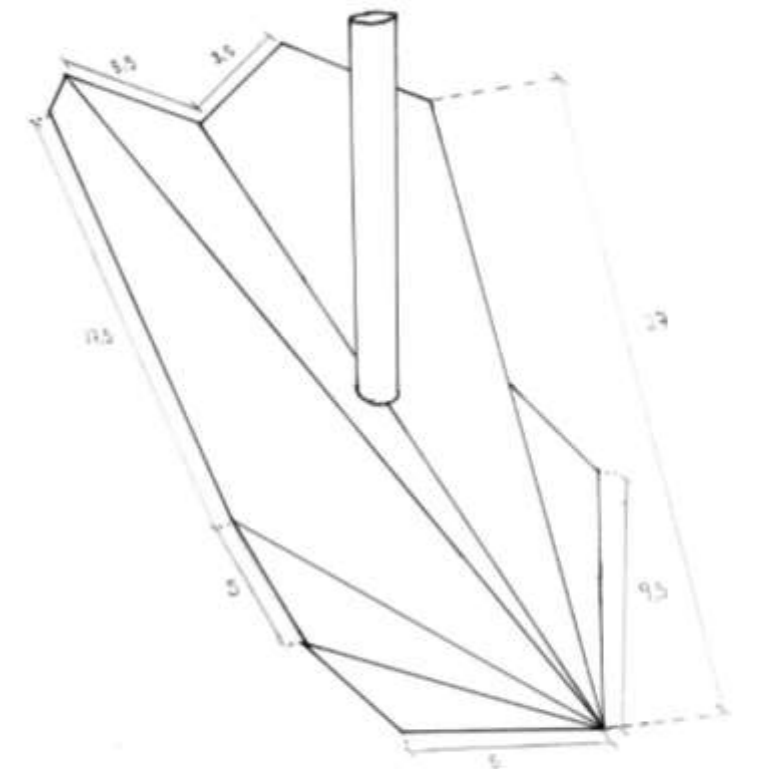
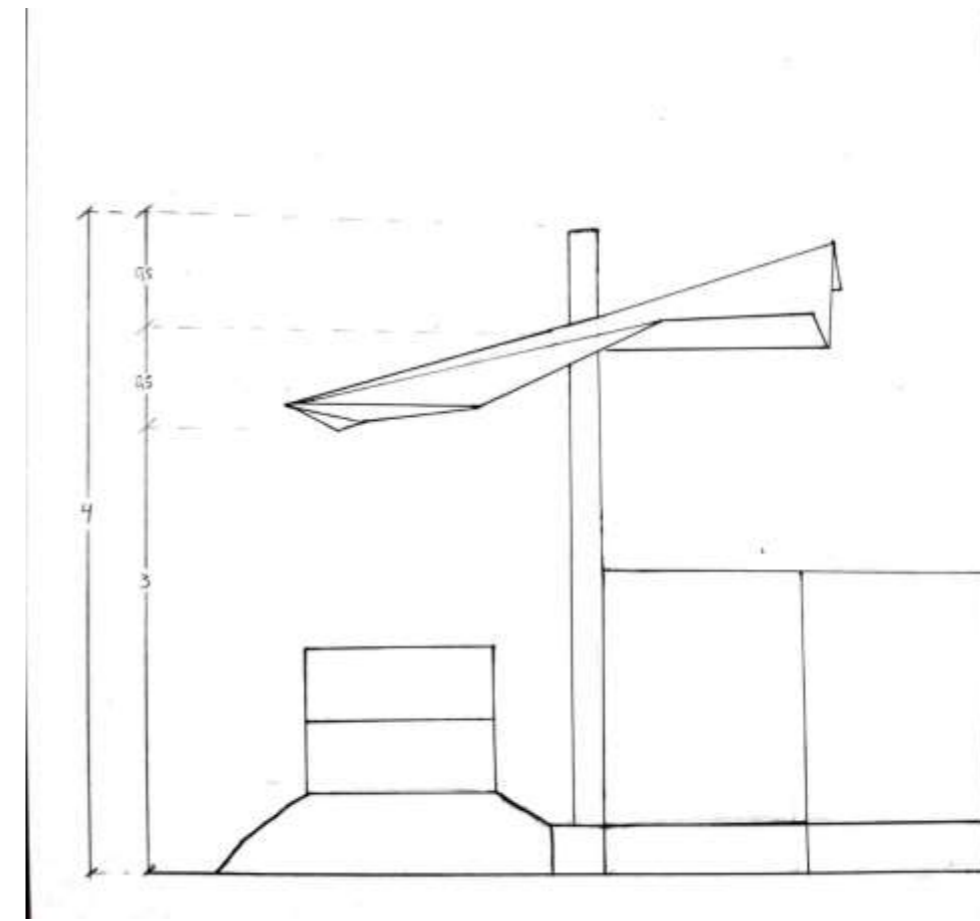

Obs. Conducentes



49- Las mesas distanciadas una de otras, pero en sí mismas, unen una comunicación directa. Todas contienen 2 sillas o más y el espacio reducido permite sentarse, y que al charlar, la conversación sea fluida por la cercanía y dirección.

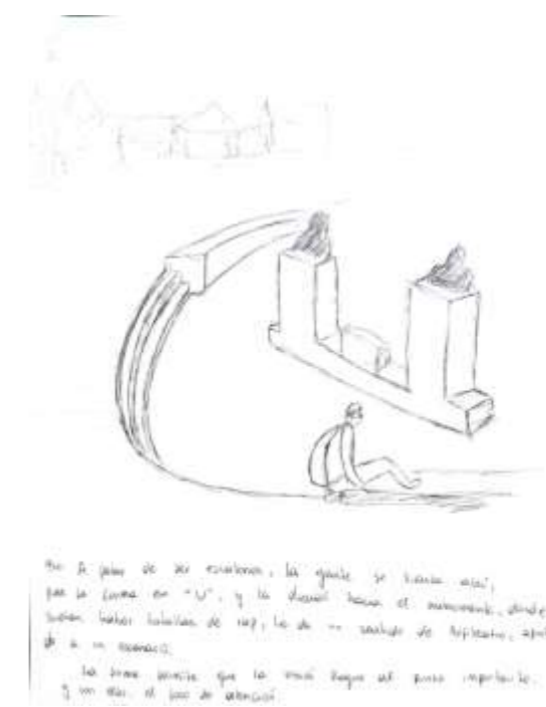

94- A pesar de ser escalones, la gente se sienta ahí, pues la forma de "U", y la dirección hacia el monumento, donde suelen haber batallas de rap, le da un sentido de anfiteatro, apuntando a un escenario. La forma permite que la visión llegue al punto importante, y con ello, el foco de atención.



91- Mientras algo esté dentro de su visión periférica, es un potencial interactuable, y su atención puede ir a él. Utilizar la forma para posicionar las personas de frente, o a un lado, de manera que haya comunicación, ayuda a mejorar ésta. Aquellas bancas y mesas utilizan tal recurso

Nombre calce: Tránsito conectado entre pendientes hacia una detención elevada

Nombre acto del oír: Detención **direccionada**, en un **cruce contiguo** hacia el encuentro

Dentro del nombre del acto, se encuentra la cualidad espacial "Cruce contiguo", la cual viene desencadenada por cómo un espacio nos otorga formas cruzadas en las cuales el cuerpo puede posicionarse en una dirección hacia un encuentro. El espacio, al generar estos cruces en cercanía, localizan a los cuerpos de la misma manera, cruzados y con la posibilidad de mirarse. El cruce en el Aula Amereida, ocurre primeramente (y ese es el propósito) entre los poetas, quienes siguen una trayectoria por el pasillo, y los alumnos, quienes se encuentran en reposo, reposo que se direcciona en tal cruce hacia el "encuentro", con los poetas. La proposición viene a plasmar tal direccionalidad y una parte del cruce, el cual viene derechamente desde el pliegue, hacia y mirando al pasillo.

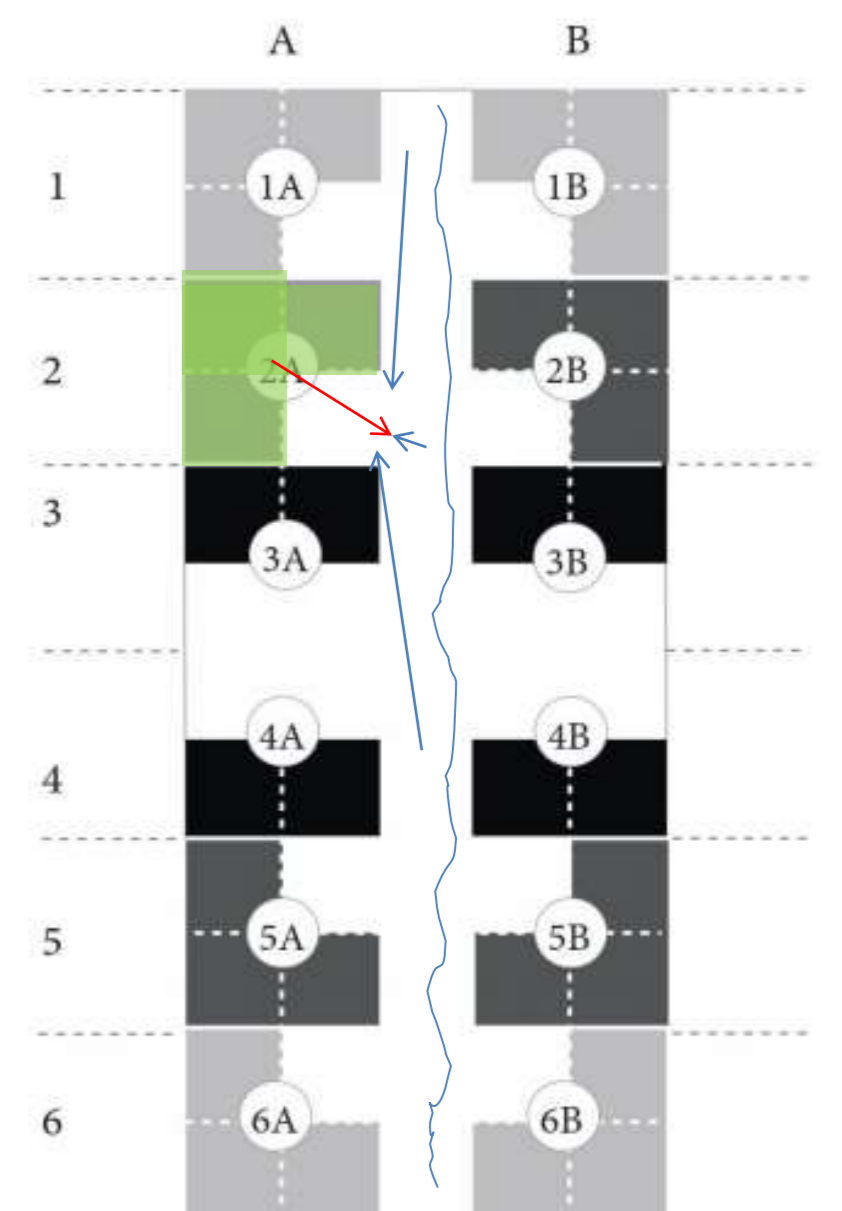

[Flecha roja y azul : Cruce entre Alumnos (plasmado en la propuesta) y quienes imparten la clase]