



Bibliografía:

- Bayer, Herbert. 50 años, bauhaus (1970)



Edificio de la Bauhaus en Dessau (1915)

La idea subyacente de la Bauhaus, fue la creación de una nueva unidad de la artesanía, el arte y la tecnología. La intención era ofrecer el entorno adecuado para la realización de la Gesamtkunstwerk (obra de arte total). Con este fin, los artistas prometedores fueron a enseñar en una escuela con una orientación interdisciplinaria e internacional.

El creador de este concepto fue de Walter Gropius , fundador y primer director de la Bauhaus. En su manifiesto fundacional de 1919 en Weimar, respondió a la escena del arte contemporáneo - cuyos productos se consideran arte sin inspiración, basado en la división del trabajo - con la “colaboración y la interacción de todos los artesanos” consciente. El manifiesto Gropius se distingue por una educación con una visión constructiva que se centra en el joven artista, todavía maleable.

La educación en la Bauhaus tuvo lugar de acuerdo con un plan determinado por Walter Gropius. En el curso preliminar, los estudiantes reciben una formación básica en las propiedades de los colores, formas y materiales. El núcleo de los cursos avanzados era el trabajo en los talleres, dirigido en Weimar por un maestro de la forma y un maestro de obras. Todo esto sirvió de preparación para el aprendizaje de la construcción, que se situó en el centro del plan de estudios. Además de las disciplinas artísticas, también se enseñaban materias como la geometría, las matemáticas y la gestión empresarial.

En la Bauhaus, los profesores se convirtieron en maestros y los alumnos trabajaron en talleres en lugar de una academia. Los talleres forman el núcleo de la formación y se desarrollaron gradualmente en Weimar hasta 1921. Los talleres que definen el perfil de la Bauhaus fueron los de carpintería , tejeduría , cerámica , pintura mural y trabajos en metal . Otros incluyen la escultura , la pintura sobre vidrio y talleres de encuadernación y el taller de impresión gráfica .

Con funciones en el taller dividido entre el artista visual como maestro de la forma y los maestros de obras, un principio educativo dual se introdujo, pero mantuvo sólo durante el período de la Bauhaus de Weimar. Mientras que la dirección general del taller fue en las manos de un artista - quien era especialmente responsable de innovaciones formales y la introducción de ideas creativas - el maestro de obras supervisó la gestión técnica del taller y la formación en los oficios.

Bibliografía:

- Bauhaus online: <http://bauhaus-online.de/en>
- Bayer, Herbert. 50 años, bauhaus (1970)

La Bauhaus sentó las bases normativas y patrones de lo que hoy conocemos como diseño industrial y gráfico; puede decirse que antes de la existencia de la Bauhaus estas dos profesiones no existían tal cual y fueron concebidas dentro de esta escuela. Sin duda la escuela estableció los fundamentos académicos sobre los cuales se basaría en gran medida una de las tendencias más predominantes de la nueva Arquitectura Moderna, incorporando una nueva estética que abarcaría todos los ámbitos de la vida cotidiana: desde la silla en la que usted se sienta hasta la página que está leyendo (Heinrich von Eckardt). Dada su importancia las obras de la Bauhaus en Weimar y Dessau fueron declaradas como Patrimonio de la Humanidad por la Unesco en 1996.

Siendo director Ludwig Mies van der Rohe, la escuela sufrió por el acosante crecimiento del Nacional Socialismo, debido a que la ideología Bauhaus era vista como socialista internacionalista y judía. Los nazis cerraron la escuela.

Muchos de los integrantes de la misma, entre ellos el mismo Walter Gropius, refugiados, se instalan finalmente en Estados Unidos para seguir con sus ideales.

Tras 1933 gran parte de los integrantes de la Bauhaus marcharon hacia los Estados Unidos en donde se desarrolló una especie de continuación de la Bauhaus hasta la Guerra Fría. László Moholy-Nagy fundó en Chicago en 1937 la New Bauhaus. De las nuevas encarnaciones de la escuela, esta sería la que respetaría más fielmente el plan de estudios original. En 1951 el arquitecto y escultor suizo Max Bill, siguiendo los lineamientos de la Bauhaus original, funda en Ulm (República Federal Alemana) la Hochschule für Gestaltung (Escuela Superior de Proyección), que recupera pronto la denominación de Bauhaus o, para diferenciarla de la inicial, Neues Bauhaus (Nueva Bauhaus), de la cual fue director entre 1954-1966 el pintor y diseñador argentino Tomás Maldonado, quien enfatizó aún más con el carácter científico y racionalista aplicado en las artes.

La Bauhaus tuvo su sede en tres ciudades:

1919 – 1925: Weimar
1925 – 1932: Dessau
1932 – 1934: Berlín

Estuvo organizada por tres directores:

1919 – 1927: Walter Gropius
1927 – 1930: Hannes Meyer
1930 – 1933: Ludwig Mies van der Rohe

Hoy en día, la Bauhaus es generalmente visto como un canon o un estilo formal. Sin embargo, el histórico Bauhaus abrazó mucho más que el diseño de objetos y artefactos. Su objetivo era el diseño de un nuevo marco de vida moderna que - tras los ajustes sociales provocados por el inicio de la industrialización en el siglo 19 y los horrores de la Primera Guerra Mundial - fue a abrazar a la gente como individuos y como seres sociales con su identidad humana y la dignidad inherentes. La Bauhaus pretendía lograr esto a través de una síntesis de arte y la vida, el trabajo y el juego.

La Bauhaus no estaba solo en este sentido, pero fue el primer lugar donde se institucionalizó el anhelo del avant-garde europeo para la renovación social y autorizado por el estado en una escuela de diseño.

Sin el vacío social y político creado por la crisis nacional entre la Revolución alemana de 1918/19, la disolución de la monarquía y de la ratificación de la Constitución de Weimar el 11 de abril de 1919, la base de este tipo de institución con tales objetivos de largo alcance habría sido inconcebible. Con el establecimiento de la Bauhaus, Walter Gropius, en última instancia nada menos que educar y formar a un nuevo tipo de diseñador y ser humano, que contribuiría a cambiar el mundo pretendía.



Logo de la Bauhaus en Weimar

Bibliografía:

- Bauhaus online: <http://bauhaus-online.de/en>
- Bayer, Herbert. 50 años, bauhaus (1970)



Autor: Marcel Breuer.

Nombre de la Obra: Silla Wassily, Modelo B3. (1925)

Dimensiones: Altura: 71.5cm, ancho: 79cm, profundidad: 74cm, altura del asiento: 42cm. peso: 6,8 kg

Relevancia: Marcel Breuer encarna muchos de los conceptos característicos de la Escuela de la Bauhaus, hizo propio el interés de la Bauhaus por los materiales industriales y las técnicas de fabricación, y experimentó con el tubo de acero extruido para crear una serie de muebles de metal. La Silla Wassily fue el resultado de los años de investigación de Breuer con este material. Inusualmente liviana y fácil de ensamblar a partir de piezas prefabricadas de tubo de acero, su concepto fue revolucionario para la época, un hito en el diseño del mueble y un símbolo de la modernidad.

Técnicas utilizadas: Doblado del metal tubular y cromado.

Identificación de partes en la obra: Se compone de tubos de acero cromado, que al doblarse circunscriben a un espacio cúbico. Se divide en nueve piezas lo que ayudaba a rentabilizar el transporte.

Proceso Constructivo: Doblado de la estructura tubular de acero niquelado pulido, posteriormente cromado. el asiento y el respaldo son de cuero, lona o tela.

Industria que la produce: En un comienzo Standard-Möbel Lengyel, empresa fundada por Breuer, se encargó de producir la silla. En el año 1929, Thonet comenzó a hacerse cargo de la producción. En la actualidad, los derechos sobre el diseño se encuentra abierto a cualquier diseñador, sin embargo, los derechos sobre el nombre Wassily los tiene la firma Knoll.

Arquitecto y diseñador Marcel Breuer se graduó en el taller de carpintería de la Bauhaus en 1924. Tras una breve estancia en París, Breuer regresó a la Bauhaus Dessau como maestro de ese taller en 1925, a petición de Walter Gropius. Breuer se mantuvo en la Bauhaus hasta 1928. Durante este tiempo, él experimentó con acero extruido para crear una serie de muebles de metal ligero, continuando el interés Bauhaus de materiales industriales y técnicas de fabricación. Inspirado por la flexibilidad y la fuerza de su cuadro de la bicicleta del metal amada, Breuer aplicó el mismo material y los principios de construcción de diseño de la silla. Después de numerosos prototipos, Breuer se decidió por un fluido diseño, mínimo en el que la silla se apoya sobre guías de metal tubulares. El asiento tensa un tapizado, respaldo y los brazos de lona negra simples contribuyen al aspecto austero, desmaterializada de la silla. Llegó a ser conocido como la silla "Wassily", en homenaje al amigo de Breuer y compañero instructor de Bauhaus, el pintor ruso Vasily Kandinsky. Aunque este diseño icónico silla permanece estrechamente asociada con la Bauhaus, y se utilizó en varias zonas de la Bauhaus Dessau, Breuer la desarrollo y fabrico en su tiempo libre, independiente de la escuela.

Bibliografía:

• Charlotte Fiell, Peter Fiell (2005). 1000 Chairs.

• The Metropolitan Museum of Art

<http://www.metmuseum.org/toah/works-of-art/1988.256>

Proyección Isométrica

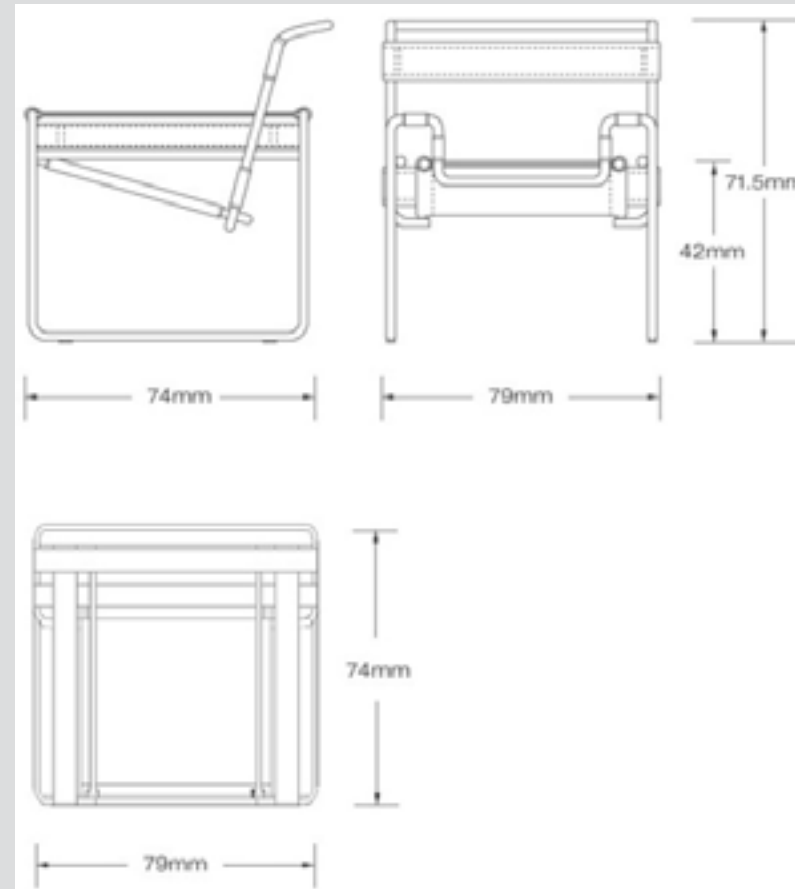
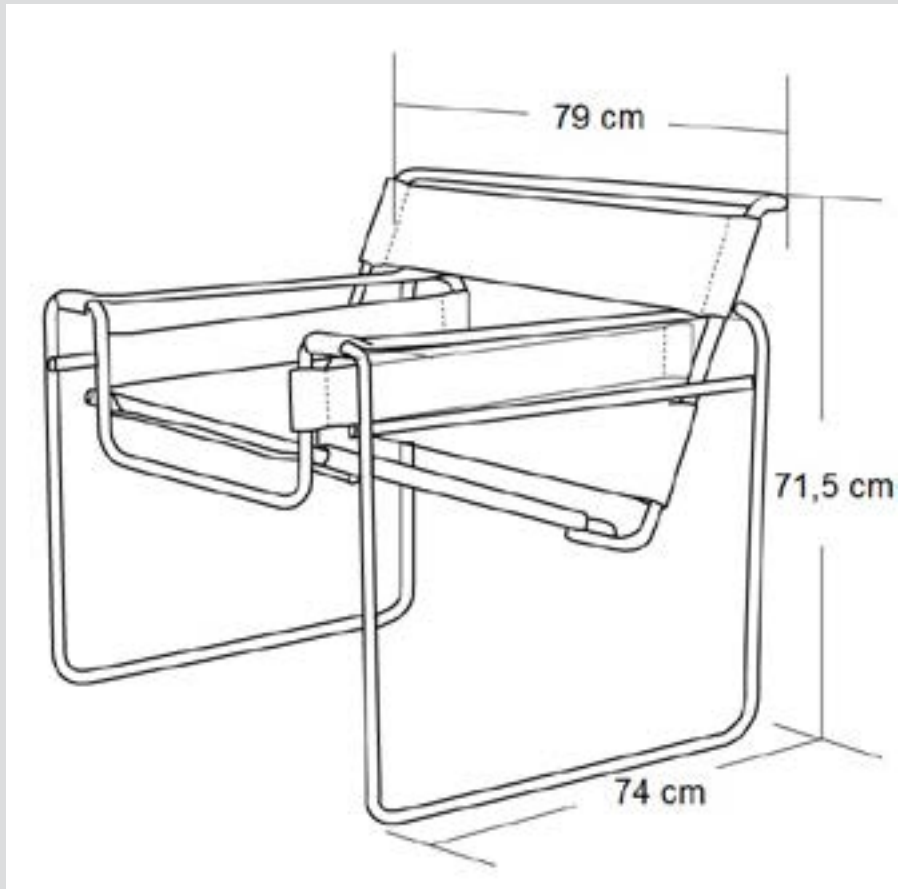

Elevación frontal, lateral
y superior



Small Worlds III (Kleine Welten III)
de Small Worlds (Kleine Welten)

Nombre de la Obra: Pequeños mundos (Kleine Welten) (1922)

Autor: Wassily Kandinsky.

Dimensiones: hoja (dimensión varía): de 29,9 x 26,8 cm a 36,7 x 31,4 cm.
Ubicación Actual: Museo del Diseño, Berlín.

Relevancia: La Bauhaus sostenía que la forma geométrica era una forma de expresión pura. Los pintores hacían lienzos de figuras geométricas con colores brillantes y audaces. Fue Wassily Kandinsky el que representó esta idea de la manera más abstracta. Sus trabajos exploraban la relación entre el punto y la línea, además de su relación con el plano en que los pintaba. Esto hacía que el acto de pintar regresara a sus componentes más básicos.

Publicado en 1922, poco después de Vasily Kandinsky comenzó a enseñar en la Bauhaus, esta cartera incluye cuatro copias de cada una en el grabado, xilografía y litografía. Como explica el artista en la introducción de la cartera, cada técnica fue elegido por su carácter único: el grabado se caracteriza por su precisión e idoneidad para el estudio de las líneas; grabado en madera se caracteriza por la interacción de primer plano y de fondo, y la riqueza de texturas; litografía combina una amplia gama de marcas y colores para producir una imagen que se aproxime más a una pintura. Como es evidente en sus títulos, cada impresión representa un microcosmos autónomo, un reflejo de la opinión de Kandinsky del mundo como una entidad cósmica autónoma que consta de innumerables unidades independientes, herméticos.

Técnicas utilizadas: Grabado, litografía (incluyendo transferido de grabados en madera), puntas secas y xilografía.

Identificación de partes en la obra: La cartera "Kleine Welten" (Small Worlds), que consta de 12 gráficos en color y blanco y negro, y la cartera más importante de Kandinsky, en esta se da cuenta de cada obra gráfica utilizando la técnica más adecuada de impresión: la litografía de lo pictórico, el grabado de los fuertes contornos y el grabado de las líneas de expresión.

Proceso Constructivo: En Kleine Welten (Pequeños mundos) Vasily Kandinsky demuestra los diferentes efectos de la punta seca, litografía y grabado en madera, que proporciona cuatro ejemplos de cada técnica. Como lo sugiere el título de la cartera, cada imagen abstracta es un mundo en sí mismo; significado se genera exclusivamente a través de la interacción de la línea, el plano y el color y las propiedades específicas del medio dado. La constelación de puntos que orbitan el centro de la punta seca Kleine Welten X penetra profundamente en la superficie del papel. Por el contrario, las elegantes marcas de la litografía Kleine Welten III parecen apenas para cepillar la superficie. En la xilografía Kleine Welten V, puntos hechos por la excavación en el bloque blando, madera con un instrumento de metal frío expresan energía violenta.

Bibliografía:

• Museo de Arte Moderno de Nueva York

http://www.moma.org/collection/object.php?object_id=143911