

Proximidad y unión oyendo entre verticales estrechas

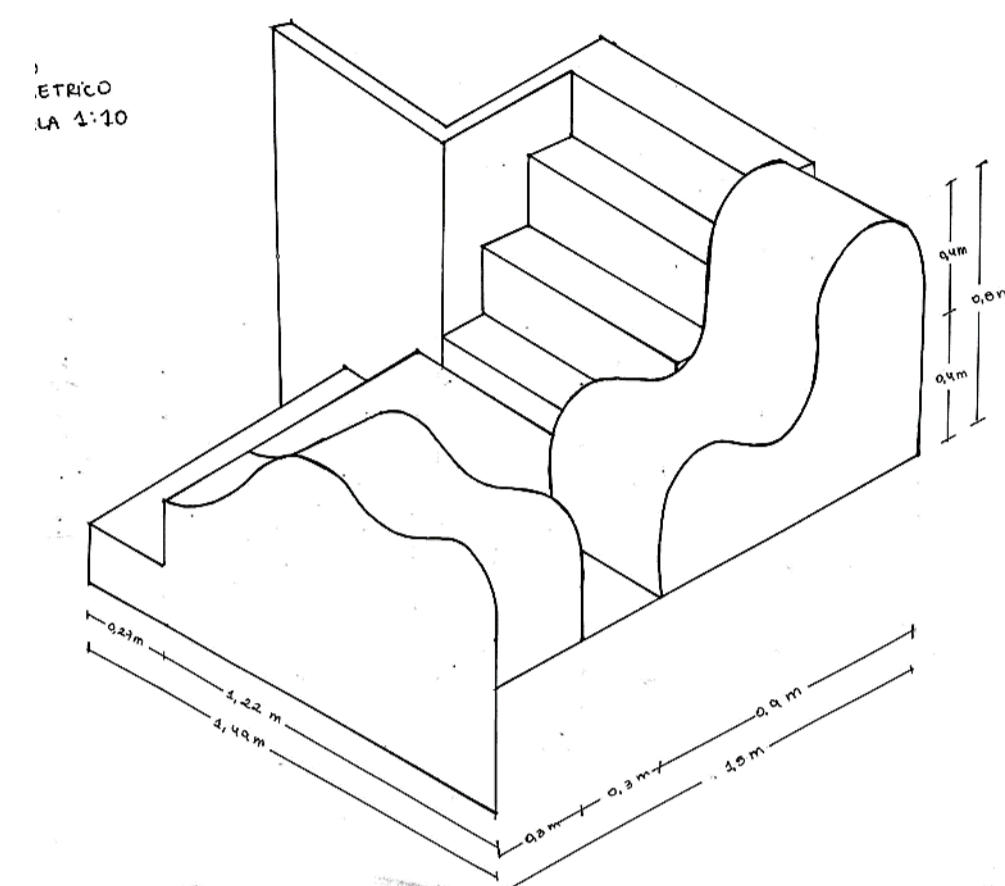

“Alturas expuestas para el habitar humano”
Francisca Ñancuqueo

“Detención fugaz y horizontal en relieves de altura sobresaliente”
Ingela Retamal

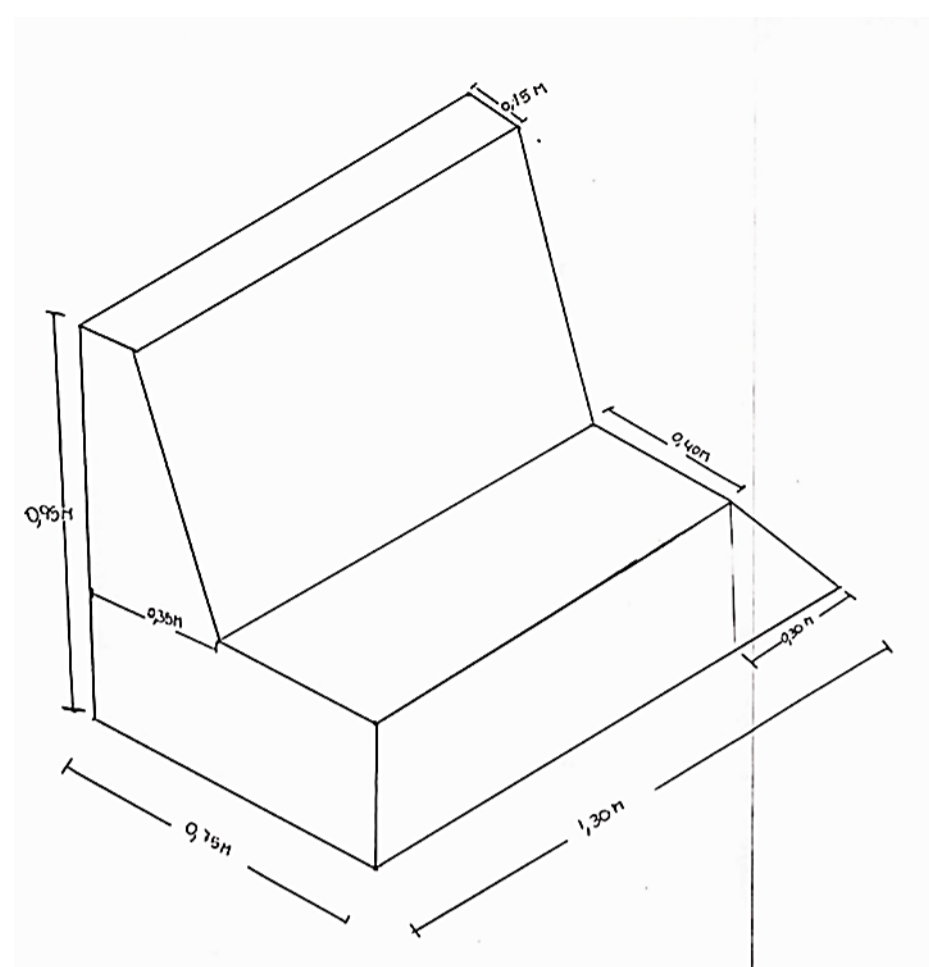
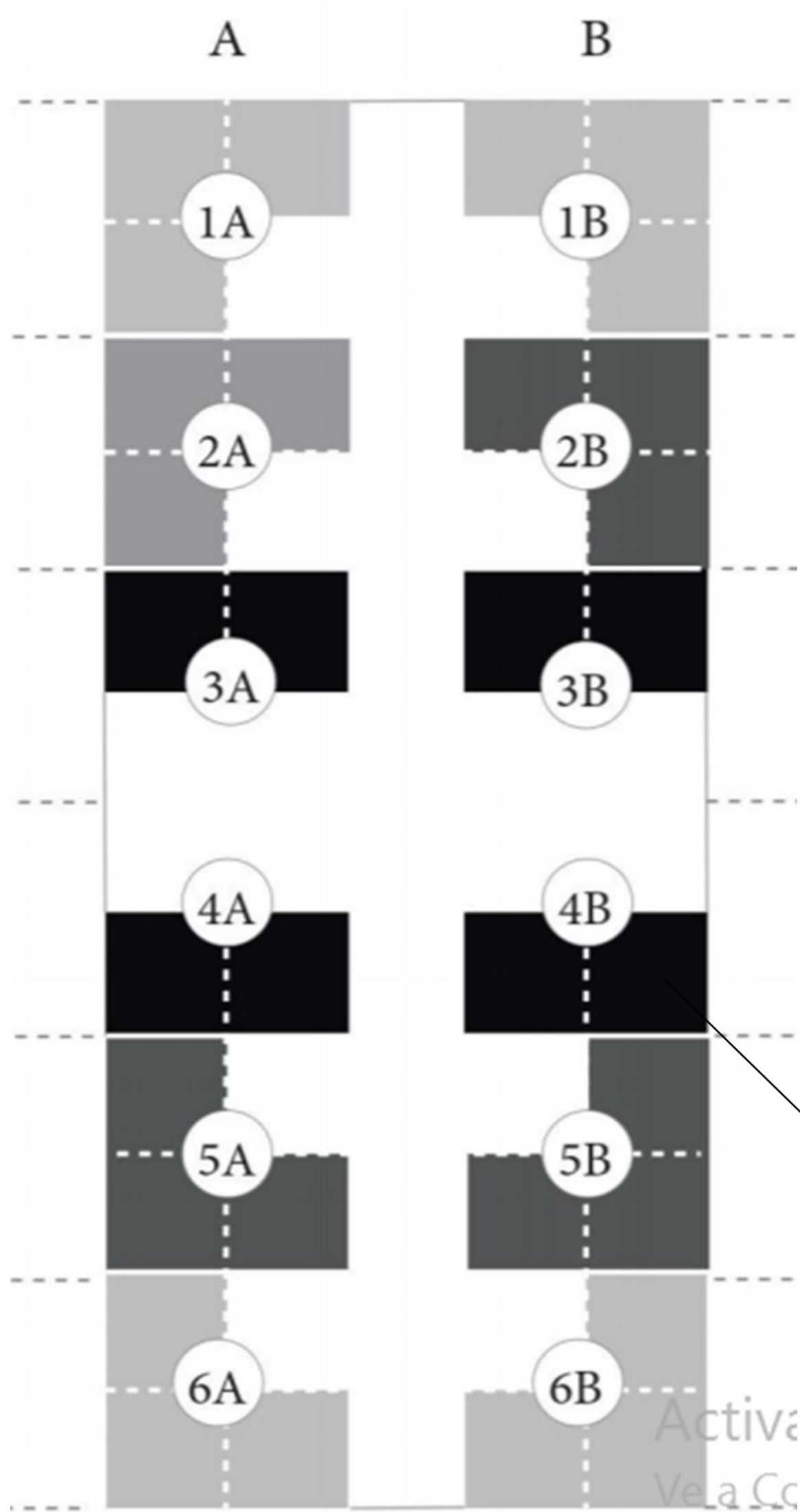
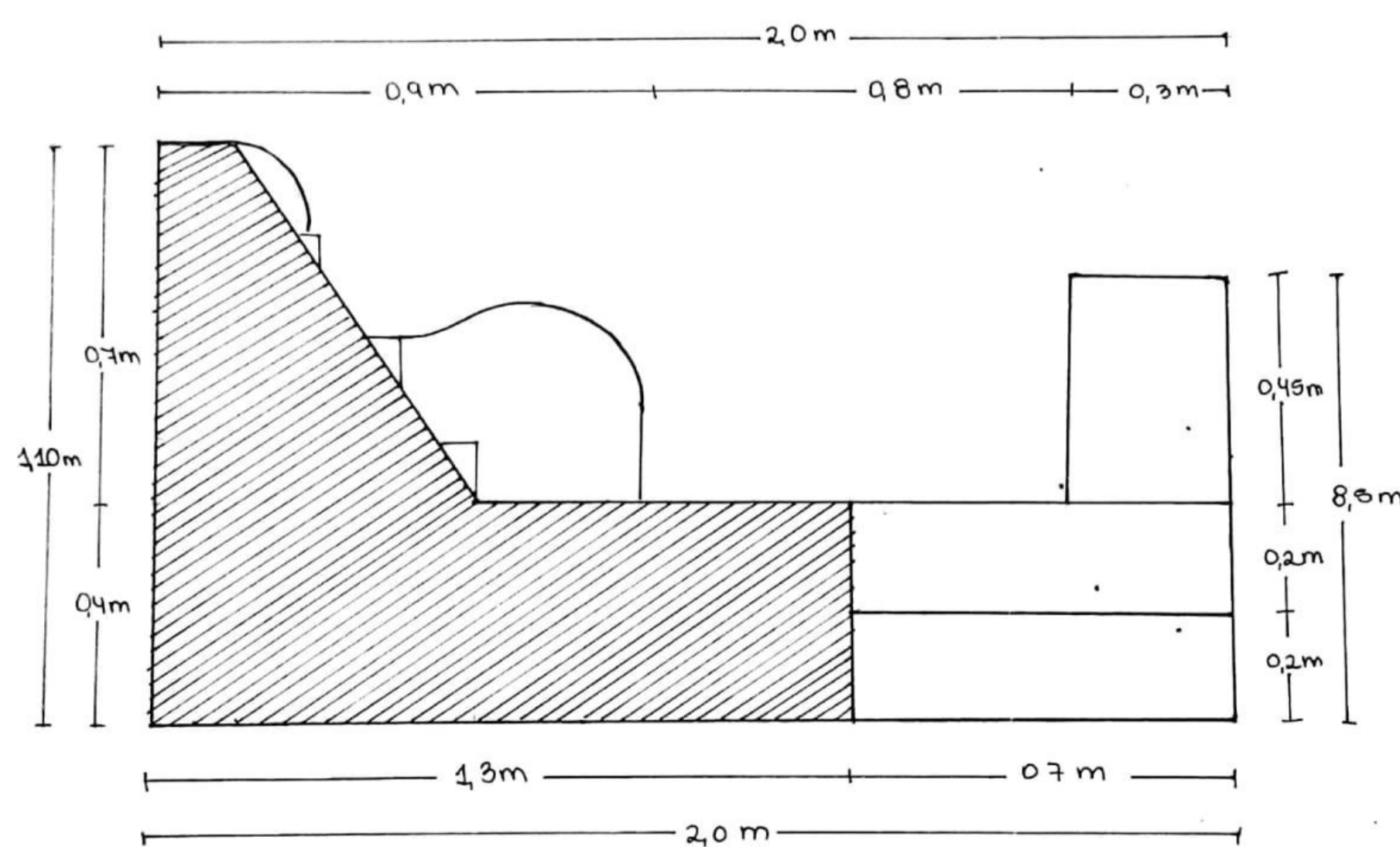
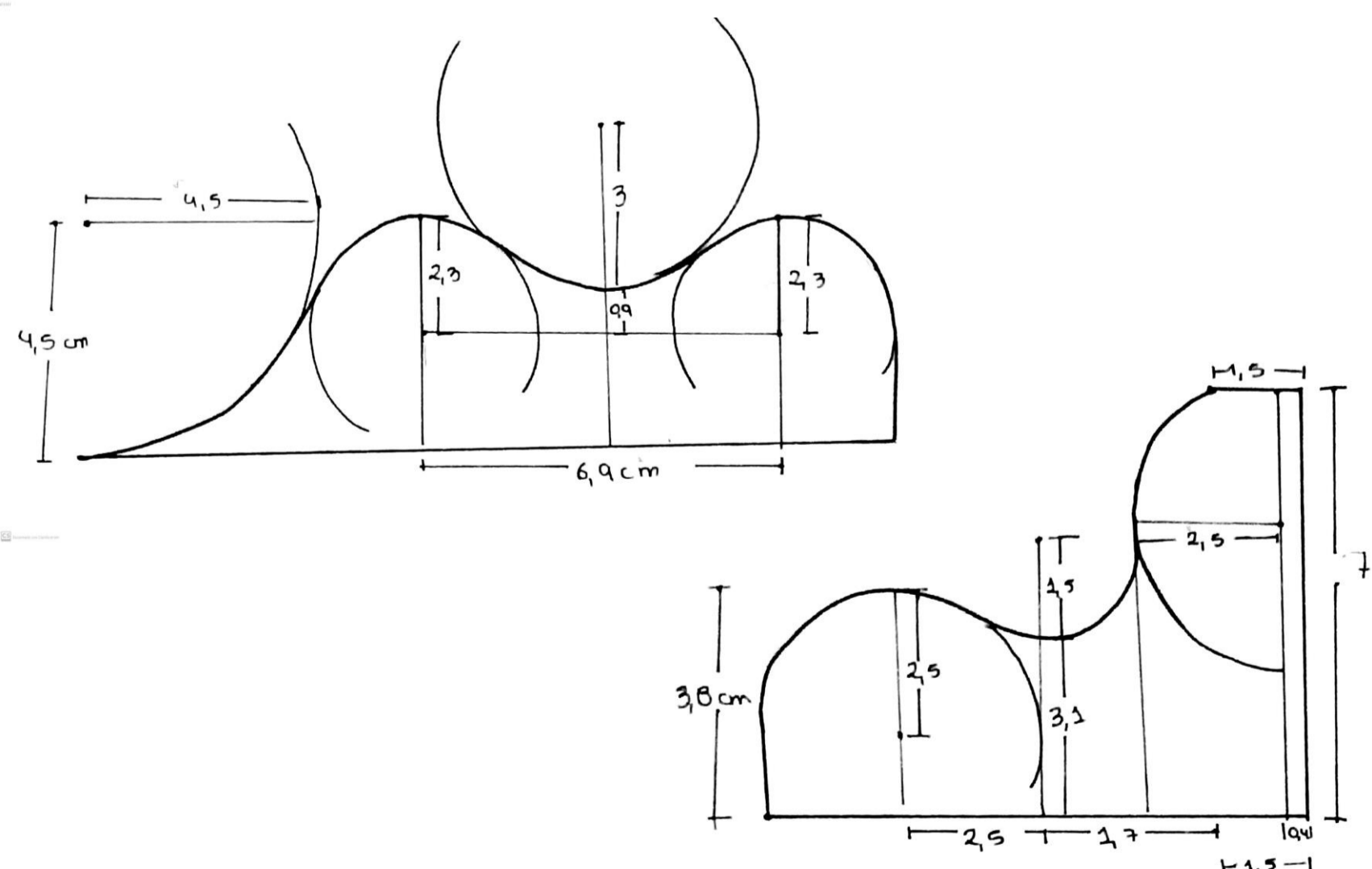
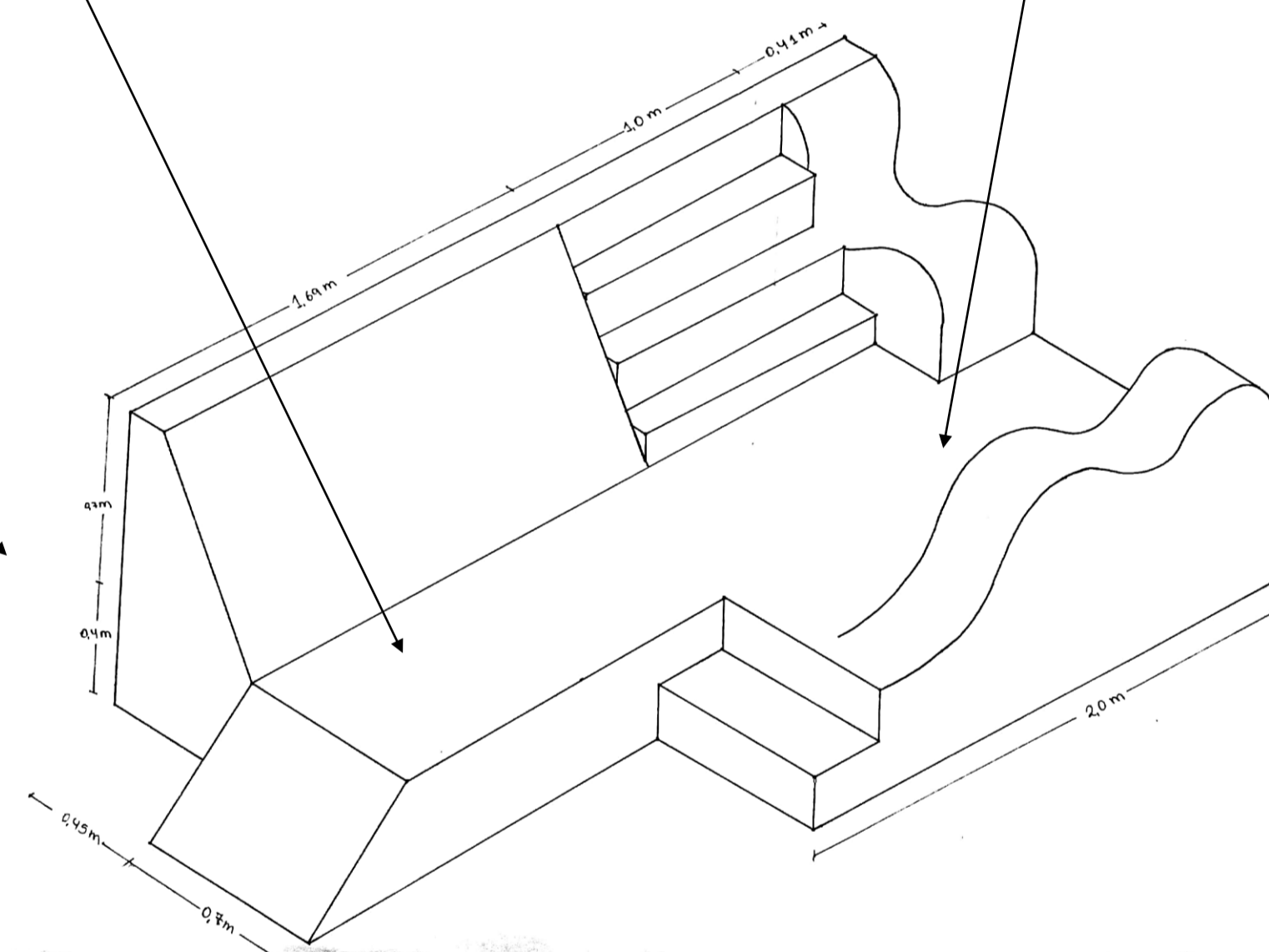
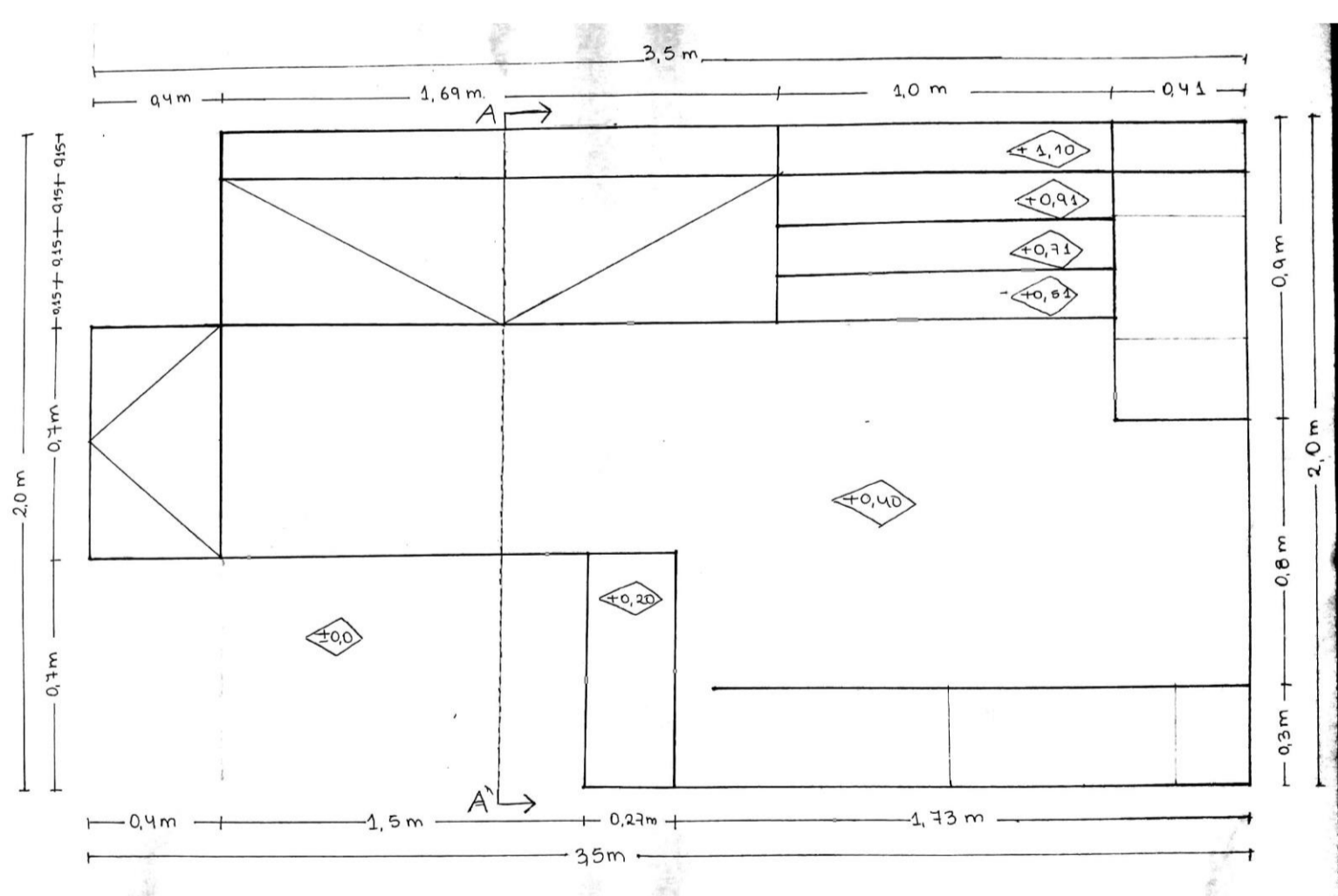

Proximidad y unión oyendo entre verticales estrechas



92. La micro como espacio aislado posee límites en su composición que definen su espacio. Las conversaciones dentro de la máquina se mantienen en ella, más que se mantienen en ella, pero las deja salir al romper este límite y dejar salir el vacío. Como es este caso, el chófer abre la ventana para hablar con la persona en el exterior, y esta acción crea un vacío contenido en el marco de la ventana el cual deja salir el vacío.

92. La micro como espacio aislado, posee límites en su composición que definen su espacio. Las conversaciones dentro de la máquina se mantienen en ella, las encierra y solo las deja salir al romper este límite y dejar salir el vacío. Como es este caso, el chófer abre la ventana para hablar con la persona en el exterior, y esta acción crea un vacío contenido en el marco de la ventana el cual deja salir el vacío.



106. El encuentro genera un oír en el juego. El espacio reducido entre la mesa y el sillón provoca un acercamiento en el que las posturas se acogen; la persona sentada se inclina en dirección al niño y el niño en el suelo. Estos objetos generan límites espaciales que condicionan este oír en cercanía, entre el movimiento y el juego estos límites estrechos resguardan y vinculan a las personas, las cuales están condicionadas a escucharse en la cercanía.

106. El encuentro genera un oír en el juego. El espacio reducido entre la mesa y el sillón provoca un acercamiento en el que las posturas se acogen, la persona sentada inclinada en dirección al niño y el niño en el suelo. Estos objetos generan límites espaciales que condicionan este oír en cercanía, entre el movimiento y el juego estos límites estrechos resguardan y vinculan a las personas, las cuales están condicionadas a escucharse en la cercanía.



115. A pesar que el encuentro es efímero, las personas se mantienen cerca y se oyen entre ellas aunque no se miren. Esto se da ya que sus voces y sonidos se encierran entre los límites verticales que están junto a ellos, de este modo, las personas que no se conocen, crean una situación espacial de unión y proximidad.

115. A pesar que el encuentro es efímero, las personas se mantienen cerca y se oyen entre ellas aunque no se miren. Esto se da ya que sus voces y sonidos se encierran entre los límites verticales que están junto a ellos, de este modo, las personas que no se conocen, crean una situación espacial de unión y proximidad.

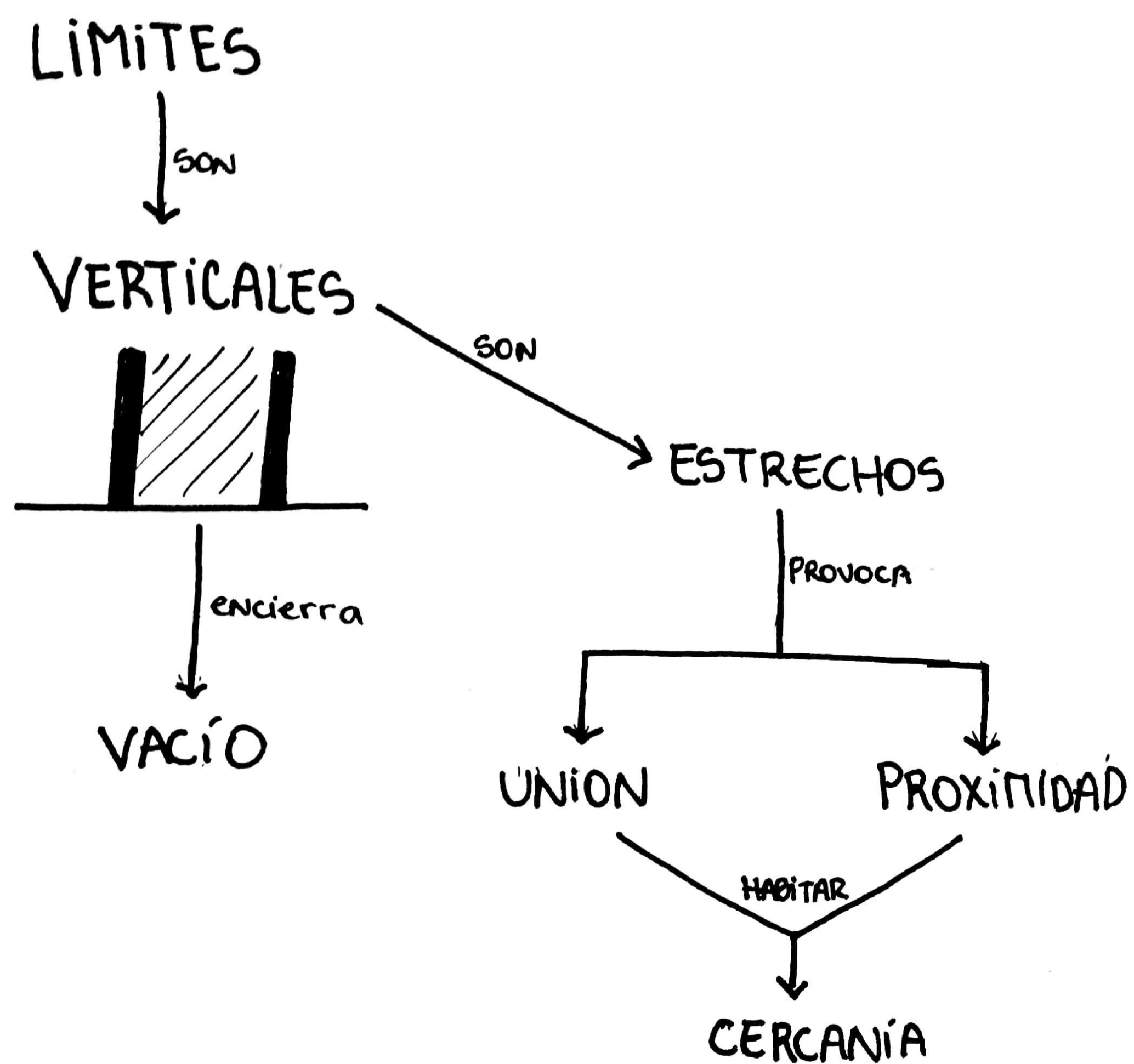

Proximidad y unión oyendo entre verticales estrechas

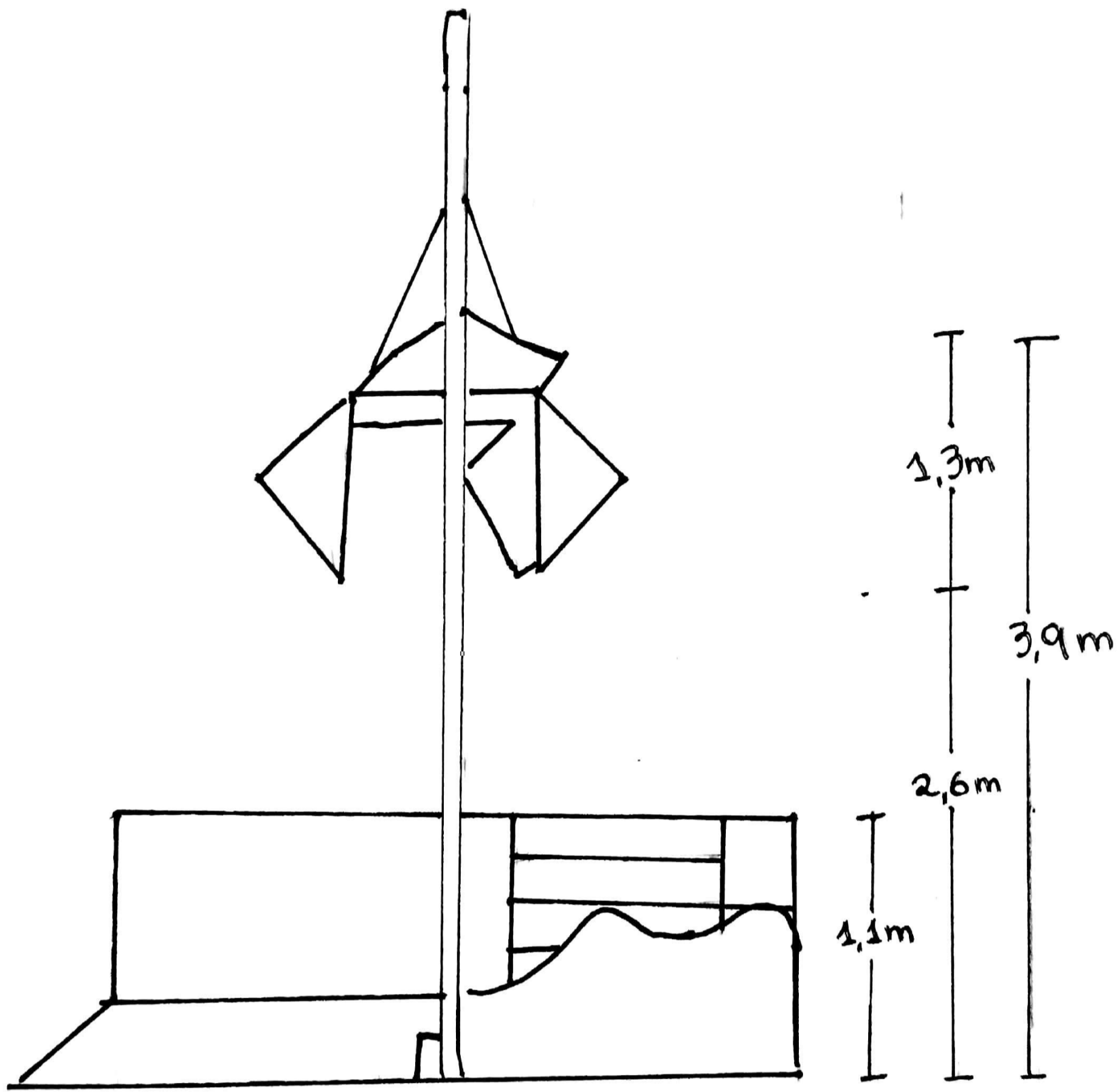

Esquema vista desde frente

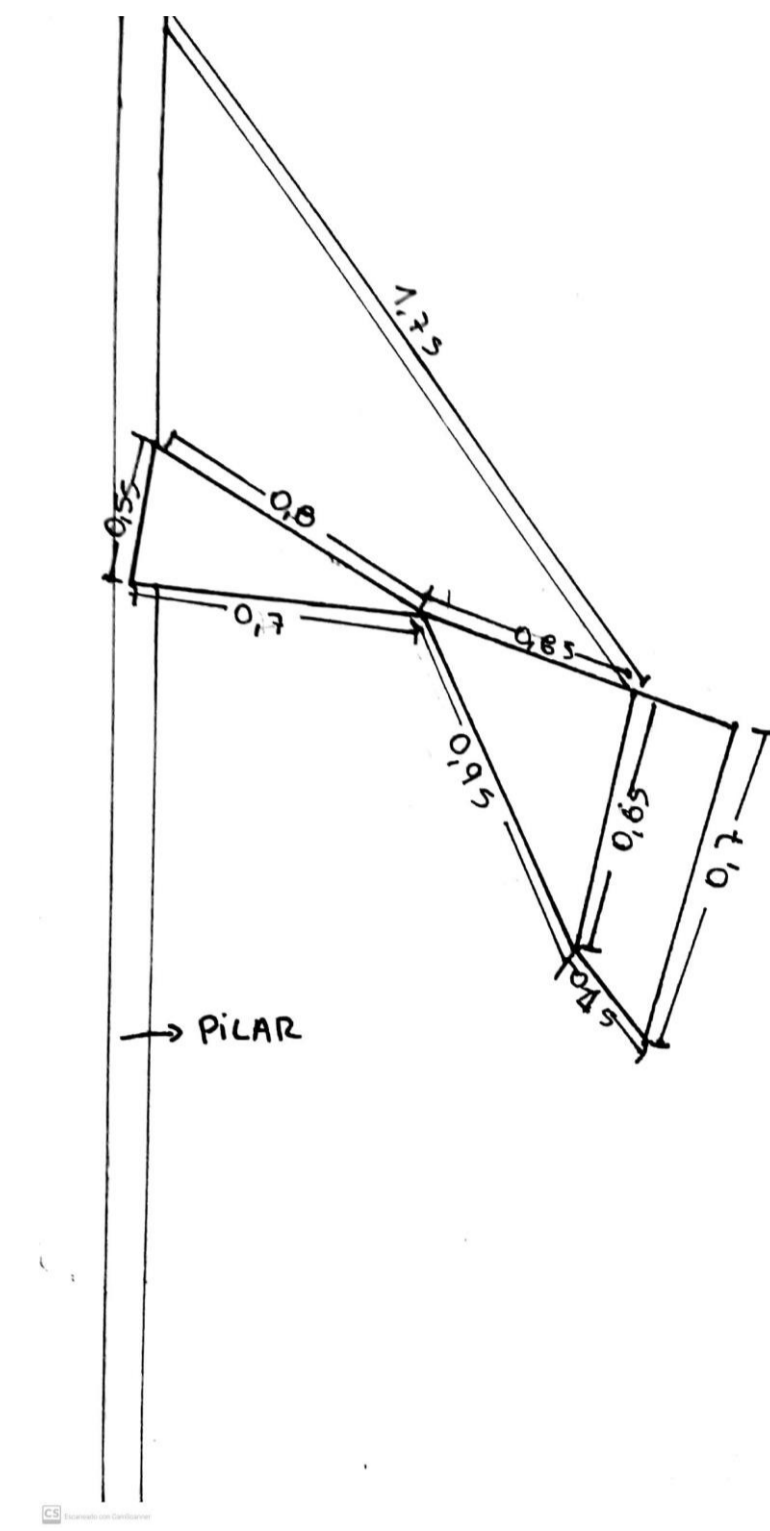

Esquema vista lateral

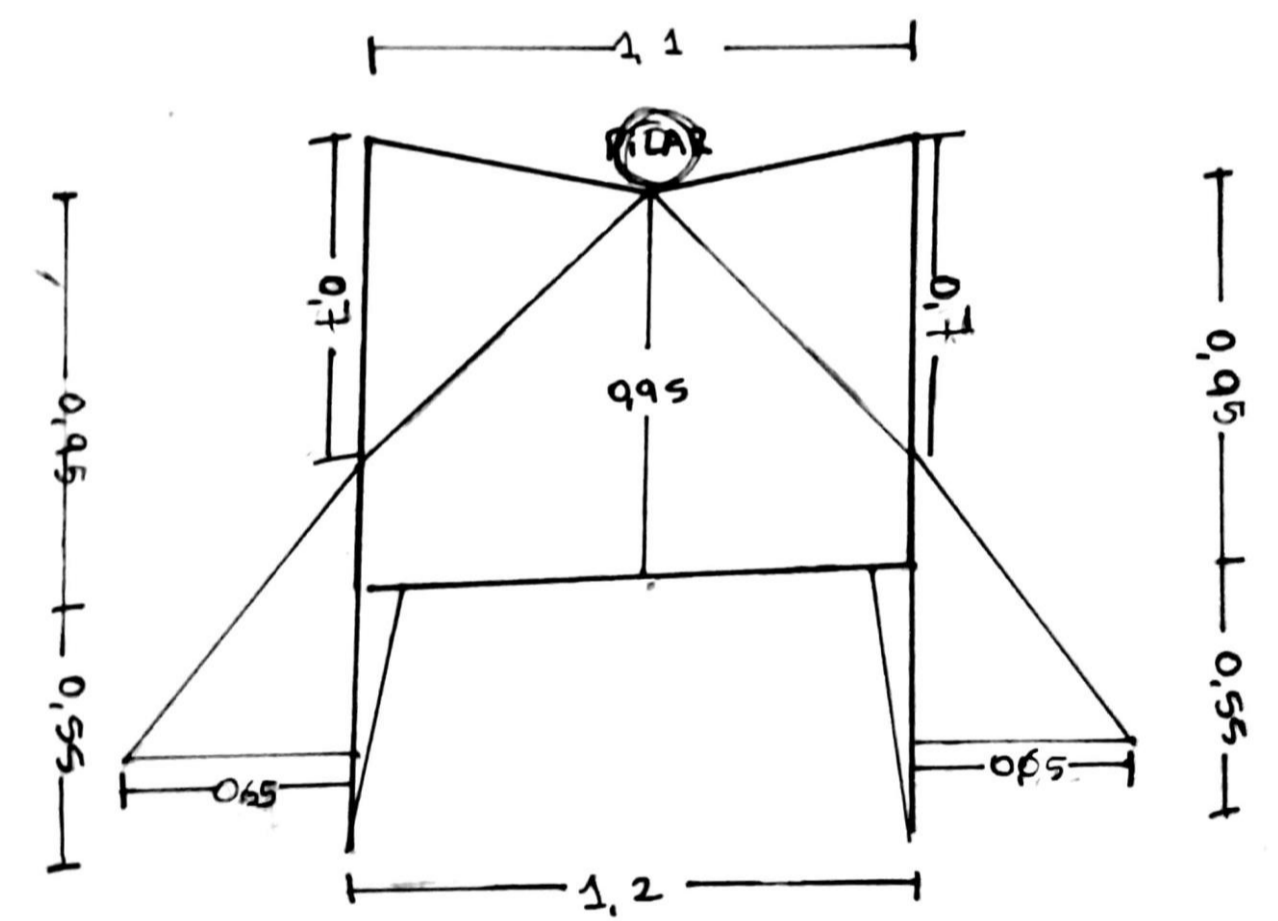

Esquema vista desde arriba

