

# Detención en superficie texturada convergente en borde horizontal

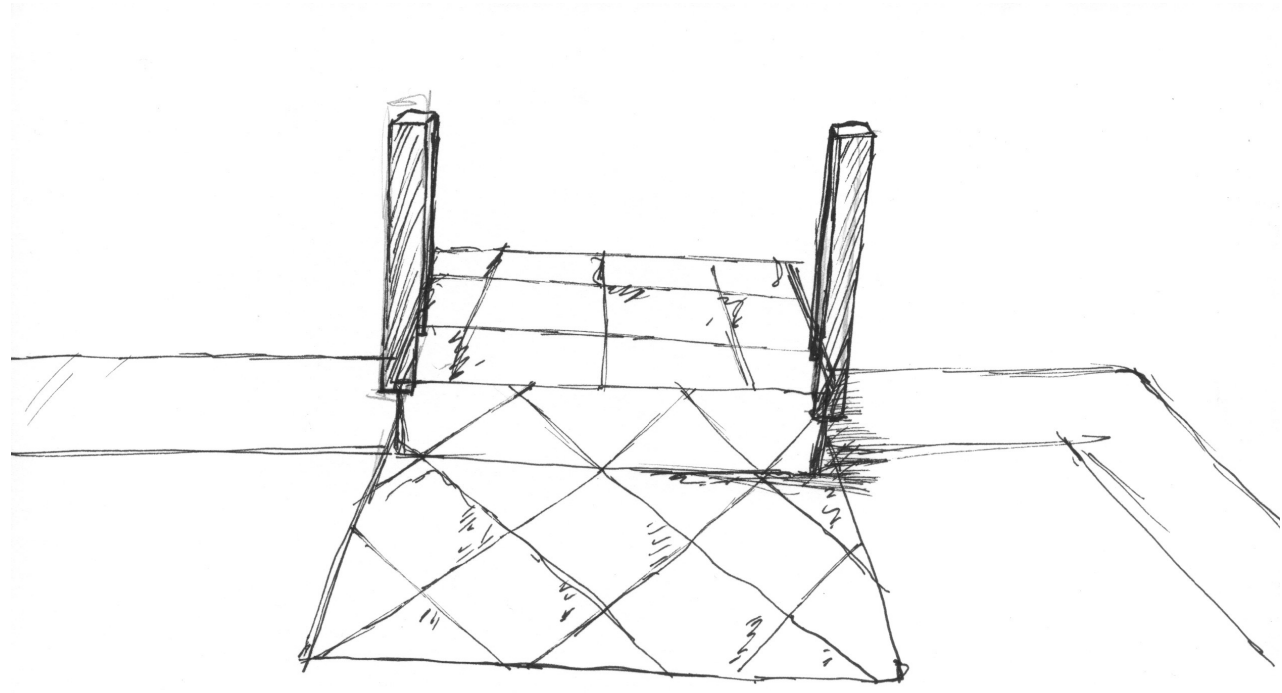

36.- El papel por si solo genera arrugas, texturas que se asemejan al piso o suelo real. Se unen ambos en horizontalidad y verticalidad, convergen en una sola línea.

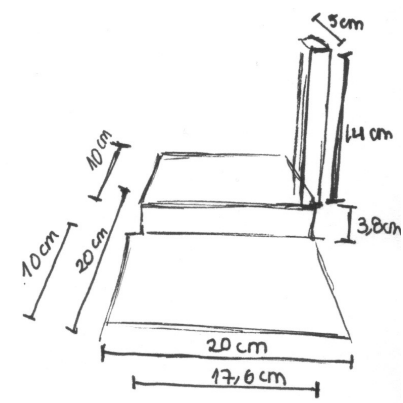

Escala 1:5  
Medidas en escala de el hito.

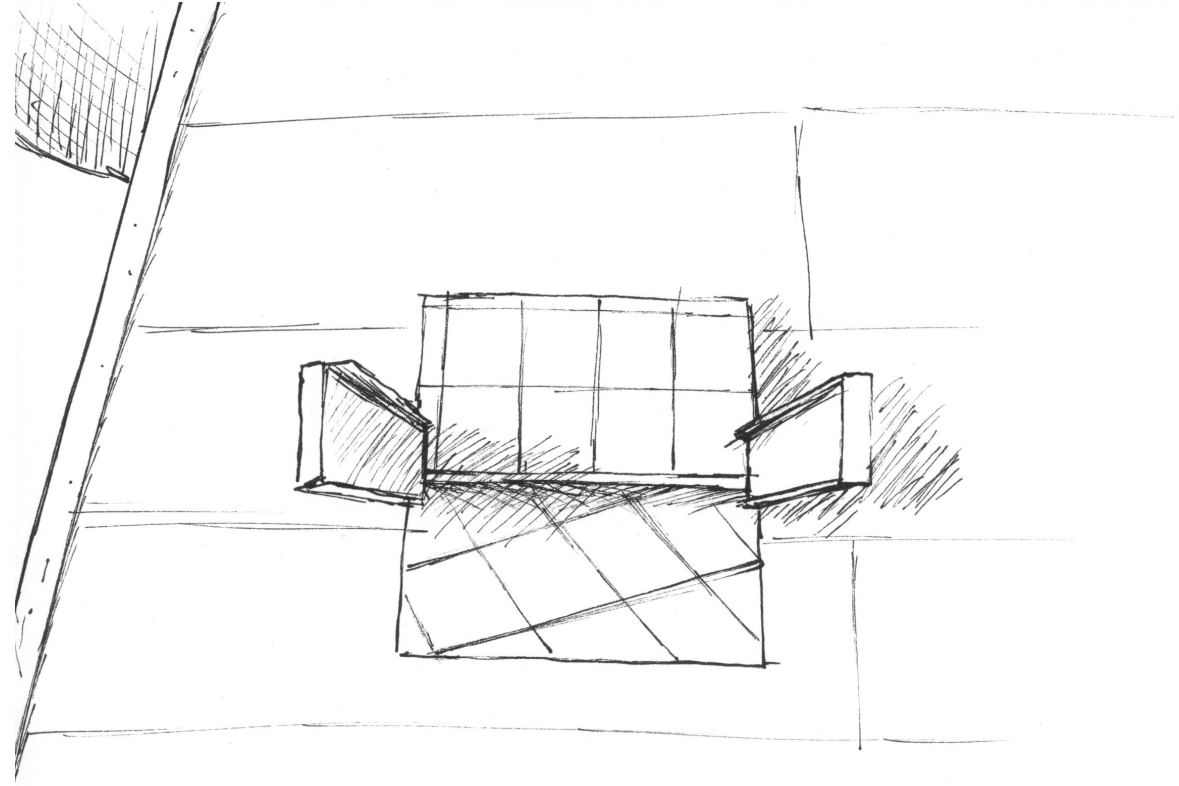

37.- El manto cerca de la ventana se ve con mas claridad ya que la luz lo permite. Los pliegues del papel asemejan al suelo del hito, hace que este pueda tomar forma en su tridimensionalidad.

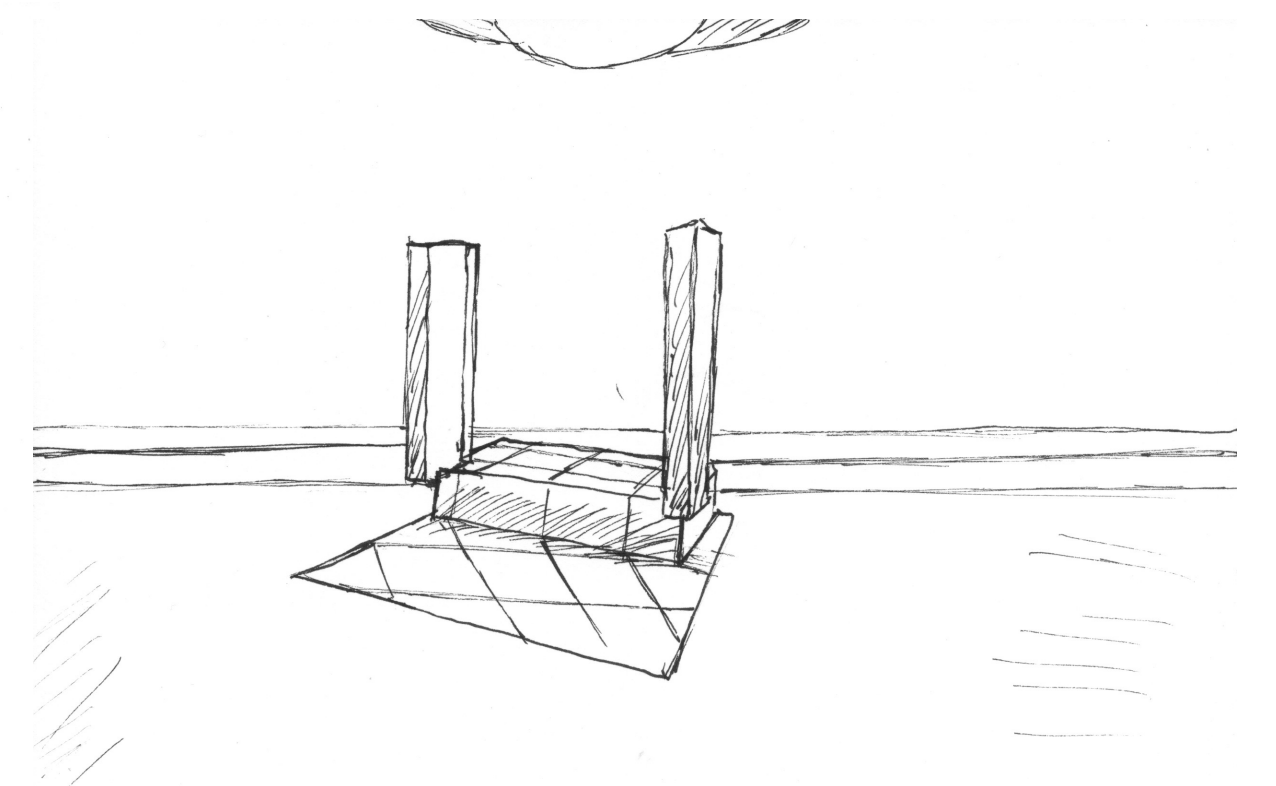

38.- Los suelos representados se unen en esta barrera, línea de encuentros en texturas variadas. La luz genera sombras en este manto, sombras fuertes en el "escalón".

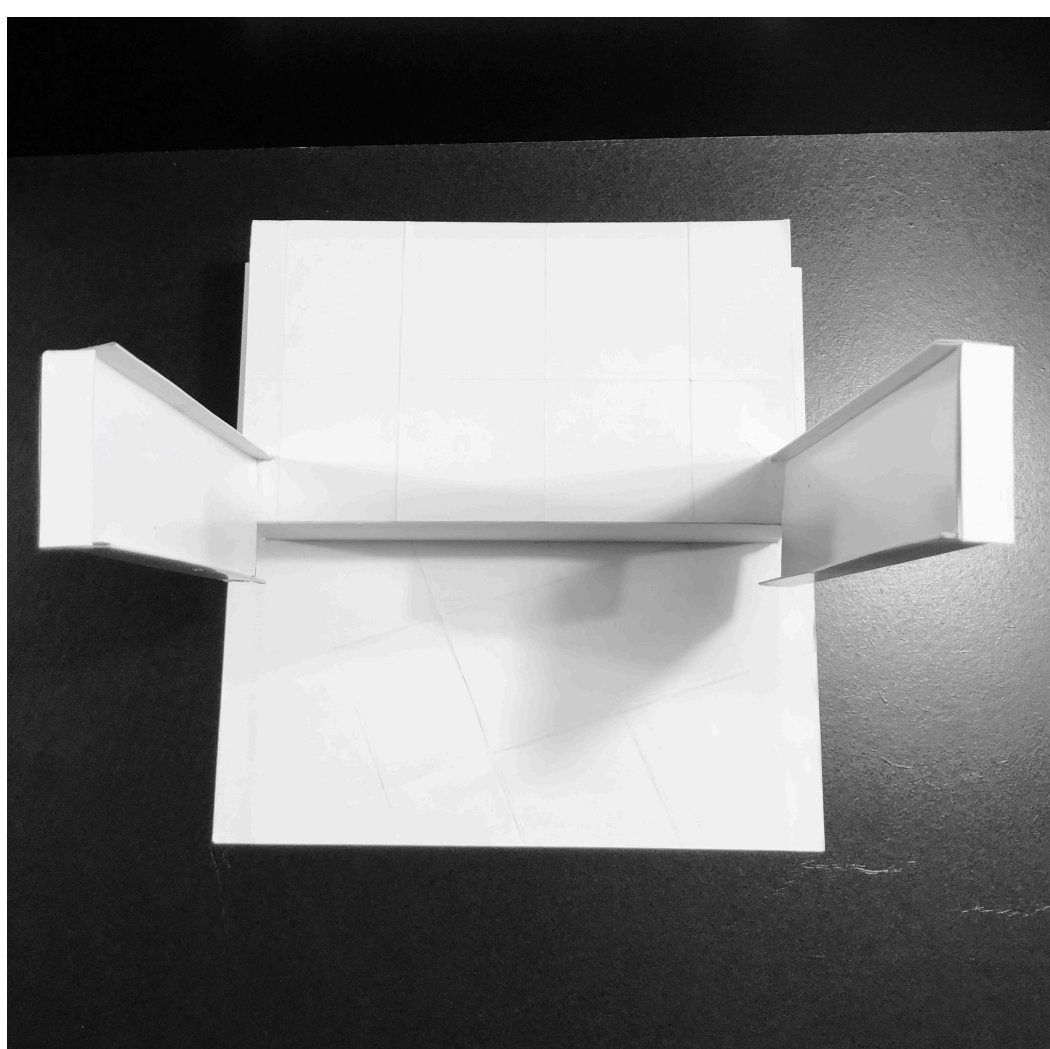
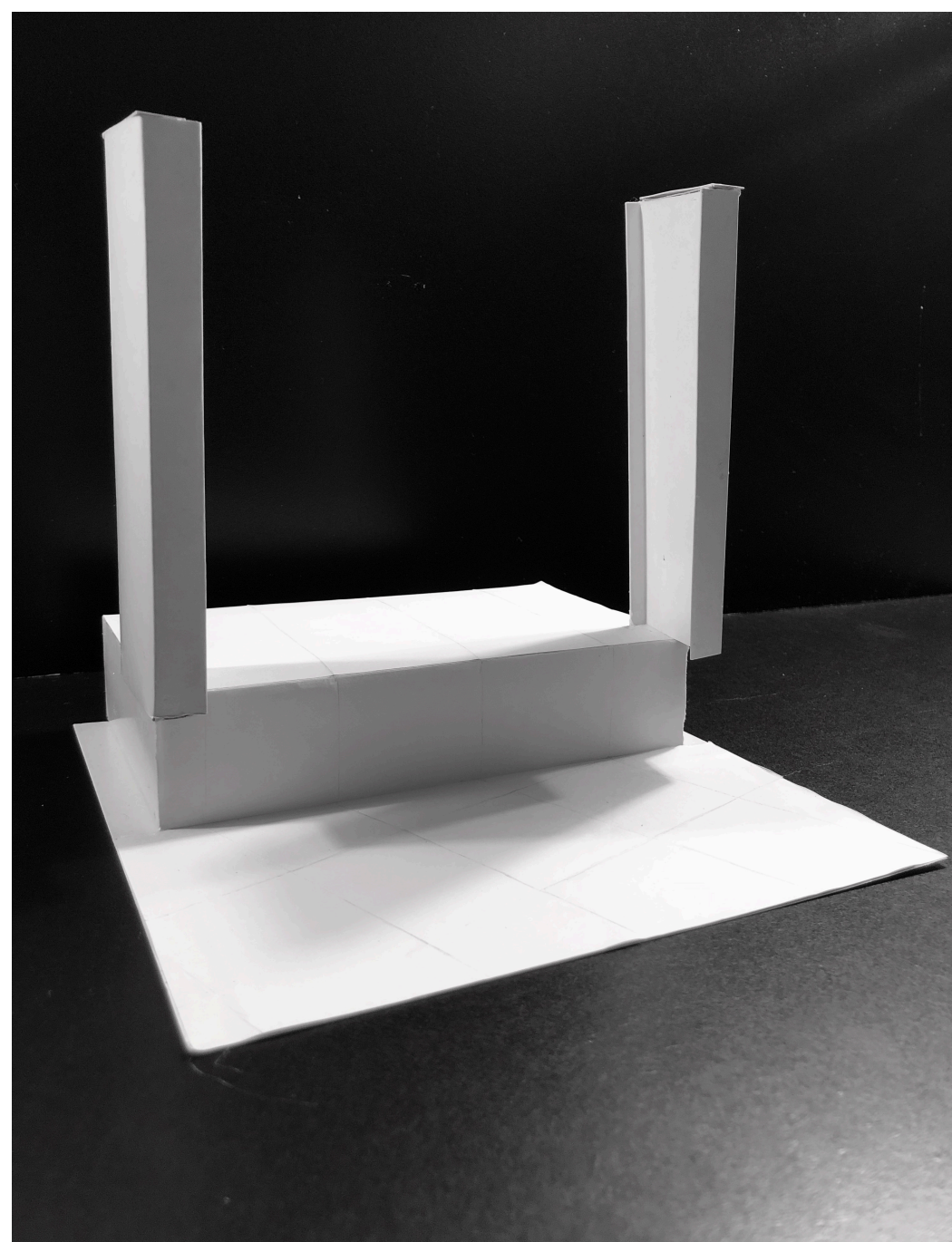
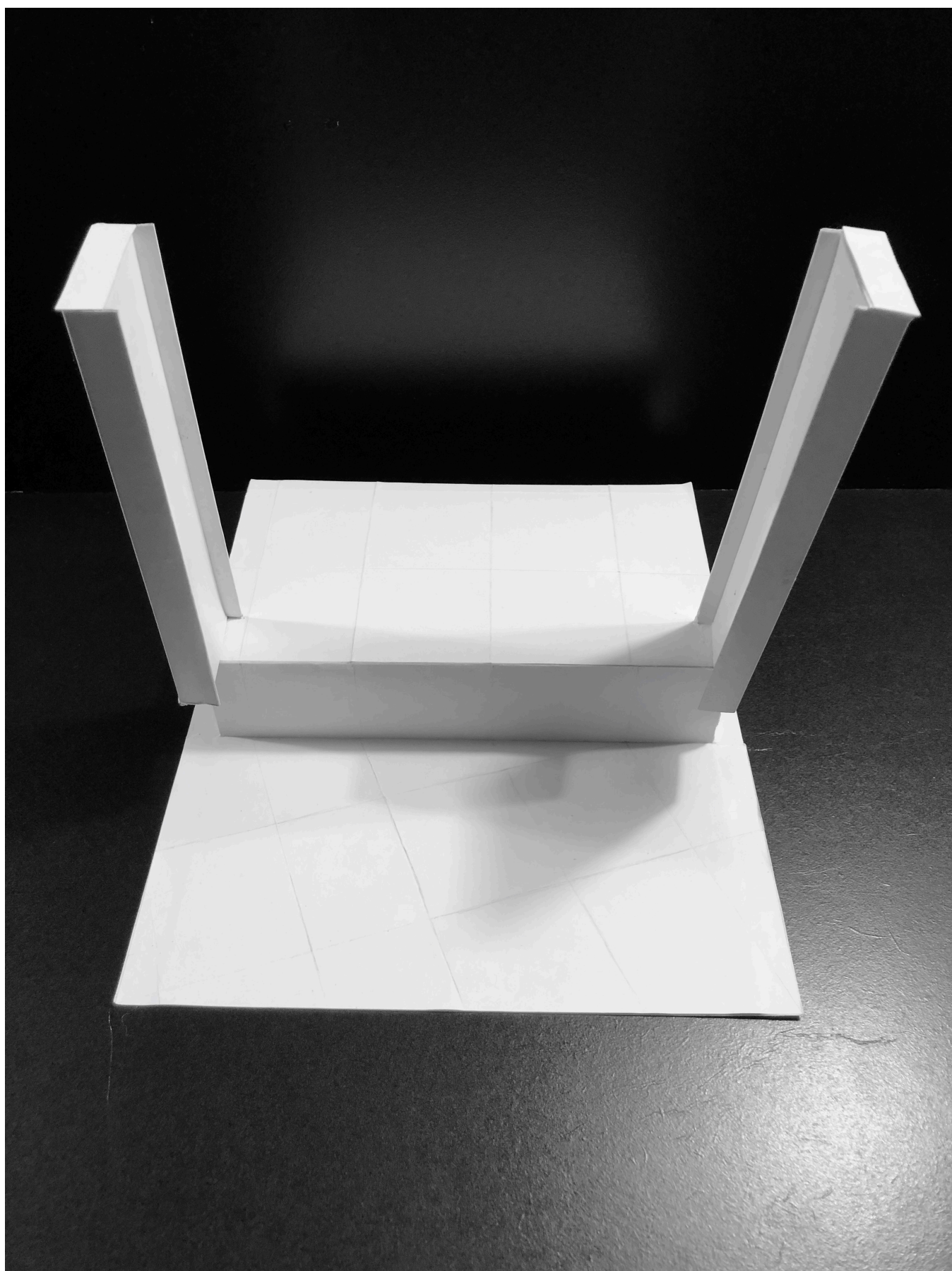

Afirmaciones:  
El suelo con sus diferentes texturas convergen en una línea horizontal.



# HITO 5: Detención calida en borde convergente en altura variada.

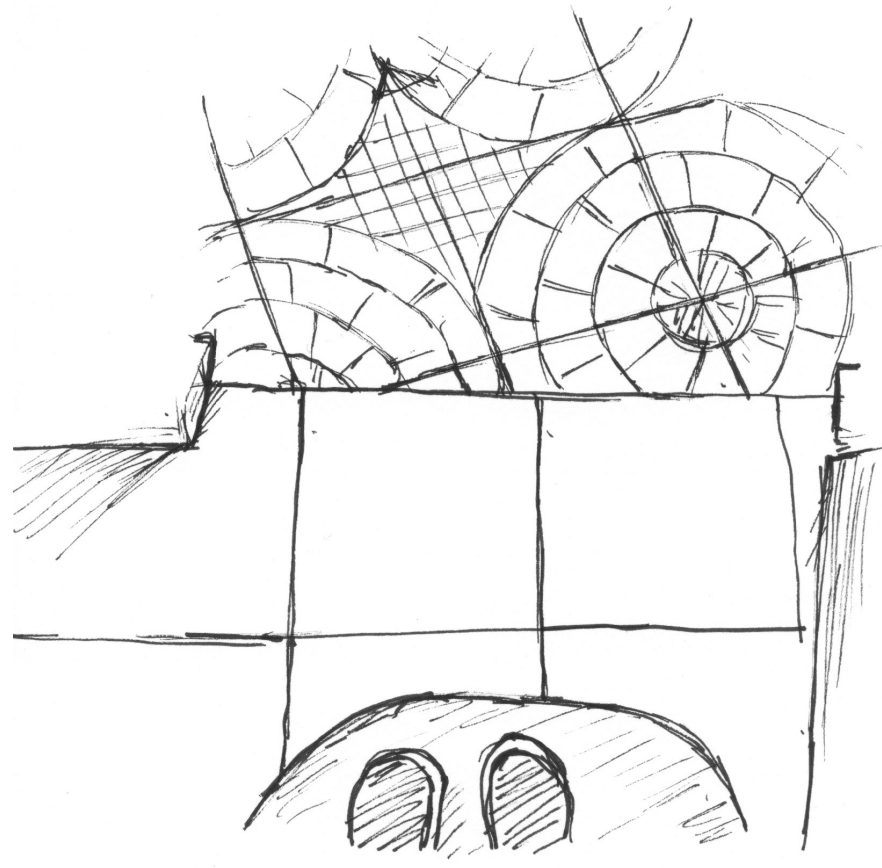

33:  
Un hito que reúne suelos. Espacio de transición del afuera y adentro. Un borde que separa espacios. La alfombra permite la detención en este borde. Barrera. Los suelos, ambos de baldosas, se unen en este borde.  
pero con texturas diferentes

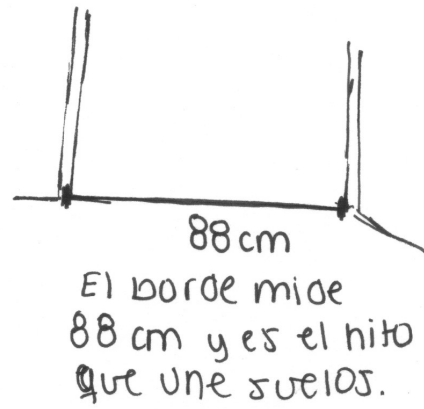

34:  
Espacio que da cabida a la detención, al juego. El suelo presenta un pliegue que ahora sirve como mesa. La diferencia de altura de el suelo natural "afuera" y el construido dan cabida a esta acción. una verticalidad unida por un borde.



## Afirmaciones:

La detención y permanencia en el suelo tiene que ver en cuanto a su forma que permite las diferentes acciones.

El suelo da paso a lugares entre lo público y lo privado uniendose en un hito.



35:  
Espacio de detención que sirve como asiento. Convierten los suelos a través de las diferentes alturas en una sola línea horizontal. El sol llega a la escalera haciendo que el espacio sea agradable para la permanencia.

