

CONCENTRACIÓN DEL OÍR EN EL ESPACIO LIBRE MEDIANTE LA ATENCIÓN DEL CUERPO

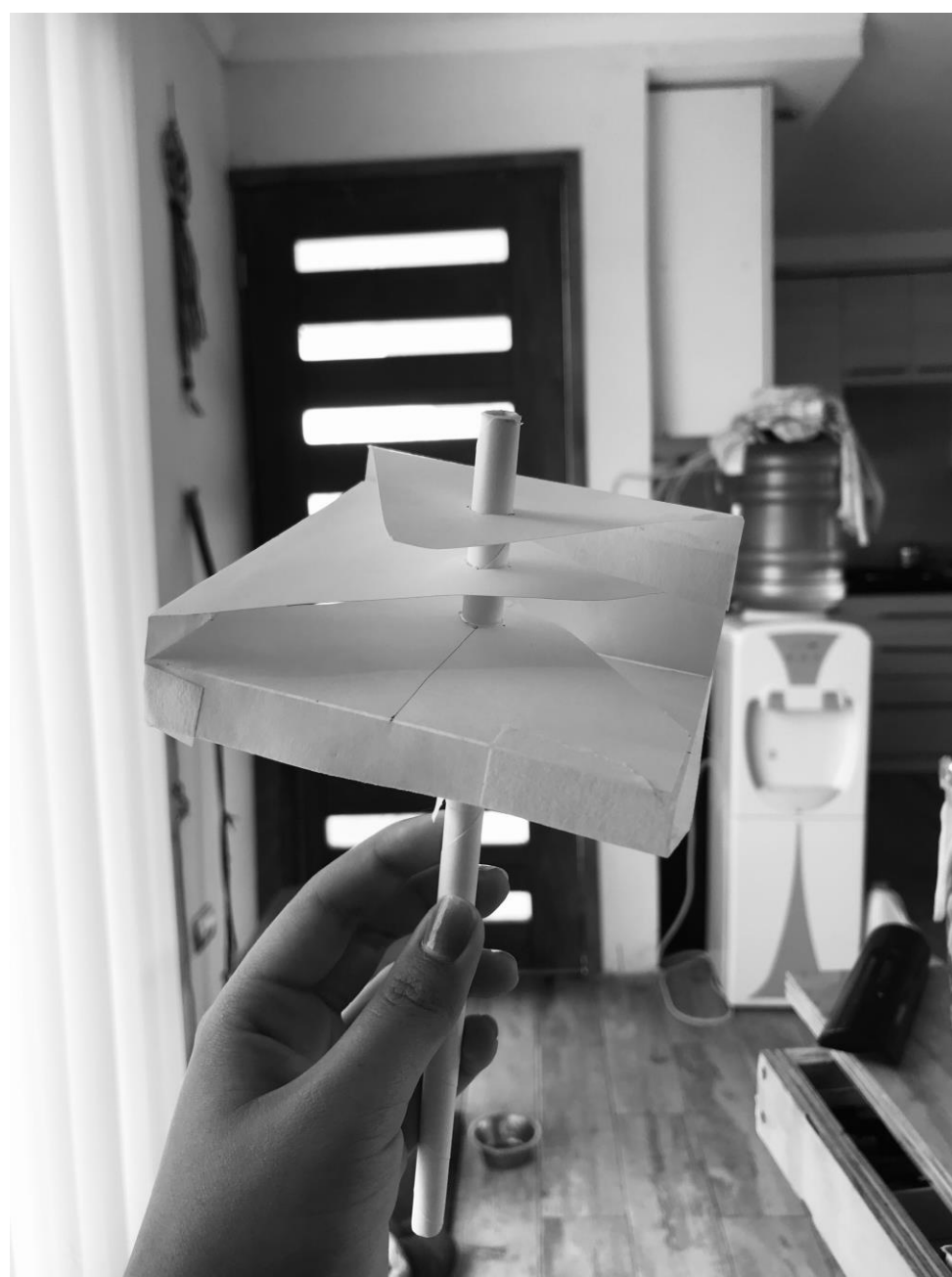

*Las fotos son de una maqueta referencial que hice con papel y pegada con cinta de papel para tener una idea de como quedaría

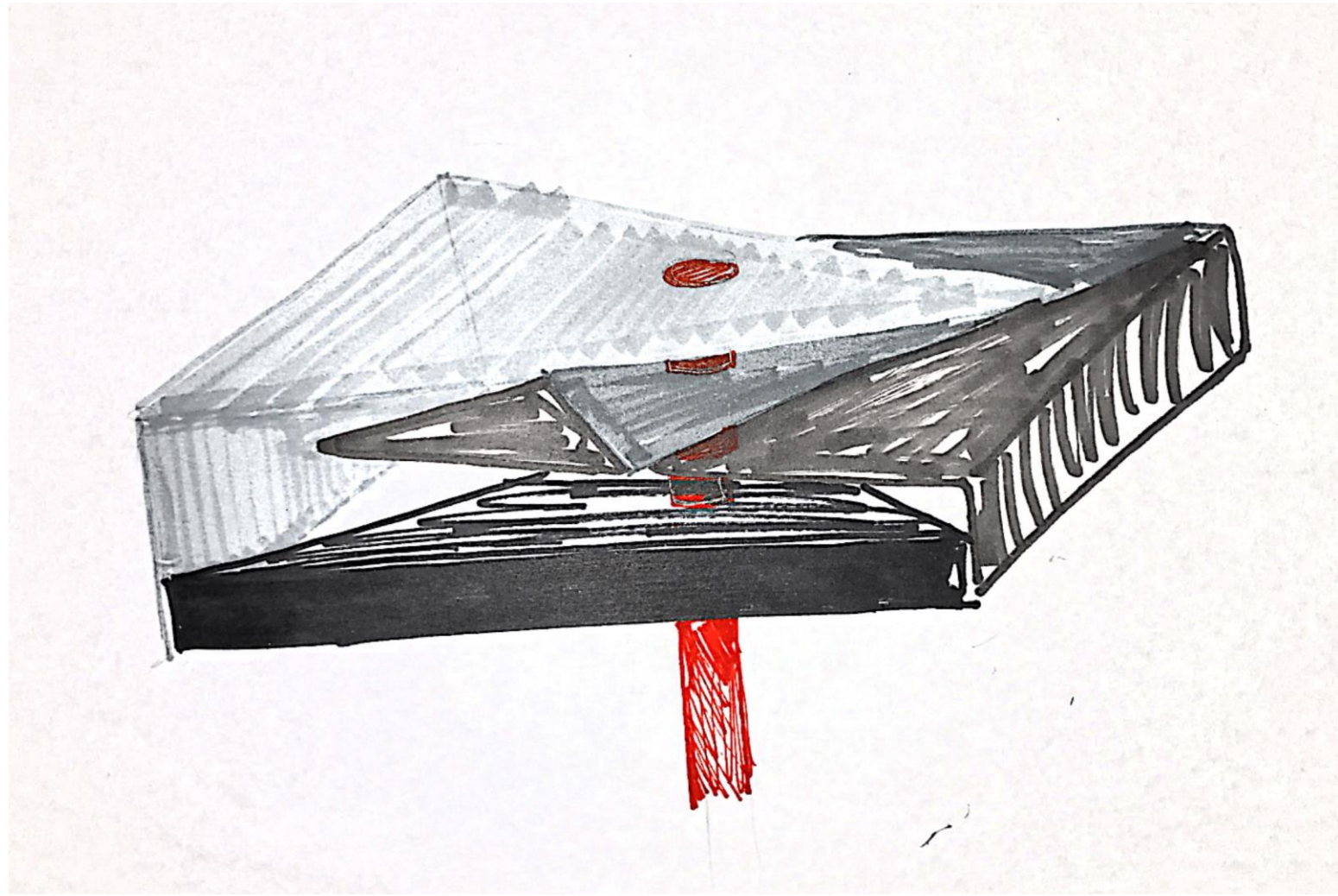
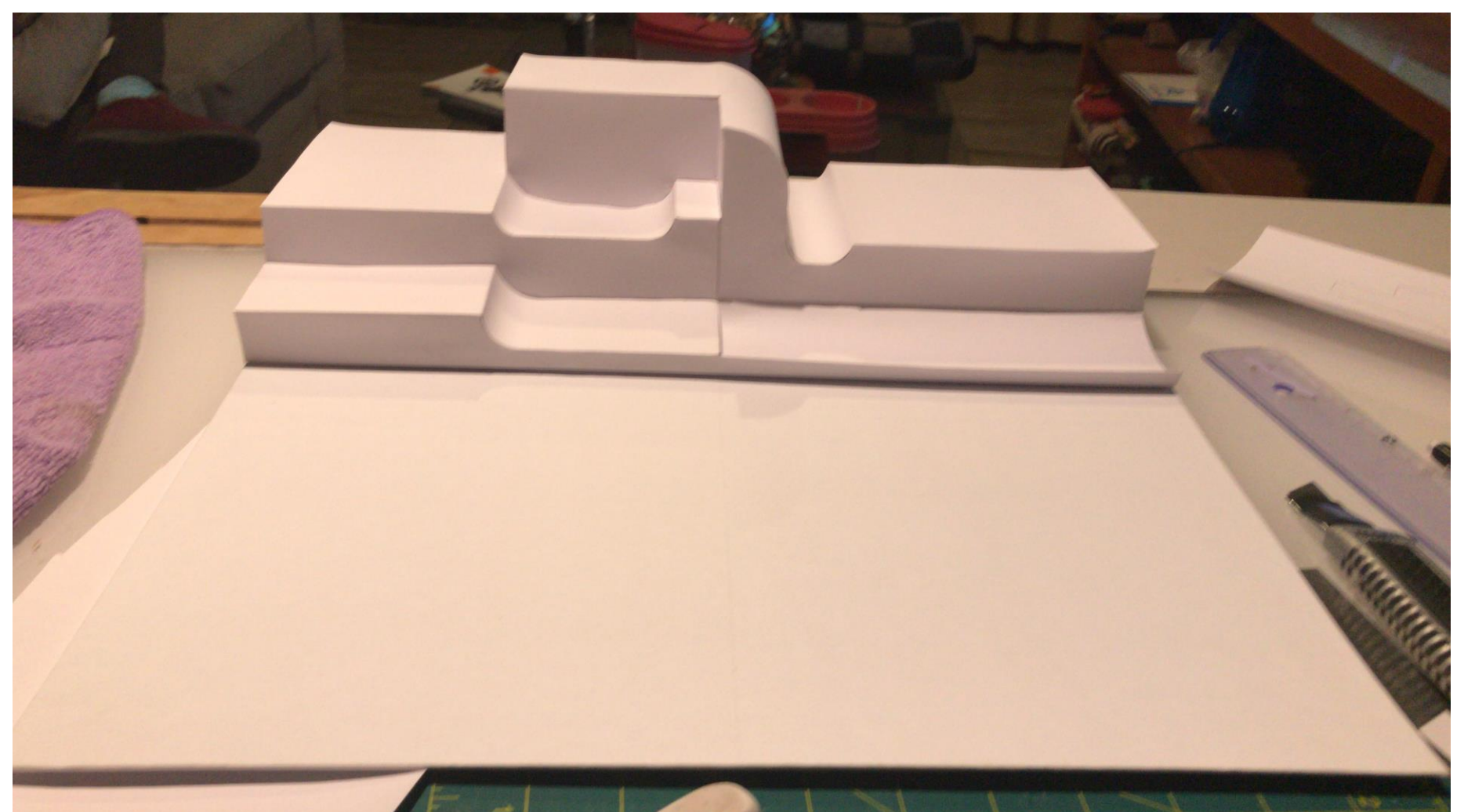
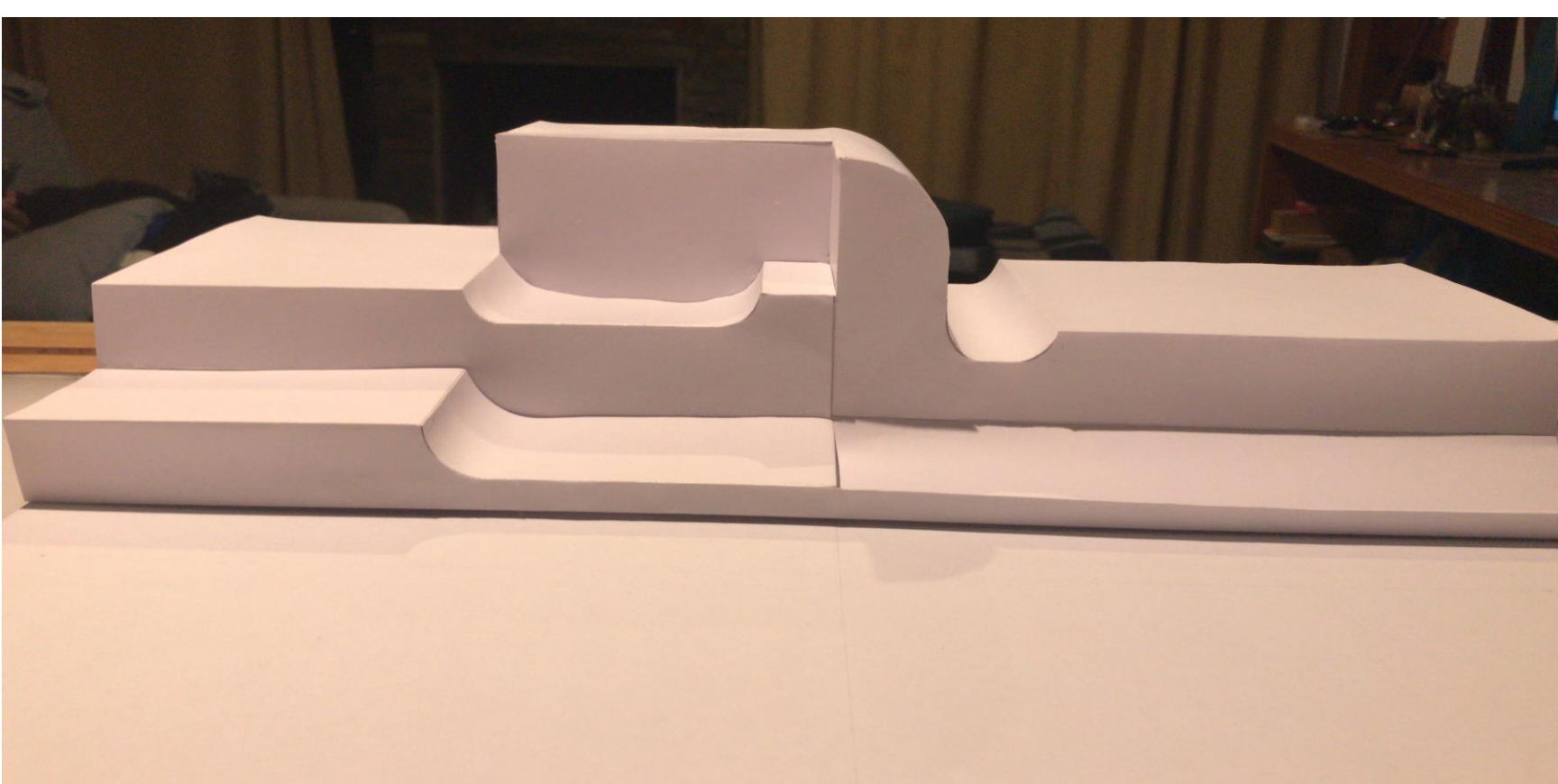

CONCENTRACIÓN DEL OÍR EN EL ESPACIO LIBRE MEDIANTE LA ATENCIÓN DEL CUERPO

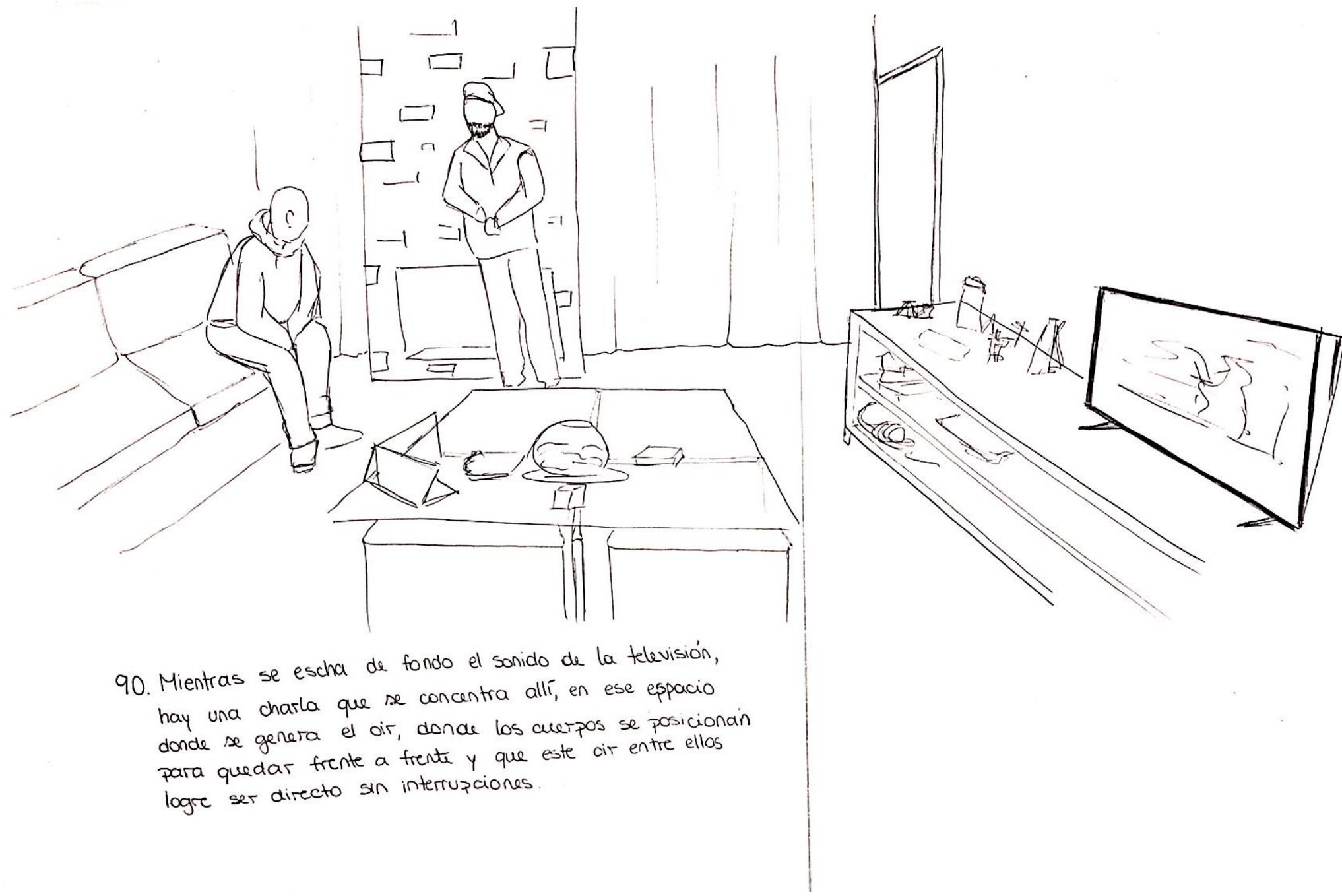

90. Mientras se escucha de fondo el sonido de la televisión, hay una charla que se concentra allí, en ese espacio donde se genera el oír, donde los cuerpos se posicionan para quedar frente a frente y que este oír entre ellos logre ser directo sin interrupciones.

90. Mientras se escucha de fondo el sonido de la televisión, hay una charla que se concentra ahí, en ese espacio donde se genera el oír, donde los cuerpos se posicionan para quedar frente a frente y que este oír entre ellos logre ser directo sin interrupciones



75. Una conversación entre dos, genera un espacio donde sólo está eso, el sonido de las voces. Los cuerpos generan este espacio al estar dirigidos entre sí para de alguna forma no dejar pasar lo externo.

75. Una conversación entre dos, genera un espacio donde sólo está eso, el sonido de las voces. Los cuerpos generan este espacio al estar dirigidos entre sí para de alguna forma no dejar pasar lo externo



83. Ambos cuerpos están a diferentes alturas, la vista hace participación y hace que la conversación se quede allí entre los participantes. La vista se dirige a lo que se habla

83. Ambos cuerpos están a diferentes alturas, la vista hace participación y hace que la conversación se quede allí entre los participantes. La vista se dirige a lo que se habla

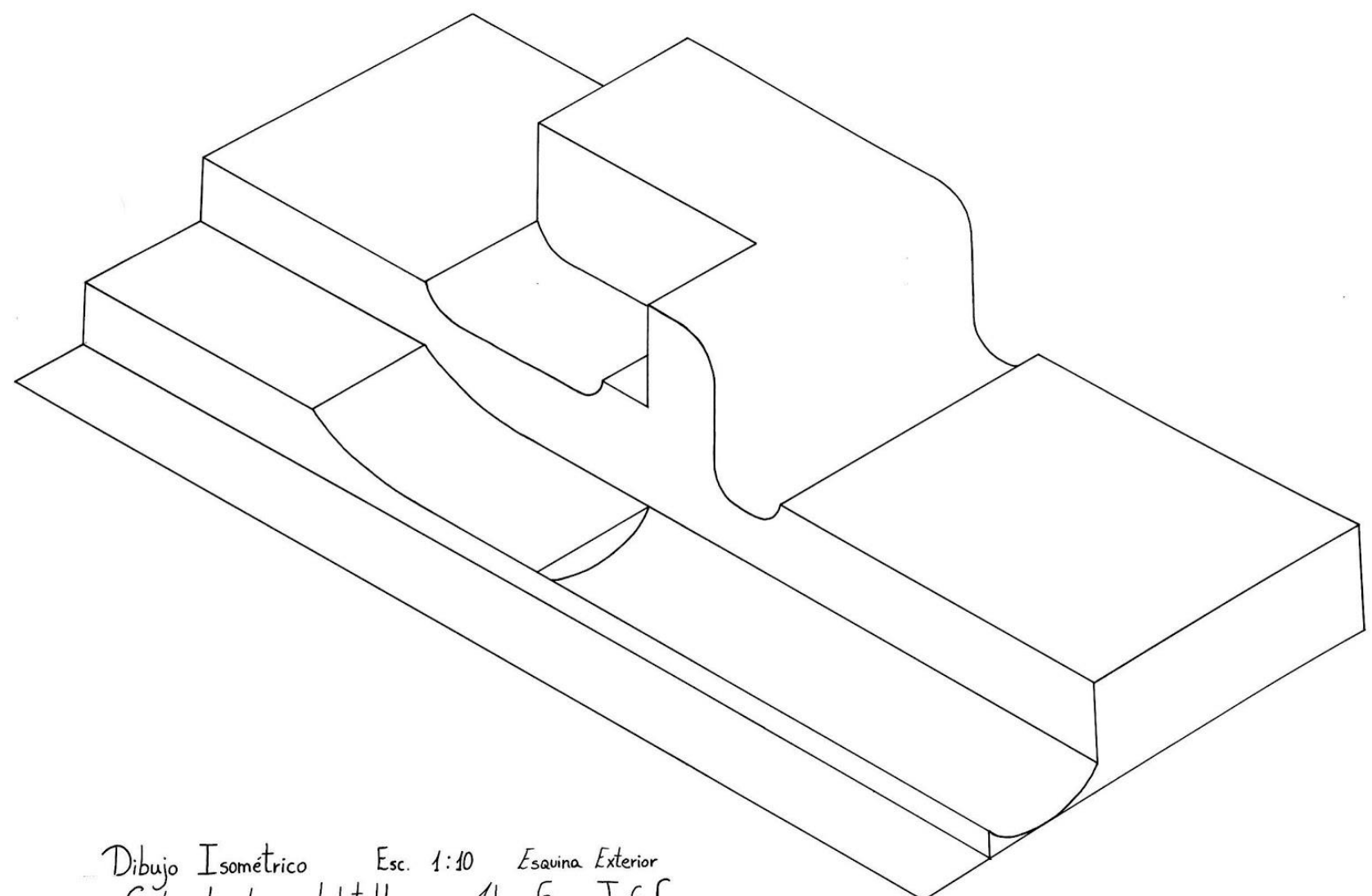
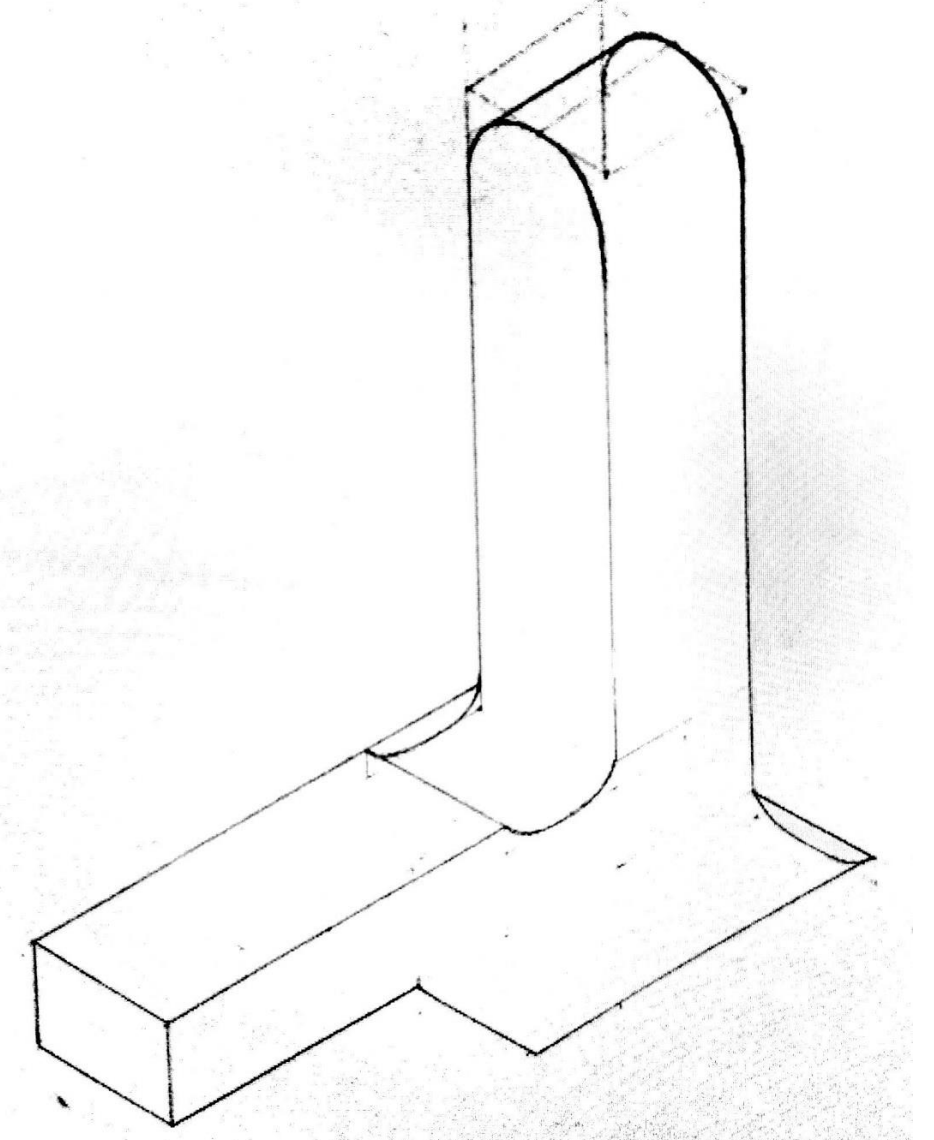
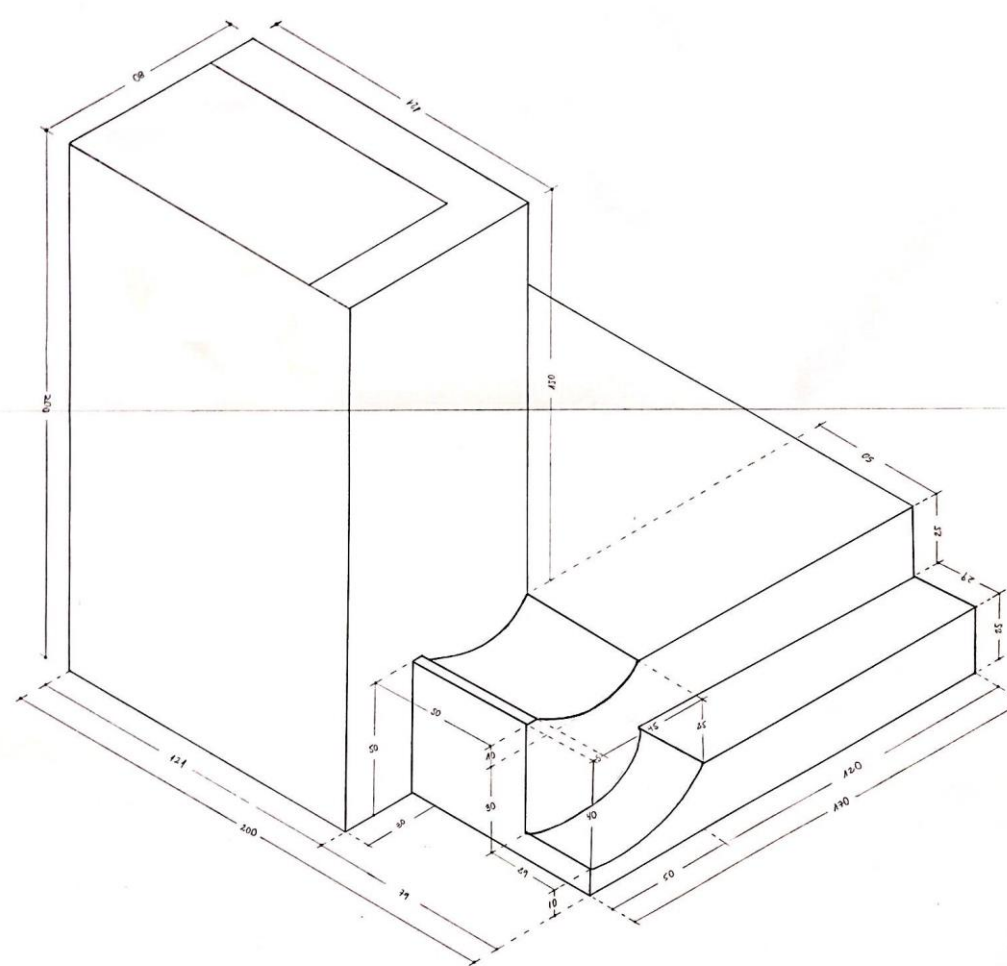

Dibujo Isométrico Esc. 1:10 Esquina Exterior
Calce de paveses habitables. Antonia G. Jesús C.