

Batalla Anura

¿Podrás conseguir que tu campo no sea invadido?

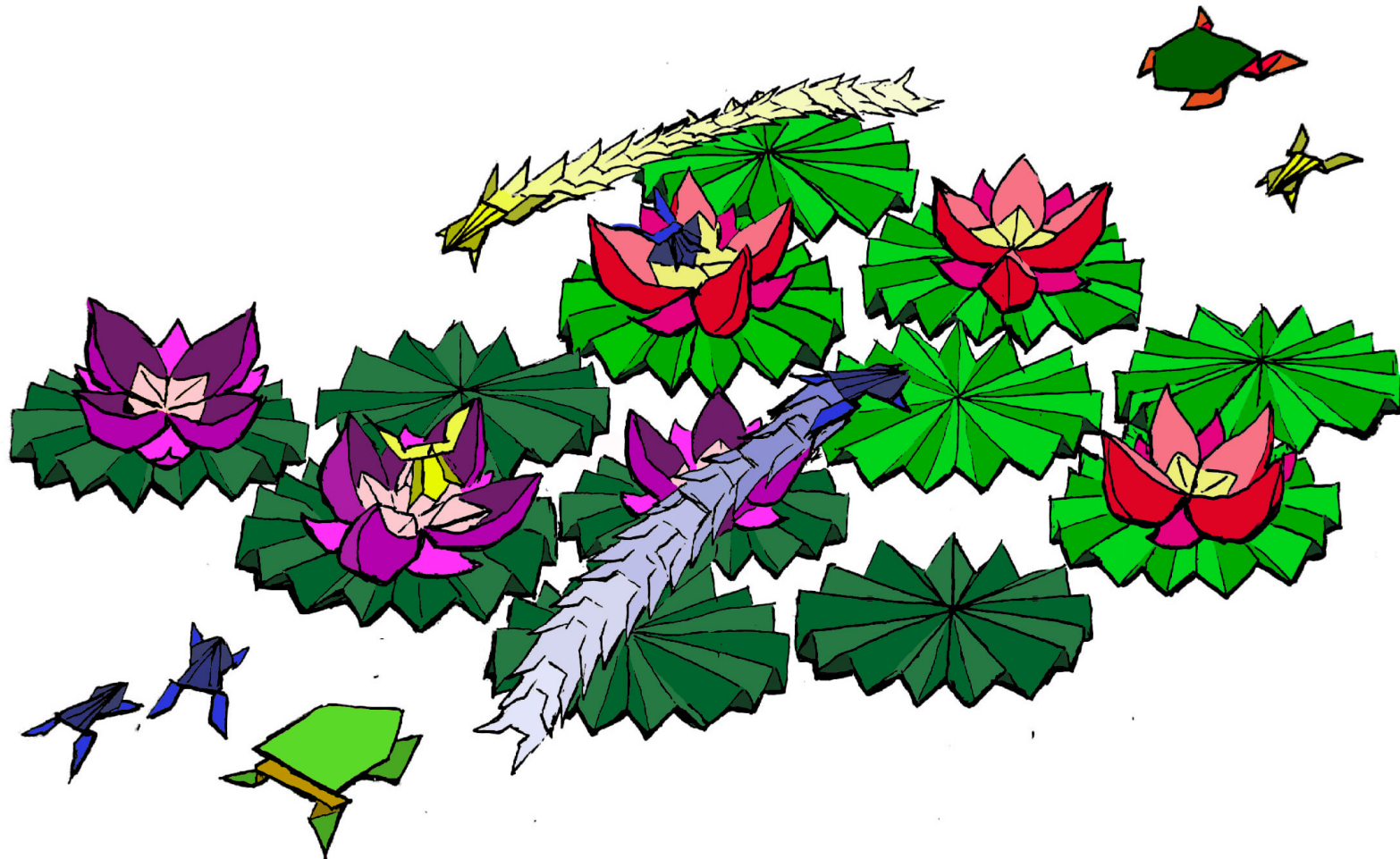



GRACIAS POR COMPRAR BATALLA ANURA

¡BIENVENIDOS!

¿Quiénes somos?

Batalla Anura es un proyecto fundado por cuatro estudiantes de la Escuela de Arquitectura y Diseño, e[ad].

Catalina González Pérez, Cristina Herrero Paz, Martín Canihuante Espíndola y Alejandro Jiménez Amin.

¿Qué es Batalla Anura?

Batalla Anura es el resultado de un proyecto universitario en el área del diseño de interacción. La finalidad del proyecto consiste en materializar de la manera más profesional posible un juego, ocupándose de todas sus dimensiones pertinentes. Para lograrlo se trabajó durante un semestre en el Taller de Diseño de Interacción, estudiando los juegos y los aspectos que los rodean.

¿Cuál es nuestra misión?

Nuestra misión es involucrar a las personas en la materialización de un juego accesible, práctico y divertido.

- Las personas deben construir el juego utilizando la técnica origami. Esto los involucra totalmente en la manufacturación del juego, regalándoles un sentido de propiedad, un acercamiento al mundo anfibio y también al arte en papel japonés.
- Buscamos que sea un juego accesible, por eso está constituido con materiales sencillos de posible tenencia en el hogar. Igualmente, la información para concretar este juego está disponible de forma gratuita en nuestro sitio web, respaldando nuestra intención de hacerlo asequible para cualquier persona interesada.
- La naturaleza de este juego fue pensada a raíz de la situación de cuarentena en la que nos encontramos a causa de la pandemia que afecta al mundo. Creemos que por sus facultades nuestro proyecto es sensible a la circunstancia y brinda la posibilidad de tener un juego en casa con facilidad.



¡Para más información visita nuestro sitio web!

SCAN ME

ÍNDICE

Bienvenidos	3
Batalla Anura	4
Reglas	5
Sobre el Origami	6
Construye tus ranas saltarinas	7
Clan de ranas Flecha Azul y sus texturas recortables	8
Clan de ranas Doradas y sus texturas recortables	11
Clan de ranas de Ojos Rojos y sus texturas recortables	14
Clan de ranas Arlequín y sus texturas recortables	17
Construye tu sapo saltarín	20
Rey Sapo Vientre de Fuego y sus texturas recortables	21
Rey Sapo Bufote Viridis y sus texturas recortables	23
Rey Sapo Negro de la Lluvia y sus texturas recortables	25
Rey Sapo Escuerzo Argentino y sus texturas recortables	27
Flor de Loto y Nenúfares	29
Construye tus Flores de Loto con sus texturas recortables	30
Construye tu tablero de Nenúfares	35
Escoge un constrúyelo con las texturas de tus Nenúfares	36

BATALLA ANURA

“ En un lugar muy lejano, ranas y sapos de diferentes especies convivieron en paz durante mucho tiempo. Sin embargo, la sobrepoblación de anfibios se acrecentó rápidamente durante los últimos meses, dejando cada vez menos espacio en el estanque.

Esto provocó la preocupación de ranas y sapos del lugar, cada vez tenían menos tiempo para descansar en los nenúfares, eso se volvió una molestia. Los anfibios llegaron a un acuerdo, se jugarían la pertenencia de todas las flores y nenúfares del estanque en una competencia de saltos.

Cada sapo organizó su propio clan de ranas para participar y disputarse el dominio de las flores. Será la primera gran batalla de anuras ¡Únete a un clan y lucha por tus nenúfares! ”

Ficha técnica

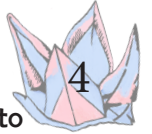

- **Objetivo:** El objetivo del juego es embocar mediante lanzamiento tres de tus ranas o un sapo en las flores rivales. El primer jugador en lograrlo gana la partida.
- **Tipo de juego:** AGON, destreza competitiva simultánea.
- **Participantes:** 2 a 4 jugadores.
- **Edad:** +8 años.
- **Dificultad:** Media.
- **Tiempo estimado:** 5-10 minutos por elemento.

Tu nueva adquisición

En este libro encontrarás todo lo necesario para poder armar el juego con tus propias manos. Esta edición especial contiene material exclusivo sobre Batalla Anura. Además, incluye increíbles texturas recortables para que puedas armar tus piezas.
Gracias por tu apoyo, disfruta con tus amigos y familiares.

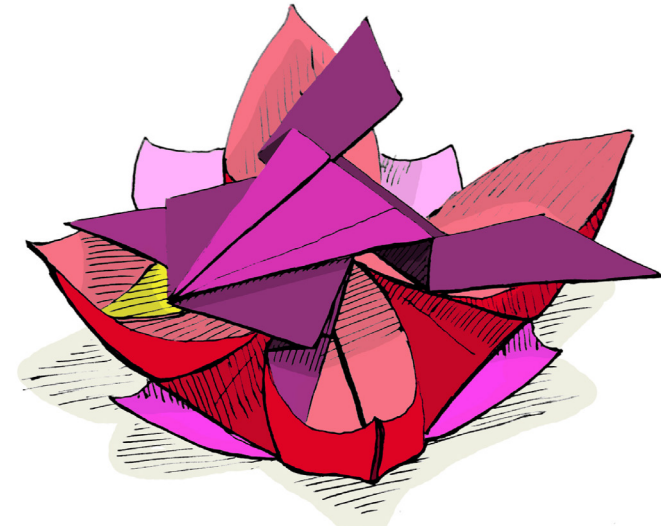

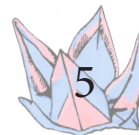

Reglas del juego

- Los jugadores deben lanzar la rana o el sapo presionando la parte trasera del origami. La mano o dedo que utilizarán es elección de cada competidor.
- El poblamiento inicial del tablero está delimitado por turnos, los jugadores deben decidir quién comienza mediante el lanzamiento más lejano de una de sus ranas. Para comenzar la posterior invasión es necesario que todas las flores estén montadas en el tablero de nenúfares.
- El proceso de invasión es simultáneo, a diferencia de la etapa anterior de planteamiento, en esta parte del juego no hay turnos.
- Si en un lanzamiento nuestra rana atraviesa el tablero y cae más allá de la primera línea oponente, es decir, la línea más cercana a nuestro rival, no podremos volver a utilizarla. Esto no aplica para el sapo, si este se excede igualmente se conserva.
- Las ranas embocadas en las flores rivales deben permanecer dentro de ellas hasta que la partida concluya. Si un jugador emboca una rana o sapo en su propia flor debe retirarla inmediatamente.
- Si un jugador presenta daños materiales que impiden el lanzamiento de sus ranas o sapos no podrá reemplazarlos.
- El primer jugador que consiga embocar su sapo en una flor rival o embocar tres de sus ranas en las tres flores rivales gana el juego.

Sobre el Origami



¿Qué es? El origami es un arte ancestral japonés. Consiste en el plegado de papel para conseguir múltiples formas y cuerpo sin utilizar ningún tipo de pegamento, con esta técnica es posible crear verdaderas esculturas solo usando el papel como material.

Usualmente la técnica comienza aplicándose en un papel rectangular, la forma y el tamaño del papel puede variar. La mecánica consta en someter al papel a una sucesión de plisados, los cuales van armando el cuerpo y moldeándolo.

El arte origami puede encasillarse en una clase de papiroflexia de origen japonés, mas no toda papiroflexia puede denominarse origami.

¿Cómo surgió? Si bien, el arte origami se asocia con el país nippon, este nació en China. Aunque no existe una fecha exacta, se sospecha que fue entre los siglos I y II d.C. En el siglo VI la técnica llegó a Japón, integrándose a la cultura y tradición del país.

Durante el periodo Heian, entre los años 794 y 1185, el origami era un elemento icónico en las ceremonias de las familias más acomodadas, era un lujo que solo podía darse la realeza. Más tarde, durante el periodo Muromachi, entre los años 1338 y 1573, el papel se volvió accesible para la mayoría de la población y se usaba como distinción entre grupos sociales. Finalmente, en el periodo Tokugawa, entre los años 1603 y 1867, la técnica se volvió un conocimiento y una práctica nacional.

En el libro Senbazuru, publicado en el año 1797, se documentan las primeras figuras de origami.

¿Por qué lo incorporamos? Incluimos al origami en nuestro proyecto porque su naturaleza y mecánica se adaptan muy bien a perfil de juego. Queríamos que fuera un juego accesible para todas y todas, que su simple obtención sea ideal para estos incómodos tiempos. Para esto el origami es el mejor aliado, no exige materiales complejos o costosos, solo se necesita papel, haciéndolo un sistema práctico, económico y divertido.

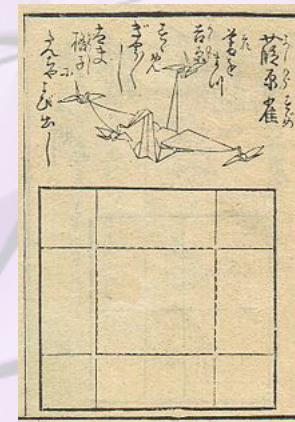

¡Construye paso a paso tu rana saltarina!

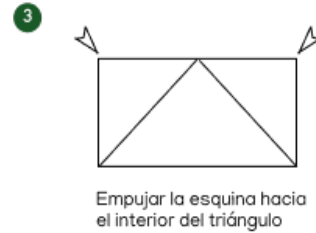
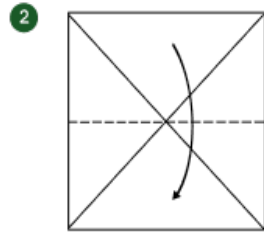
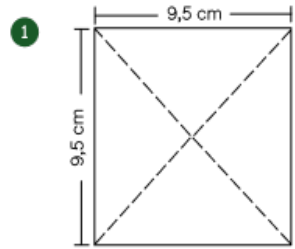

Empujar la esquina hacia el interior del triángulo

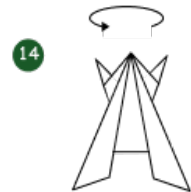
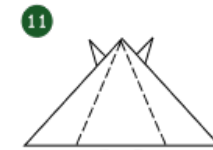
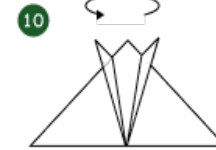
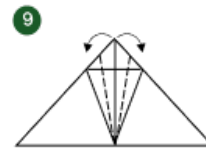
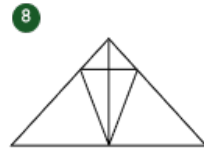
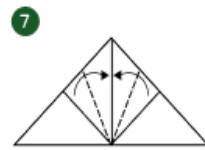
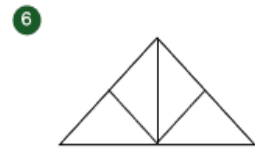
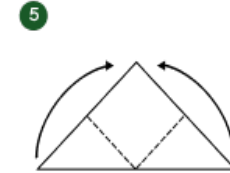
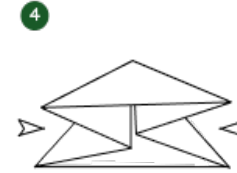

Doblar por la mitad hacia arriba, luego doblar hacia abajo

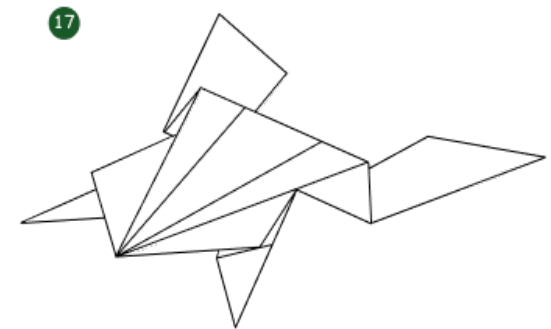

¡Para ver un video tutorial visita nuestro sitio web!



SCAN ME

● Clan de Ranas Flecha Azul

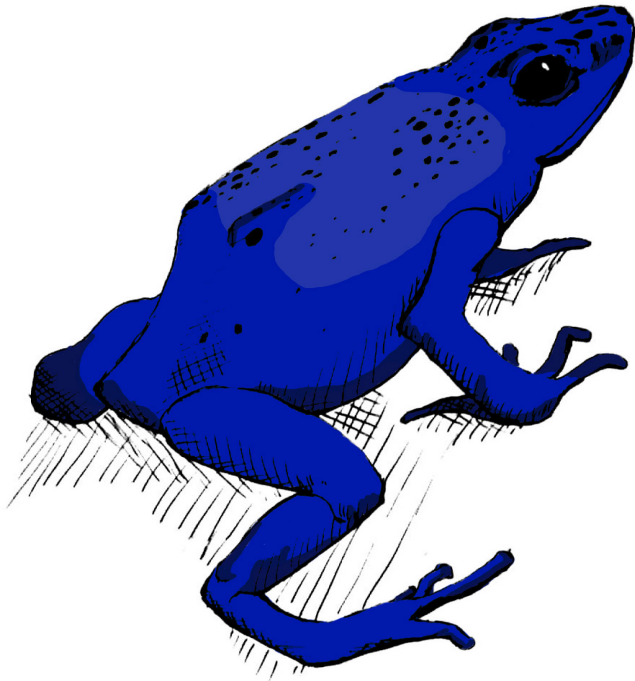

Conoce más sobre tu clan Esta rana procedente del sur de Suriname, habita en la sabana Sipaliwini, y también en su país vecino Brasil.

Cuenta con un característico y llamativo color azul que varía con el morado, junto a las manchas negras a lo largo de su cuerpo. Debe su nombre a la utilización del veneno de su piel como arma, siendo esparcido en las puntas de las flechas utilizadas por los nativos. Mide entre 4 y 5 cm de longitud, siendo una de las más pequeñas de su género.

Presentan dimorfismo sexual, los machos son más delgados y pequeños que las hembras. Además, estos pueden cantar cuando son adultos, a diferencia de otras especies. Este anfibio se alimenta principalmente de hormigas, moscas y orugas, son muy agresivos y territoriales incluso con los de su especie.

Recorta las texturas para armar tus ranas

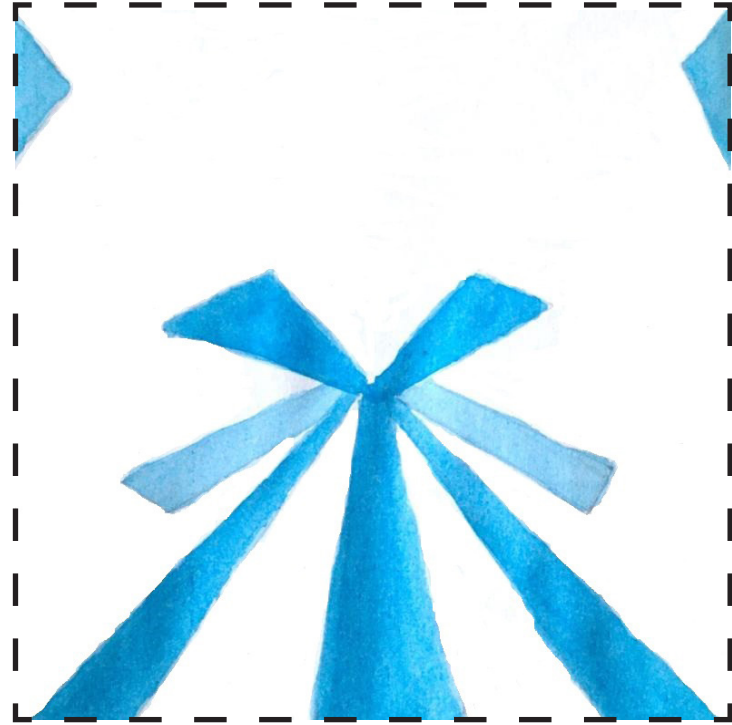
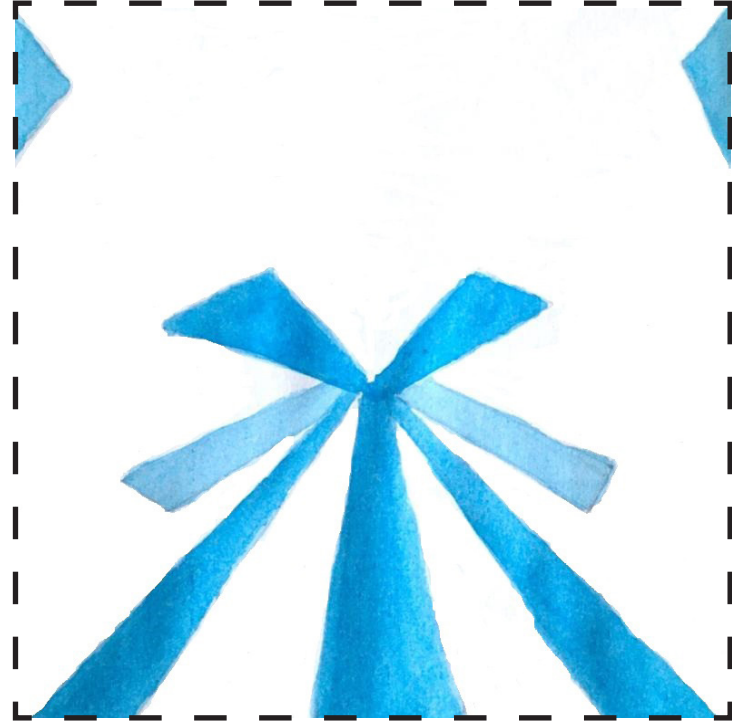

Recorta las texturas para armar tus ranas

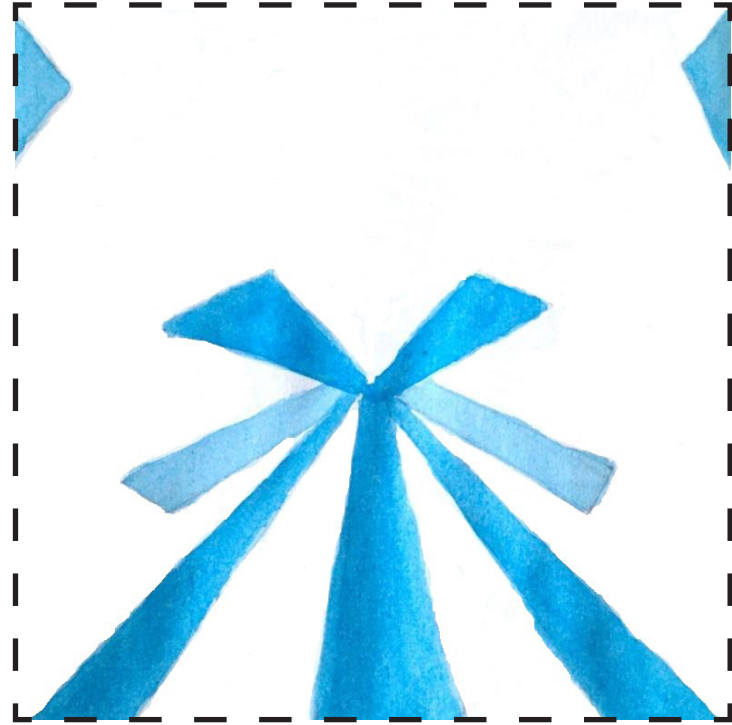

● Clan de Ranas Doradas

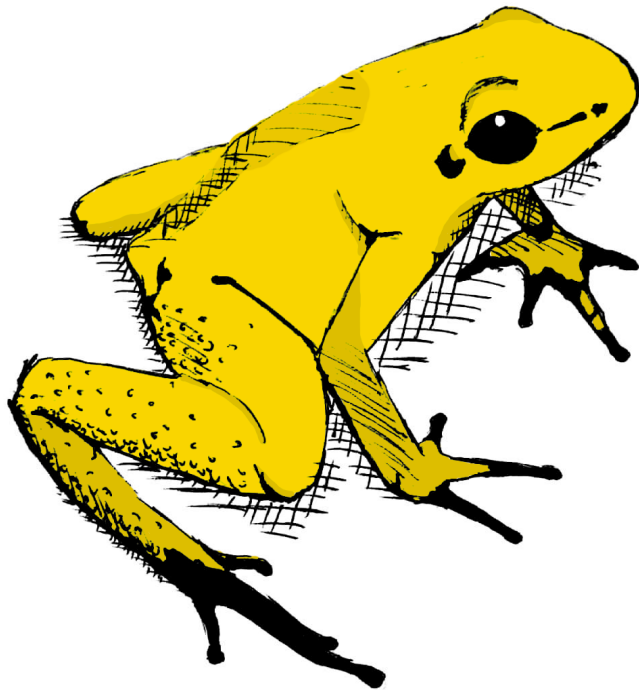

Conoce más sobre tu clan Este anfibio procedente de una pequeña selva tropical de la costa del Pacífico en Colombia, es considerado el animal más venenoso de la Tierra, midiendo solo 5 cm posee el veneno suficiente para matar a 10 adultos. Debido a esto por siglos los nativos Emberá utilizaron estas ranas para untar los dardos de sus cerbatanas.

Pertenece a una familia de más de 100 especies de Ranas Dardo venenosas, distinguiéndose con su característico color amarillo que puede variar entre el anaranjado y el verde claro. Se alimenta de moscas, hormigas, grillos, escarabajos y mosquitos. Actualmente se presenta como una especie abundante, pero igualmente es considerada como especie en peligro debido a la destrucción de la selva tropical.

Recorta las texturas para armar tus ranas

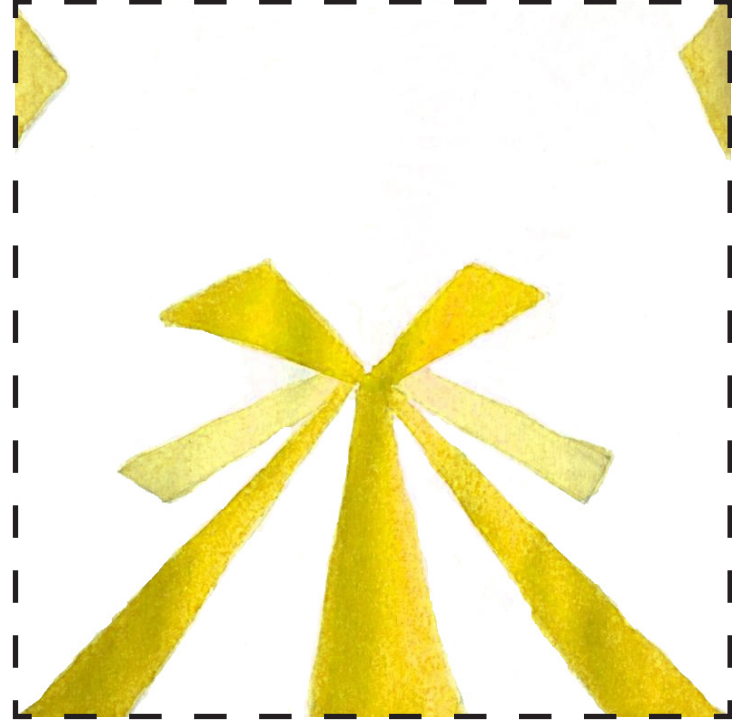
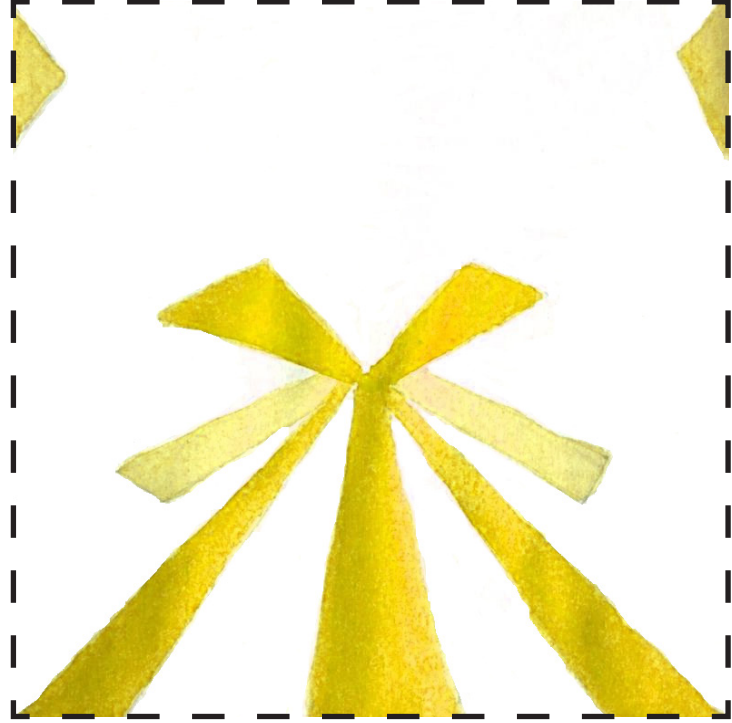
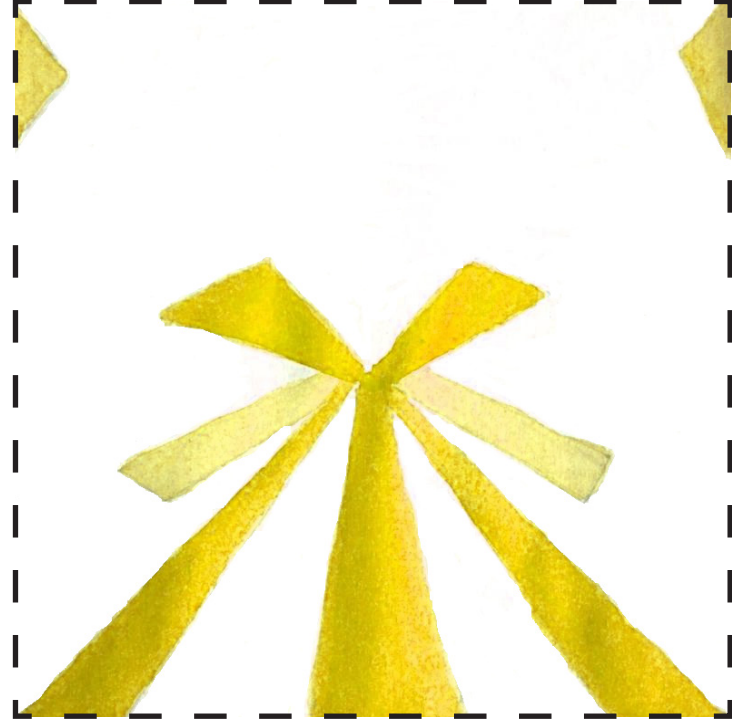
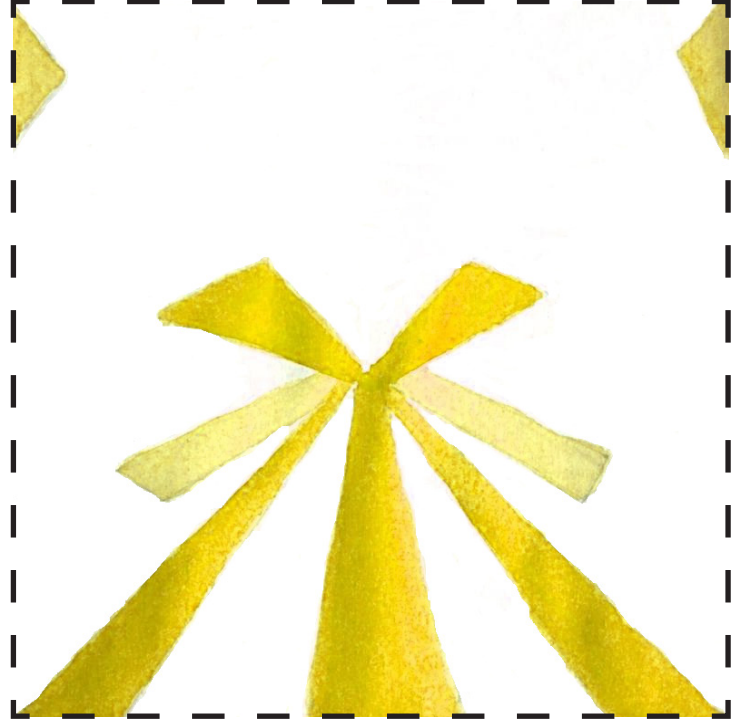

Recorta las texturas para armar tus ranas

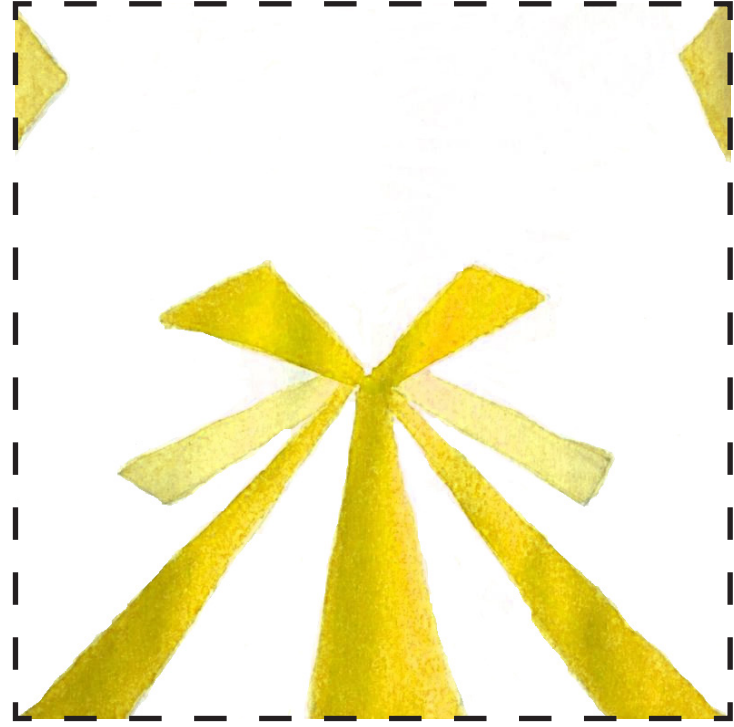
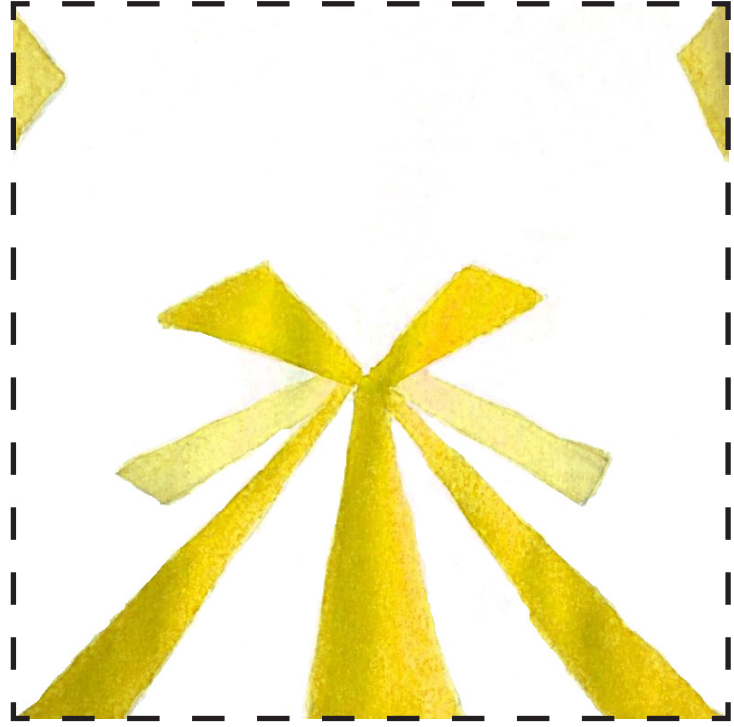
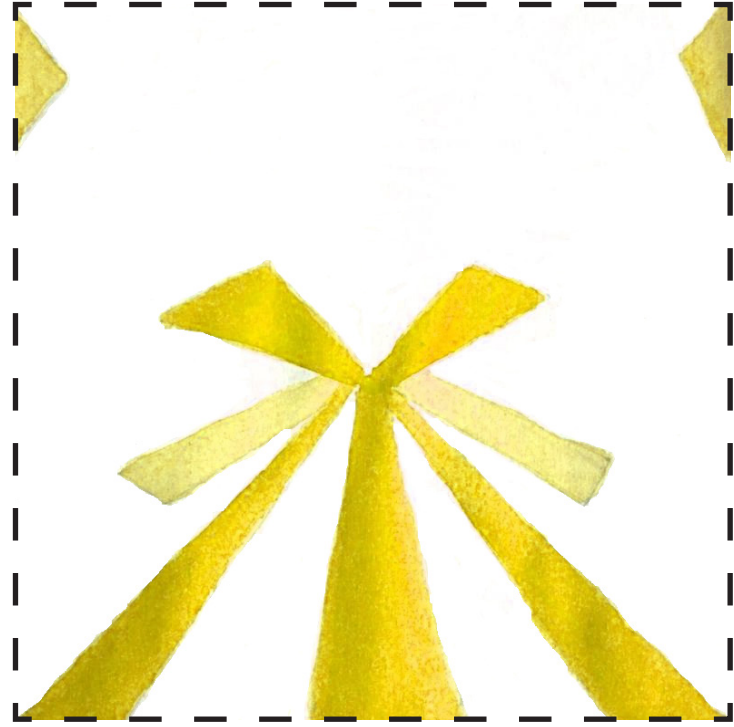
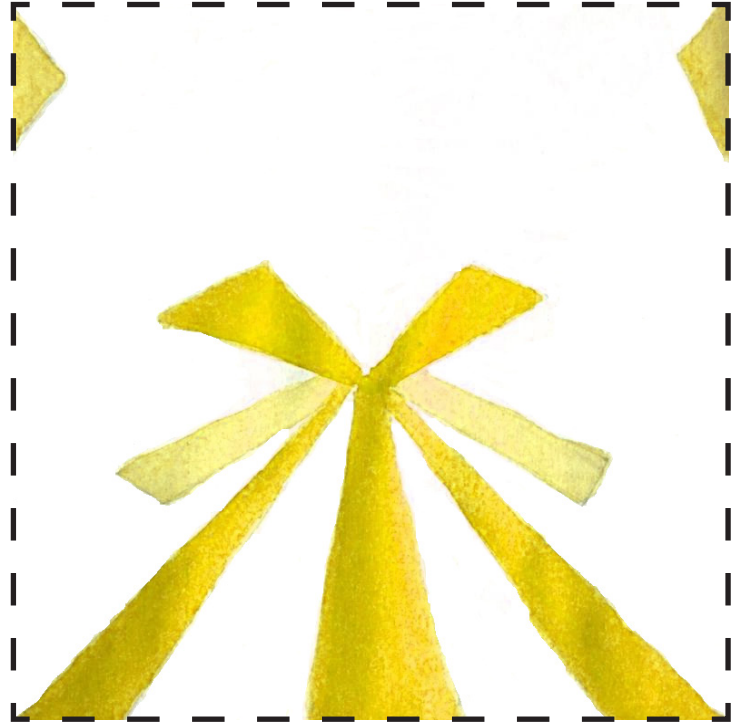

● Clan de Ranas Ojos Rojos

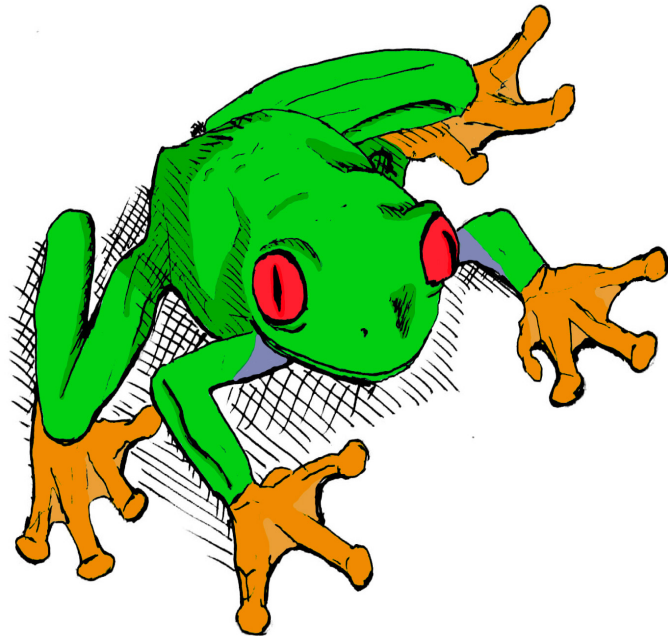

Conoce más sobre tu clan Esta rana se encuentra en las tierras bajas tropicales del sur de México, en América Central y en la región norte de Sudamérica.

A pesar de sus llamativos colores, no es venenosa, así que ahuyenta a sus depredadores abriendo sus grandes ojos y mostrando sus patas, lo que por un momento paraliza a su atacante para que esta pueda escapar.

Se alimenta de grillos moscas y polillas, por lo que se le considera un carnívoro nocturno. Al igual que otras ranas tropicales, no se le considera en peligro de extinción, pero su hábitat cada vez se reduce más por la incesante destrucción de selvas tropicales.

Recorta las texturas para armar tus ranas

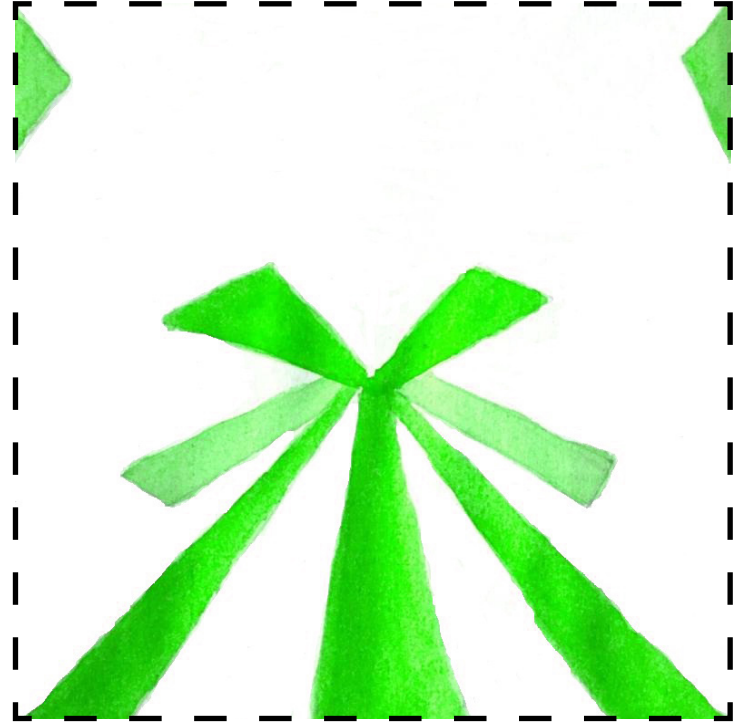
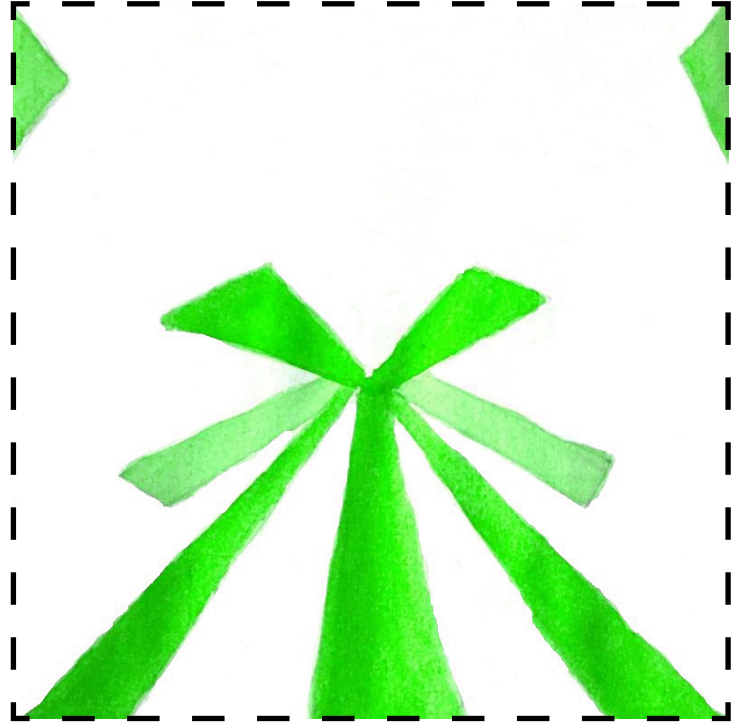
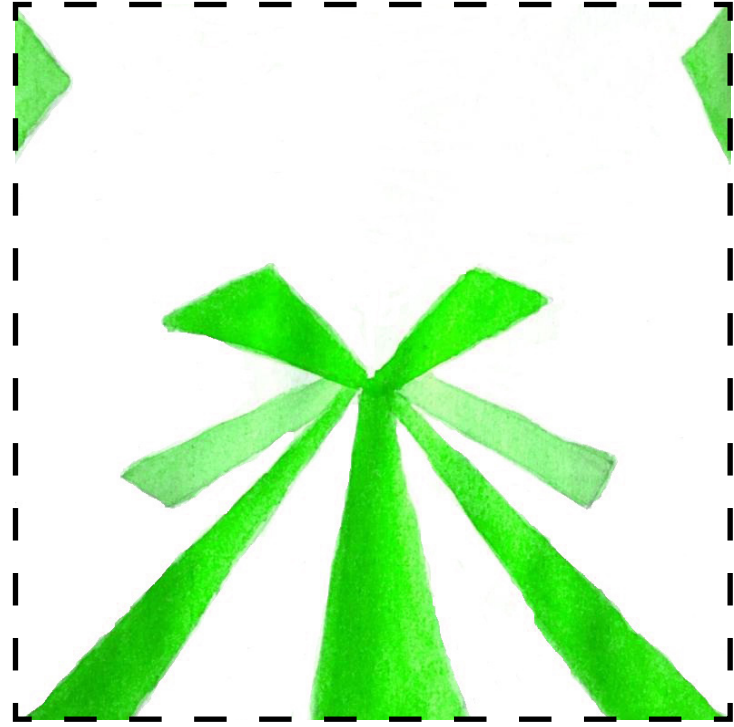
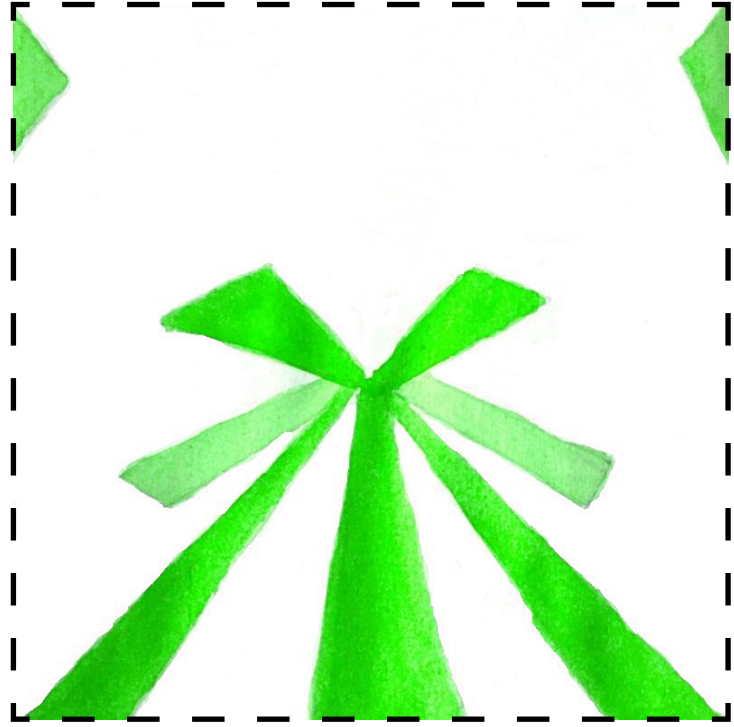

Recorta las texturas para armar tus ranas

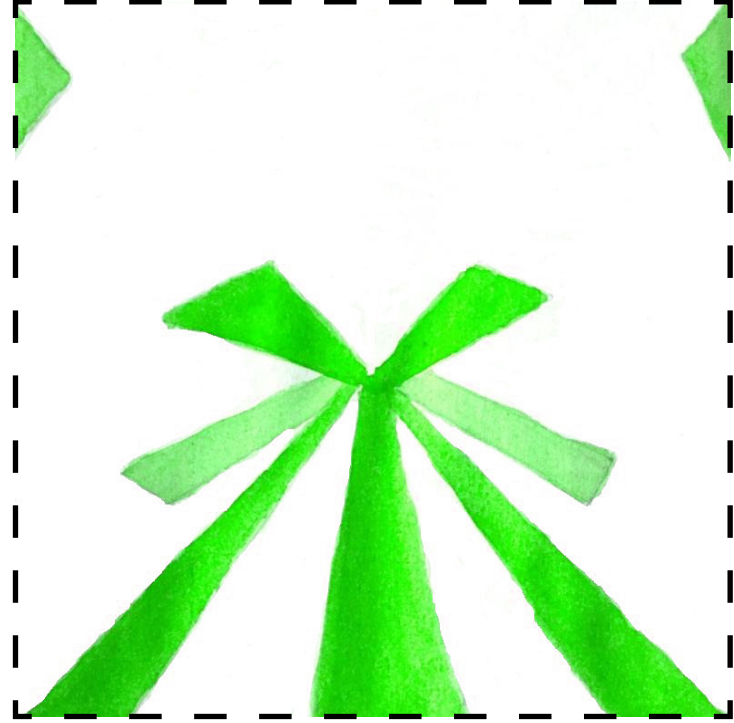
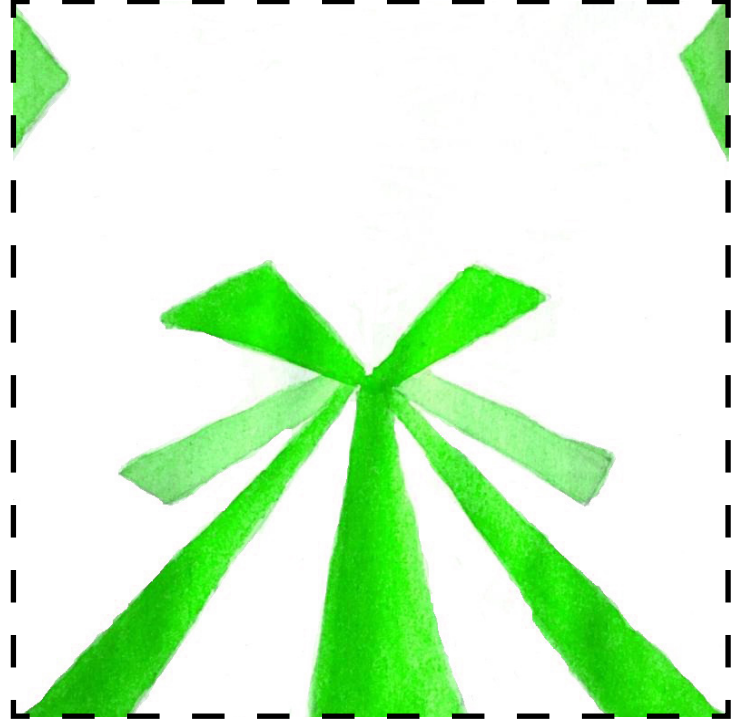

● Clan de Ranas Arlequín



Conoce más sobre tu clan Esta rana pertenece a las costas bajas del Pacífico de Colombia, moviéndose entre los suelos tropicales con su colorida piel que varía entre patrones de manchas negras y una gran variedad de colores llamativos, llegando a medir 3,5 cm los machos, y hasta 5 cm las hembras.

Es un animal tóxico como muchos de su especie que cuentan con llamativos colores, se alimenta de pequeños invertebrados como hormigas, termitas y escarabajos pequeños, considerándose un animal diurno, y que como consecuencia suele llamar bastante la atención de los depredadores con sus colores.

Esta rana se considera en peligro crítico de extinción, reduciendo su población en un 80% durante 3 generaciones principalmente por un hongo infeccioso, lo que hizo que se considerada extinta en varios países.

Recorta las texturas para armar tus ranas



Recorta las texturas para armar tus ranas



¡Construye paso a paso tu rey sapo saltarín!

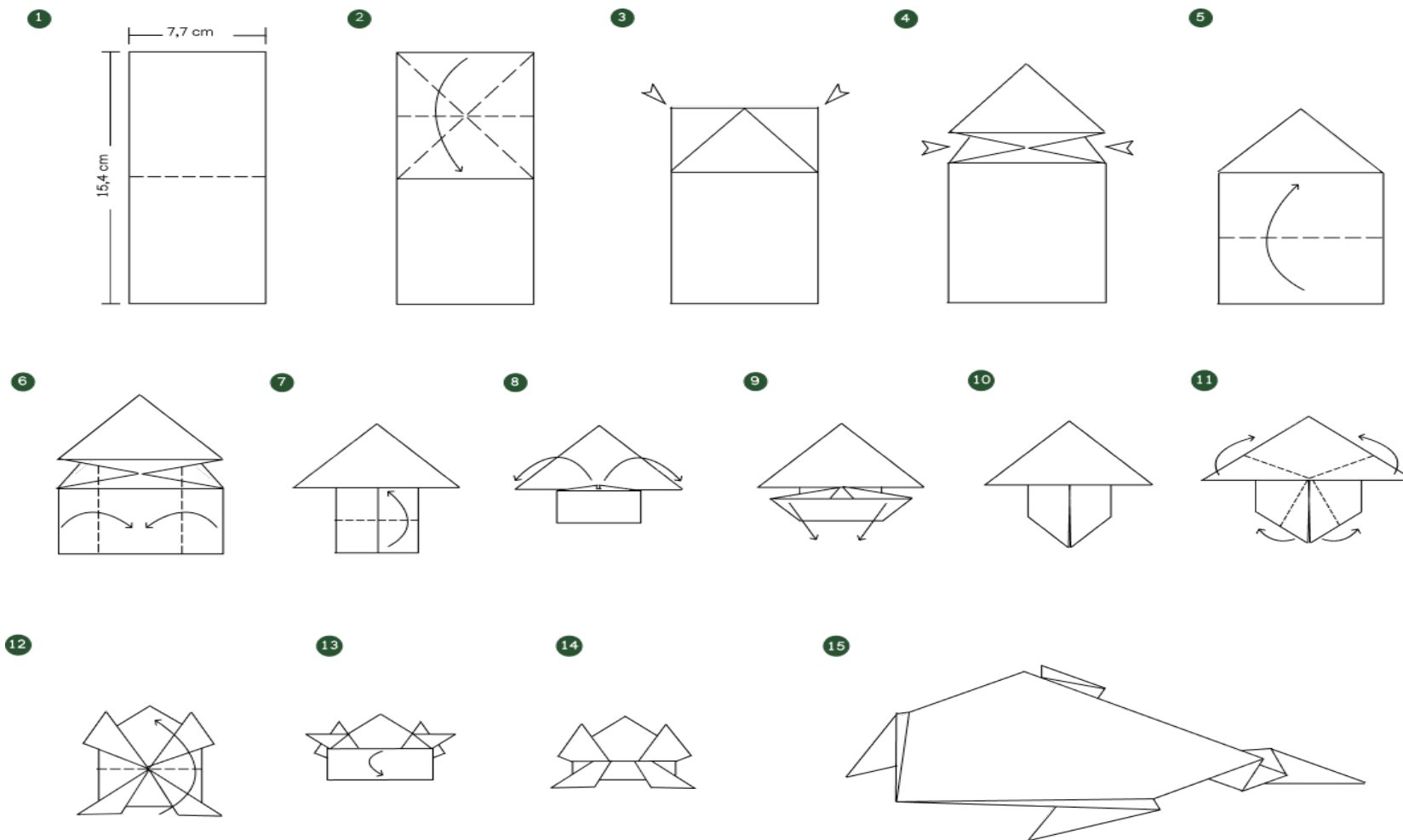

¡Para ver un video tutorial visita nuestro sitio web!



SCAN ME

● Rey Sapo Vientre de Fuego



21



Conoce más sobre tu rey sapo Este anfibio se encuentra entre el noreste de China, las Coreas, el sur de Japón, la zona sur de Rusia, habitando zonas de arroyos y lagunas con poca corriente, es un animal acuático.

Es de tamaño medio, aproximadamente 5,5 cm, contando con su característico color verde con manchas negras con el objetivo de camuflarse. Sin embargo, si se siente amenazada, exhibirá el color rojo-anaranjado de su vientre, dándonos la señal de las toxinas en su piel.

En su fase de renacuajo se alimenta de hongos y plantas, pero en su fase adulta se alimenta de invertebrados como gusanos e insectos.

Esta especie existe en abundancia, por lo que en el oriente se comercializa como mascota, sin contar con ningún medio de protección hasta el momento.

Recorta las texturas para armar a tu rey sapo

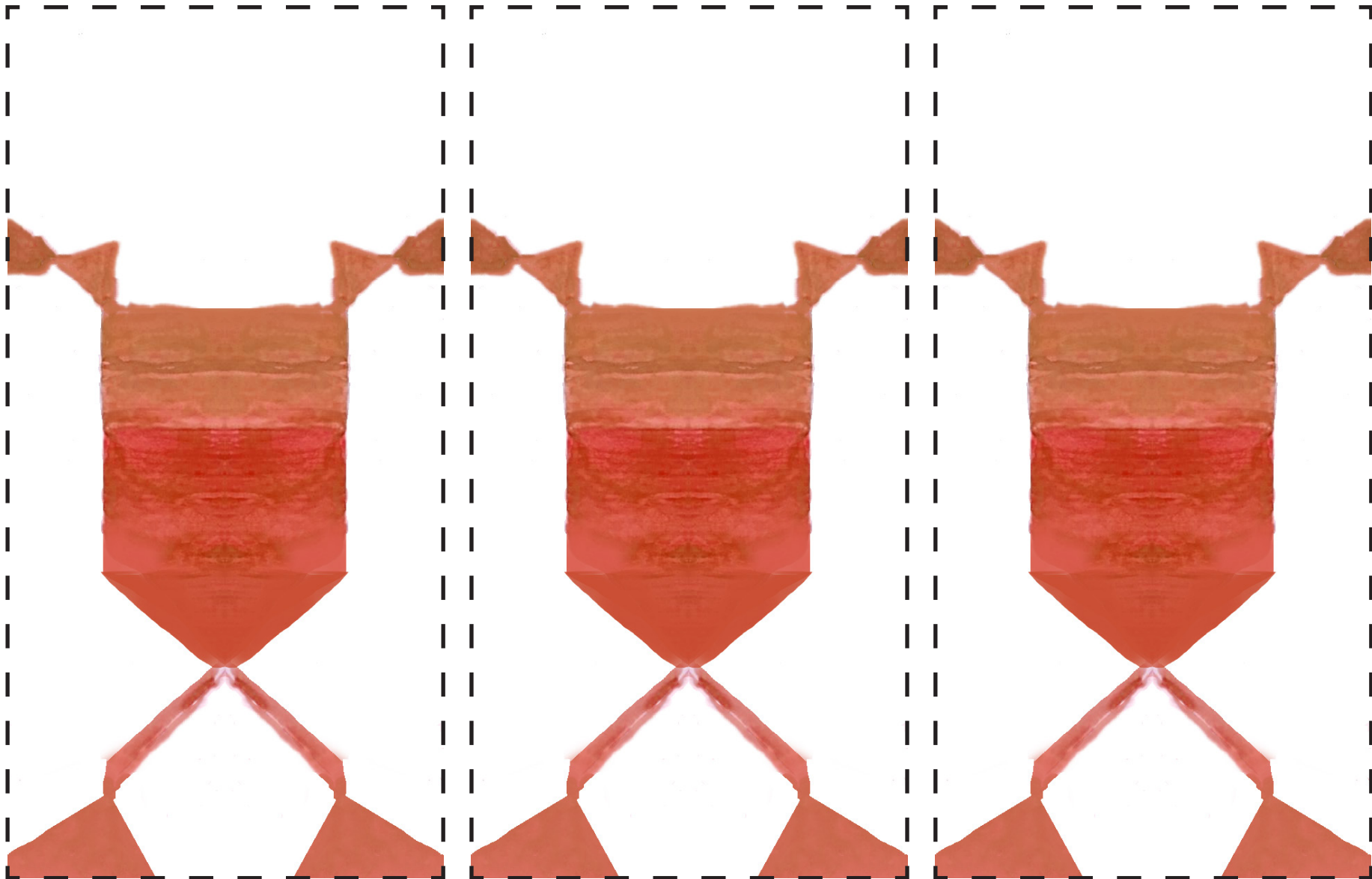

● Rey Sapo Escuerzo Argentino



Conoce más sobre tu rey sapo Las hembras rondan los 17 cm y 12 cm los machos. Habita en Sudamérica, específicamente en la Mesopotamia argentina, con su característico clima subtropical. Es de color verde brillante, pero puede variar entre verde oscuro, hasta de color negro, contando con unas características protuberancias sobre sus ojos a modo de “cuernos” y una gran boca que casi es la mitad de su cuerpo.

Para cazar se esconde en el barro dejando sus ojos fuera gracias a su característica fisionomía, esperando que su presa se aparezca para ser engullida, siendo desde pájaros pequeños, roedores, hasta otros anfibios, por lo que pueden llegar al canibalismo, o incluso a morir por asfixia tras intentar engullir presas de gran tamaño. Esta especie se encuentra en la categoría de “vulnerable”.

Recorta las texturas para armar a tu rey sapo

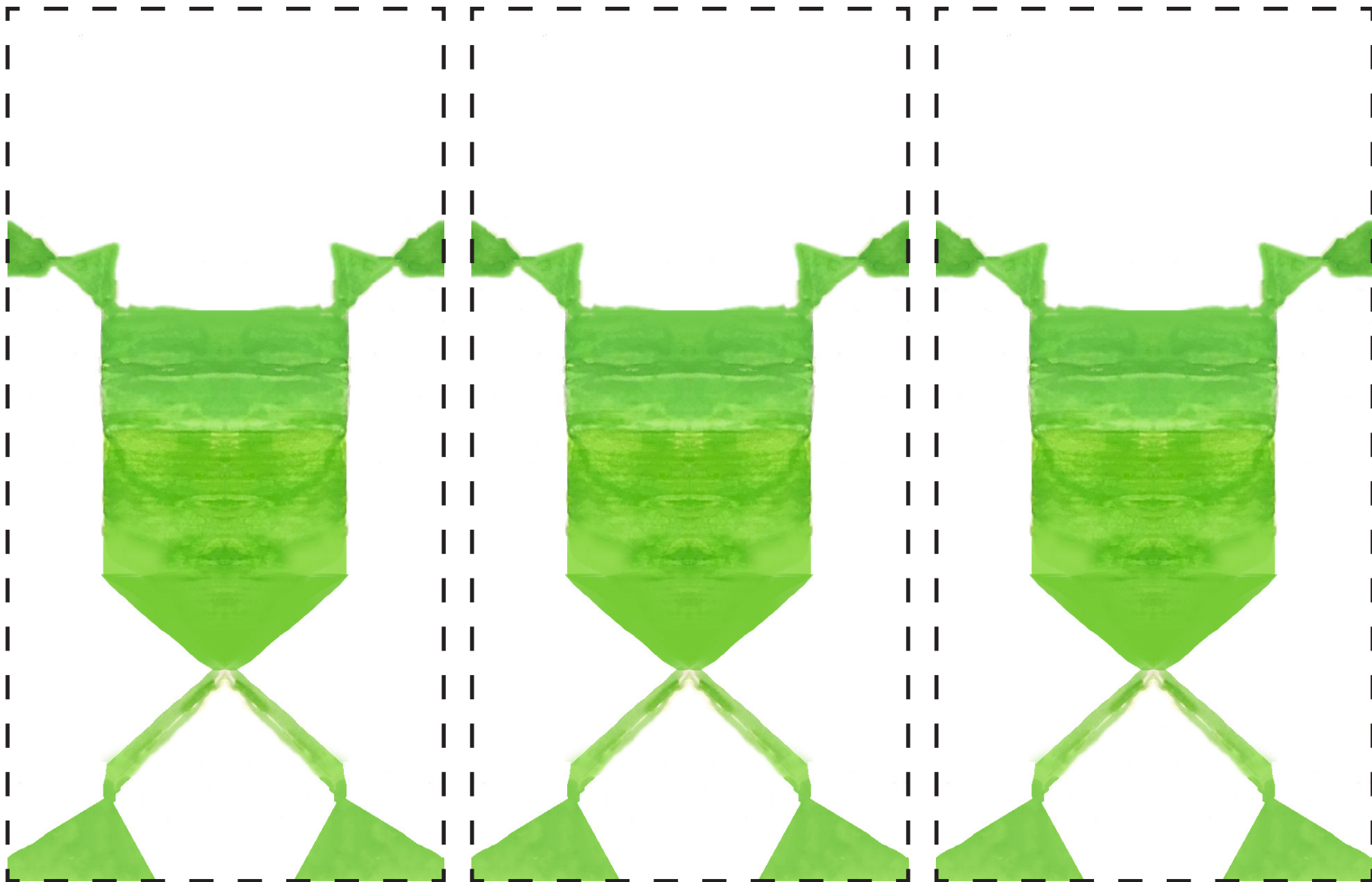

● Rey Sapo Negro de la Lluvia



25

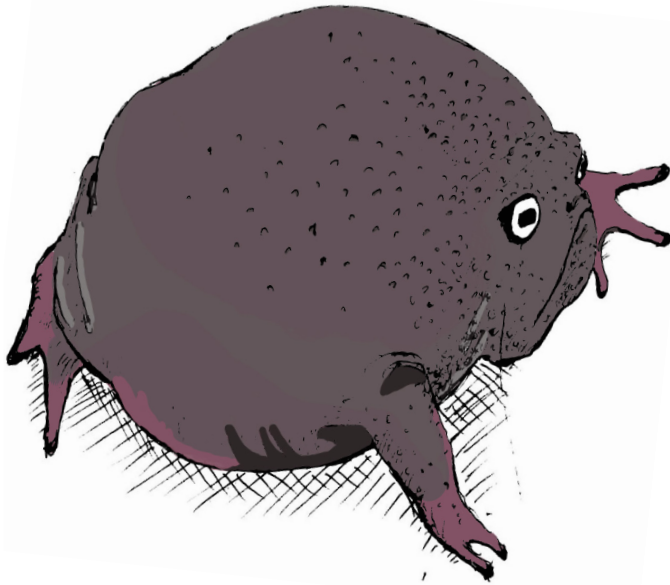

Conoce más sobre tu rey sapo El Breviceps Fuscus es un anfibio que mide entre 4 a 5 cm. Perteneciente al continente africano, encontrándose principalmente en Sudáfrica, habitando bosques y laderas de montañas dentro de la vegetación que se forma en algunas cavernas, pero raramente cerca de agua.

Carece de verrugas, pero cuenta con pequeños gránulos a lo largo de su cuerpo, que suele ser de color café oscuro.

Esta especie es considerada una “preocupación menor”, resultando como mayor amenaza la invasión de su ecosistema por actividad humana, pero manteniéndose estables a lo largo del tiempo.

Recorta las texturas para armar a tu rey sapo

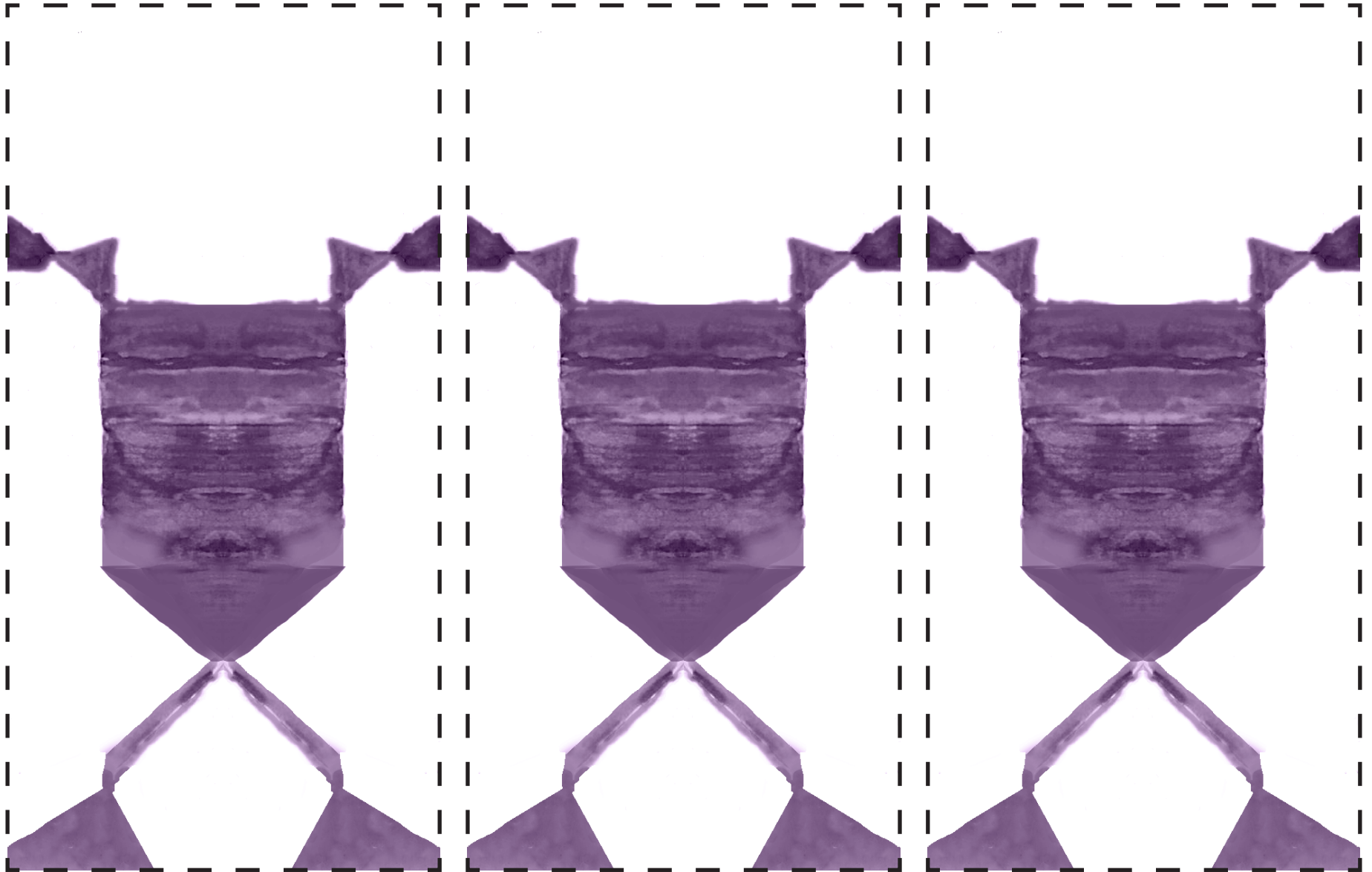

● Rey Sapo Bufote Viridis

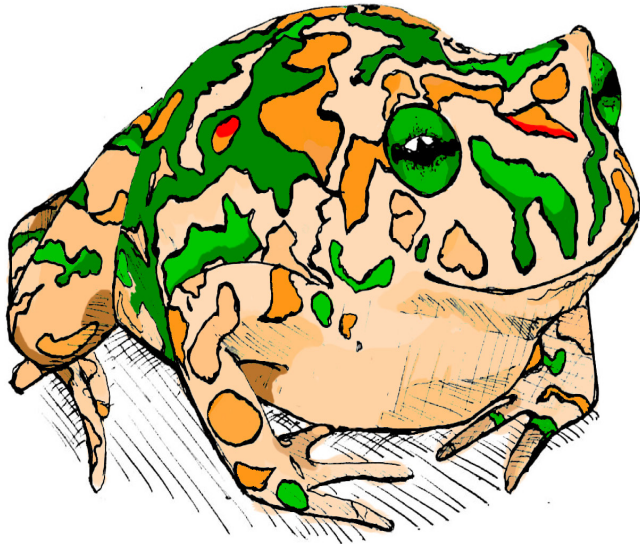

Conoce más sobre tu rey sapo El llamado “sapo verde” es un anfibio procedente de zonas entre Europa central, Asia y el norte de África. Habitando desde áreas montañosas, semidesiertos, hasta áreas urbanas, midiendo hasta 10,5 cm las hembras y 8,5 cm los machos, lo que significa un dimorfismo sexual.

Este sapo cuenta con una piel plateada brillante con un moteado de color verde oliva, lo que varía, ya que durante la temporada de crías los machos son más verdes y las hembras más grises. Se alimenta de invertebrados como insectos, siendo las hormigas su principal fuente durante la edad adulta, saliendo a cazar por las noches, lo que lo denomina como un animal nocturno.

También cuenta con secreciones que brotan de sus verrugas, siendo un veneno que contiene bufotalina, el cual afecta al corazón, funciona de sedante y alucinógeno. Este animal se encuentra en estado de “preocupación menor”, siendo la reducción de su ambiente de reproducción su amenaza principal, debido a la contaminación y actividad humana.

Recorta las texturas para armar a tu rey sapo

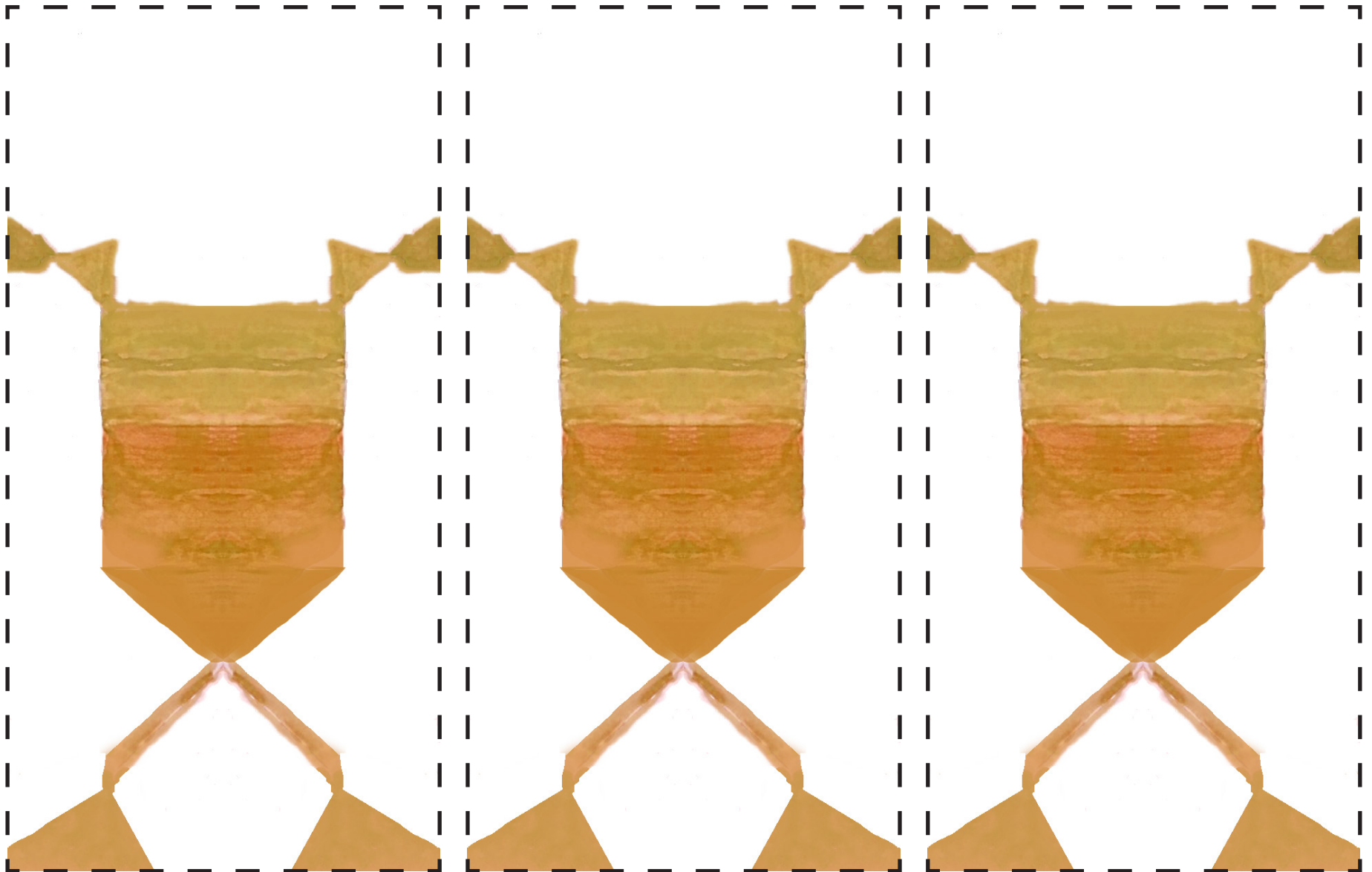

• Flor de Loto y Nenúfares

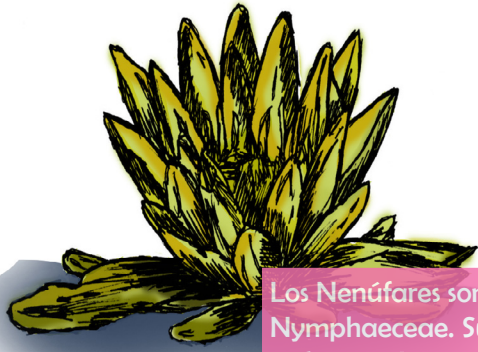

Los Nenúfares son las hojas en las que se posan anfibios y flores, pertenecen a la familia de las Nymphaeaceae. Su origen es africano y asiático, siendo la planta acuática más conocida de todas e incluso considerada sagrada en ciertas zonas.

El desarrollo de la Flor de Loto se realiza a expensas del rizoma, un tallo sumergido que provoca el agarra de la flor al fondo estanque o charca donde habite. Sus hojas le proporcionan estabilidad, siendo de diferentes tamaños, además de ser hojas flotantes. Pero la parte más destacada de esta planta, son las raíces, que pueden llegar a alcanzar los 4 metros de largo. Esto garantiza su buen enraizamiento, favoreciendo la floración, la cual suele tener una duración de 4 días si se produce en verano.



¡Construye paso a paso tu flor de Loto!

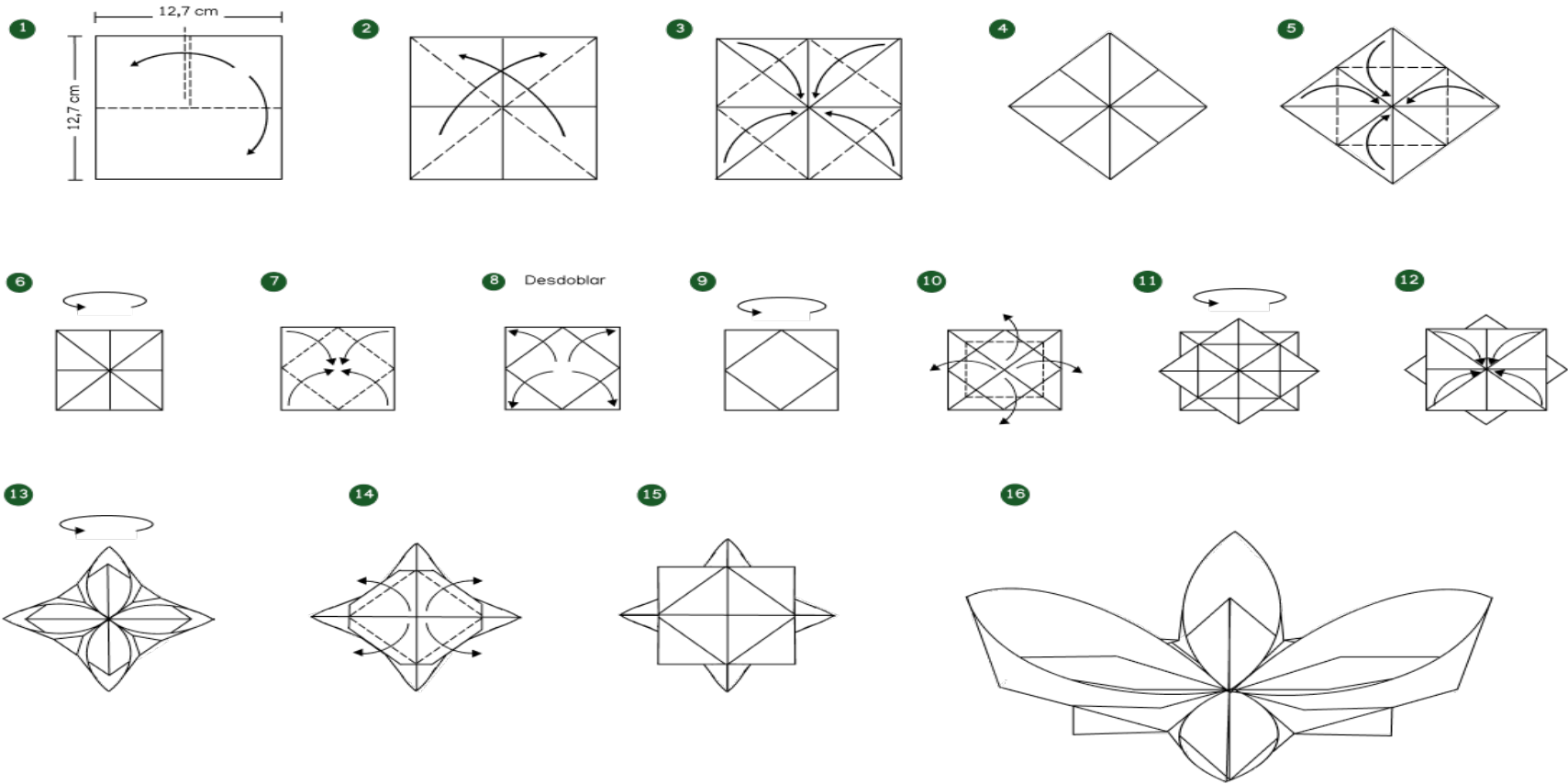

¡Para ver un video tutorial visita nuestro sitio web!

SCAN ME

Recorta las texturas para armar tus flores de loto

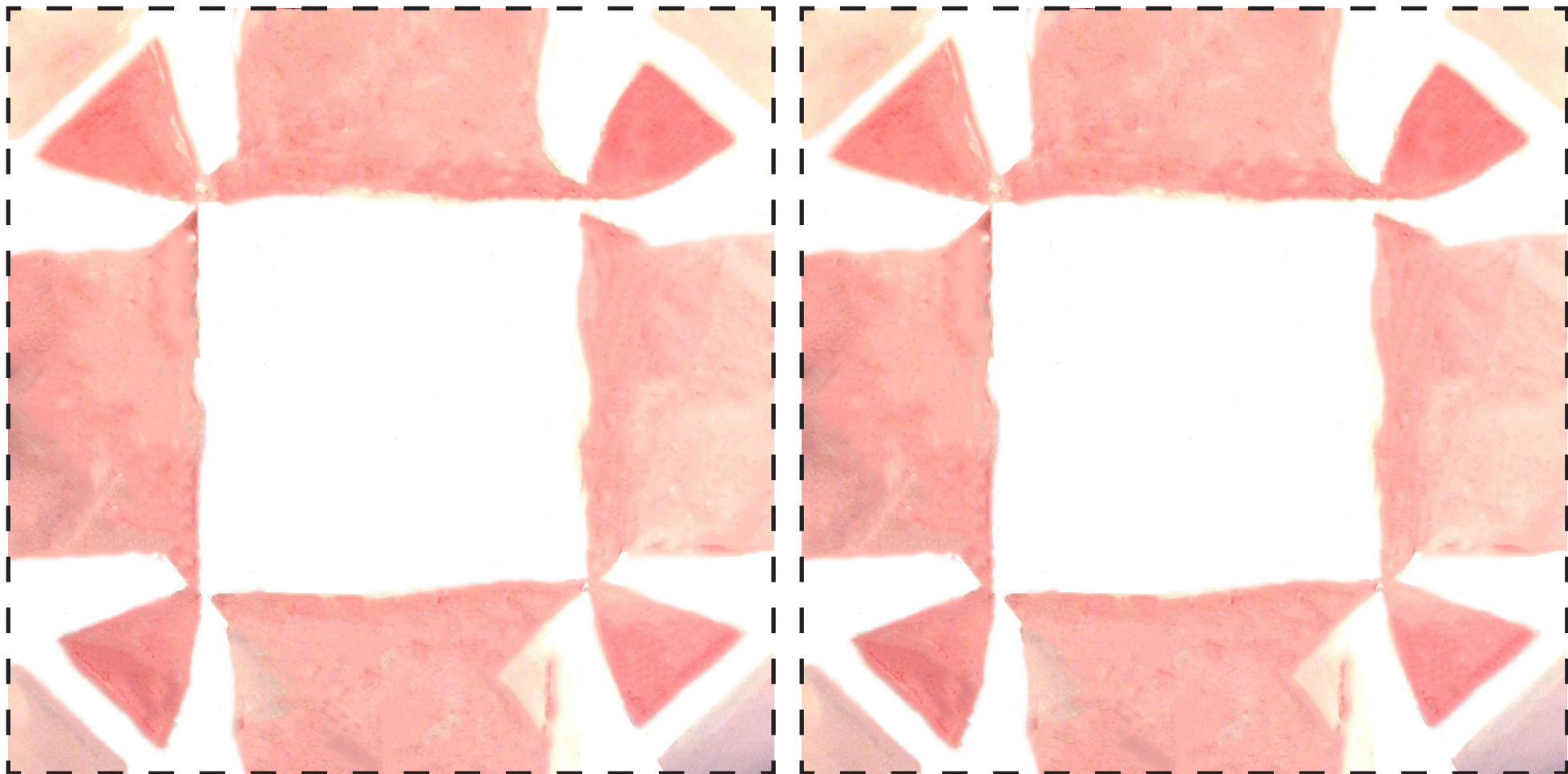

Recorta las texturas para armar tus flores de loto

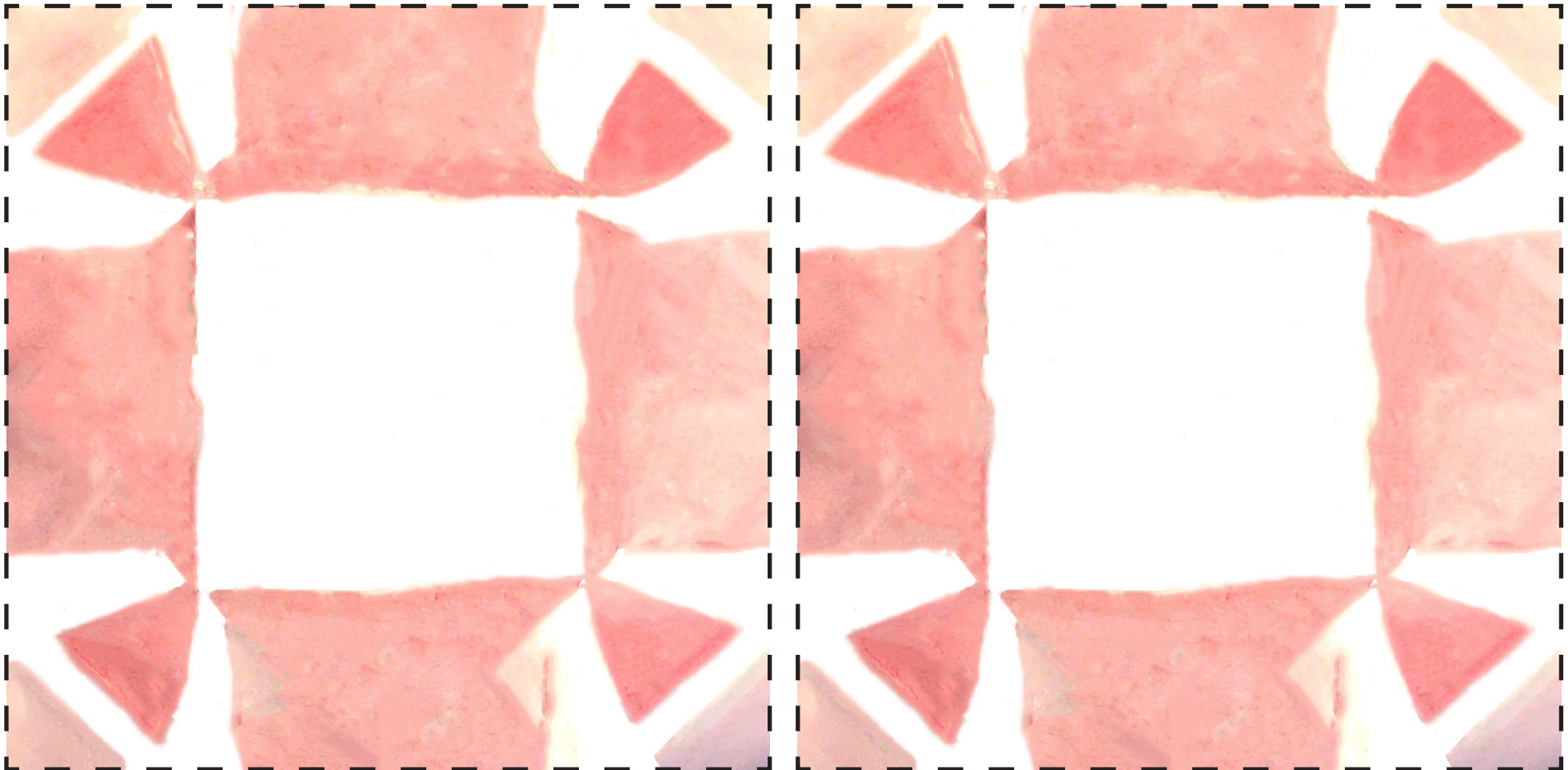

Recorta las texturas para armar tus flores de loto

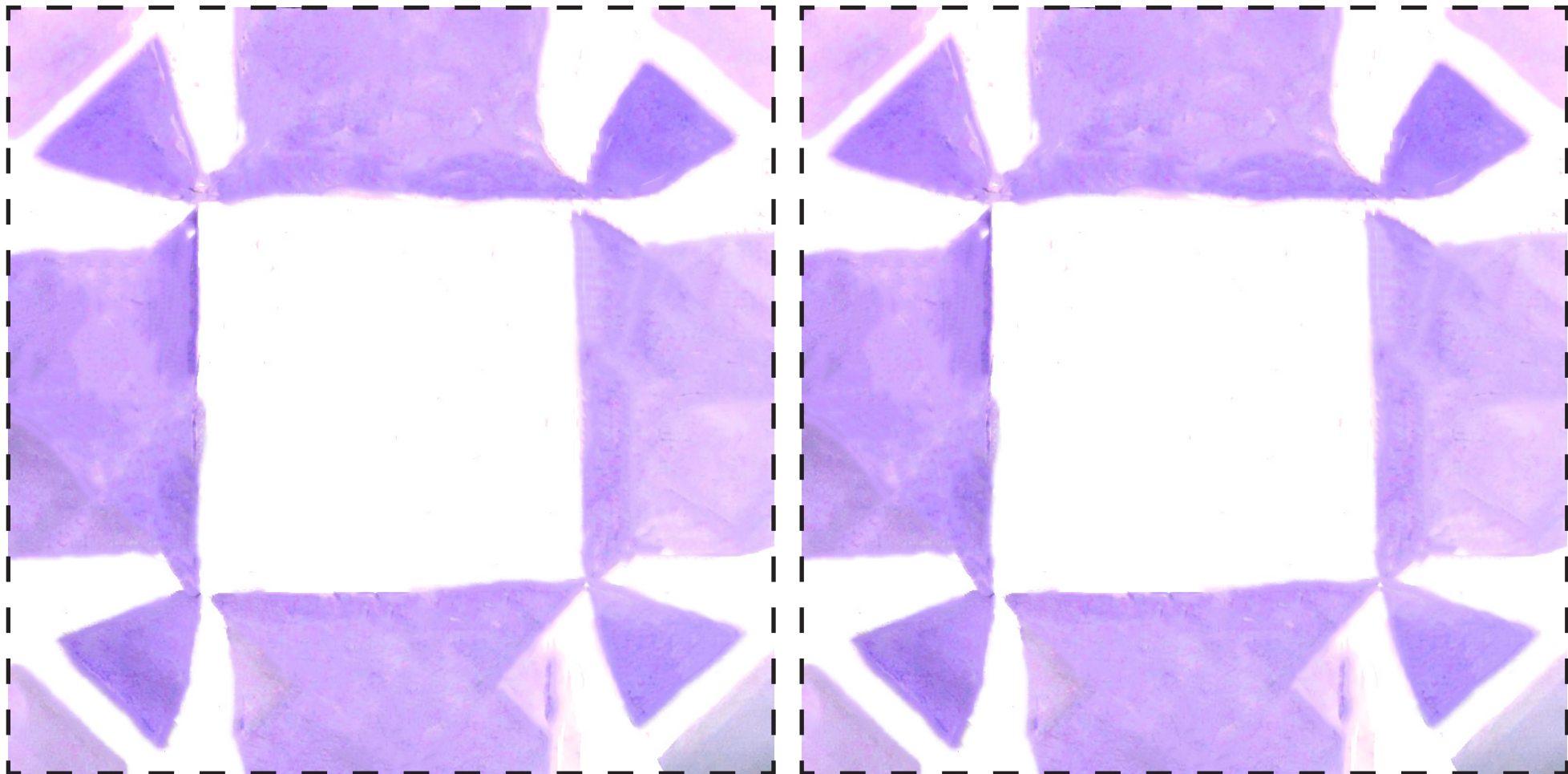

Recorta las texturas para armar tus flores de loto

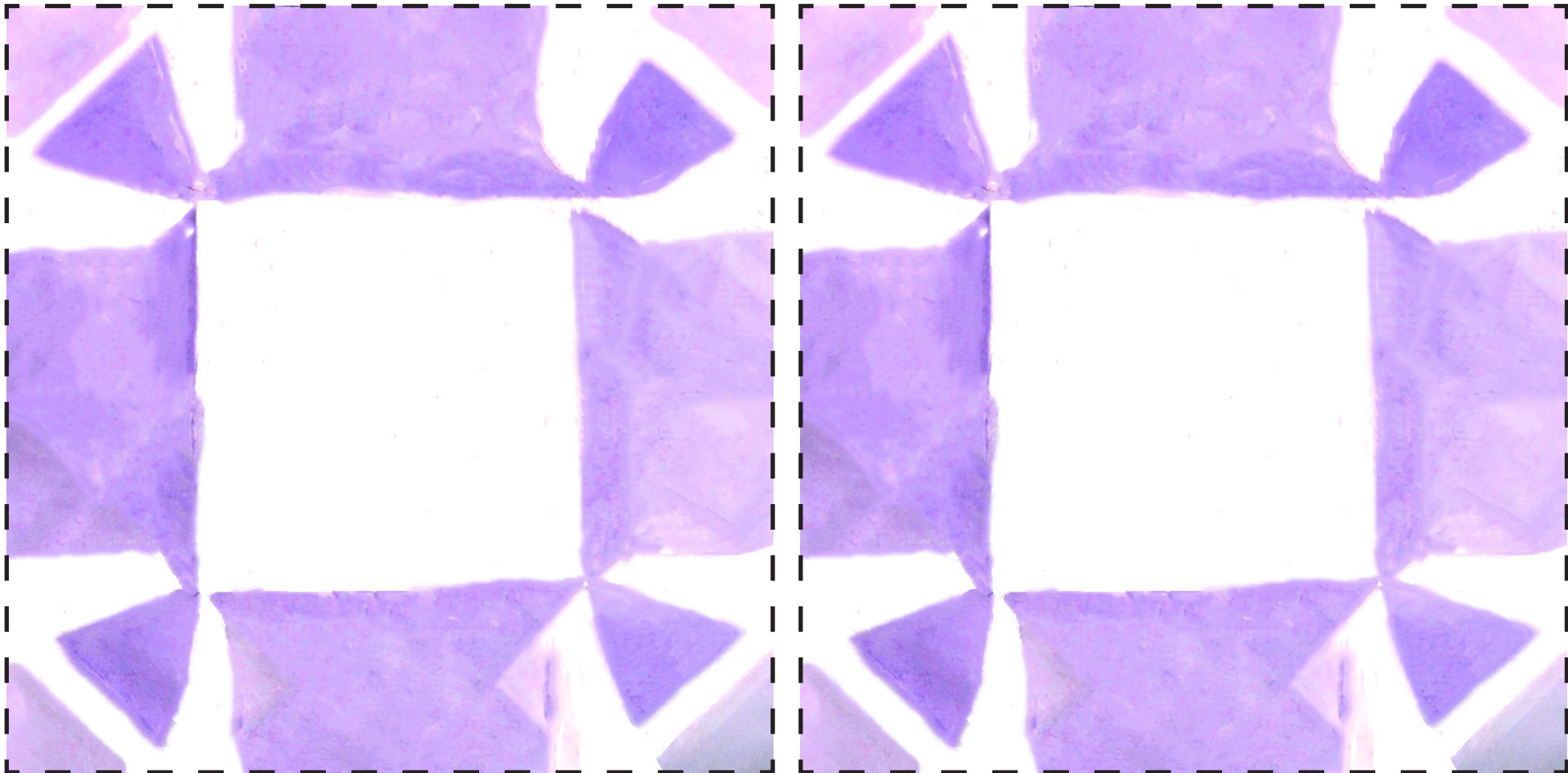

¡Construye paso a paso tu tablero de Nenúfares!

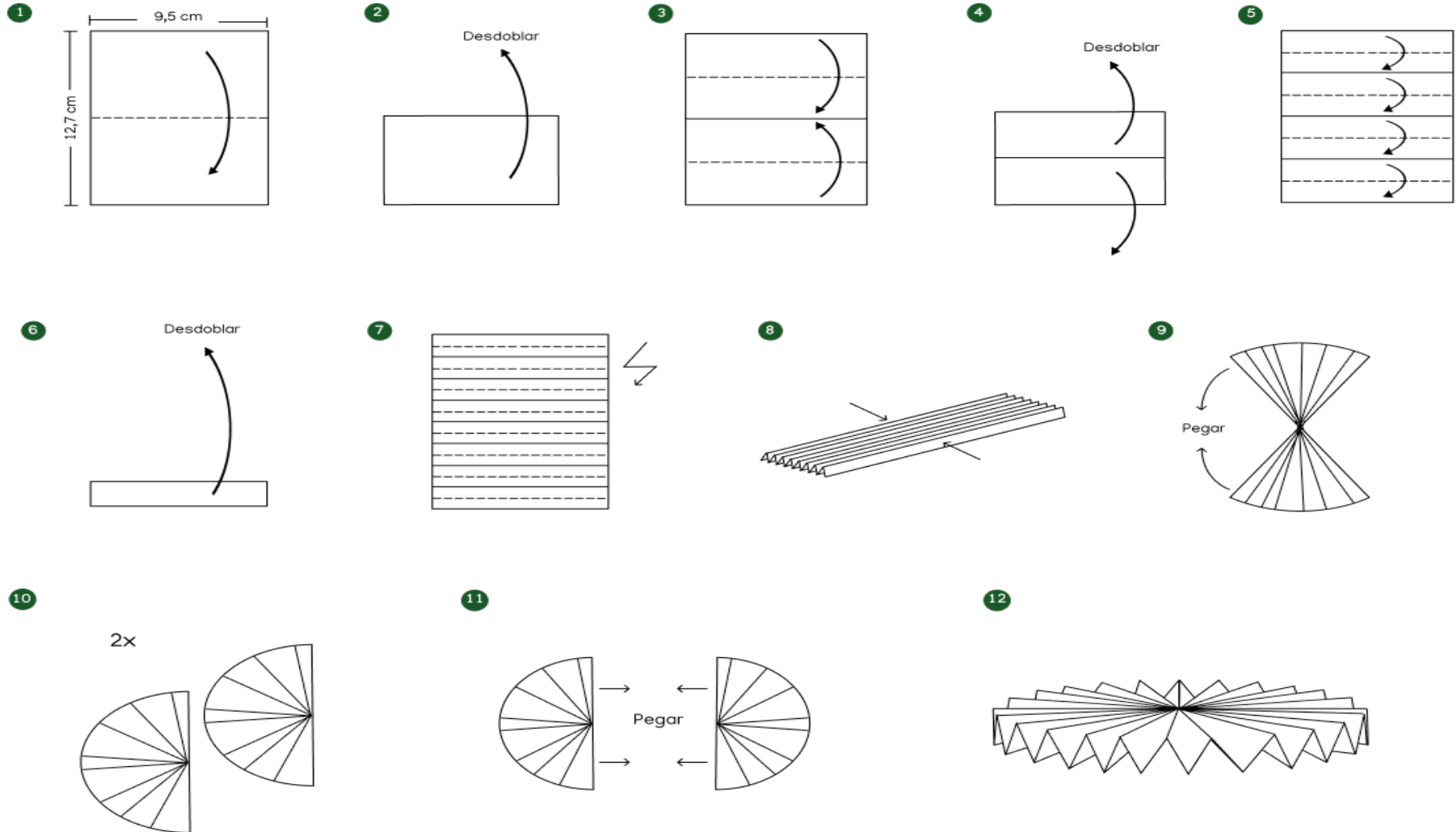

¡Para ver un video tutorial visita nuestro sitio web!



SCAN ME

¡Escoge un tablero según tu nivel de técnica!



• Principiante

• Avanzado

Jugador 1

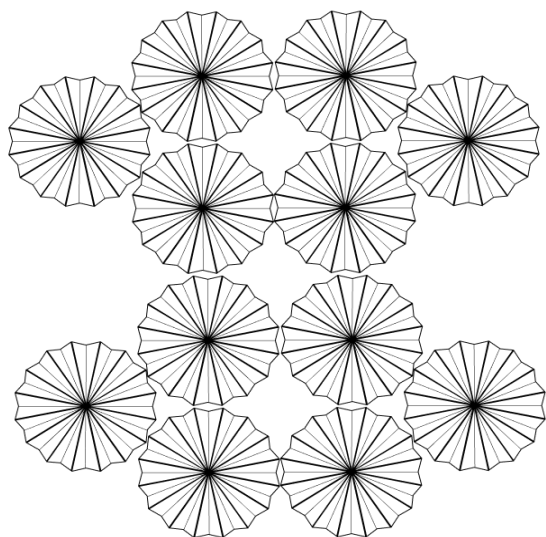

Jugador 2

Jugador 1

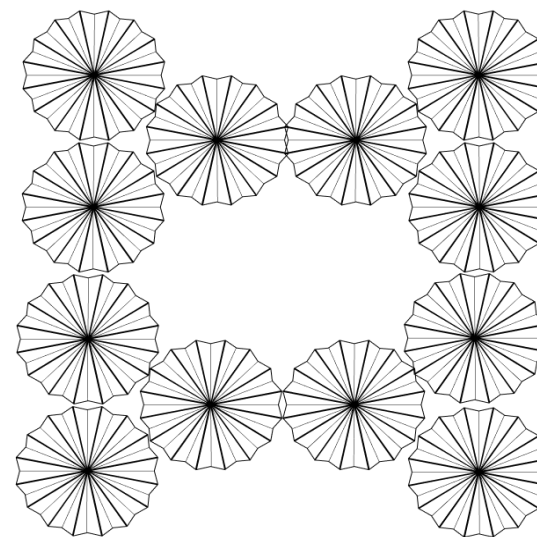

Jugador 2

• Intermedio

Jugador 1

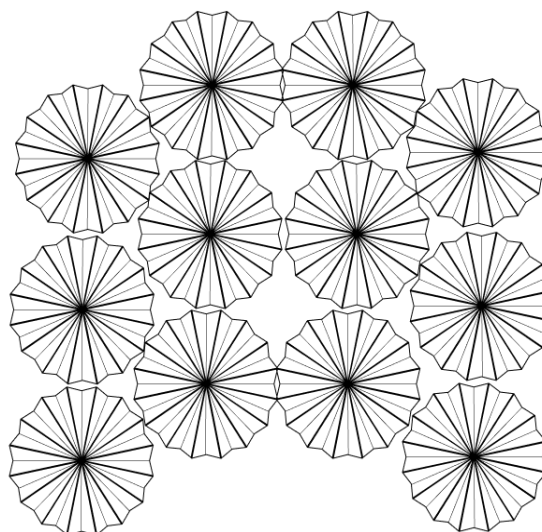

Jugador 2

Recorta las texturas para armar tu tablero de nenúfares

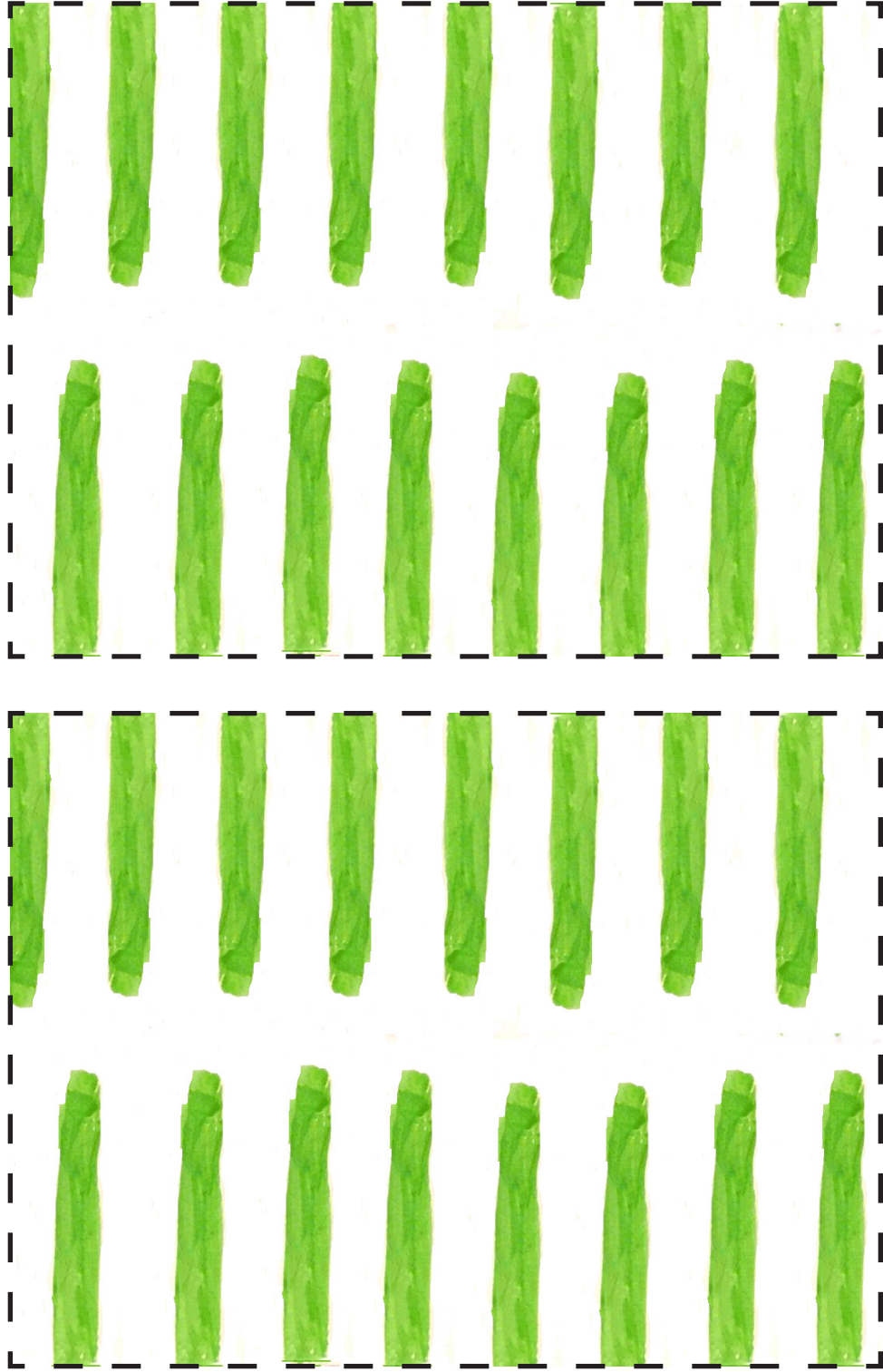
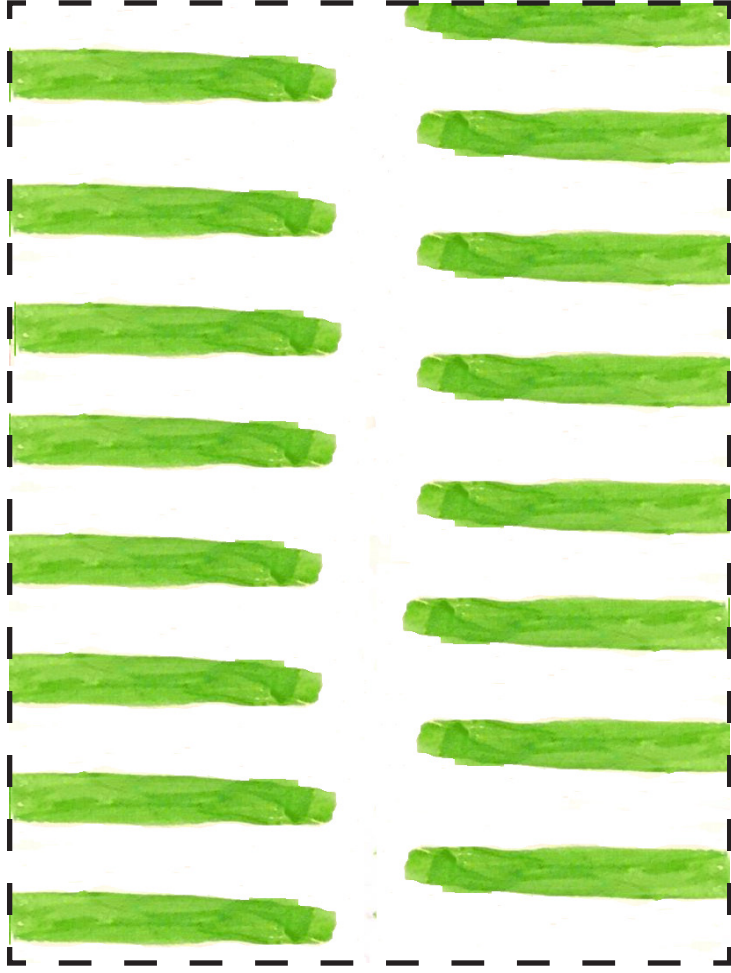

Recorta las texturas para armar tu tablero de nenúfares

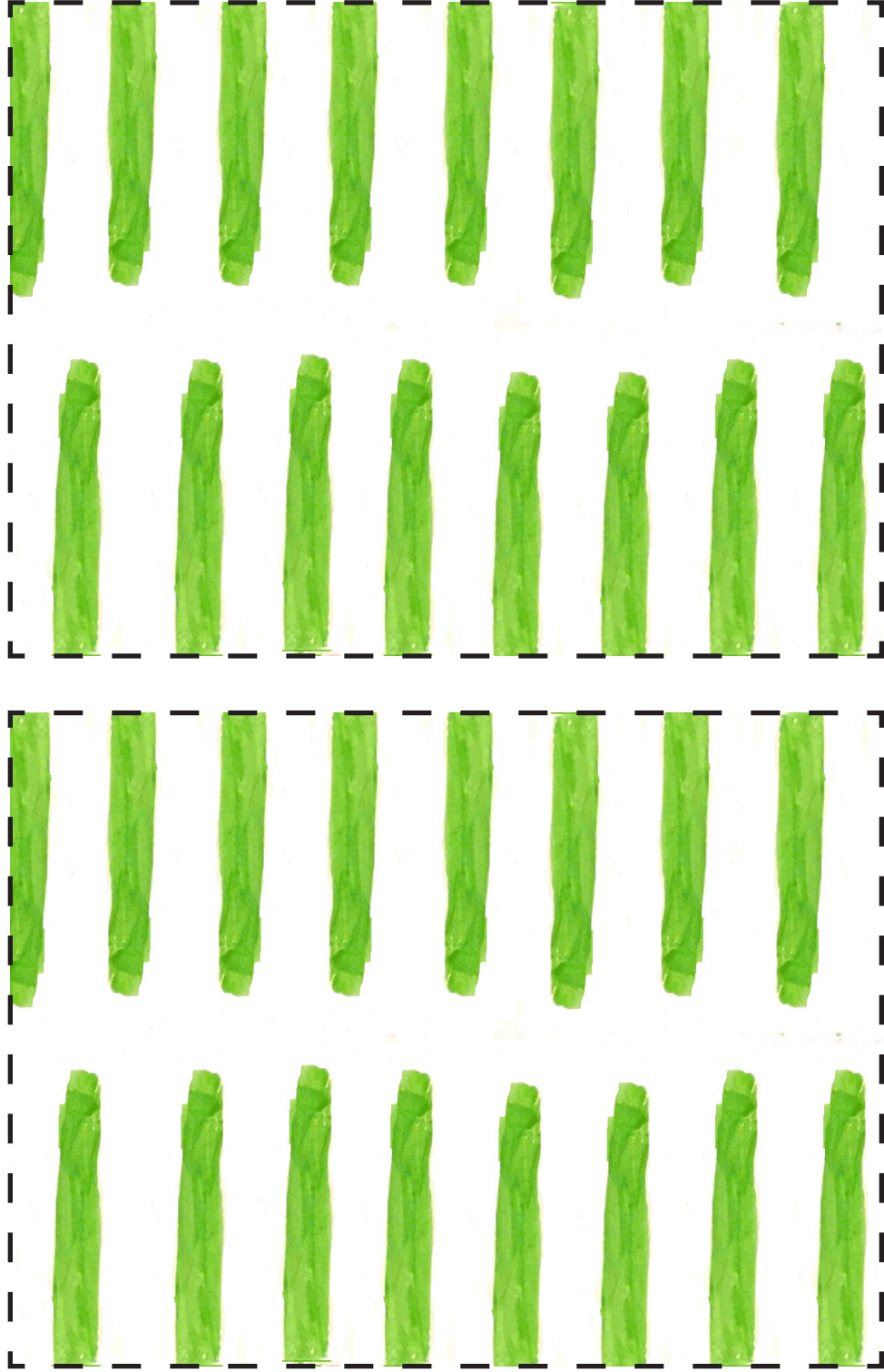
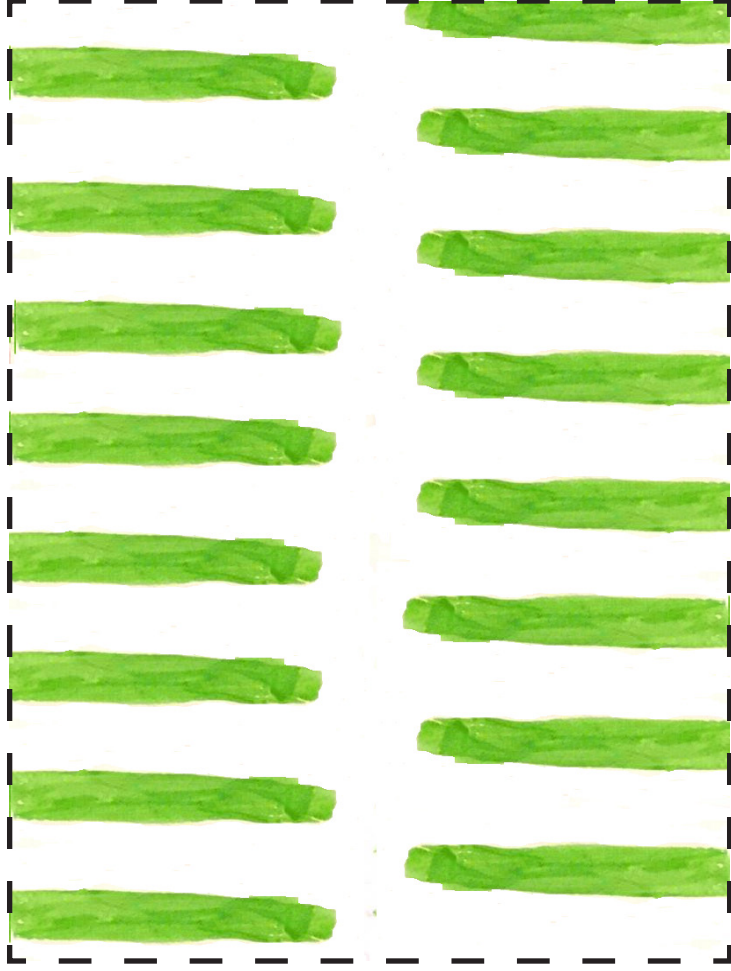

Recorta las texturas para armar tu tablero de nenúfares

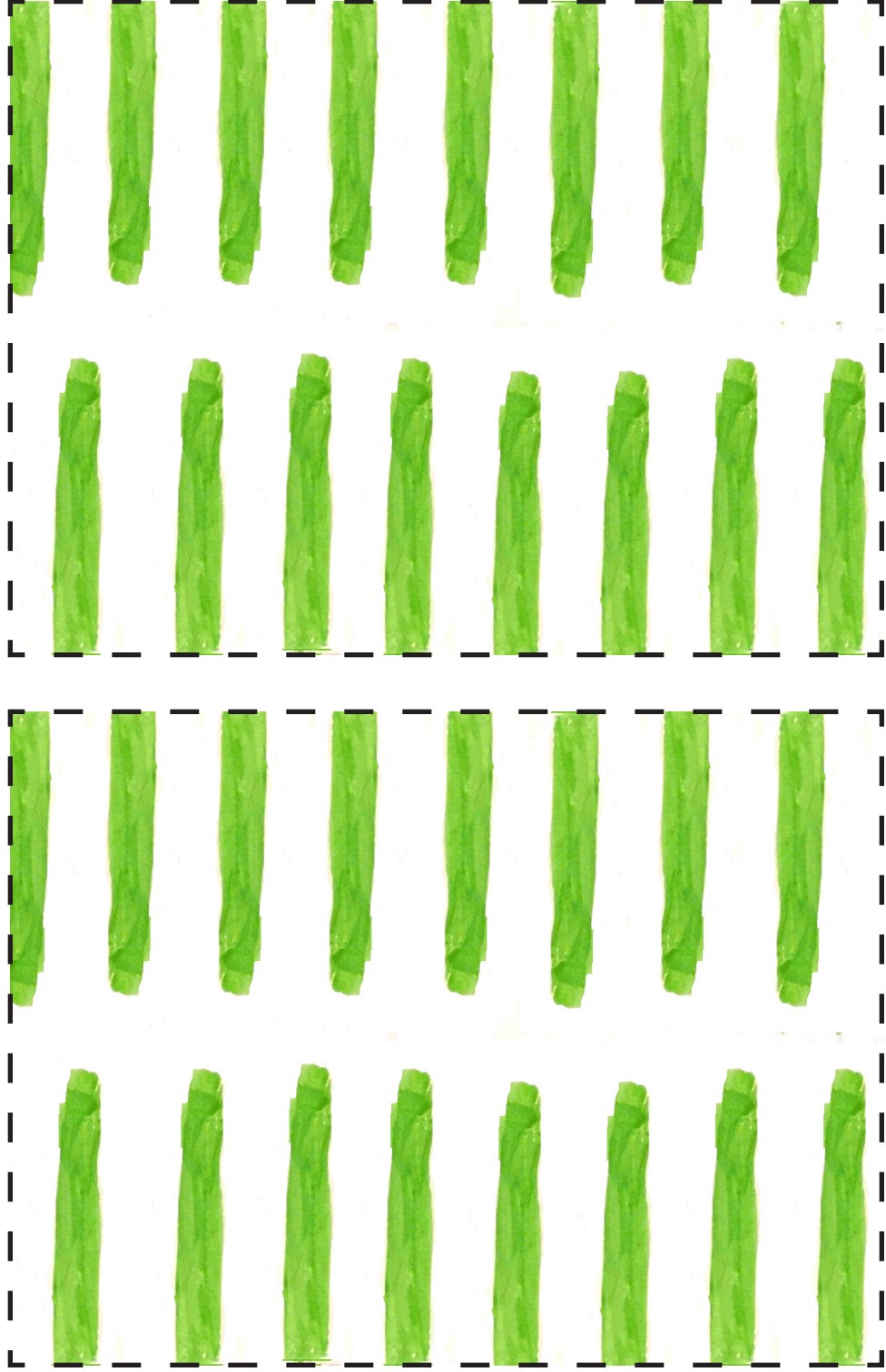
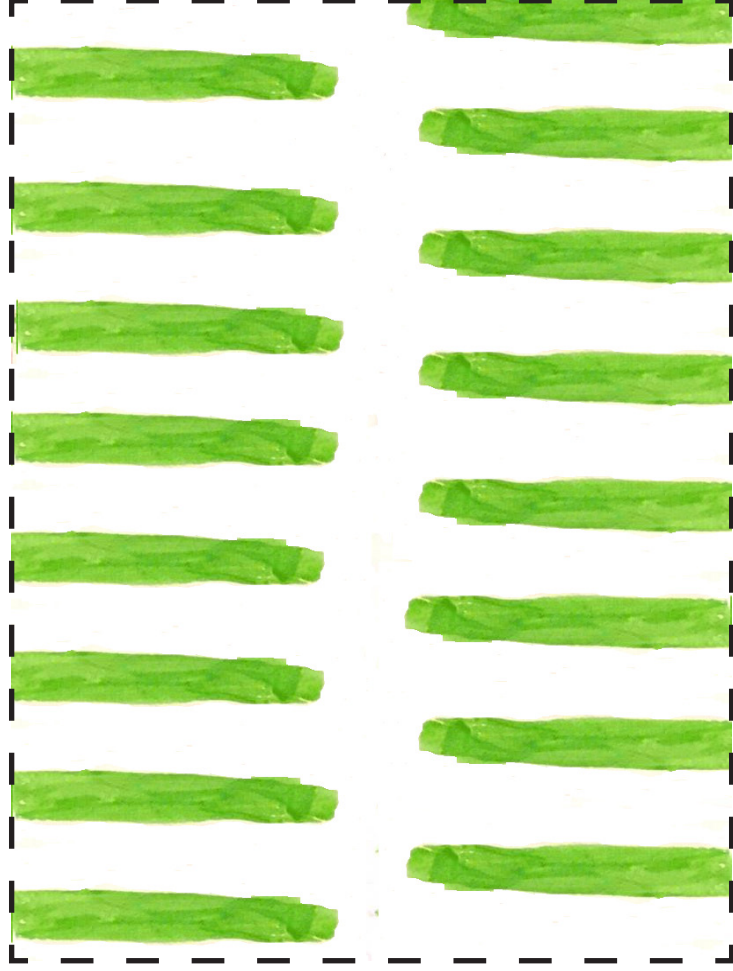

Recorta las texturas para armar tu tablero de nenúfares

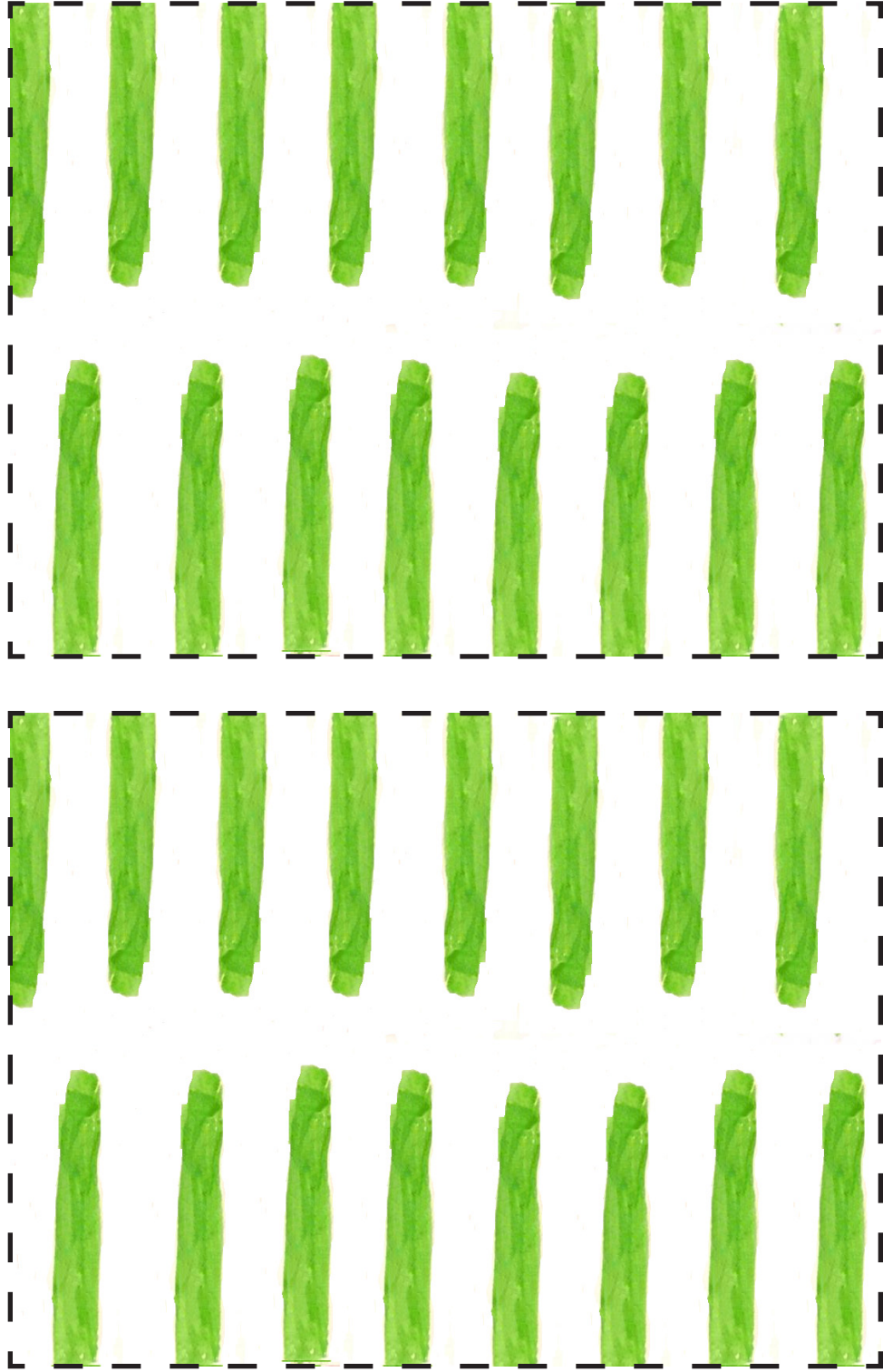
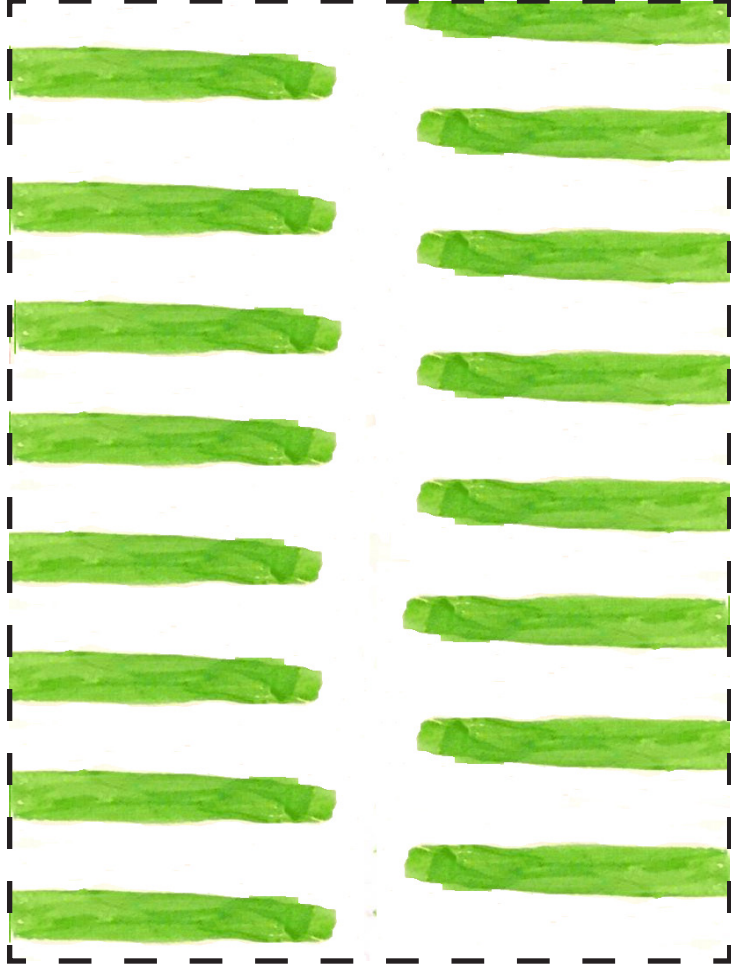

Recorta las texturas para armar tu tablero de nenúfares

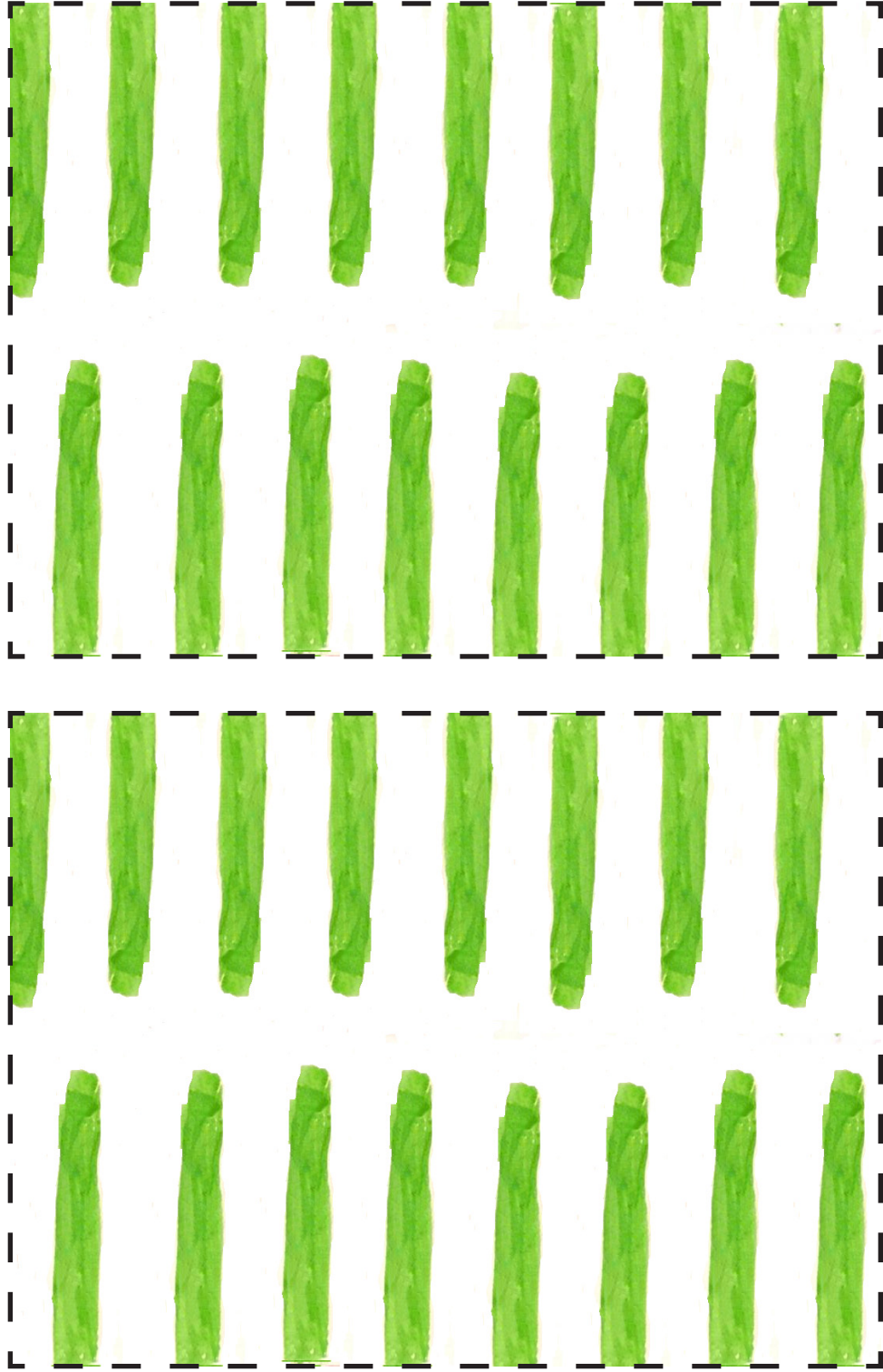
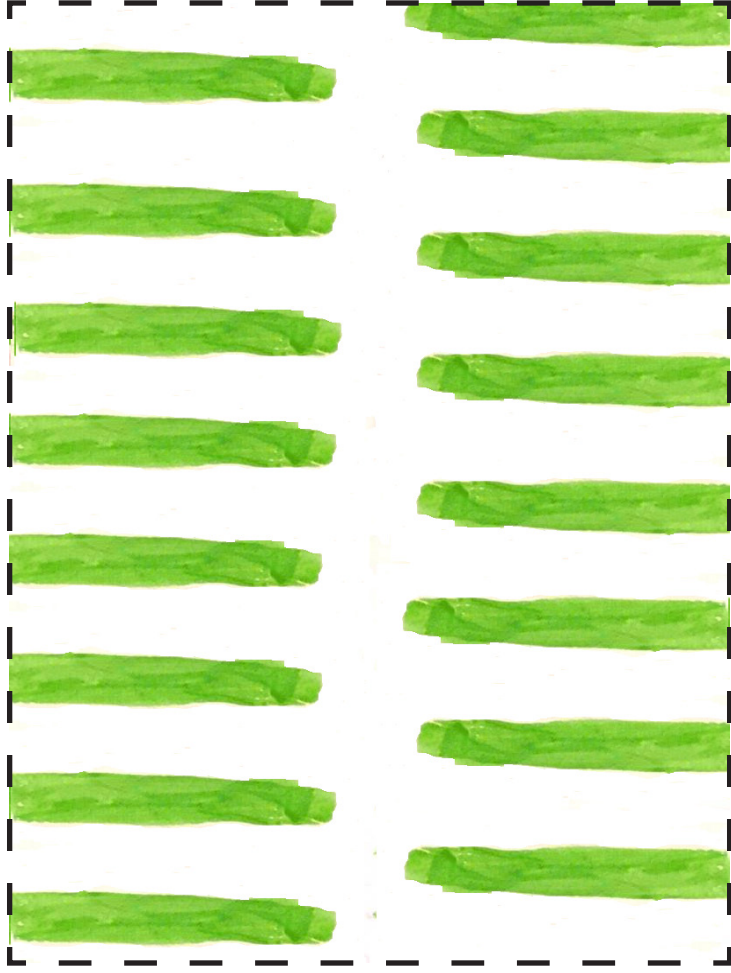

Recorta las texturas para armar tu tablero de nenúfares

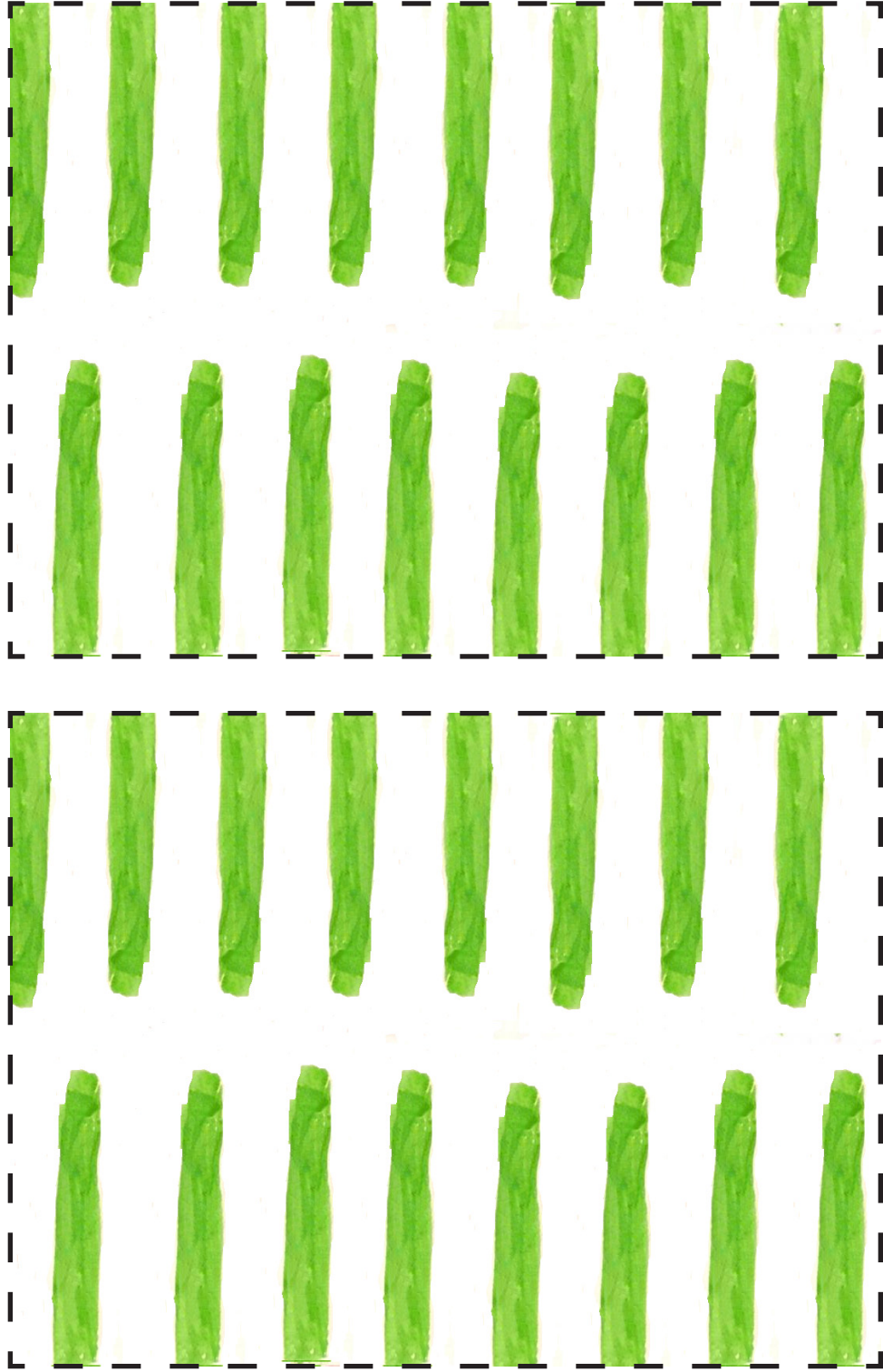
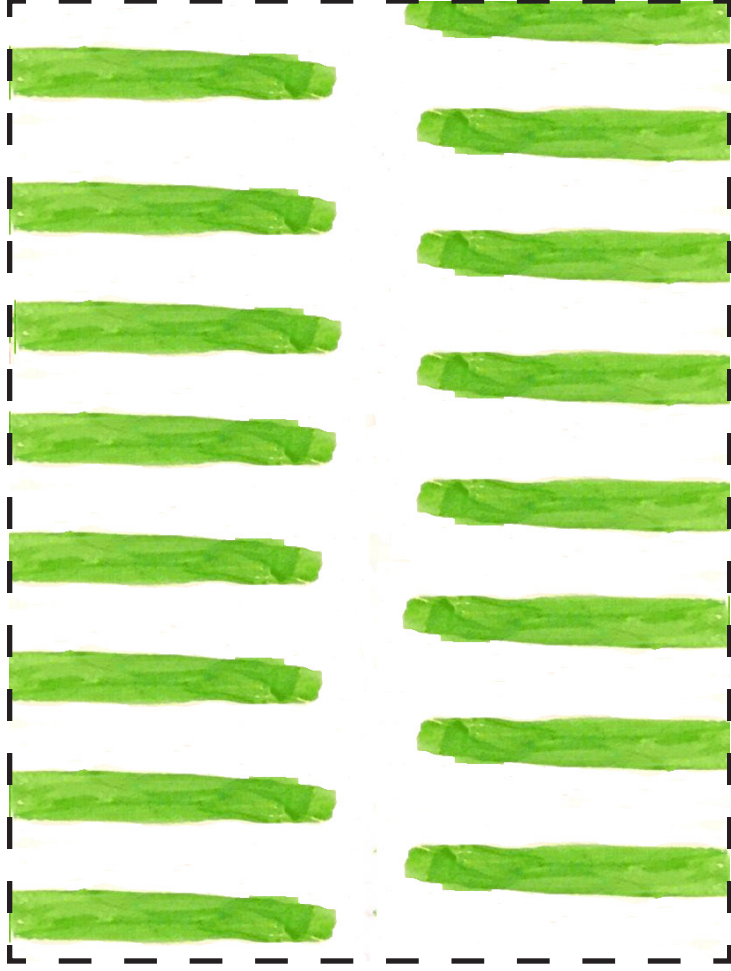

Recorta las texturas para armar tu tablero de nenúfares

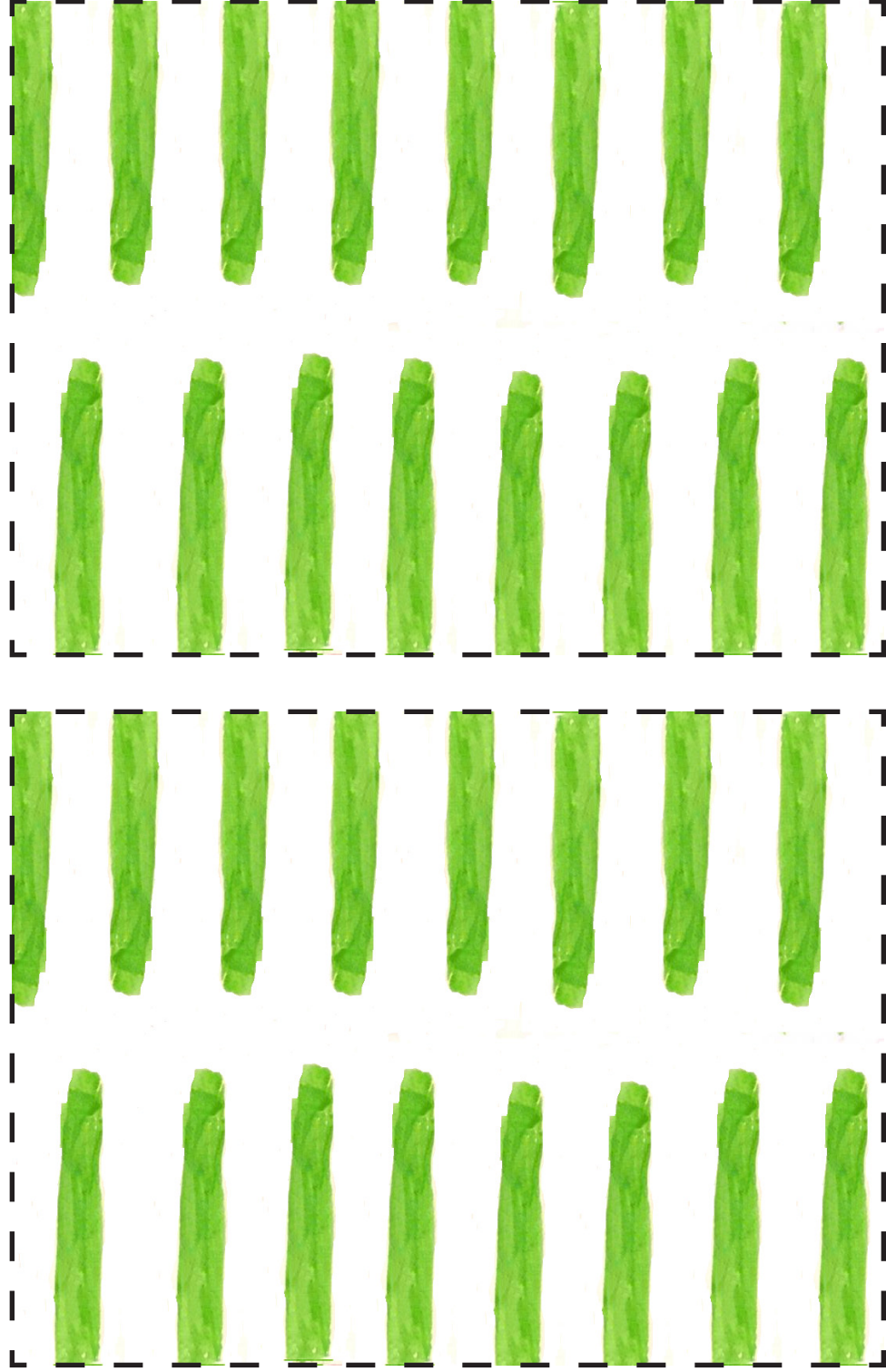
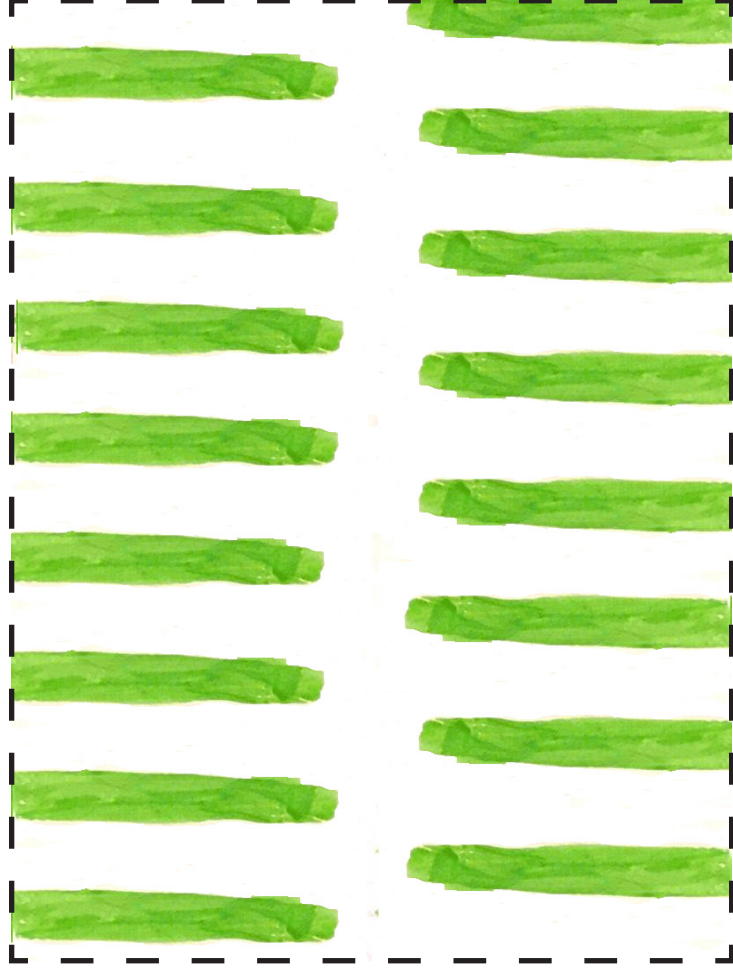

Recorta las texturas para armar tu tablero de nenúfares

