

ÍNDICE

• Observaciones	3
• Fundamento	13
• Proceso de diseño	17
• Forma	27
• Consideraciones	33

Observaciones



CONTRASTES
Y SOMBRA
LA PROF

— CONTRASTES DE LUZ Y
SOMBRA GENERAN
PROFUNDIDAD.



Cuerpo en reposo recibe
la sombra y resaltan sus co
~~lores.~~

- CUERPO EN REPOSO
RECIBE LA SOMBRA
Y RESALTAN SUS
COLORES.

EL COBijo DE LUZ
PARA FORMAR ESPACIOS.

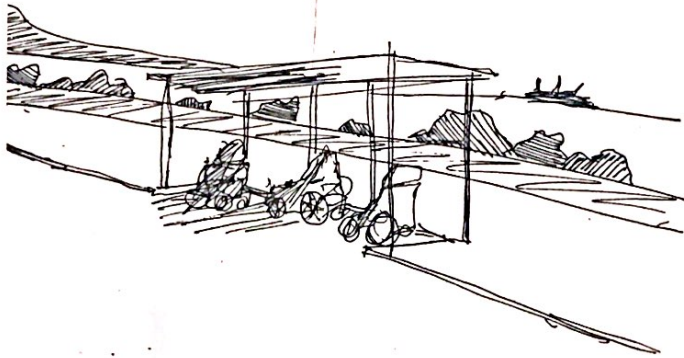

-EL COBijo DE LUZ
PARA FORMAR ESPACIOS.



- PARADERO DE COLOR
OSCURO GENERA UN
DESCANSO DEL CUERPO.

MALLA QUE CUBRE AL CUERPO
CON SOMBRA DÉBIL POR SU COLOR,
EL CUERPO ESTÁ ~~REFLEJANDO~~
EN REPOSO REFLEJANDO SU SOMBRA.

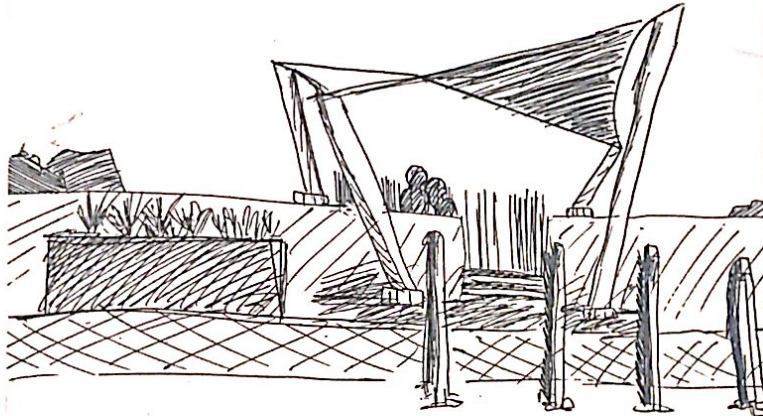

- MALLA QUE CUBRE AL
CUERPO CON SOMBRA DÉBIL
POR SU COLOR, EL CUERPO
ESTÁ EN REPOSO REFLEJANDO
SU SOMBRA /

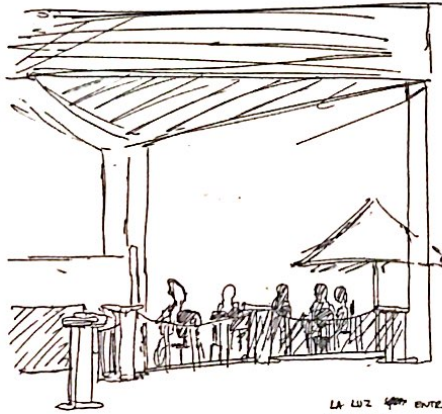

LA LUZ ~~ENTRA~~ ENTRA EN
~~EL CUERPO~~ EN REPOSO.
EL CUERPO
SUS PERFILES RESALTAN
MÁS QUE LA LUZ ENTRENTE
BAJO LA SOMBRA.

-LA LUZ ENTRA EN EL
CUERPO EN REPOSO.
SUS PERFILES RESALTAN
MÁS QUE LOS DE LA LUZ
ENTRENTE BAJO LA
SOMBRA.

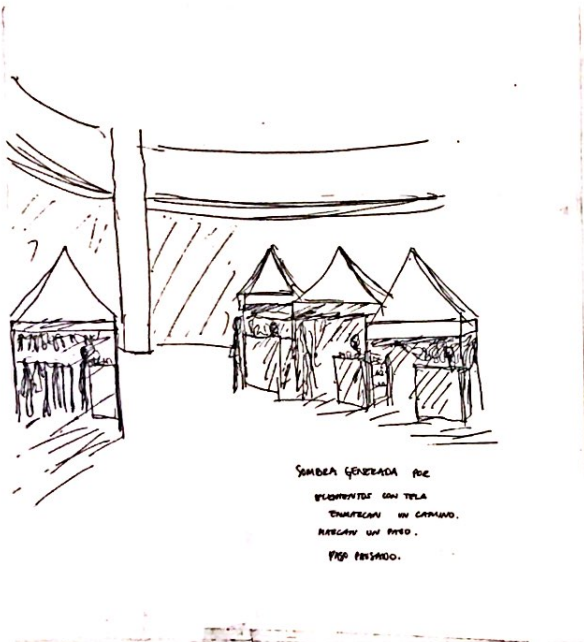

-SOMBRA GENERADA
POR ELEMENTOS
ENMARCAN UN CAMINO .
MARCAN UN PASO,
PAUSADO .

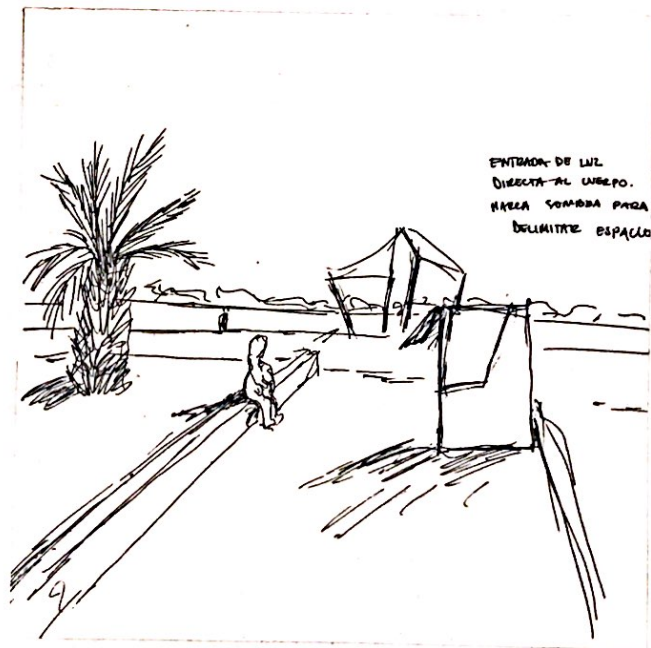

-ENTRADA DE LUZ DIRECTA
AL CUERPO. MARCA SOMBRA
PARA DELIMITAR ESPACIO.

Fundamento

→ Luego de travesía se habló del color que se logró formar en la obra para acobijar el cuerpo, con esta conversación se dio inicio al proyecto final sabiendo a observar cómo se habita el color en la ciudad.

De lo observado se pudo concluir que el color que se habita se aproxima más a los momentos de descanso en donde el cuerpo se cobija bajo tonalidades de luces y sombras.

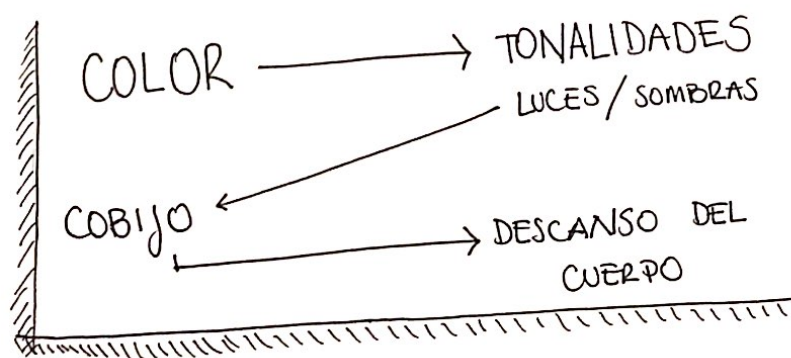

Se destacaron los momentos de pausas del cuerpo que se crean en la ciudad, cómo la luz llega a los cuerpos en reposo y genera un contraste con el espacio.

Los descansos observados fueron contemplativos y pausados, algunos se generaban en espacios amplios y otros en espacios acobijados. El momento de plenitud se crea en una horizontal, donde los cuerpos se encuentran sentados o acostados. La luz logra que el color varíe.

MOMENTOS → REPOSO EN COBIJO.

→ REPOSO EN AMPLITUD.

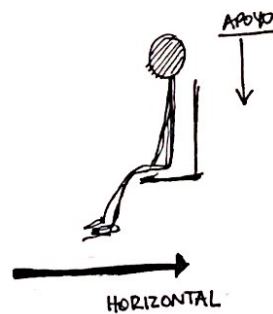

Proceso de diseño

→ se tuvo que construir el gesto de habitar un espacio, un espacio que cuida el cuerpo. Este tiene que salir de un pilar de 3 metros, de ese soportarlo.

El nombre que se encontró fue la primera pieza para comenzar un diseño. En este caso se buscaba lograr una pausa, reposo pleno y contemplativo. Todo que se generara desde una sola vertical.



Se empezó con bosquejos de bancas, asientos, soportes que lograrían un descanso. Estos se afirmaban con triangulaciones desde el pilar.

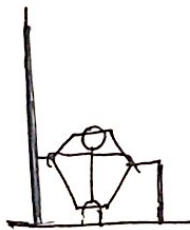

Para un reposo completo se definió una altura de 60cm para sentarse y quedar suspendidos teniendo un solo punto de apoyo.

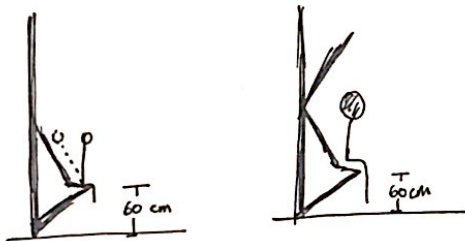

Este elemento tuvo que tener cierta inclinación para dejar caer el peso del cuerpo.

Siguiendo las observaciones de cobijo y amplitud se dejó definido tener una especie de techo para crear el cobijo.

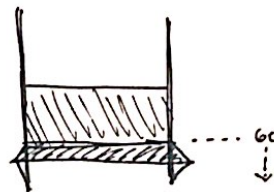

Palabras claves	
LUZ	contrastes de luz y sombras delimitan un espacio [con un cuerpo en reposo.]
SOMBRA	
ESPACIOS	
CONTRASTES	
CUERPO EN REPOSO	

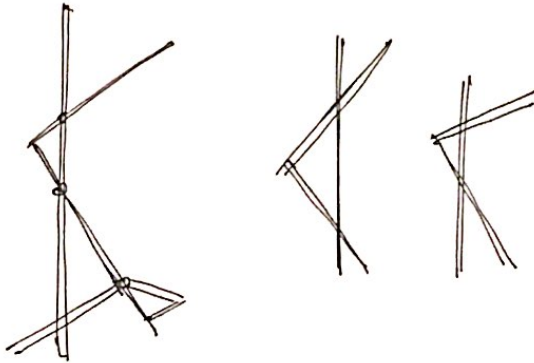

se creó este ángulo de 90° en la parte superior para crear el cobijo.

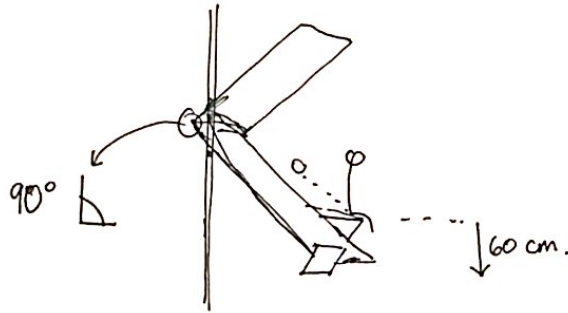

luego salió un bosquejo donde las líneas se cruzaron y se creó el espacio para generar los dos momentos ya vistos, cobijo y amplitud.

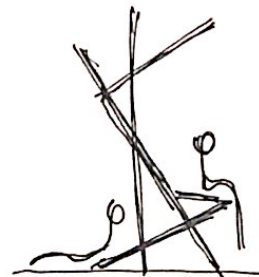

Se construyó una maqueta en escala 1:10, esta fue construida con carton forrado pensando en una construcción a escala 1:1 con plancha de terciado.



• Medidas finales para maqueta, pensado en 1:1.

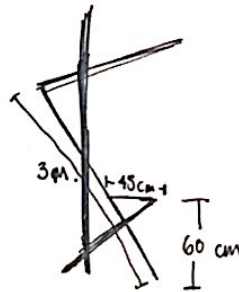

Tiras de:

- 4,5 x 5 ✓
- 3,5 x 5 ✓
- 5,8 x 5 ✓
- 4,2 x 6 ✓
- 14,8 x 6 ✓

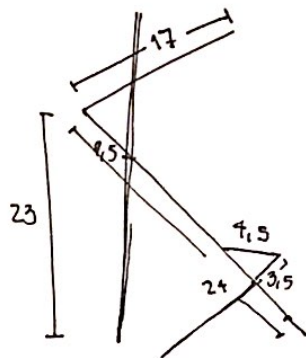

Este terciado se sostiene con tablas que salen de la vertical.

Maqueta 1.

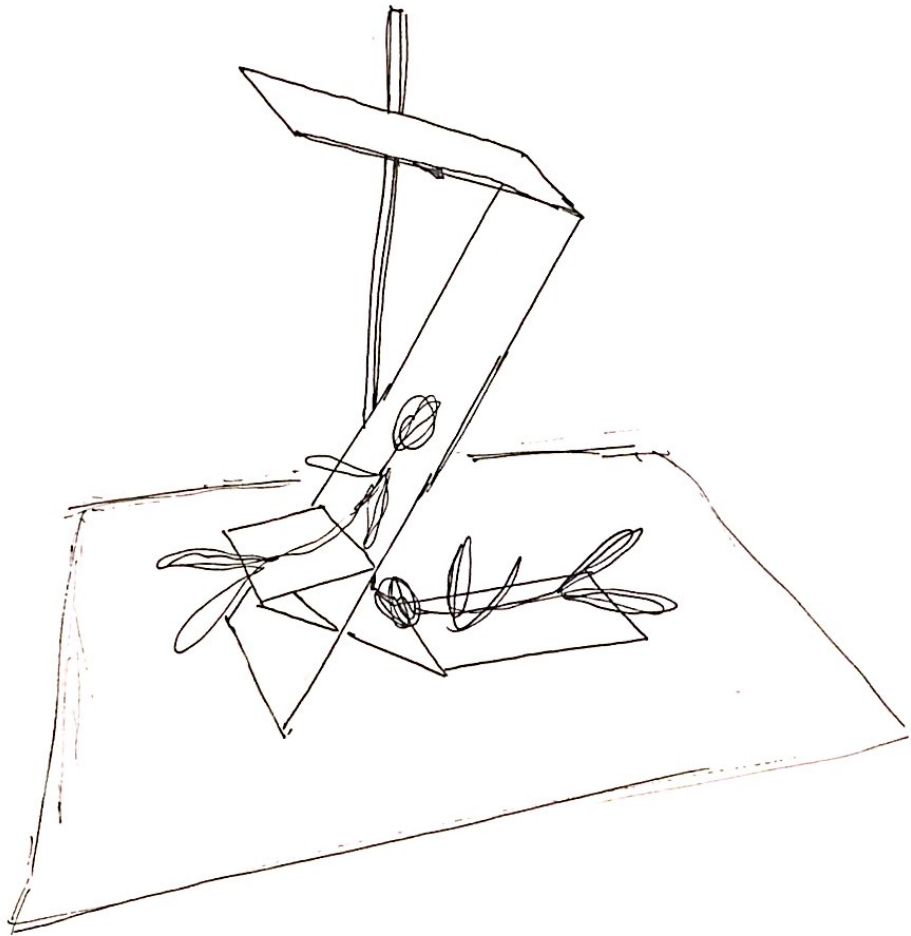

Se corrigieron unos detalles de la materialidad del prototipo para que este fuera más sutil.

Maqueta 2.

con palitos de maqueta se construyó el mismo elemento pero se logró una presentación más liviana.

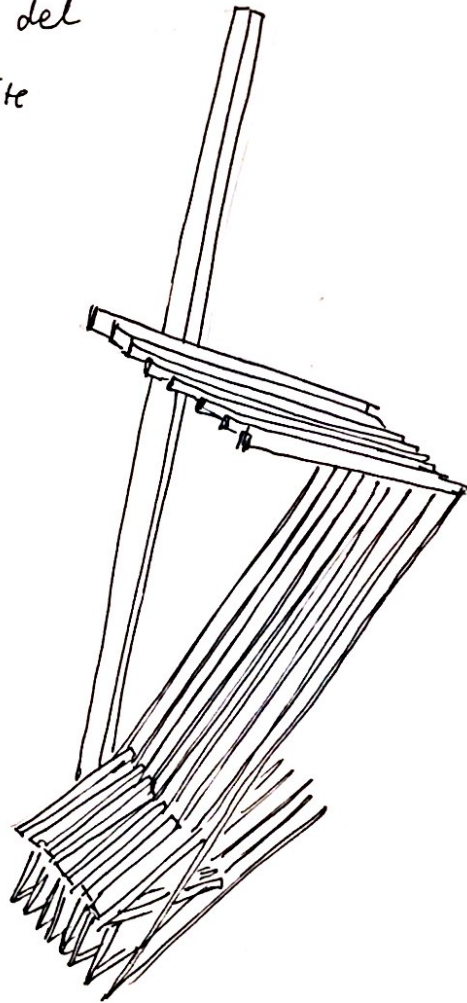

La maqueta fue pensada para hacerse con listones de 3x1. Estos listones se entrelazan entre ellos generando unos vacíos en la propuesta.

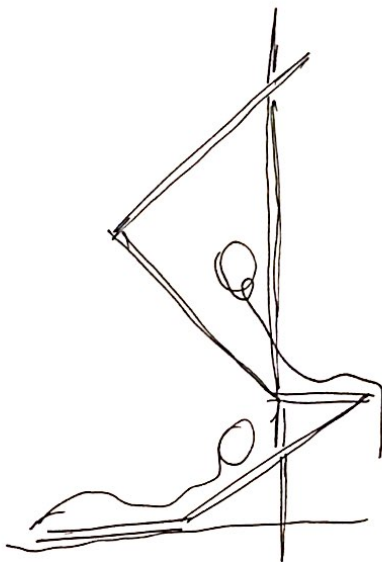

Como idea final quedaron los listones y luego se ocurrió quitarle una parte al elemento para hacerlo más sutil.

Al momento de construir este se puso en duda.

Se compraron 14 listones de 3x1.

- 8 de 220
- 7 de 110
- 8 de 135
- 7 de 50
- 8 de 67,5.

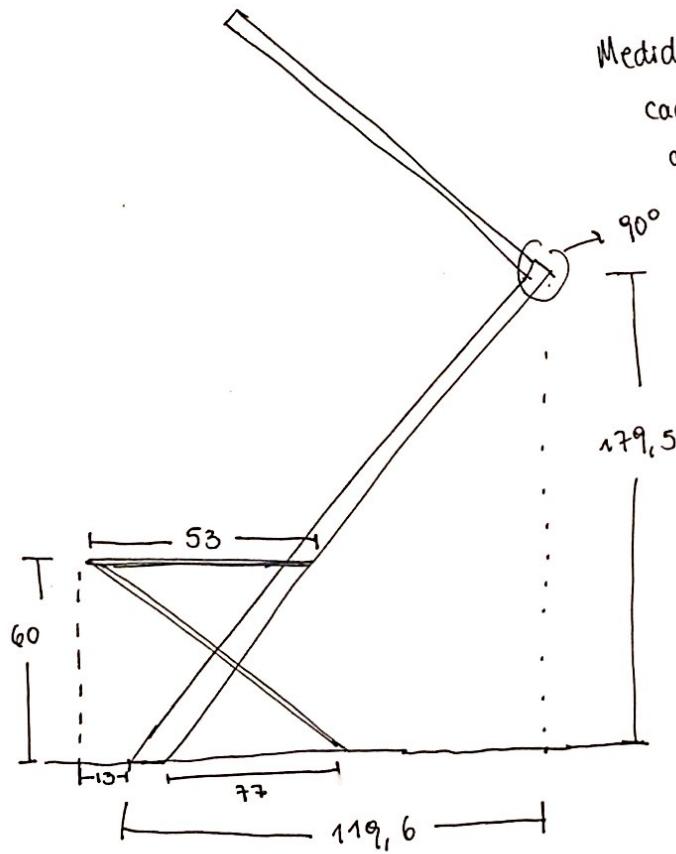

Medidas de armado,
cada parte se
atornilla a la
siguiente.

Forma

VISTA A.

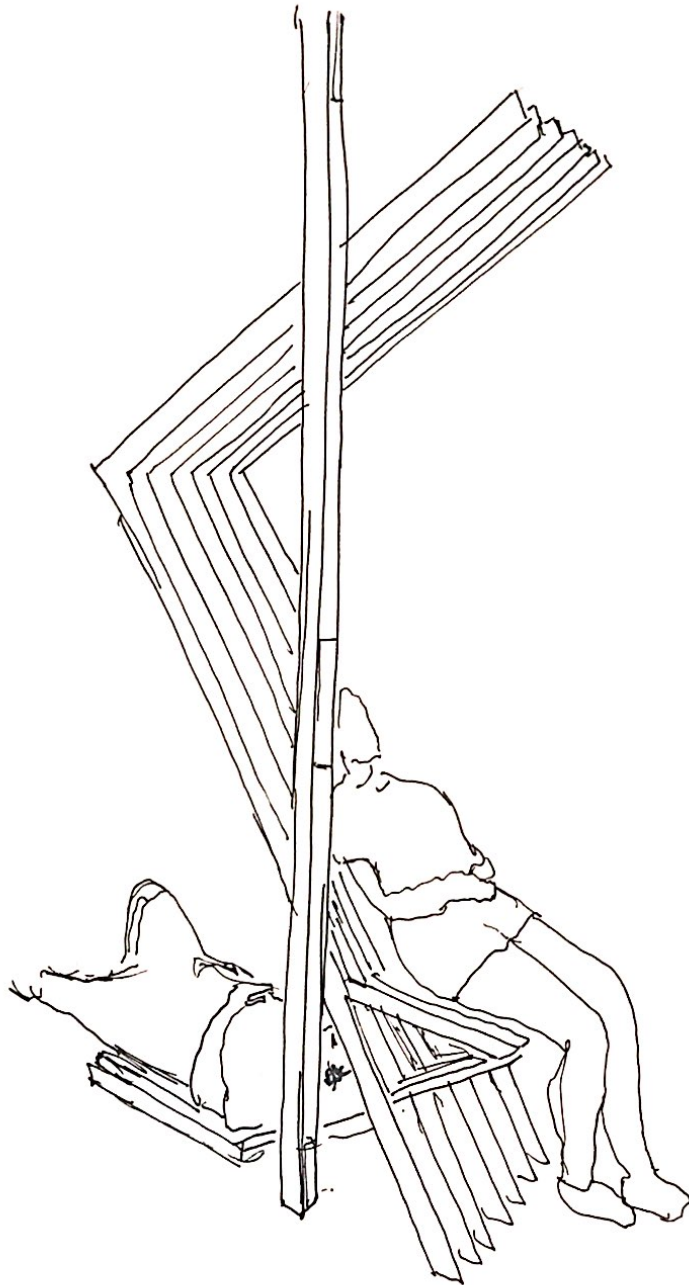

VISTA B.

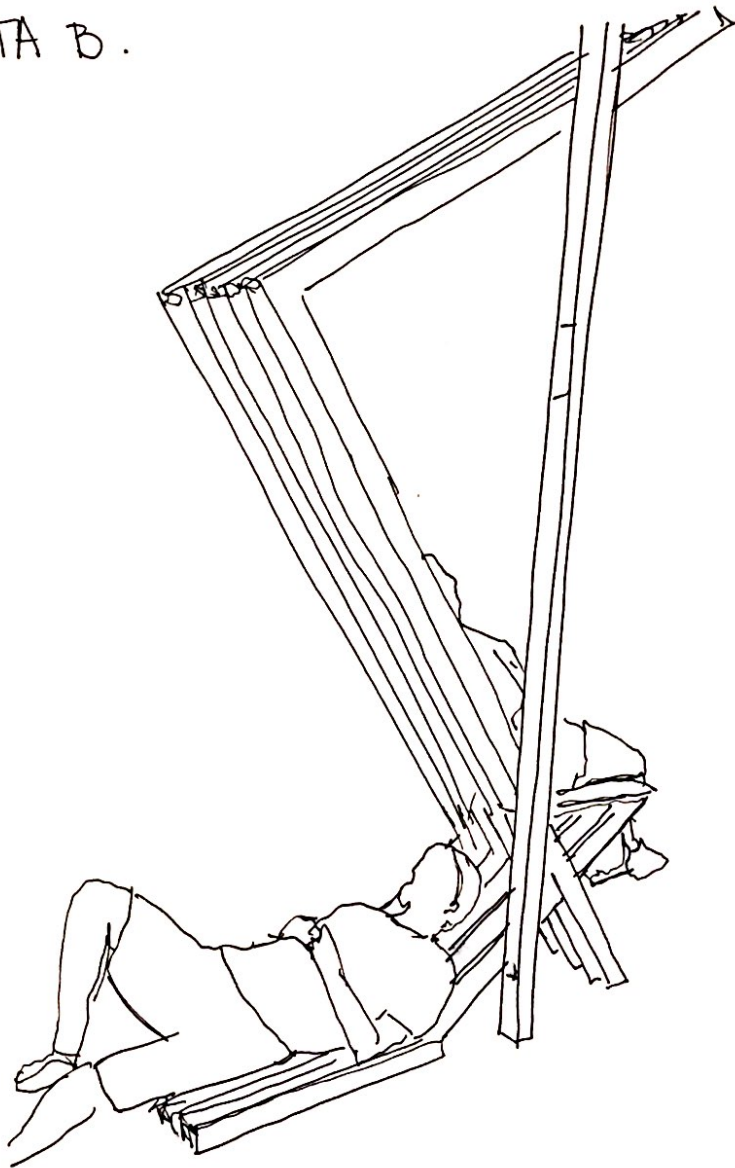

VISTA C.

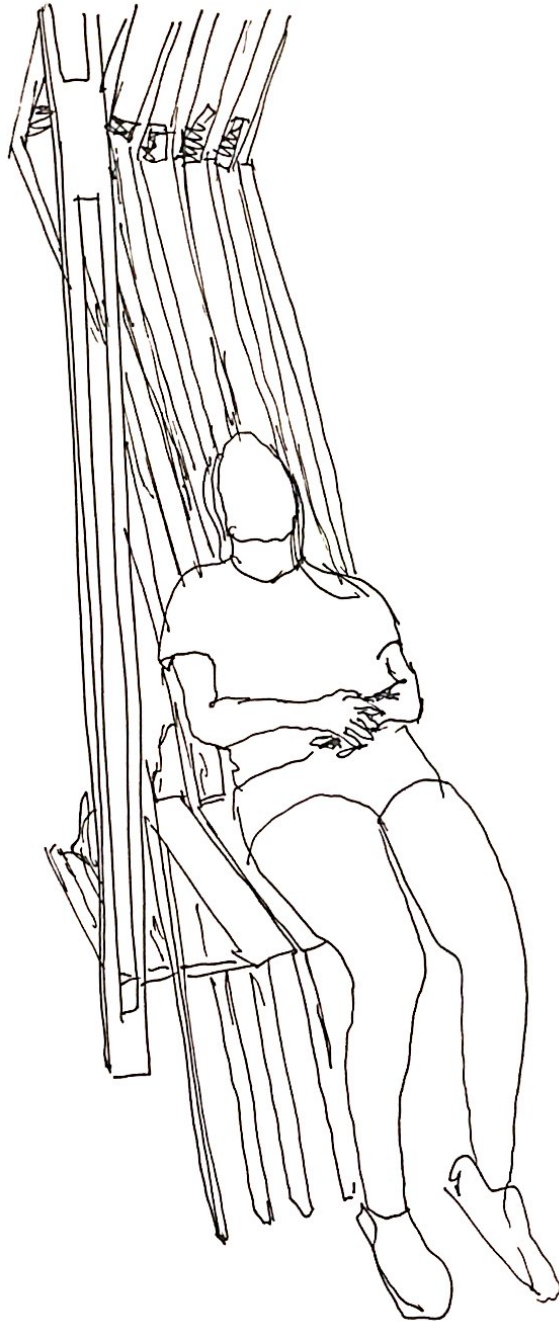

VISTA D.

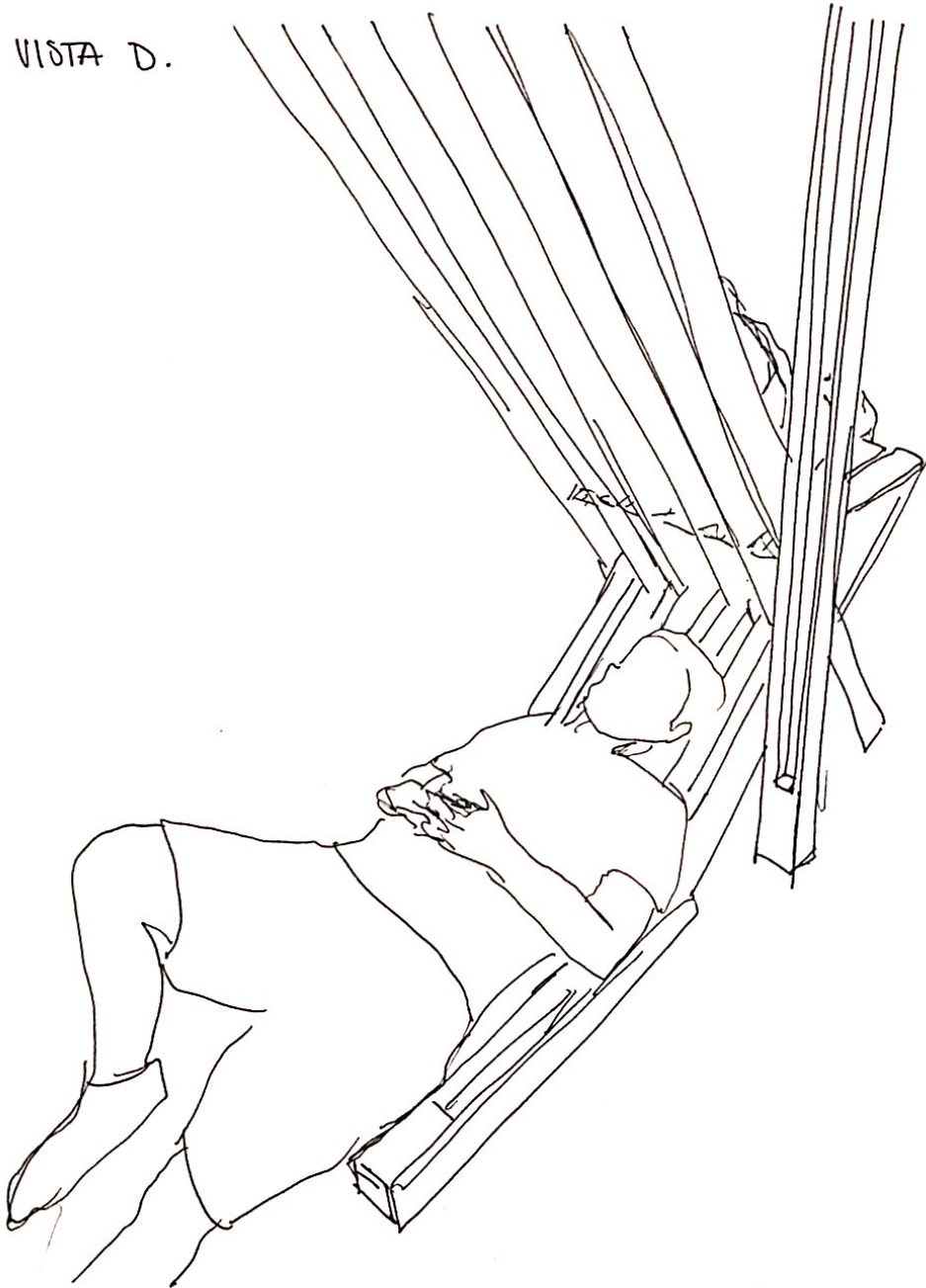

Consideraciones

→ EL taller del habitar consta con varios momentos de trabajo. Trabajos individuales, en grupo, salidas a observar y salidas de campamento.

Este último fue muy bueno ya que fuimos capaces de lograr tener una organización con nuestro grupo (4 personas) y llegar a tener todo a tiempo sin interrupciones. A mi parecer debimos haber salido más veces a acampar.

Los trabajos grupales funcionaron bien, todo fue muy grato. Nos mezclaron a los de primero con segundo en cada grupo, 2 de primero y 2 de segundo, lo que permitió una muy buena comunicación en el taller.

Todo lo que pasa en el taller permite a los alumnos un aprendizaje completo, sea de observación como de construcción y creación.

