

- Encargo 1 : ¿Que es la estructura?

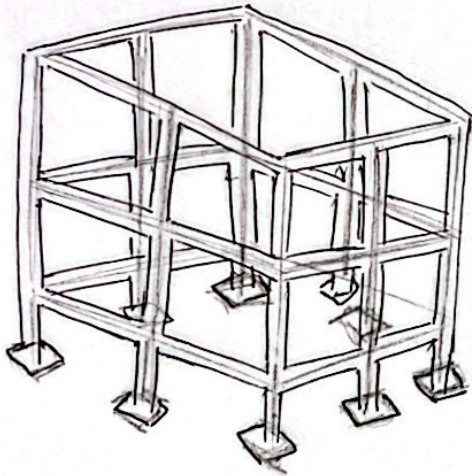

Es la unión de las partes de un cuerpo o dicho con otras palabras es la disposición y el orden de las partes dentro de un todo.

Cuyo orden y relación entre sí permite el funcionamiento de un determinado sistema, el cual cada elemento de este sistema tiene una función específica los cuales componen la estructura, por lo que una estructura es diseñada para cumplir una función.

Refiriendonos al aspecto arquitectónico del concepto sería la composición de materiales resistentes para soportar altas cargas de peso y poder cumplir con su funcionamiento el cual está programado la edificación.

Victoria Saavedra Venegas.