

SENTARSE A DESNIVEL QUE DESVINCULA DE LO VERTIGINOSO DEL PASO Y QUE
VINCULA CON EL CAMBIO DEL TRANSITAR AL PERMANECER

Prólogo

El taller a tomado el camino del descubrir a través de la observación las cualidad que poseen los espacios públicos, entendiendo los como un espacio en el que la máxima expresión de los actos del hombre, se pueden contemplar.

Estás cualidades que conforman lo público nos hablan acerca de sus cambios, de lo efímero que pueden ser, de sus límites , de la interacción de las personas en ellos...lo que nos ha conducido a determinar al permanecer y habitar de las personas como el objeto de estudio y creación creativa de los proyecto del tercer trimestre del primer año de diseño plan común.

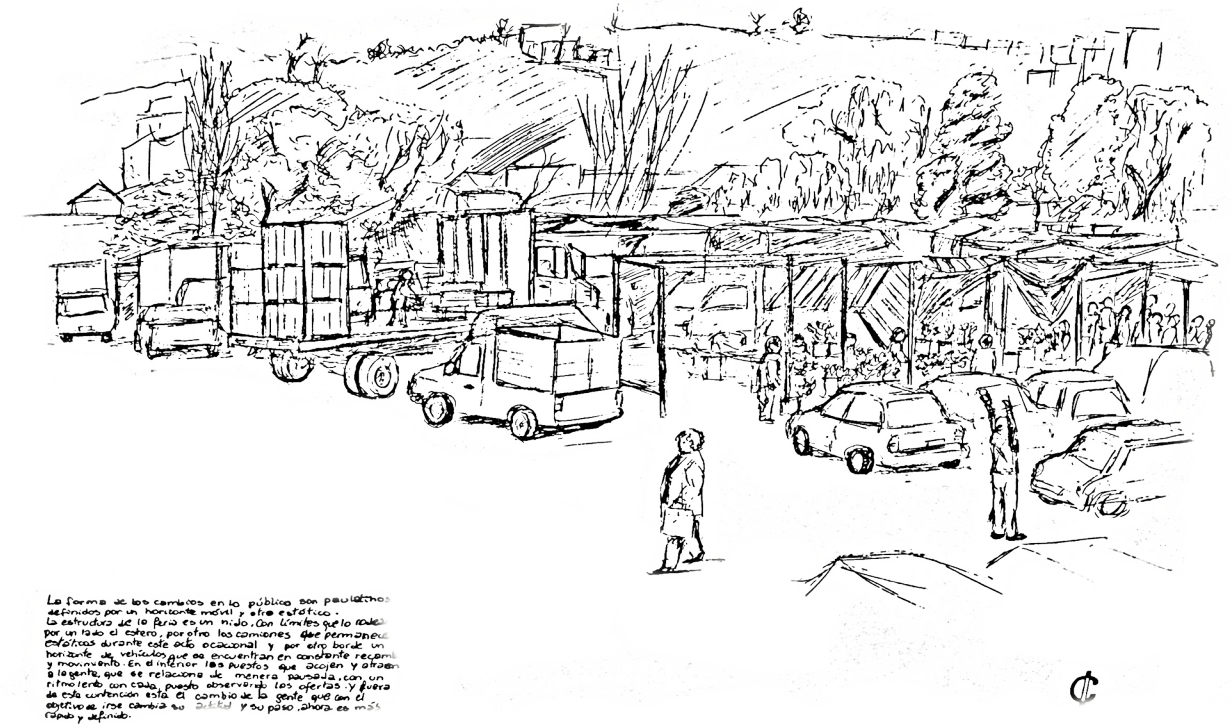

El espacio público de una ciudad está expuesto a los cambios que van sucediendo con el paso del tiempo y la intervención de las personas. Un lugar pasa a formar parte de lo público de la ciudad con la transición al permanecer que vincula los espacios. Como por ejemplo, en la feria ubicada en viña del mar en la cuenca entre el estero Marga Marga y la calle que se eleva por sobre ella, La Marina. Esta feria se establece rigurosamente dos veces por semana sobre un terreno baldío, su espacio cambia paulatinamente a medida que las personas se ubican en la cuenca con sus puestos de ventas y con la llegada de los compradores que segmentan su andar en el interior y que fluyen rápidamente en el exterior. Aquí se manifiesta la extensión de lo público a través del acto que une la calle con la feria.

En la plaza Sotomayor, un lugar de tránsito continuo, el cambio del permanecer en lo público puede ser vertiginoso como cuando se realizan actos masivos como protestas, donde el constante movimiento de las personas se realiza dentro de sus límites, por lo que es un permanecer fluctuante. También, este permanecer en la plaza en un día sin protestas, puede ser aislado del vértigo del transitar de las personas y vehículos; con su resguardo en los bordes de la plaza.

En la feria de Viña del mar, los puestos por su conformación cerrada, acogen y atraen a la gente, en el interior se camina de manera lenta para observar los puestos de venta. Fuera de los límites de los puestos, el caminar es veloz, con la intención de retirarse de la feria.

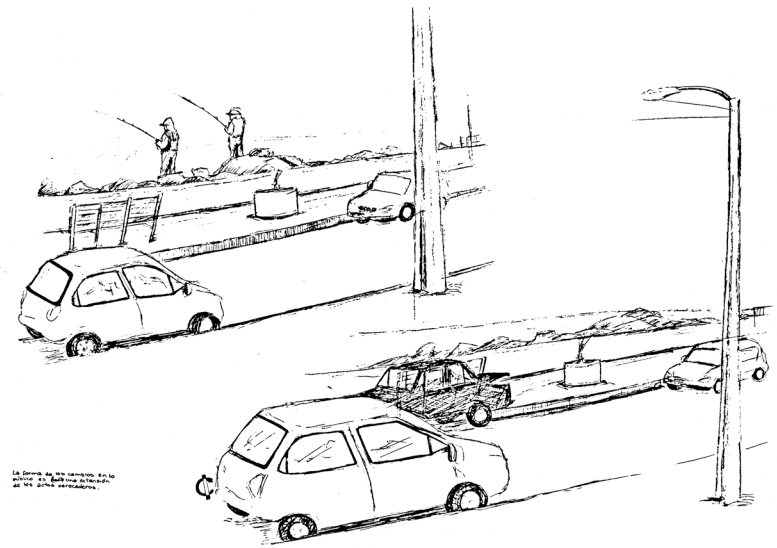

La forma del cambio en lo público es el agitado paso del transitar que es fluctuante, al estar retirado y contemplativo.



La forma del cambio en lo público es el agitado paso del transitar que es fluctuante, al estar retirado y contemplativo.



La forma del cambio en lo público es el agitado paso del transitar que es fluctuante, al estar retirado y contemplativo.

Imagen superior a la izquierda: Dos personas en Avenida Perú, sobrepasan una contención, extienden lo público, para ubicarse entre las rocas y realizar el acto perecedero de pescar.

Imagen inferior a la derecha: La forma del cambio en lo público en un acto que parte desde la iglesia y que se dilata a través de la calle interrumpiendo el paso de vehículos.

La forma del cambio en lo público es el agitado paso del transitar que es fluctuante, al estar retirado y contemplativo.

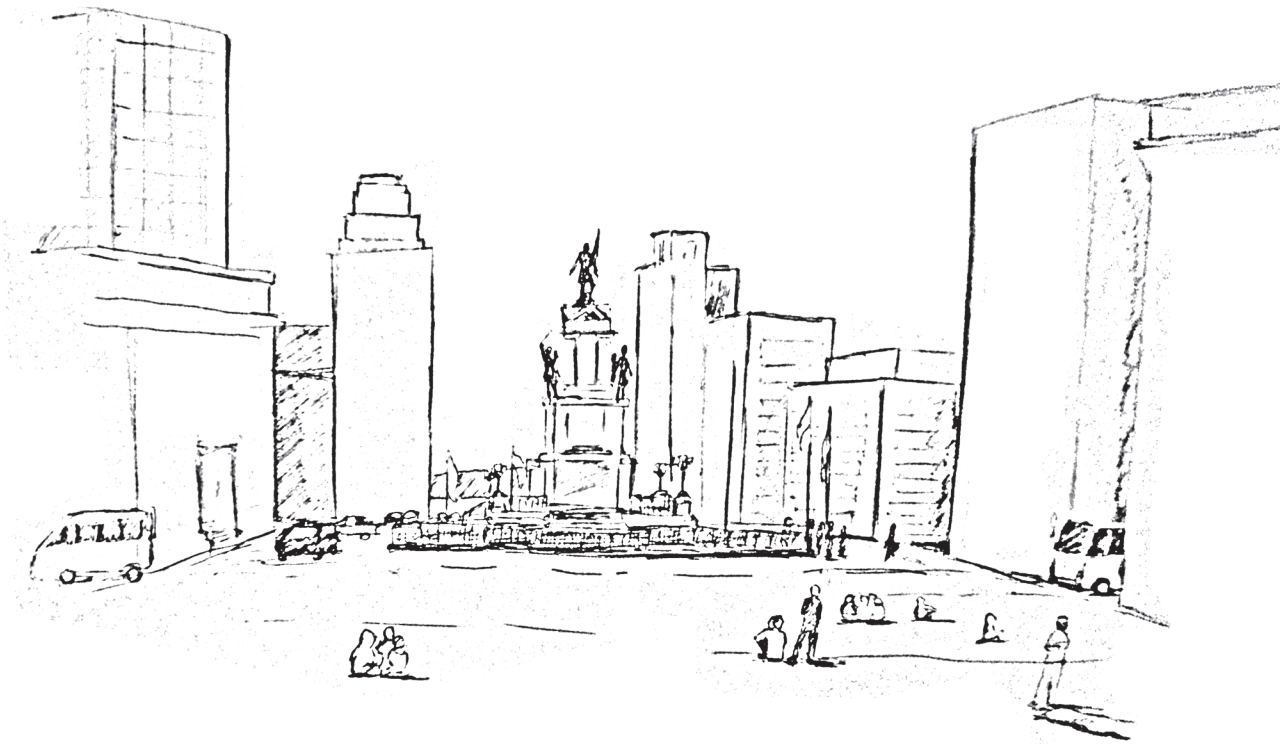

La forma del cambio en lo público es un desplazamiento segmentados de personas que se establecen en la plaza Sotomayor de manera segregada.

La forma del cambio en lo público es un desplazamiento segmentados de personas que se establecen en la plaza Sotomayor de manera segregada.

Permanecer en el lugar que nos acoge

La plaza Sotomayor, ubicada en Valparaíso entre las calles Errázuriz, por el oeste; Serrano en el este y por dos calles paralelas que van de oeste a este, ambas llamadas Sotomayor, estas son las vías de acceso que conforman el límite de la plaza. Límite que se ve interrumpido por dos calles que atraviesan el lugar de manera horizontal Cochrane y Blanco. La plaza esta conforma en tres partes (debido a las calles que la cruzan horizontalmente y que la dividen). La primera parte es la más estrecha, con una longitud de 33 metros, en ella se puede encontrar el monumento dedicado a los héroes de Iquique, con casi 20 metros de altura, este es uno de los pocos elemento que se yergue

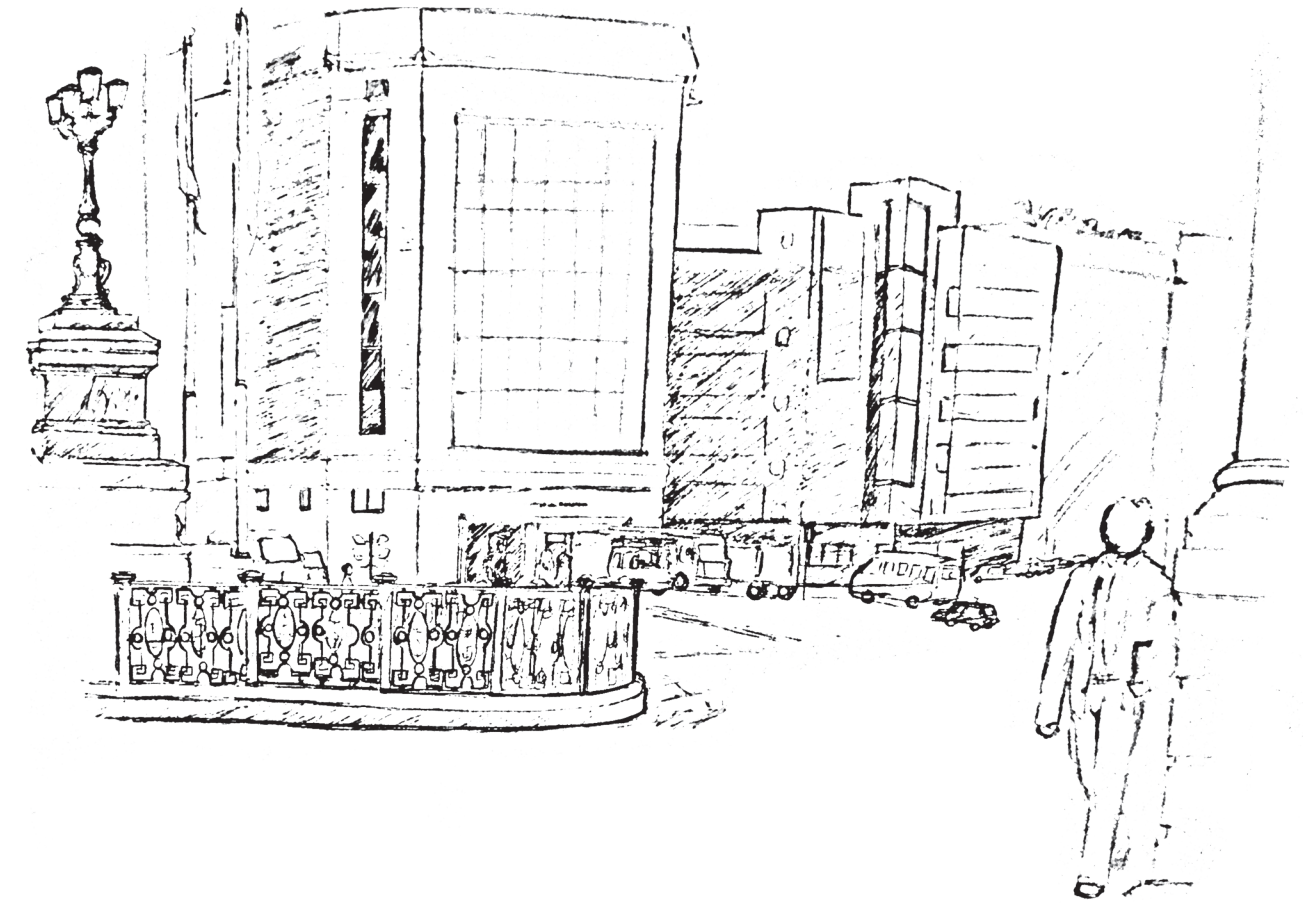

La forma del cambio en lo público es la distancia reducida entre el caminar calmo y el correr violento de los autmóviles por la mañana.

en la plaza. Las otras dos máxima longitud al final de la plaza con 50 metros. El lugar tiene múltiples funciones, es una vía para peatones, algunas veces es un estacionamiento y otra acoge actos culturales o de manifestación ciudadana. La plaza está rodeada por altos edificios todos de diferentes niveles, creando con sus fachadas el borde que contienen las actividades de los transeúntes que interactúan con los vendedores ambulantes y lustrabotas, estos se encuentran establecidos a los pies del edificio del Consejo Nacional de la Cultura y las Artes, al sur de la plaza. Las estructuras debido a sus escaleras de acceso proporcionas sombra y asiento, de lo cual carece la misma plaza por lo que es aquí donde la gente interactúa.

La forma del cambio en lo público es la distancia reducida entre el caminar calmo y el correr violento de los autmóviles por la mañana.

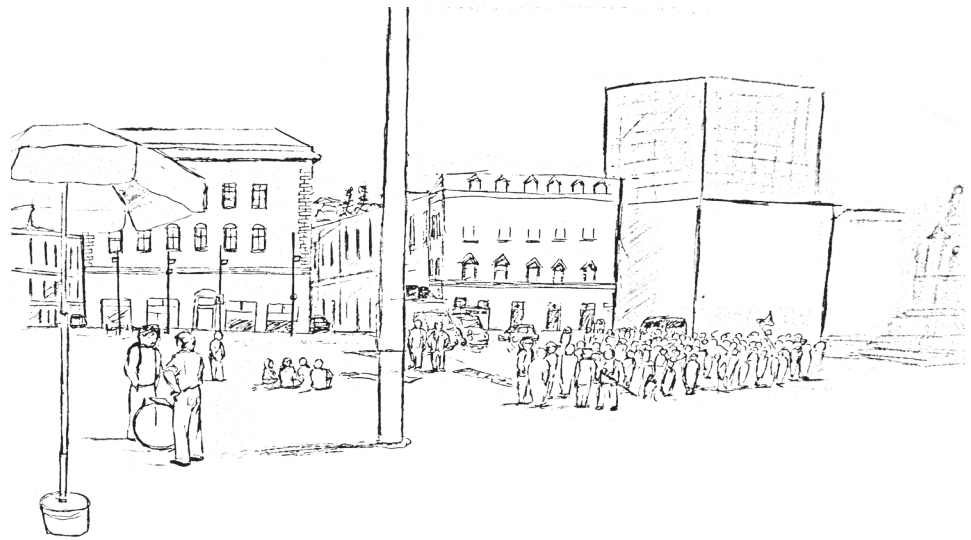

La luz del cambio de la protesta
en el espacio del tiempo, se proyecta
en el suelo con la sombra de los cuerpos
de los manifestantes.



Distancia que separa los cuerpos, creada por el
carro de ventas, pero que se unen por la
interacción limitada.

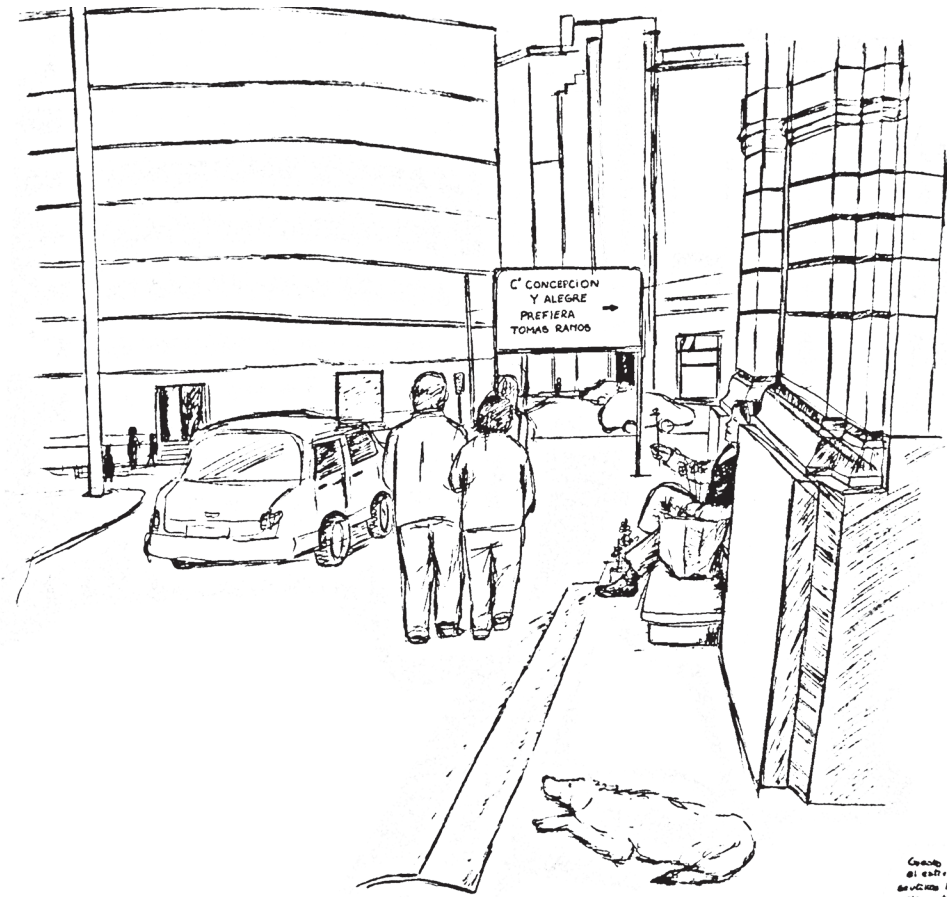

Caso de proyección y atracción
al entrar el brazo.
Se utiliza la escalera como un
elemento de acceso, pero como
un elemento de sombra, la sombra
de un uso diferente a la escalera.

Imagen superior a la izquierda:
En la plaza Sotomayor durante una pro-
testa. La luz continua que se proyecta
en el suelo es interrumpida por segmen-
tos con la sombra de los cuerpos de los
manifestantes.

Imagen inferior a la derecha: Distancia
que separa los cuerpos, creada por el
carro de ventas, pero que se unen por la
interacción limitada.

Imagen superior: gesto de elevar conti-
nuo desde el desnivel.
Se utiliza la escalera no como un ele-
mento de acceso, sino, como un puesto
de ventas.
La mejor le da un uso diferente a la
escalera.

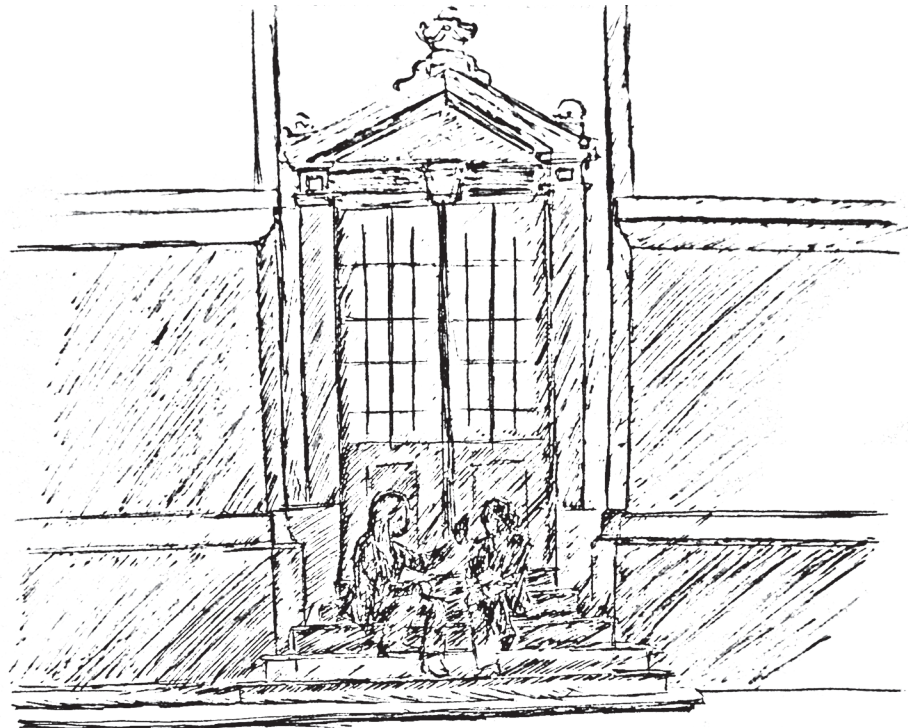

Encuentro y resguardo bajo la opacidad limitada del umbral.

Las escaleras son un medio de acceso para ingresar en este caso a un edificio y son la proyección del umbral que se extiende hasta el suelo de manera inclinada. Pero, las particularidades que la plaza Sotomayor tiene, le otorgan cualidades que la diferencian de la mayoría de las plazas, como por ejemplo de la Plaza Victoria; Sotomayor no posee árboles que den cobijo de los rayos del sol o asientos que permitan el descanso del visitante, pero como plaza cívica, sí resulta ser un lugar de referencia y encuentro. La fachada del edificio que colinda con la plaza por el lado sur, es el del Concejo Nacional de Cultura y las Artes que cuenta con tres entradas que poseen escaleras que son utilizadas como asientos, que proporcionan además, un resguardo del sol o la lluvia, porque son escaleras que ingresan en el edificio mismo. El encuentro o interacción entre personas no se produce en el centro de la plaza con tanta frecuencia



Gesto de apoyo ininterrumpido sobre la pared y la segmentación elevada del suelo, que se margina de lo pasajero y discontinuo del andar direccionado de los transeúntes.

(sólo pasa cuando hay ocasionalmente manifestaciones públicas y/o culturales masivas) si no que ocurre en el borde refiriéndome al límite de la plaza, entre lo holgado a la distancia de más o menos dos pasos y de lo público restringido por la presencia de guardias o puertas cerradas de los edificios. El borde es el acoger accesible de las actividades, como por ejemplo dos mujeres que se encuentran a las dos de la tarde y se sientan en las escaleras para resguardarse del sol bajo la sombra que se produce en el umbral del edificio de la Comandancia en Jefe de la Armada de Chile. Sus presencias extienden este borde elevando lo público unos cuantos centímetros. El sentarse de manera inclinada y a una altura inferior que el de los transeúntes desvincula del pasillo vertiginoso que se forma entre los puestos de vendedores ambulantes y los lustrabotas, aquí se presencia lo veloz y del caminar.

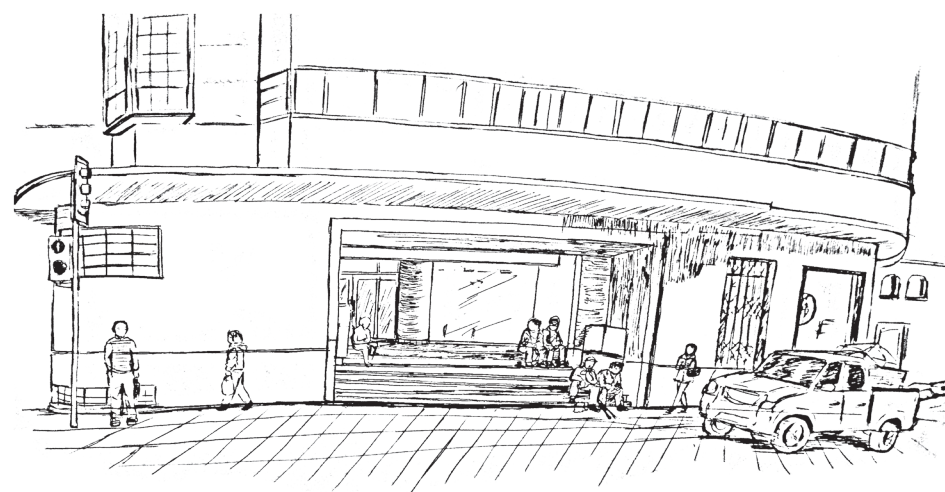
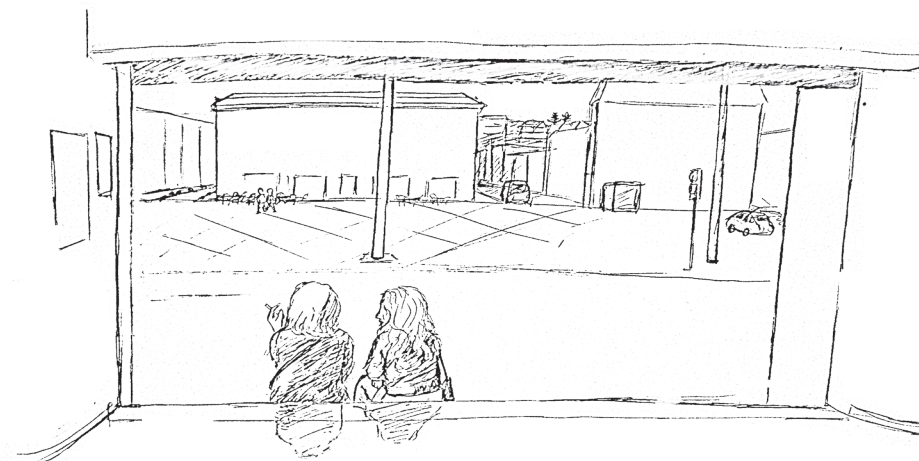

El movimiento que surge al avanzar
en una línea curva, el cuerpo se aproxima
al espacio.

Imagen superior a la izquierda:
Contemplar bajo la luz templada y
lateral, desde el interior del edificio
del Consejo Nacional de Cultura y
las Artes.

Imagen inferior a la derecha:
Las personas se establecen en el
edificio, en lo horizontal limitado por
la escalera, al margen del transitar
inclinado de la vereda.



Reposo curvo bajo los
niveles que aproximan
el cuerpo



Imagen superior:
Reposo curvo bajo los niveles que
aproximan el cuerpo.

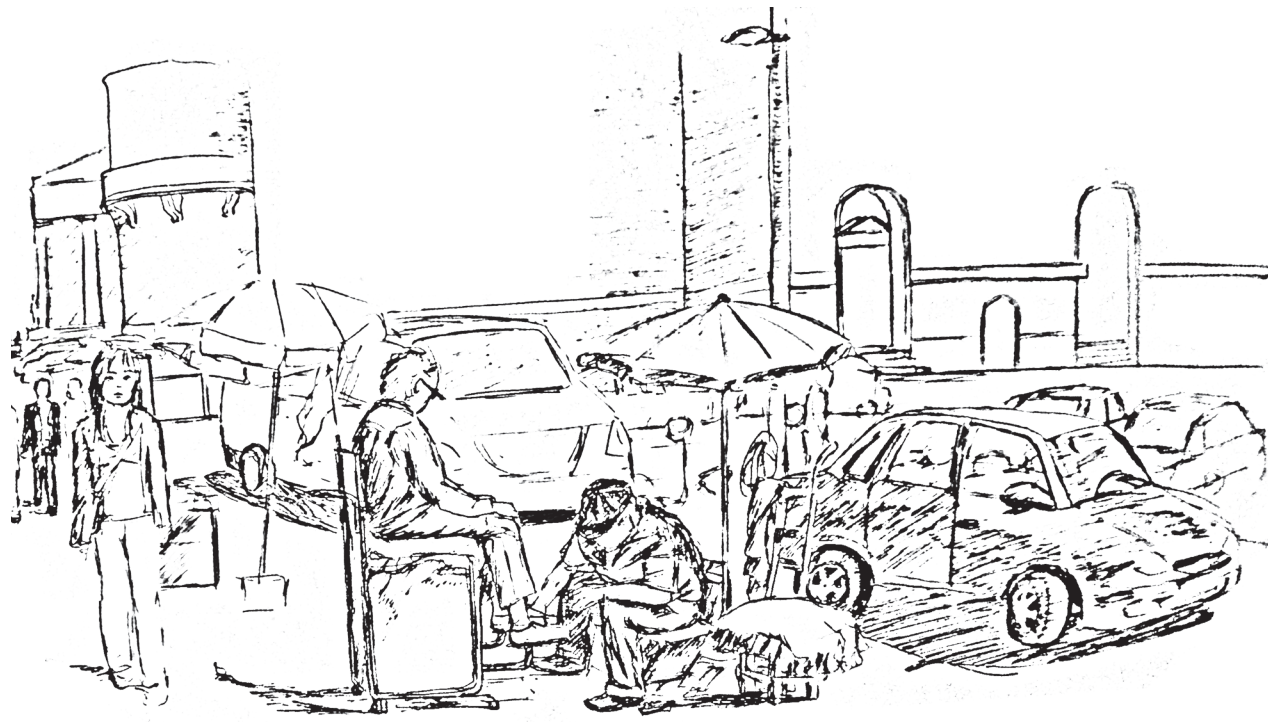

Gesto de movimiento inclinado a desnivel que separa la actividad de lustrar botas, del movimiento continuo de los transeúntes.



Gesto de movimiento inclinado a desnivel que separa la actividad de lustrar botas, del movimiento continuo de los transeúntes.

El nuevo acto observado en la plaza Sotomayor es el sentarse a desnivel desvinculado de lo vertiginoso del paso y vinculante con el cambio del transitar al permanecer. Este acto se relaciona con las luces de las sombras fragmentadas y el paso de la luz a través del espacio que dejan los cuerpos. Las luces de la sombra que reciben al cuerpo en el acto de sentarse a desnivel ocurren en las escaleras por lo que estas luces son la proyección opaca hacia los cuerpos que aquí se depositan. Sombra que es de una misma intensidad opaca. Pero, donde la luz es fragmentada con cada peldaño de esta pequeña extensión que se eleva y que recibe de manera distinta la luz.



Permanecer vertical con extensión de la opacidad fragmentada.



© 2014 Universidad de Chile

Una persona sentada en los peldaños del edificio de la Comandancia en Jefe de la Armada de Chile, bajo lo opaco de su sombra, recibe de manera sutil y lateral luz que bordea el cuerpo. Entre la distancia de su cuerpo sentado y sus piernas que van al suelo horizontal se produce un vacío que da paso al atravesar triangular de esta luz tenue.

Una persona de pie sobre las escalera; la longitud de su sombra se extiende y eleva de manera fragmentada.



LOS HORIZONTES DE LO PÚBLICO



Imagen superior a la izquierda:
Una persona sentada en la escalera, forma
entre sus piernas un espacio de abertura y
atravesar de la luz triangular.

Imagen inferior a la derecha:
Multiplicidad de segmentos en el suelo
que se extienden por las paredes, de
superficie opaca y hendidó tenue de la
separación de las baldosas.

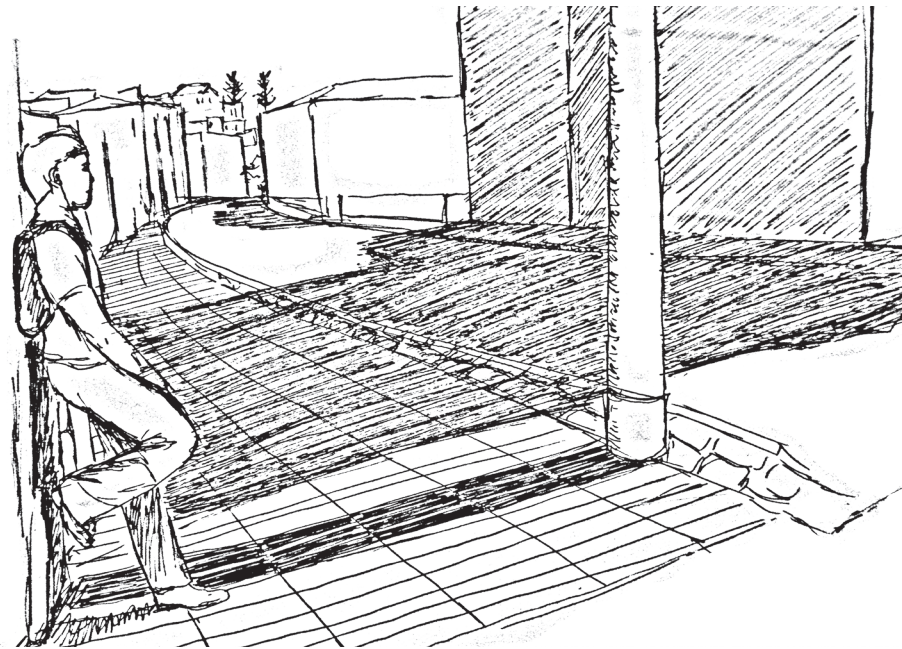

Imagen superior a la izquierda:
Espacio de luz opaca en la
inmediatez bajo la sombrilla,
que cae tenue a los pies.

imagen superior a la derecha:
El acoger de los cuerpos bajo
la luz tenue que cae como una
cascada lateral en diagonal.

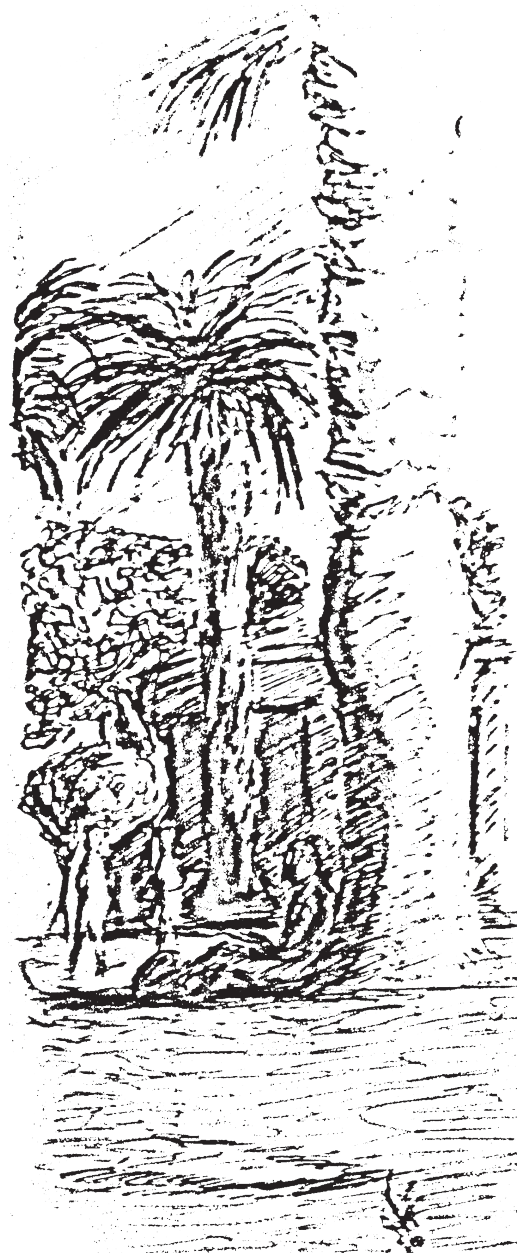

Horizonte que contiene lo diagonal de la luz tenue

En avenida Perú, a un lado del "Hotel del Mar" se encuentra una plaza de abundante vegetación arbórea; que poseen la cualidad de acoger al cuerpo bajo una luz tenue, como la sombrilla de la mesa de un café que extiende su sombra a través de los cuerpos de manera diagonal, continua y envolvente, luz que permite la prolongación del permanecer sentado. Estas proyecciones, como la de una palmera que extiende su sombra a lo largo de una amplia extensión reciben debajo los actos de lo público, como el reunirse y permanecer. Acontecer de la luz que inicia como el horizonte más alto y desciende sutilmente en diagonal hasta recaer en el suelo de manera localizada, en el último horizonte.

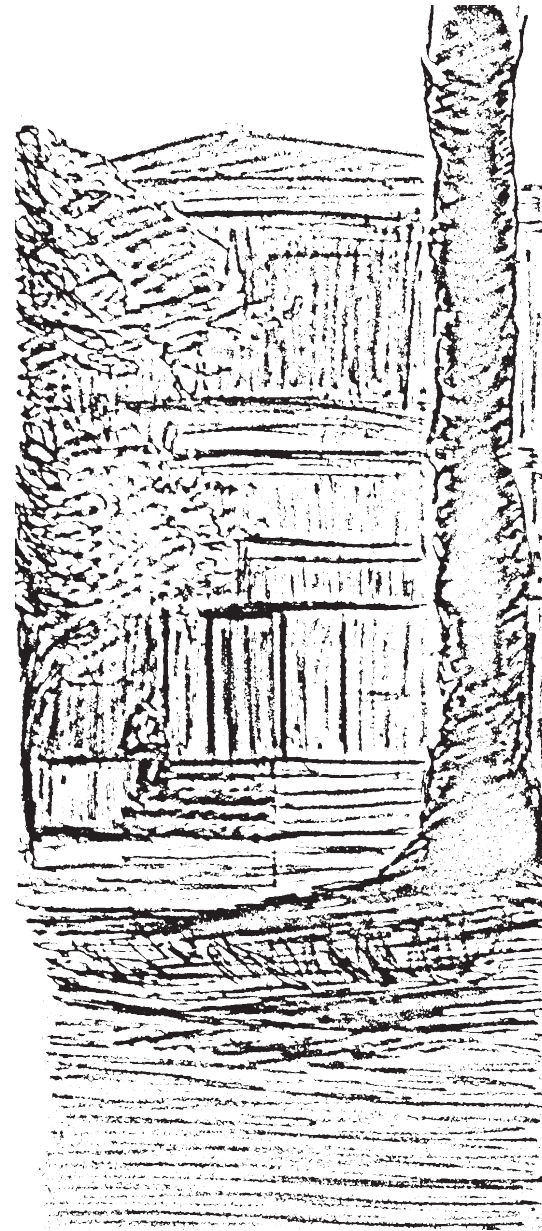

Horizonte del atravesar de la luz clara y alargada

El espacio vacío que se forma entre un cuerpo y otro, por donde pasa como un tragaluz la claridad que luego permite la aparición de las luces segmentadas a su alrededor. Como la abertura luminosa generada entre una palmera y un edificio, que se enfrentan de manera lateral a la luz; es la relación entre la luz clara que pasa este vacío de la abertura que realza los contornos, creando perfiles luminosos y las sombras que la bordean y complementan como un rompecabezas de formas luminosas.



Imagen superior a la izquierda:
Luces de sombras que cortan el espacio y lo segregan en luces claras extensas que se introducen en el espacio y las oscuras que se recogen., creando bordes luminosos que se complementan como un rompecabezas.

En límite de las sombras que envuelven el horizonte y resaltan la abertura de la luz en el espacio alargado, la opacidad es atravesada por esta luz que penetra en el espacio.

Imegen superior: a la derecha:
Reunirse bajo las sombras que segmentan el cuerpo por el atravesar de la luz clara.



Imagen superior a la izquierda:
Asiento con multiplicidad de luces por sus
variadas caras.
Aparecer de los cuerpos que habitan en
la multiplicidad de formas rectas y luces
fragmentadas desde la oscuridad plateada
del mar.

Imagen superior a la derecha:
Entramado de luz opaca segmentada bajo
la mesa, que es producida por las patas de
las sillas.



Horizonte de las sombras segmentadas en diagonal extendida

El mundo que se presente en el horizonte inferior, por debajo de los cuerpos de las personas, es el aparecer de estas sombras que se extienden como por ejemplo aquellas que forman parte del quiebre de las formas que reciben de diferentes maneras la luz, como las rocas que se encuentran por el borde de la Av. Perú, de noche, en ellas recae la luz artificial de los focos que se ubican en los costados, una luz anaranjada que marca los segmentos de sus corte rectilíneos de caras casi planas.



El acto propuesto para la realización del proyecto es el permanecer sentado con la intimidad de la proximidad del cuerpo y doble horizonte visual.
La capacidad del cuerpo de realizar dos movimientos que permiten, por ejemplo, a una persona sentada en un pequeño muro de unos 50 cm de alto estar cómodo (hecho que se refleja en el largo permanecer de la persona en el lugar), el extender o erguir la columna para alcanzar otro horizonte visual elevado y el inclinarse sobre el propio cuerpo donde también cambia el horizonte visual, que lo desvincula del pasar de la gente y que le otorga una propia intimidad del cuerpo sentado con los brazos cruzados sobre el vientre.



En busca de la comodidad a través de
dos movimientos, el despliegue máximo
de lo erguido y la reducción con la
curvatura.

Como el abrir y cerrar de una mano en un
movimiento desde la posición extendida
y erguida a dar forma a los pliegues del
cuerpo y aparecer de la luz opaca reducida
del cerrar.



Imagen superior a la izquierda:
Primera maqueta con la abstracción de los tres horizontes luminosos. Inicio del desarrollo de los módulos.



Imagen superior a la derecha:
Segunda maqueta de la abstracción de los tres horizontes con corrección del segundo y tercer horizonte.

Proceso constructivo

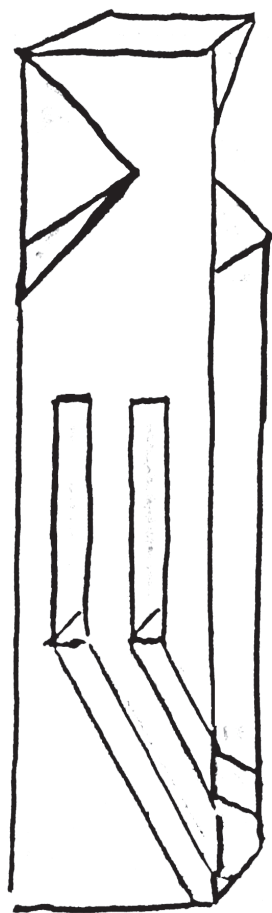
El proyecto comenzó con el encargo de la maqueta (13x30cm) con la forma de un paralelepípedo, de la abstracción de los tres horizontes luminosos de las observaciones de los croquis.

Luego continuamos con la realización de la segunda maqueta, entonces, las figuras comenzaron a asemejarse a unos totems por lo cual se decidió dar un cambio a la forma que contendría los horizontes y al cuerpo.

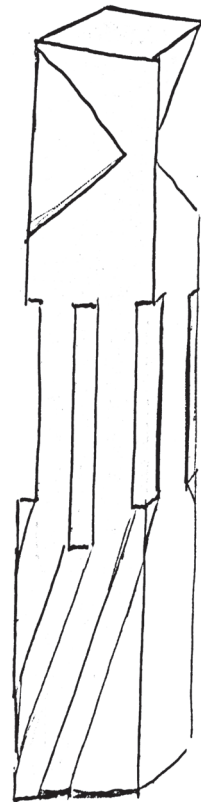
Los profesores del taller propusieron dos estructuras que se elevarían como prismas desde el suelo, en una base sólida y estable, luego tendría un vínculo que conectaría la primera parte con el resto de la estructura que llega hasta la grilla del

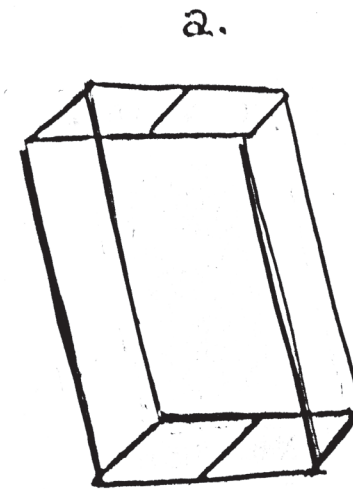

techo.

Las figuras fueron nombradas como "a" y "b". Las que fueron distribuidas según el orden de la exposición y el número de la lista al que cada alumno le corresponde.

A la tercera maqueta se le incorpora, a los elementos que ya conformaban las anteriores, el recibir al cuerpo en un acto observado.

Cada maqueta fue la evolución y aclaración de la propuesta, que se fue modificando a medida que nos acercábamos a la realidad del espacio en el que se ubicaría nuestro módulo.



Imagen superior a la izquierda:
Figura "a".

Imagen superior a la derecha:
Figura "b" y sus dos posibilidades de ubicarse.

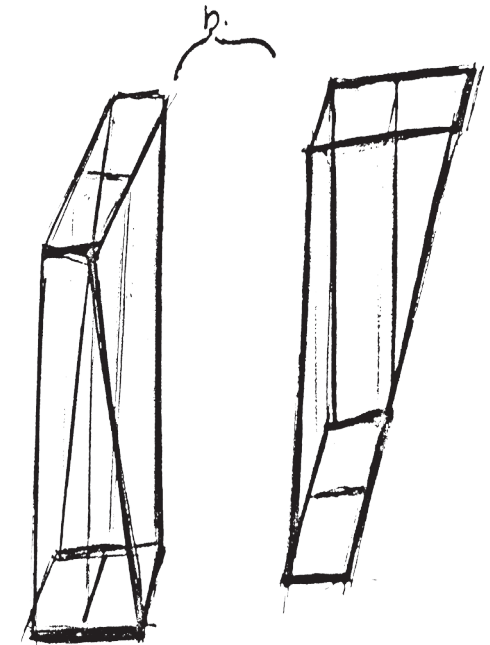

Imagen superior a la izquierda:
Tercera maqueta, con la incorporación del recibir al cuerpo.

Imagen inferior a la derecha:
cuarta maqueta.
Se determinaron dos ejes centrales de la estructura.

Imagen superior:
Quinta maqueta, las dimensiones del espacio real no permitían la adaptación de la maqueta anterior.

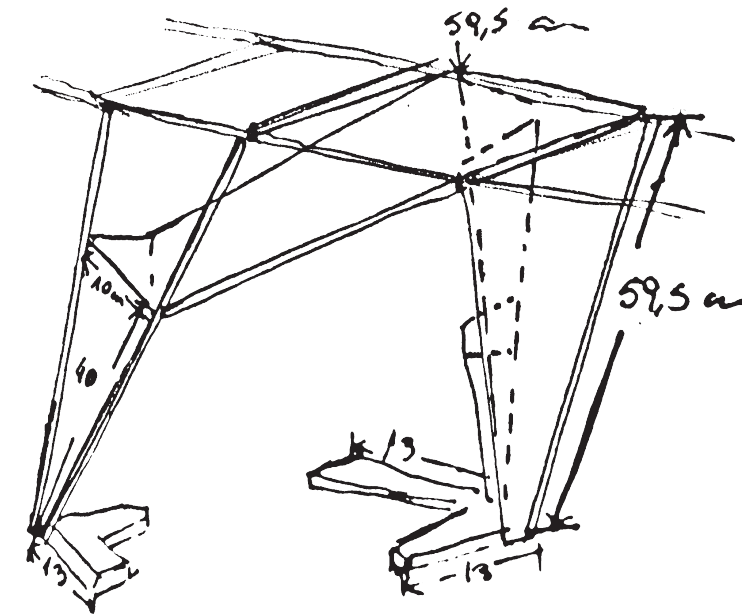
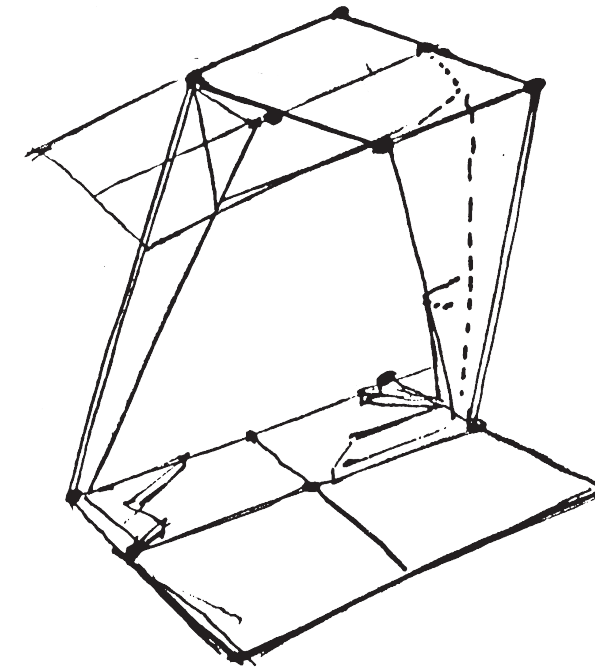
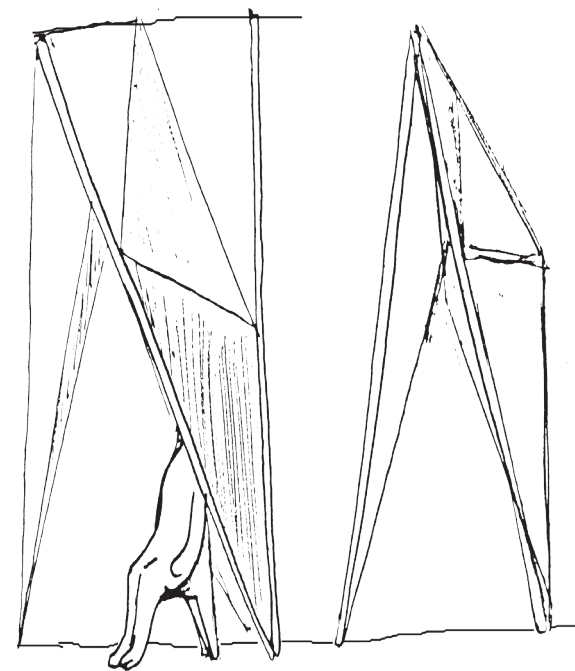
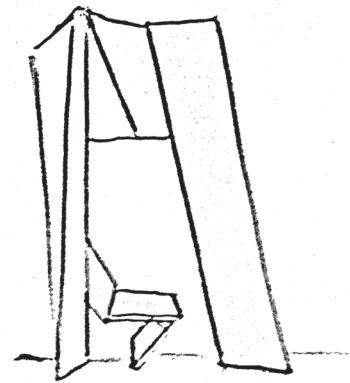
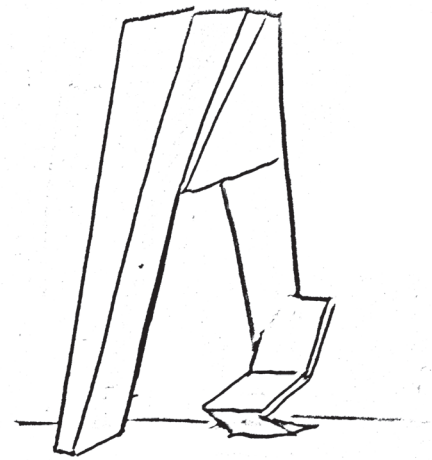

Imagen superior a la izquierda:
Maqueta 1:1 en papel kraf.
De primer horizonte superior poco definido,

Imagen superior a la derecha:
El trabajo con el cartón se inició con la construcción del espacio que recibiría al cuerpo.
Esquema de la estructura interna del asiento, resuelta en dos piezas, una formada por el asiento, el respaldo, la estructura interna y otra por un travesaño que triangula la silla.



Después comenzamos con la maqueta 1:1 en papel kraf.
Para realizar la se necesitaron en total dos listones de 2x2" (los ejes principales) y cinco de 2x1" (diagonales y travesaños).
Cuando se comenzó a trabajar con el cartón, que forma parte de la estructura definitiva del módulo, su característica dúctil ayudo y aportó a construir y definir la propuesta del primer horizonte (el más alto), ya que cuando se trabajó con el papel kraf o el papel hilado en las maquetas este horizonte solo estaba formado por planos que construían una débil luz.
Los pliegues que al cartón se le dan le otorgó rigidez y volumen al módulo.

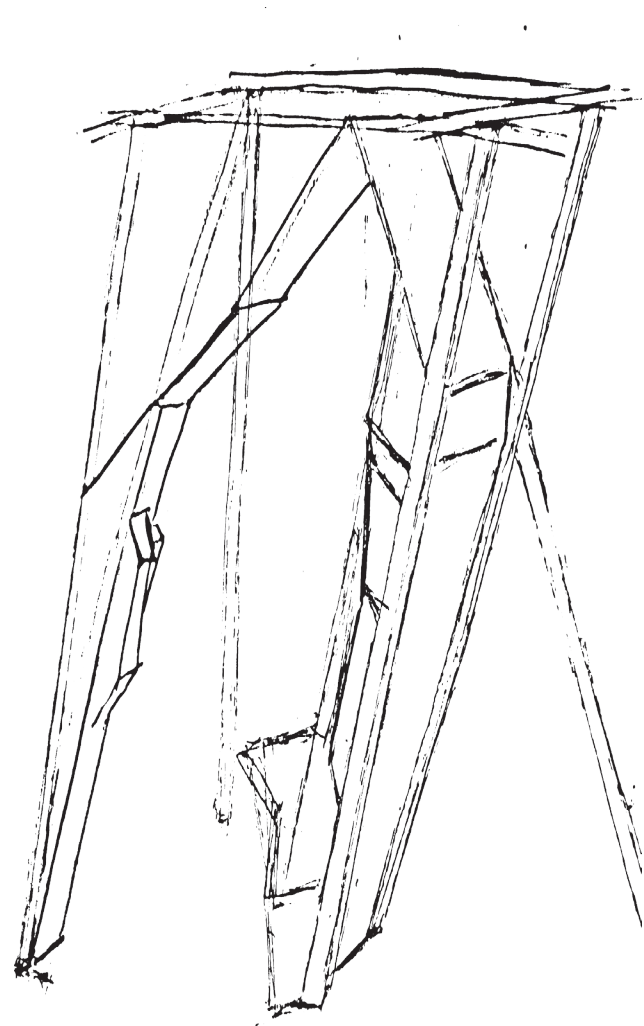
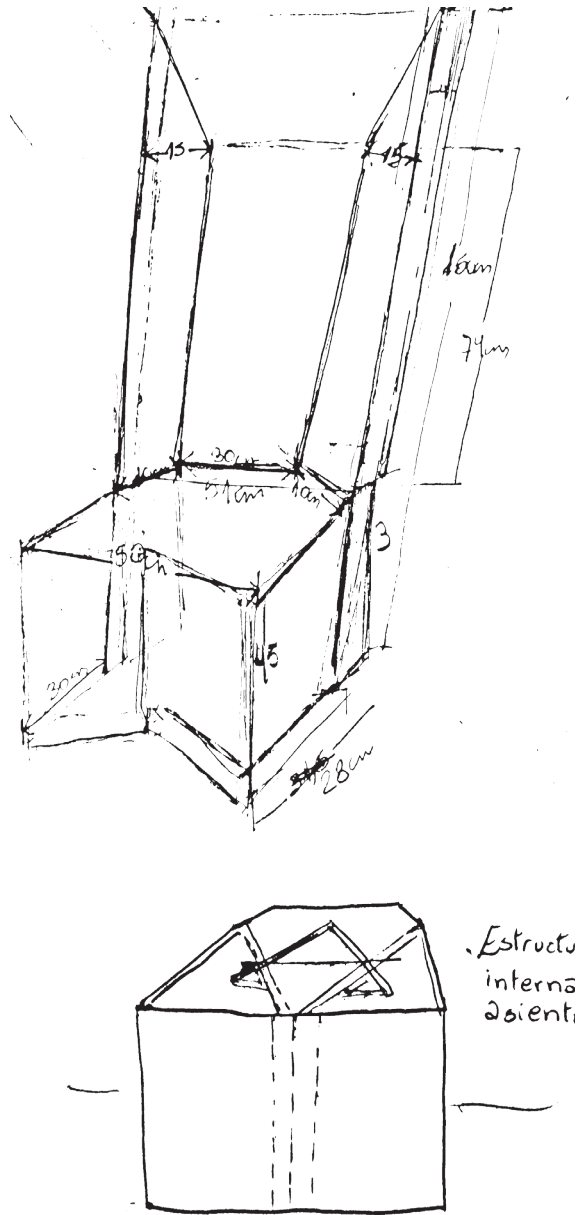
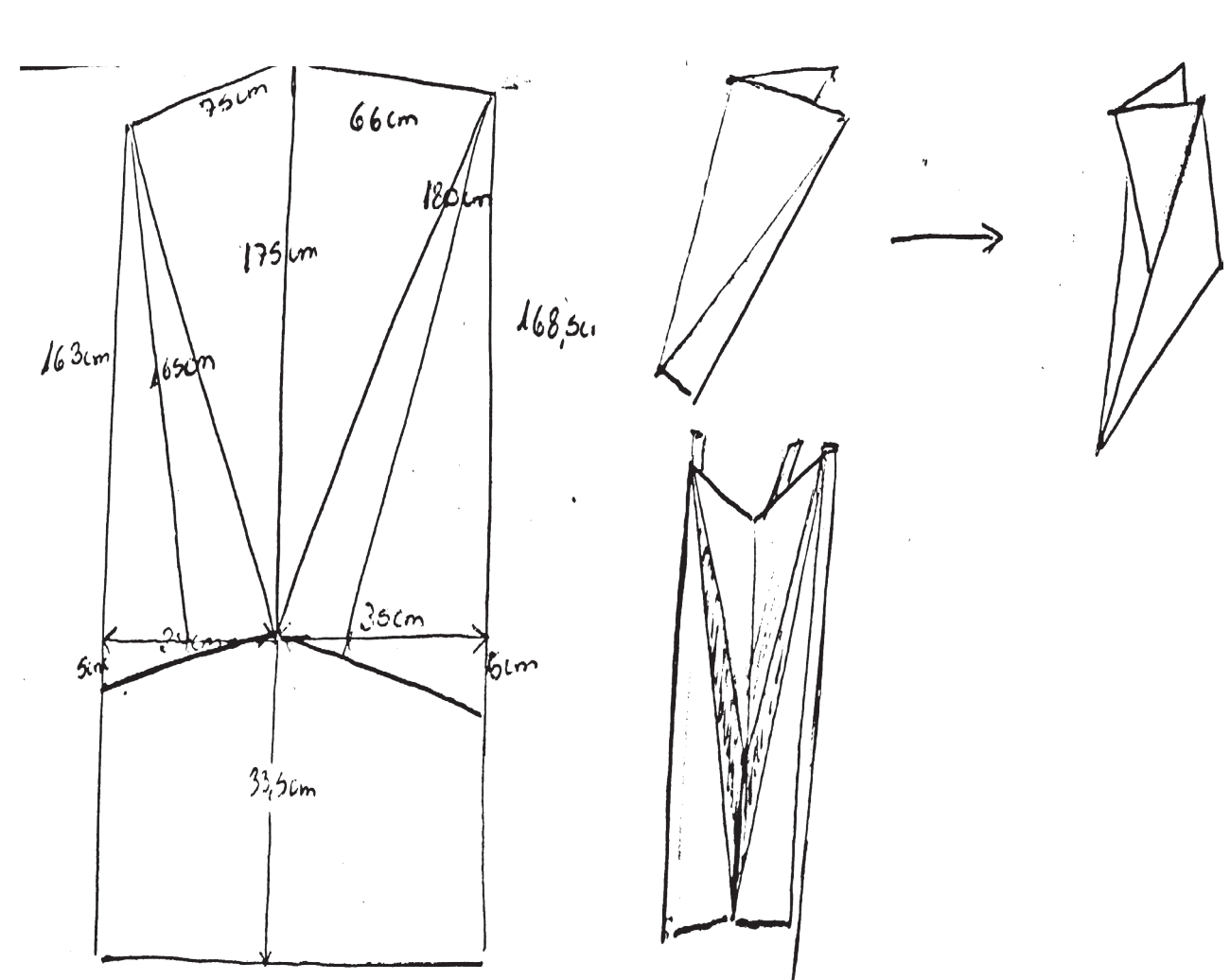

El proyecto del módulo que consta de cuatro momentos de lectura.
Los momentos de breve lectura, en los que se encuentra la frase del poema del "hilo de Ariadna", (el alma de lo natural) que indica el recorrido que la exposición tiene. Esta frase se ubica en el horizonte más alto.
También están los nombres de los horizontes escritos en el lugar que contiene la forma de estos.
Está el momento de lectura prolongado, donde la persona que tome asiento se enfrentará a los dos horizontes, (permanecer sentado con la intimidad de la proximidad del cuerpo de doble horizonte visual) desde un mismo asiento. Donde elevará y luego bajará la vista levemente para leer el texto de "la ciudad y las

Imagen superior a la izquierda:
La plancha con las medidas a cortar y plisar para construir el cielo del módulo.

Imagen superior a la derecha:
para llegar a la forma del horizonte que contiene lo diagonal de la luz tenue.



Imagen superior a la izquierda:
Lugar del texto "la ciudad y las
memorias 5"

Imagen superior a la derecha:
Módulo habitado.

memorias 5" en el relieve de la estructura .
Y por último el reclinarsse hacia atras para apoyar la
espalda y leer detenidamente el cuaderno de bitáco-
ras del año.

La propuesta de color

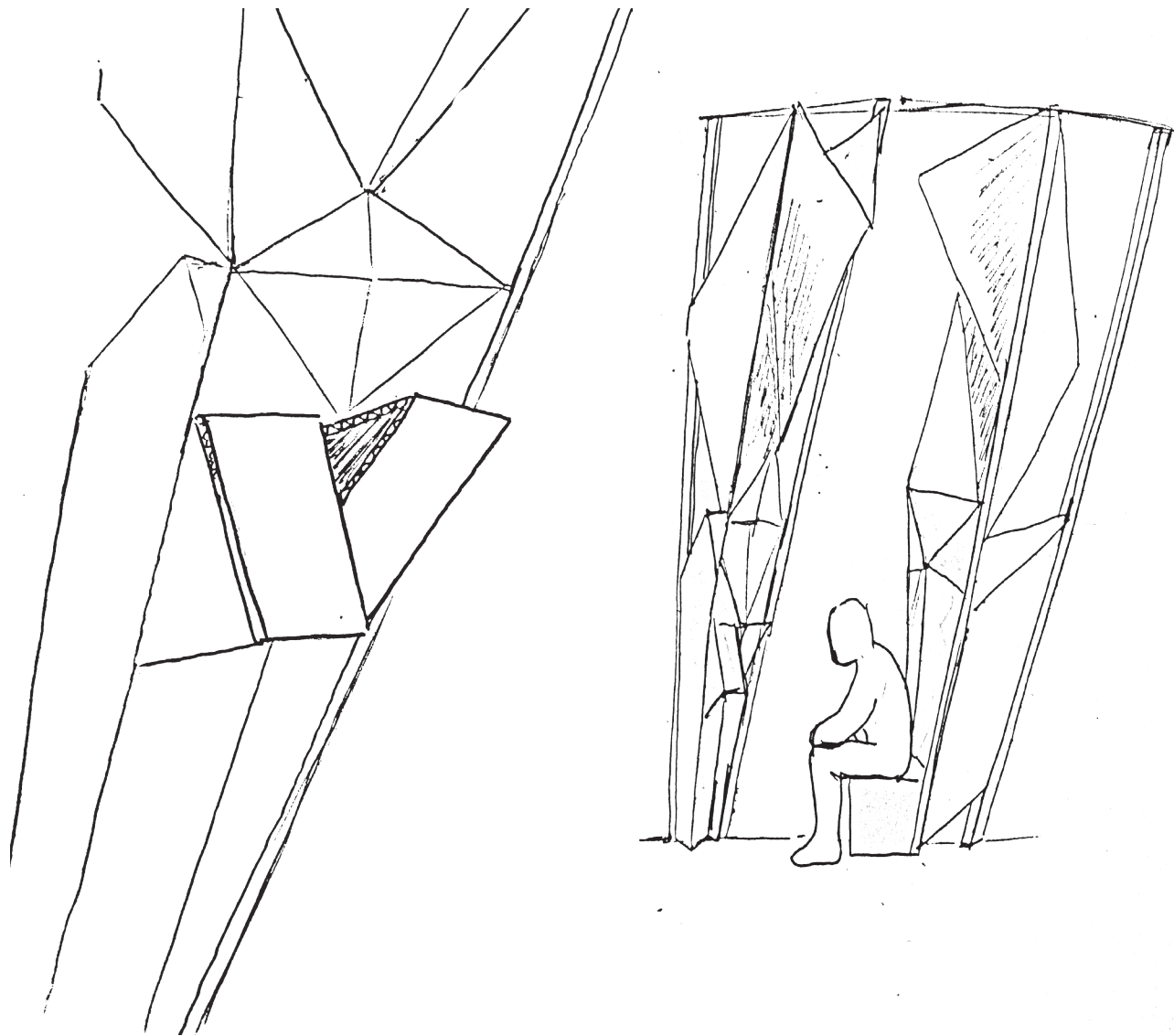
Está enfocada a realzar el tercer horizonte que está
formado por las luces segmentadas.
El trazo negro aplicado remarca la unión de este ho-
rizonte prolongado y el color, el quiebre de las formas
de las luces segmentadas.



Imagen superior :
Módulo construido y luego con
el color aplicado.

Espacio de la exposición

Con ésta construcción en grupo se ha demostrando la cons-
tancia y compromiso como taller, donde hemos logrado duran-
te estas últimas tres semanas erigir una unidad modular, que
logra comunicarse con el compañero de exposición (algunos
más que otros) y aprovechar los elementos que este también
le ofrece a través de su propia obra.
La conformación del recorrido de la exposición se inicio con la
utilización de los cuentos del libro de "Las ciudades invisibles"
de Italo Calvino, éstas fueron repartidas a los alumnos y luego
se ordenaron por capítulos. Aunque posteriormente se le dio
un nuevo recorrido, a partir del poema creado en el taller de
Amereida, que fue llamado " El hilo de Ariadna".

Monografía realizada por Ingrid Céspedes Alfaro, estudiante de primer año de diseño de la Pontificia Universidad Católica de Valparaíso.

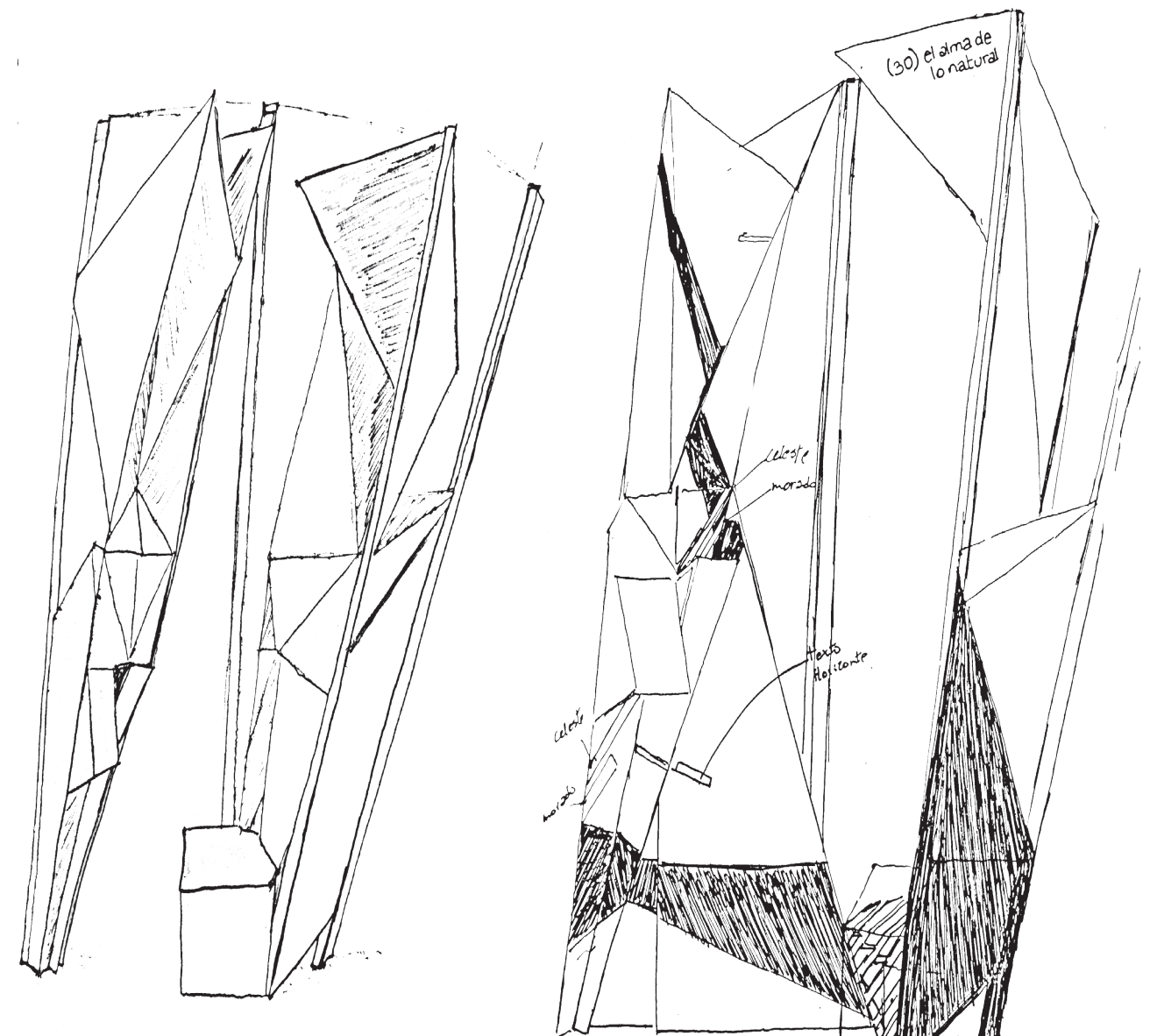
Las tipografías utilizadas son de la familia Titillium , en sus variables:

TitilliumText25L / 800wt, cuerpo 13 pt. en altas

TitilliumText25L / 999wt, cuerpo 10 pt.

TitilliumText25L / 1wt, cuerpo 10 pt.

TitilliumText25L / 1wt, cuerpo 8 pt.

Las imágenes fueron trabajadas en Photoshop Adobe CS3.

La diagramación de la página se realizó en Adobe In Design CS3.

El cuadernillo fue escrito en tamaño tabloide, formato horizontal.

