

CONSTELACIÓN  
DEL OFICIO

50

AÑOS DE DISEÑO E[AD]

**Natalia Duimovic Tapia**

Diseño Gráfico

**Doyma Antonia Henríquez Atlagic**

Diseño Industrial

Profesores guía:

Sra. Sylvia Irene Arriagada Cordero

Sr. Marcelo Alejandro Araya Aravena

Escuela de Arquitectura y Diseño  
Pontificia Universidad Católica de Valparaíso  
2020

**CONSTELACIÓN DEL OFICIO:**  
50 años de Diseño e[ad]

**Natalia Duimovic Tapia**  
**Doyma Antonia Henríquez Atlagic**  
*Sra. Sylvia Irene Arriagada Cordero*  
*Sr. Marcelo Alejandro Araya Aravena*

Escuela de Arquitectura y Diseño  
Pontificia Universidad Católica de Valparaíso

Diseño

**2020**

# AGRADECIMIENTOS

A las personas que colaboraron con el proceso de investigación de este proyecto de título, a través de sus testimonios de lo vivido en la e[ad] PUCV, expresamos nuestros agradecimientos por su tiempo, voluntad y compromiso.

## **A LOS EX ALUMNOS:**

Patricio Muñoz  
María Jesús Abarca  
Mario Jorquera Díaz  
Paola Véliz  
Liliana Portius  
Nicolas Venturelli  
Ximena Silva  
Gabriela Germain  
Maria Paz Daguerre  
Javiera Martinez Guajardo  
María Ignacia Morales  
Catalina Hörr  
Catalina Ortuzar  
Saga Jorquera  
Manuel Toledo  
Marcelo Delgado  
Francisca Mujica  
Isidora Correa  
Maite García  
Natalia Márquez  
Paz Orellana  
Camila Soto  
André Arancibia  
Juan Eduardo Trujillo  
Velentina Muñoz  
Catalina Fairlie  
Camila Campos  
Santiago Comandary  
Francisca Collarte  
Luciano Cimino  
Alejandra Osses  
Renée Rodo  
Ingrid Alvarado  
Carolina Kusanovich  
Damari Vergara  
Alexandra Saravia  
Hector Olivares  
Jonás Figueroa  
Hernan Garfias

Ana María Ruz  
Fermín Gomez  
Ximena Izquierdo  
Miguel Angel González  
Claudia Herrera  
Eduardo Abarca  
Pedro Palma  
Carla Monforte  
Magdalena Recordón  
Alejandra Canales  
Rocío Rivera  
Wolfgang Breuer  
Gustavo Orellana  
Fabiola Godoy  
Cristian Soto  
Mauricio Camus  
Rodrigo Vera  
Nicolás Orellana  
Francisco Vera  
Sofía Enriquez  
Antonella Pastén

## **A LOS PROFESORES:**

Ricardo Lang  
Alejandro Garretón  
Boris Ivelic  
Herbert Spencer  
Juan Carlos Jeldes  
Jaime Reyes  
Katherine Exss  
Ricardo Lang  
Arturo Chicano  
Michèle Wilkomirsky

A las personas externas, que brindaron soluciones técnicas: Javiera Martínez, Bastian Maluenda, Ignacio Favilla y Jorge Sanhueza, que nos respondieron interrogantes sobre programas de desarrollo de modelos y planimetrías, y a Nicolás Brandstetter y Maximiliano Duimovic, que aportaron soluciones sobre sistemas de sonido.

Y a nuestros profesores guías Sylvia Arriagada y Marcelo Araya.

# ÍNDICE

Prólogo	8
Introducción	11
Fundamento	12
<b>PROPUESTA</b>	
Caso de estudio: 50 años de Diseño PUCV	15
Cronograma Histórico	16
Cruz del Sur	18
Planteamiento final	21
<b>ESTUDIO Y PROPUESTAS TALLER DE TÍTULO</b>	<b>23</b>
<b>CONTENIDOS</b>	
Planteamiento Exposición	25
Cómo plasmar los 50 años	26
Organización de datos	28
Línea de tiempo: Primeras propuestas	32
Desarrollo Mapa Conceptual	38
Primeras entrevistas a Ex Alumnos y Profesores	48
Primera recopilación de cronograma histórico	58
<b>PRIMERA PROPUESTA VISUAL</b>	
Propuesta gráfica: Cruz del Sur	61
Propuestas lumínicas y ejercicios con la luz	76
Diseño suelos	80
Diagramaciones y contenidos de módulos	82
<b>PRIMERAS PROPUESTAS DE MÓDULOS</b>	
Series de propuestas	
Tetraedro	99
Esqueletos	102
Bastidores	104
Prototipos	106
Sistema de movimiento mecánico	108
Módulos y sus especificaciones técnicas	110
<b>PRIMERA PROPUESTA ESPACIAL</b>	
Normativa COVID para espacios públicos	121
Disposición y recorridos	124

<b>PROYECTO FINAL DE TÍTULO</b>	<b>141</b>
<b>NUEVA METODOLOGÍA DE ENTREVISTAS Y DATOS</b>	
Estructura y contenido	143
Métodos para las nuevas entrevistas	147
Entrevista a través de nuevo formulario	148
Entrevista virtual	149
Entrevista por notas de audio	152
Organización de datos	154
Transcripción y selección de datos	
Propuesta de segundo Cronograma Histórico y Testimonial	158
<b>PROPUESTA VISUAL DE CONTENIDOS</b>	
Lecturas en módulos expositivos	163
División de contenidos en módulos	164
Elementos complementarios de lectura	178
Franjas superiores de lectura	
Franjas intermedias de lectura	181
Señalética en suelo	188
Módulos introductorios	191
<b>PROPUESTA FINAL DE ESPACIO EXPOSITIVO</b>	197
Normativa COVID para espacios públicos abiertos en Fase 3	202
Propuesta espacial	204
Sobre el lugar	
Disposición y programa de rutas	206
Anclaje	210
<b>PROPUESTA FINAL DE MÓDULOS EXPOSITIVOS</b>	215
Módulos de audio	216
Diseño	
Sistemas de sonido	220
Especificaciones técnicas y de Red eléctrica	224
Módulos de lectura	228
Módulos información	228
Módulo introductorio	234
Especificaciones técnicas	236
<b>RECAPITULACIÓN</b>	<b>240</b>
<b>BIBLIOGRAFÍA</b>	<b>244</b>



## PRÓLOGO DE LOS PROFESORES

La carrera de Diseño cumple 50 años este 2020, y si bien, su origen se remonta al año 1969, se ha fijado el año 1970 como el que da inicio tanto al Diseño gráfico como al Diseño industrial dentro de la Escuela de Arquitectura de nuestra universidad.

Ante tal hecho, las dos alumnas reciben el encargo de proponer una muestra que exponga y celebre dicho acontecimiento. A su vez, ellas participan también, en paralelo, en el proyecto de investigación que los profesores han presentado a la Dirección de Investigación PUCV, el cual recaba y reúne información de los ex alumnos de la carrera, con el fin de crear soportes que visualicen la información obtenida. Es así, como el proyecto toma dos vías, una que acomete los contenidos que identifiquen plenamente el periodo, a través de la voz de sus exalumnos, y otra, que exponga tales contenidos en una muestra mayor que pueda ser presentada tanto a la comunidad actual de la Escuela, como a sus exalumnos y a un público general.

Dado que todo este proyecto se ha desarrollado en situación de pandemia, ha debido resistir cambios fundamentales desde su realización primera a esta que cierra el trabajo final.

La primera propuesta fue definida bajo las coordenadas que entregaba lo a la mano del

espacio interior de una sala del edificio nuevo de nuestra Escuela, con el cual se podría contar fácilmente, con visitas controladas, bien se diría, en una situación custodiada y discreta en cuanto visitantes. El contenido era expuesto con dispositivos mecánicos que eran maniobrados con el pie, provocando a la par, láminas de lectura iluminada por los bordes de la sala.

La segunda propuesta y final, hace un gran giro respecto de la anterior, volviéndola hacia un espacio exterior, fecundo en cuanto a emplazamiento, y hospitalario en cuanto distanciamiento social y seguridad. En el se proyecta la creación de un pabellón que visibilice con más acentuación el decurso de los 50 años de la muestra a una afluencia mayor de visitantes. Es por ello que se proyectó en los terrenos de Ciudad Abierta, en el del Ágora de los Huéspedes. Esta propuesta avanza y profundiza la anterior en cuanto contenidos, aventurándose a la creación de un sistema de audios, los cuales recogen las voces de exalumnos cual murmullo que recrea los hitos y secretos que han ido forjando la carrera. En cuanto a su construcción formal crece y desarrolla módulos que van compartiendo el paseo que a veces aquí y otras allá, permitan leer y oír aquella gran constelación de hechos en escritura y voz.

Sylvia Arriagada, Marcelo Araya  
Escuela de Arquitectura y Diseño PUCV

## INTRODUCCIÓN

Desde que se funda la carrera de Diseño e[ad] en los años '70, una serie de hitos y sucesos han dado forma a la experiencia del estudio del oficio. Esta mirada retrospectiva hacia los 50 años acontecidos es primordial para reflejar el proceso histórico del Diseño en su estudio y práctica bajo la visión poética propia de la Escuela.

La metodología de esta investigación se basa en el levantamiento de información cualitativa, acompañado de entrevistas semidirigidas que apuntan a reunir hitos trascendentales y otros que pudieron haber permanecido más en la memoria individual o colectiva, y que se ha considerado un hito más por el hecho de ser recordado, que por ser un evento histórico.

El objetivo del estudio es la organización cronológica de los acontecimientos y dar un sentido estructural y visual a los datos para poder presentarlos en el espacio.

A continuación se desarrollan los contenidos de todo lo que ha comprendido el estudio y proyección de los 50 años de Diseño. Los capítulos se presentan desde lo particular a lo general, comenzando por el fundamento y la propuesta de cómo lograr el ordenamiento de los hitos que se llevan a cabo durante este período. Además de esto, se exponen los contenidos de estudio y experimentación para el planteamiento de la propuesta, considerando tres campos de construcción que han sido necesarios para la proyección de la propuesta: campo gráfico, campo formal y campo espacial.

## FUNDAMENTO

Los primeros esbozos del proyecto comienzan cuando se recibe la invitación a participar de una muestra de contenidos a propósito de los 50 años de Diseño de la Escuela de Arquitectura y Diseño. Con este objetivo, la investigación se enfoca a reunir los acontecimientos que han ido dando forma al Diseño y como la Escuela lo estudia al día de hoy.

Para ordenar los hechos ocurridos en estos 50 años, se proponen a modo de contenidos fundamentales 14 títulos que buscan abarcar lo más propio y significativo de nuestra Escuela. Estos surgen de información escrita entregada para esta investigación por los profesores Boris Ivelic, Ricardo Lang, Sylvia Arriagada y Marcelo Araya, desde la cual se levantaron los hechos relevados por ellos y otros tantos discutidos con nuestros profesores guía. Esos contenidos fundamentales son nombrados como “las orientaciones que descifran los hechos”, cada uno de los cuales recoge distintas temáticas -cuyo principio es no establecer jerarquías entre ellas- que nos ayudan y orientan hacia dónde dirigirse en la búsqueda de la información y cómo poder ordenarla para ser presentada.

La resonancia artística  
La resonancia poética  
Las aberturas y bordes de la disciplina  
Magnitudes en fuga  
Magnitud ciudad  
Magnitud continental  
El despliegue del oficio  
La vía creativa individual  
La vía creativa colectiva  
La fiesta  
Los invitados  
Los interlocutores  
Los destinatarios  
Los huéspedes

Después de un trabajo de estudio más profundo de los hechos y las palabras, y al percibir vínculos entre algunas de ellas, estas 14 orientaciones se reagrupan en 4 grandes categorías que ordenan esta visión en su totalidad, organizando y encauzando nuestro estudio hacia una posible figura, la que finalmente incluye una quinta categoría que las reúne y abarca, quedando finalmente los contenidos organizados así:

[CATEGORÍA 5] VISIÓN COMÚN  
[4] LOS ORÍGENES DEL FUNDAMENTO  
[3] EL ESPACIO Y SU ABSTRACCIÓN  
[2] EL DESPLIEGUE CREATIVO  
[1] EL OTRO EN INTERLOCUCIÓN

Esta categoría Visión Común contenedora del resto, nos permitió a su vez, aclarar el modo de cómo ha operado y aún opera el oficio del Diseño en nuestra Escuela, el cual hemos definido bajo estas tres modalidades:

[1] Corpus Teórico: Fundamento – origen poético  
[2] Corpus Reflexivo: Corpus intelectual – observaciones  
[3] Corpus Material: Corpus gráfico – ejecución de prototipos, modelos y maquetas

Con todo lo anterior, queda expuesto el camino y orientación que se ha querido resolver con toda la información que hemos recibido, buscado y registrado en este primer periodo de nuestro estudio.

# PROPUESTA

Propuesta

## 50 AÑOS DE DISEÑO PUCV

### CASO DE ESTUDIO

En el año 1952, un grupo de arquitectos y artistas se reúne para fundar el Instituto de Arquitectura de la Universidad Católica de Valparaíso, proponiendo una visión original que aúna poesía, arte y oficio, la cual orientará los estudios y el modo pedagógico de la Escuela.

La carrera de Arquitectura en la actual e[ad], con su orientación y fundamento poético, logra ser un preludio para que más tarde, "en la década de los '70s, se fundasen las carreras de Diseño Gráfico y Diseño de Objetos. Tal abertura favorece la complementación y complejización de los tres oficios." (e[ad] PUCV.s.f)<sup>1</sup>

Hasta el 2003, Arquitectura es el ámbito primero al que todo estudiante de Diseño se incorpora. Desde dicho año, el cambio de malla curricular distingue ambos oficios como independientes entre ellos, comenzando así el año universitario

con un taller de plan común de Diseño en vez de un primer año de Arquitectura.

Al igual que este, otros hitos también marcaron el desarrollo de la carrera y fueron dando forma al Diseño que estudiamos hoy, el que continúa en una constante evolución. Esta investigación busca recopilar estos episodios históricos, y otros episodios que pudieron haber quedado en la memoria individual o colectiva de los alumnos y profesores durante estos 50 años.

## CRONOGRAMA HISTÓRICO

### DAR UN ORDEN A LOS DATOS

Se quiere reconstruir la trayectoria del Diseño en sus 50 años [1969-2019] identificando lo que se pretende plasmar y construir la manera de mostrarlo. Una primera idea de representación de esta trayectoria fue a través de algunos profesores de la carrera, quienes entregaron una mirada en el tiempo de los hitos y hechos relevantes. También se contó la información que grupos de exalumnos entregaron a través de entrevistas. Esta manera de mostrar este registro, arroja muchos y variados datos, por lo que se busca abordar este orden sin dejar de lado lo que se ha obtenido.

La búsqueda profundiza entonces en mostrar el despliegue del oficio del Diseño y proponer una forma efectiva en que esta muestra presente ese camino recorrido, para ello, se comienza a abordar esta búsqueda desde las nociones o las palabras

fundamentales del Diseño que relatan su historia. Para ello es necesario una estructura para poder pensar y abordar tales nociones, de modo que ordenen y permitan vislumbrar los hitos acontecidos y que se desarrollan de manera continua conforme a una línea de tiempo.

“La línea de tiempo permite ordenar una secuencia de eventos o de hitos sobre un tema, de tal forma que se visualice con claridad la relación temporal entre ellos.” (Educativo, P. 2019)<sup>2</sup>

Para desarrollar una línea de tiempo que recoja estos hitos, se cae en la cuenta que esta no solo debe limitarse a plasmar los contenidos de manera lineal, sino también debe dar cabida a mostrar ciertas nociones que serán levantadas de los contenidos señalados como más relevantes tanto por profesores como exalumnos.

Esta forma de dar un orden a los datos, es el cronograma histórico. Este orden, es un modo de ver los hitos rescatando la temporalidad y otorgando libertad al contenido de los relatos. Ver la manera de identificar estos hitos, es una labor importante desde el cronograma, ya que no basta con clasificarlos solo desde sus años, sino identificarlos desde sus cualidades para luego darles orden y jerarquía.

## TEXTO ALBERTO CRUZ SOBRE LA CRUZ DEL SUR

EXTRAÍDO DE: "INSTANTE SEGUNDO"

DE ALBERTO CRUZ

ANCLA DE SER AMERICANO

AVENTURA ANTE EL OCÉANO PACÍFICO

ORIGEN LA PALABRA POÉTICA

LUZ QUE NOS VIENE DE EUROPA

"Cabe pensar que una representación de la Cruz del Sur, en que comparezca una indicación de que cada estrella pertenece a algún conjunto. Lo cual no es, por cierto, una referencia propiamente astronómica, así tampoco poética - se entiende; sino como una manera de responder a los modos de representar actual, en los que la representación a de exponer su pertenencia. Este disponerse a responder lo es de entrar en interlocución, lo es de dar hospitalidad a los interlocutores, los que no viven, no habitan en la experiencia del "ha lugar", que el poeta dice hablando en disyunción, o sea, alejándose con cada palabra de suerte de alargar, densificar el silencio que antecede a la próxima palabra por llegar. Es la voz blanca. Con ella se ha experimentado acústicamente la conformación de esta aula-teatro, que es cenotafio de Godo."

(Cruz, A. 2002)<sup>3</sup>

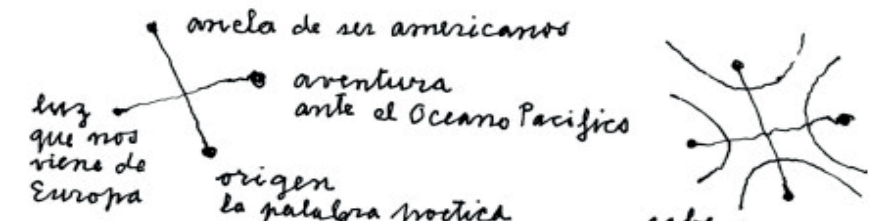

cabe pensar en una representación de la Cruz del Sur, en que comparezca una indicación de que cada estrella pertenece a algún conjunto. Lo cual no es, por cierto, una referencia propiamente astronómica, así tampoco poética - se entiende; sino como una manera de responder a los modos de representar actual, en los que la representación a de exponer su pertenencia. Este disponerse a responder lo es de entrar en interlocución, lo es de dar hospitalidad a los interlocutores, los que no viven, no habitan en la experiencia del "ha lugar", que el poeta dice hablando en disyunción, o sea, alejándose con cada palabra de suerte de alargar, densificar el silencio que antecede a la próxima palabra por llegar. Es la voz blanca. Con ella se ha experimentado acústicamente la conformación de esta aula-teatro, que es cenotafio de Godo

[i.1]



Este texto de una clase en la cual Alberto hace referencia a los Cincuenta años de la Escuela de Arquitectura y Diseño, y de las maneras en que este hito se muestra, señala una reflexión donde aparece la Cruz del Sur como algo que ordena e indica, y a la vez señala su pertenencia, en este sentido, a nuestro hemisferio Sur, con sus cuatro estrellas donde cada una, en palabras de Alberto “pertenece a algún conjunto”.

A partir de las palabras de Alberto, se toma la Cruz del Sur como guía para el proyecto, la que conduce hacia la formalización de sus cuatro puntos. En esta propuesta se visualizan los cuatro puntos extremos como cuatro vértices que reúnen y aparecen como voces que descifran los hechos, trayendo consigo cuatro categorías. Para poder clasificarlas, se disponen según tengan concordancia y relación con lo que habla Alberto y orientan dónde ubicar los hechos, estas son:

LOS OTROS

EL OFICIAR CREATIVO

EL ESPACIO Y SU ABSTRACCIÓN

LOS ORÍGENES DEL FUNDAMENTO

Se nombran estos cuatro espacios a partir de las cuatro estrellas de la Cruz del Sur como “cuadrantes” y se determina que el espacio que se crea entre cada una de las aristas formadas por las 4 estrellas, corresponde al espacio que abarca este cuadrante según el título que se le otorga.

De la mano de la forma y el modo de la Cruz del Sur, se procede con la concreción de Los hitos que se ubican vinculados a estas categorías o cuadrantes, y a cada uno de ellos, se le añade el nivel de pertenencia con el cual se hace presente para el que lo relata: como asunto individual, de Taller o de Escuela.

Es así como se propone un lugar en el espacio para cada hecho que ha construido la historia de la Escuela, conformando tres niveles de pertenencia dentro la figura mayor a partir del lugar que ocupa en uno de los cuadrantes cada hecho.

## PLANTEAMIENTO FINAL

En esta segunda etapa, se hizo necesario profundizar en el planteamiento respecto del lugar de la muestra expositiva, lo que significó un cambio radical en cuanto a lugar, montaje y espacio. En cuanto al lugar, se desplaza la propuesta a un espacio abierto, principalmente debido a la situación sanitaria, lo que lleva a replantearnos el Diseño de la exposición y sus elementos. Con respecto al espacio, estos nuevos elementos cambiaron la forma de proponer la disposición del total ya que se trabaja en base a una gran extensión, de dimensión mayormente alargada. Con la intención de que sea una exposición trasladable y capaz de situarse en cualquier otro espacio abierto, las cualidades de los elementos van enfocadas a que se constituya de módulos autosoportantes, montables y de piezas de fácil desarme, es decir, una propuesta independiente y que no esté condicionada por el lugar.

Respecto a los elementos o módulos expositivos, se modifica su forma retirando el movimiento mecánico, descartando con ello la interacción física y directa (pedal) con el módulo. Sin embargo, la cualidad de interacción es construida esta vez, a través de un sistema sonoro que reproduce un murmullo. Tal atributo del sonido, surge a partir del catastro y registro de audios obtenidos de las entrevistas a grupos generacionales de exalumnos de la carrera de Diseño e[ad].

La distribución de los elementos o módulos expositivos, propone un pasillo central amplio y dos laterales menos amplios. El pasillo mayor es para contener a lo largo de ese espacio central, el murmullo generado por una selección acotada de audios, que

al igual que los módulos laterales, son ordenados en agrupaciones que incluyen testimonios que avanzan cada cinco años desde 1970 a 2020.

Dichas entrevistas se realizaron bajo distintos formatos, tanto semi presenciales, como también mediante videollamadas y notas de voz a través de mensajería instantánea, mails y WhatsApp. A partir de ellas, se organizan los contenidos de audio, como también, sirven de apoyo para la construcción de los contenidos textuales de los hitos de la carrera de Diseño expuestos en los módulos expositivos.

Los módulos expositivos en sus partes laterales conforman dos largos pasillos, desde los cuales la lectura se da en cercanía, con láminas frontales y tras semi horizontales con inclinación, estas reúnen los mismos períodos acotados cada cinco años del pasillo central con las reproducciones de audio antes mencionadas, esta vez con la escritura de los hitos e historia del Diseño en la e[ad]. Cada uno de estos módulos se divide en dos secciones, anverso y reverso, las cuales son atravesadas por franjas laminadas de madera con reseñas, siendo coronados en su parte superior por otras tantas ya sin lectura.

En las partes laterales de este gran espacio, que corresponde al talud natural del lugar (Ágora de los Huéspedes, Ciudad Abierta) se construyen los accesos alternativos a la muestra, a través de escalinatas que a su vez, actúan como soportes de la señalética que organiza las décadas presentadas en el espacio expositivo.

**ESTUDIOS Y PROPUESTAS  
TALLER DE TÍTULO**



## CONTENIDOS

### PLANTEAMIENTO DE LA EXPOSICIÓN

#### PROYECTO DE EXPOSICIÓN PARA LOS 50 AÑOS DE DISEÑO

Junto al desarrollo de la investigación que comprende el registro y levantamiento de los hitos que han ido ocurriendo a lo largo de estos 50 años de la carrera de Diseño de la e[ad], se propone proyectar una exposición que muestre tales resultados de un modo visual con un montaje y espacio acorde a los requerimientos en tiempos de pandemia que nos afecta.

Uno de los puntos principales a desarrollar era la construcción de este modo gráfico para que logre dar cuenta de ciertas densidades de acontecimientos ocurridos en el tiempo, de esta manera el visitante y lector podría identificar las épocas más intensas en cuanto a eventos en la historia de la Escuela.

El modo gráfico es sólo una parte, puesto que se vincula a esta concentración de hitos legibles, la

propuesta auditiva de las voces de quienes participaron activamente de la conformación de este quantum epocal de datos. Luego la muestra se compone de dos grandes instancias espaciales, una la de un murmullo de voces, y otra, la de un cronograma de hechos. Configurados y dispuestos a través de agrupaciones de cinco años, los hechos escritos se muestran vinculados a los cuatro cuadrantes de distribución y éstos a las voces grabadas.

El total del espacio se ha proyectado en los terrenos de Ciudad Abierta, específicamente en el Ágora de los Huéspedes, en respuesta a que es un espacio abierto cobijado del viento de forma casi natural a través de un talud, contiene un suelo donde poder establecer efectivos recorridos, entradas y salidas del espacio expositivo, y es un lugar de encuentro favorable que acoge a la comunidad de la Escuela en general.

## CÓMO PLASMAR LOS 50 AÑOS PRIMERAS IDEAS DE ORGANIZACIÓN DE LA INFORMACIÓN

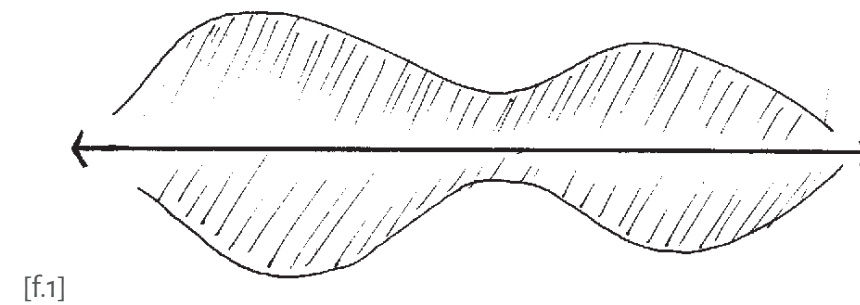

En la búsqueda de cómo plasmar la información que estaba siendo reunida, se procura dar una forma y un orden a la trayectoria histórica del Diseño en la Escuela.

Para este cometido, como primer paso, existe una organización de los datos existentes y por recopilar. Esta organización no puede ser cualquiera, sino que una otorgada por un algoritmo que luego permita agregar los datos por reunir. Este sistema de organización de datos

tiene un proceso de desarrollo, que parte por intentar registrar toda la información alcanzable, hasta la síntesis de hitos, a través de nombrar categorías que develan estos hechos.

Como siguiente paso a la investigación se estudian los procesos para llegar al orden justo de los hechos y la aspiración a que estos hagan evidente, en una primera vista, su densidad a través de los años.

## ORGANIZACIÓN DE DATOS

### MÉTODO DE ORGANIZACIÓN DE LA INFORMACIÓN

Con el fin de dar un orden y encontrar un método efectivo para la recopilación de toda esta información, que por primera vez estaba siendo reunida, damos paso a investigar maneras de agrupar y jerarquizar como también, crear una guía que nos dirija a lo próximo a indagar.

Este periodo es extenso en sus procesos, ya que parte desde la idea de maximizar la información reunida, y culmina en la búsqueda de sintetizar y agrupar los hitos más precisos y fundamentales de esta historia que aspiramos contar en su más justa manera.

### USO DE DOCUMENTOS DE ORDEN DE INFORMACIÓN

El primer paso es generar una serie de documentos Excel los cuales permitieron, en su momento, la optimización de la recolección de grandes cantidades de información, ya que se comenzó este proceso de investigación enfocado en los hitos, personas y la historia que tuviera cada alumno. Al haber pasado una considerable cantidad de alumnos por la Escuela en estos últimos 50 años, este sistema de organización permite el registro de datos y su orden guiado por la cuadrilla preexistente, método que resulta sencillo de usar y de fácil acceso.

Muestra del primer archivo excel [Ver imagen 2]

Muestra excel "Recopilación de información [Ver imagen3]

### "DIS 2010-2020"

El primer archivo, es una carpeta llamada "dis 2010-2020" que, como su nombre lo dice, contiene información del alumnado de los últimos 10 años de Diseño en la Escuela. Esta carpeta está compuesta por otras 10 cada cual corresponde a un año. Dentro de cada año se encuentran una serie de documentos Excel que corresponden a cada Taller de Diseño cursado ese año, y como contenido, se encuentran los alumnos que cursaron cada taller, el enfoque que se le dio a este taller y los proyectos que estos desarrollaron como entrega final. Este procedimiento de organización permitió ordenar los datos del alumnado y revelar en enfoque de Diseño que existió en cada año y cada taller cursado.

### "RECOPIACIÓN DE INFORMACIÓN"

A manera de sintetizar lo ya reunido, y de dejar del lado el enfoque tan preciso de cada alumno y cada proyecto, se comienza a trabajar un nuevo documento. Este documento pretende ubicar al alumno según su ingreso a la e[ad], para luego desarrollar su carrera desde este momento de incorporación, hasta su egreso. Este desarrollo se muestra a través de los talleres cursados por el alumno y culmina en el año de egreso y su proyecto de título. Este registro busca ubicar al alumno dentro de un periodo de tiempo determinado.

	A	B	C	D	E	F
1	Curso	Taller de Diseño de Interacción	Travesía	-		<a href="https://wiki.ead.y">https://wiki.ead.y</a>
2	Profesores	Herbert Spencer, Katherine Exss				
3						
4	Persona			Proyecto/Observación		"THEMIS"
5	Aramayo Karol			Themis: memoria		
6	Astorquiza Nicolás			Themis: deliberación y denuncias		
7	Barrios Catalina			Themis: registro y perfil de usuario		
8	Bastías Andrea			Themis: registro y perfil de usuario		
9	Bustos Elisabeth			Themis: jerarquización de flujos		
10	Cortés Francisca			Themis: memoria		
11	Cusicanqui Florencia			Themis: creación de idea y proyecto		
12	Días Sofía			Themis: jerarquización de flujos		
13	Duimovic Natalia			Themis: deliberación y denuncias		
14	Filún Pedro			Themis: visualización e inicio		
15	Guevara José Tomás			Themis: diálogo y debate		
16	Jopia María			Themis: registro y perfil de usuario		
17	López Valentina			Themis: diálogo y debate		
18	Maldonado Constanza			Themis: jerarquización de flujos		
19	Mayet Louis			-		
20	Mclsaac Michelle			Themis: memoria		

[i.2]

	A	B	C
1	Taller Inicial Común 1ª y 2ª Etapa	Taller de DG 3ª y 4ª Etapa	Taller de DO 3ª y 4ª Etapa
2	2007	2008	2008
3	Albornoz Javiera	<input checked="" type="checkbox"/>	
4	Alcalde Axa		<input checked="" type="checkbox"/>
5	Alliende Rodrigo		<input checked="" type="checkbox"/>
6	Apablaza Reinaldo		<input checked="" type="checkbox"/>
7	Arancibia Jhan Carlos		<input checked="" type="checkbox"/>
8	Astudillo Camilo		<input checked="" type="checkbox"/>
9	Baeza Valentina		<input checked="" type="checkbox"/>
10	Burgos Javiera	<input checked="" type="checkbox"/>	
11	Cárcamo Mª Paz		<input checked="" type="checkbox"/>
12	Cerón Valeria	<input checked="" type="checkbox"/>	
13	Contreras Víctor (?)		<input checked="" type="checkbox"/>
14	Escobar Hugo		
15	Escobar Patricia	<input checked="" type="checkbox"/>	
16	Fernández Rebeca		<input checked="" type="checkbox"/>
17	González Raúl		<input checked="" type="checkbox"/>
18	Gratacós Camila		<input checked="" type="checkbox"/>
19	Hervía Heredi		<input checked="" type="checkbox"/>
20	Kework Andrea		

[i.3]

## CATEGORIZACIÓN DE LOS HITOS

El proceso de indagación en esta información tan extensa, que es la de construir la historia de cada alumno que ha cursado las carreras de Diseño en la e[ad], se vuelve tedioso y prácticamente imposible al no tener acceso a registros del alumnado más antiguo, proceso limitado por el estado emergencia sanitaria presente desde el comienzo de este proyecto. Al tener enfrente esta problemática, y disponible como un elemento nuevo, otro tipo de registro de los hechos, el enfoque de esta investigación se vuelca hacia los sucesos más importantes ocurridos en el transcurso de los 50 años, nombrados como “hitos”. Estos destacan en esta historia ya que, son el relato de algunos de los profesores con más trayectoria en la e[ad], y estos cuentan a través de hechos puntuales, lo que marcó de manera especial este relato.

A manera de organización y jerarquización de estos hitos, se establecen una serie de categorías en las que puedan encajar. Estas categorías pretenden englobar a través de siete agrupaciones, todo posible hecho ocurrido en los 50 años de la historia del Diseño de la e[ad] PUCV. Estas categorías son:

- PERSONAS (INTERNAS O EXTERNAS)
- HITOS IMPORTANTES (EXPOSICIONES, BIENALES, CIUDAD ABIERTA, ...)
- OBRAS Y PUBLICACIONES (ARTÍCULOS, EDICIONES, ...)
- CARRERAS (CAMBIOS CURRICULARES)
- LÍNEAS TEMÁTICAS (PROYECTOS DE TÍTULO, TALLERES)
- TRAVESÍAS (TALLERES, LUGAR, OBRA)
- CANTIDAD REPRESENTATIVA DE ALUMNOS (EN ESE AÑO/ÉPOCA)

### CRONOGRAMA HISTÓRICO

En la búsqueda de establecer un “algoritmo” que permitiera registrar estos hitos y a la vez dar el espacio para continuar introduciendo información durante el proceso de investigación, se llega a un cuadro que ordena estas categorías dentro de los años y permite una cierta cantidad de ellos con el propósito de poder seguir registrando información continuamente dentro de una plantilla o algoritmo. Este primer método propio de registro fue nombrado “Cronograma Histórico Diseño e[ad] PUCV. El cuadro muestra a un lado las categorías resueltas previamente, y a continuación a su derecha el desarrollo de la información que se encontró necesaria para el registro. Este cuadro guiará la próxima ejecución de una línea de tiempo para estos 50 años y orientará la estructura de la misma según las categorías. A continuación la muestra de este cuadro rellenable para el registro de los hitos.

### CRONOGRAMA HISTÓRICO DE LA ESCUELA DE DISEÑO E[AD] PUCV

AÑO .....

CATEGORÍAS	DATOS	DESCRIPCIÓN	IMÁGENES / ARCHIVOS
<b>PERSONAS</b> (INTERNAS O EXTERNAS)	PROFESOR ..... CARRERA ..... FECHA ESTIMADA .....		LINK
	PROFESOR ..... CARRERA ..... FECHA ESTIMADA .....		LINK
<b>HITOS IMPORTANTES</b> (EXPOSICIONES, BIENALES, CIUDAD ABIERTA, ...)	PROFESOR ..... CARRERA ..... FECHA ESTIMADA .....		LINK
	PROFESOR ..... CARRERA ..... FECHA ESTIMADA .....		LINK
<b>OBRAS Y PUBLICACIONES</b> (ARTÍCULOS, EDICIONES, ...)	PROFESOR ..... CARRERA ..... FECHA ESTIMADA .....		LINK
	PROFESOR ..... CARRERA ..... FECHA ESTIMADA .....		LINK
<b>CARRERAS</b> (CAMBIOS CURRICULARES)	PROFESOR ..... CARRERA ..... FECHA ESTIMADA .....		LINK
	PROFESOR ..... CARRERA ..... FECHA ESTIMADA .....		LINK
<b>LÍNEAS TEMÁTICAS</b> (PROYECTOS DE TÍTULO, TALLERES)	PROFESOR ..... CARRERA ..... FECHA ESTIMADA .....		LINK
	PROFESOR ..... CARRERA ..... FECHA ESTIMADA .....		LINK
<b>TRAVESÍAS</b> (TALLERES, LUGAR, OBRA)	PROFESOR ..... CARRERA ..... FECHA ESTIMADA .....		LINK
	PROFESOR ..... CARRERA ..... FECHA ESTIMADA .....		LINK
<b>CANTIDAD REPRESENTATIVA</b> DE ALUMNOS (EN ESE AÑO/ÉPOCA)	PROFESOR ..... CARRERA ..... FECHA ESTIMADA .....		LINK
	PROFESOR ..... CARRERA ..... FECHA ESTIMADA .....		LINK

[i.4]

## LÍNEA DE TIEMPO: PRIMERAS PROPUESTAS

Para comenzar a proponer un modo gráfico para la información, se observa el universo de las líneas de tiempo con el fin de identificar algunas maneras existentes de ordenar la secuencia de eventos, de tal forma que se logre visualizar con claridad la relación temporal entre ellos.

### PRIMERA PROPUESTA

Esta primera propuesta busca mostrar en una temporalidad lineal de años y meses, puntos que corresponden a hitos, obras, travesías, etc. Acontecimientos en general a nivel taller y Escuela. Los círculos azules que se observan sobre los puntos representan las travesías, y su tamaño varía dependiendo según la cantidad de talleres que hayan sido parte de ella, incluyendo talleres de Arquitectura. Por otro lado, los bloques de color representan líneas temáticas de

estudios que se extendieron en el tiempo, como por ejemplo, los primero talleres realizados con Fanaloza.

Otro de los aspectos importantes de esta línea de tiempo y que luego se amplía, es la intención de ubicar a personas en el mapa, especificando fechas de vinculación, desvinculación o defunción. El segundo gráfico que acompaña la imagen muestra más al detalle esta información, al mismo tiempo que señala una densidad de alumnos que ingresan a primer año, cada año.

Se advierte que este modelo de línea de tiempo, contrapone tiempo con tiempo en sus variables. También, se hace alusión a la inconveniencia de reunir información que especifique meses o fecha exacta más allá del año en que ocurrió, ya que mucha de esta información no es tan específica y sigue habiendo confusión e indecisión en cuanto a aquello.

### 2º PROPUESTA A

Desde ahora, las propuestas de línea de tiempo pretenden alejarse del carácter rectilíneo común.

Esta línea de tiempo busca otorgar un espacio para cada una de las categorías previamente estudiadas a través de diferentes capas, estableciendo distinciones entre ellas con diferente simbología. Esta línea viaja a través de los años, y a través de lo paralelo de sus categorías pretende abordarlas todas desde el tiempo. Por último, hay una contraposición para el listado de las travesías para sacarlas de este eje y que tomen un lugar preponderante, debido a la relevancia que estas tienen en el desarrollo de los hechos.

### 2º PROPUESTA B

La siguiente propuesta de línea de tiempo sitúa en los anillos las categorías estudiadas, siendo cada anillo una categoría diferente. De este modo, se pueden relacionar dichas categorías con las líneas que los intersectan, las que corresponden a los años: entre dos líneas se contemplan 4 años de sucesos hasta completar los 50. Visualmente todos los hitos son representados con la misma simbología (un punto), esto permite que sea más fácil reconocer a qué categoría corresponden y observar densidades de acontecimientos en los diferentes temas.

Primer propuesta [Ver figura 2]

2º Propuesta A [Ver figura 3]

2º Propuesta B [Ver figura 4]

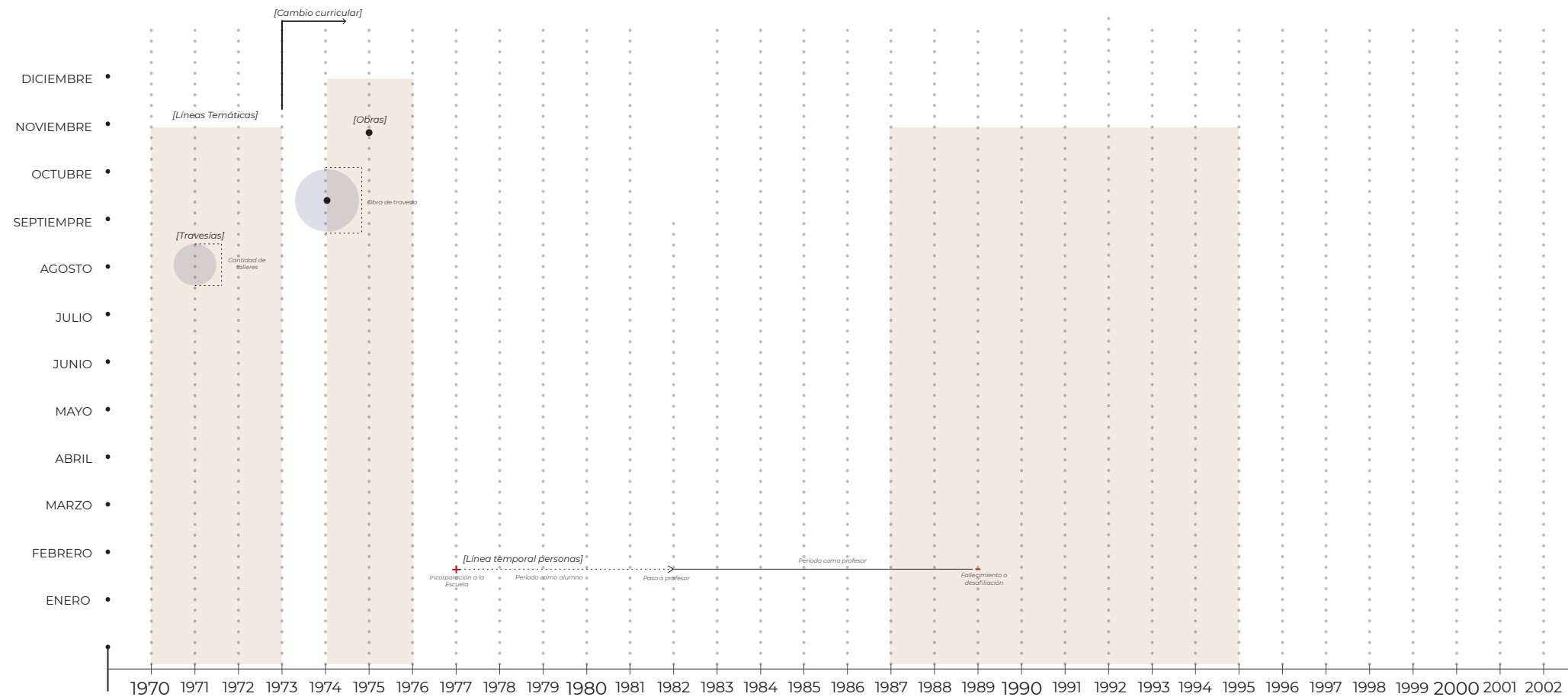

[f.2]

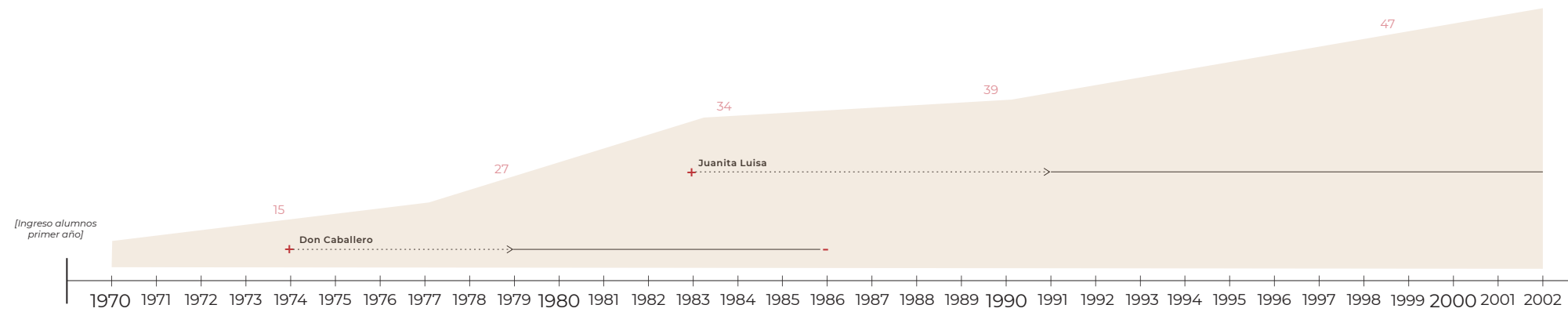



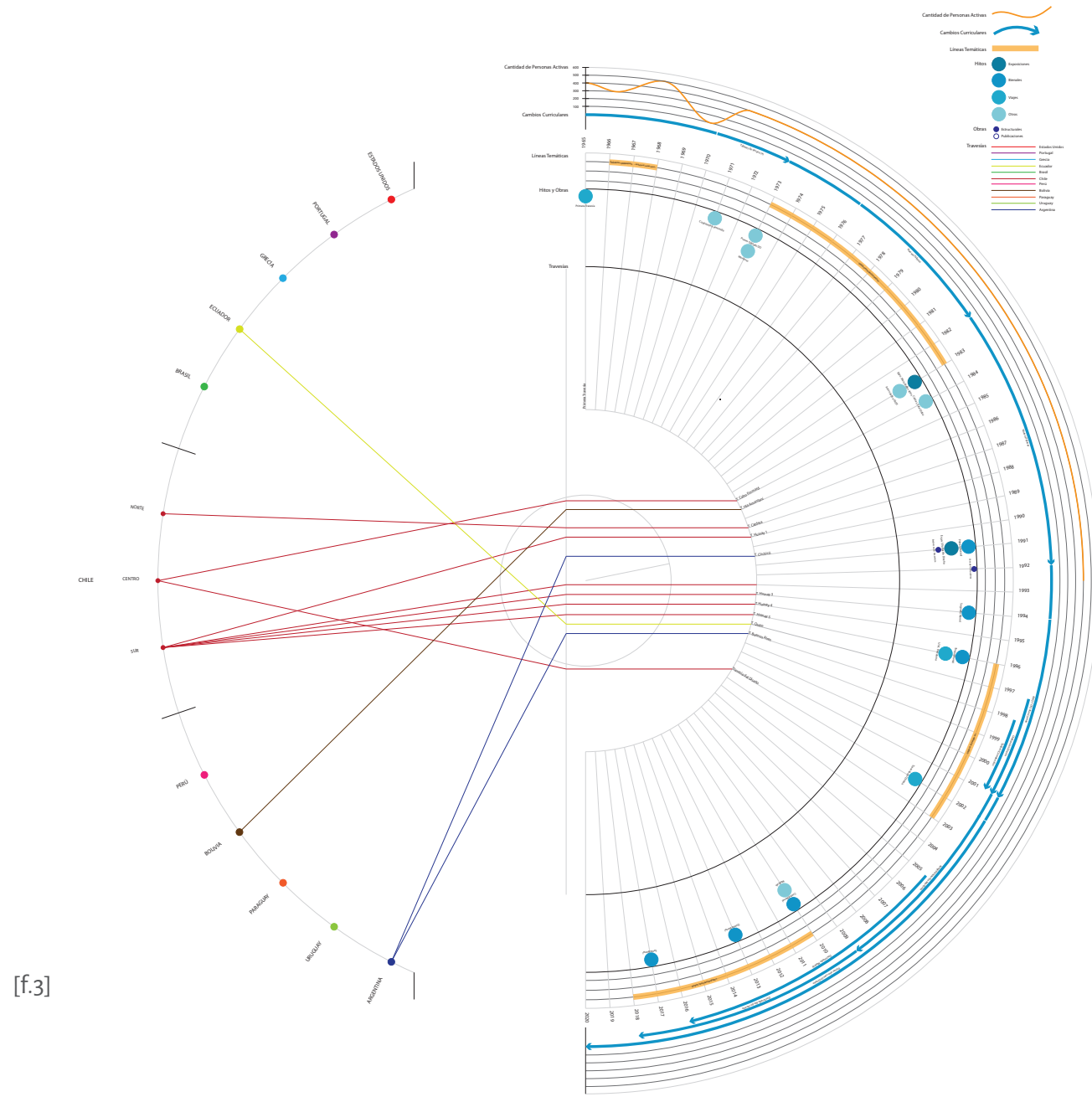

[f.3]

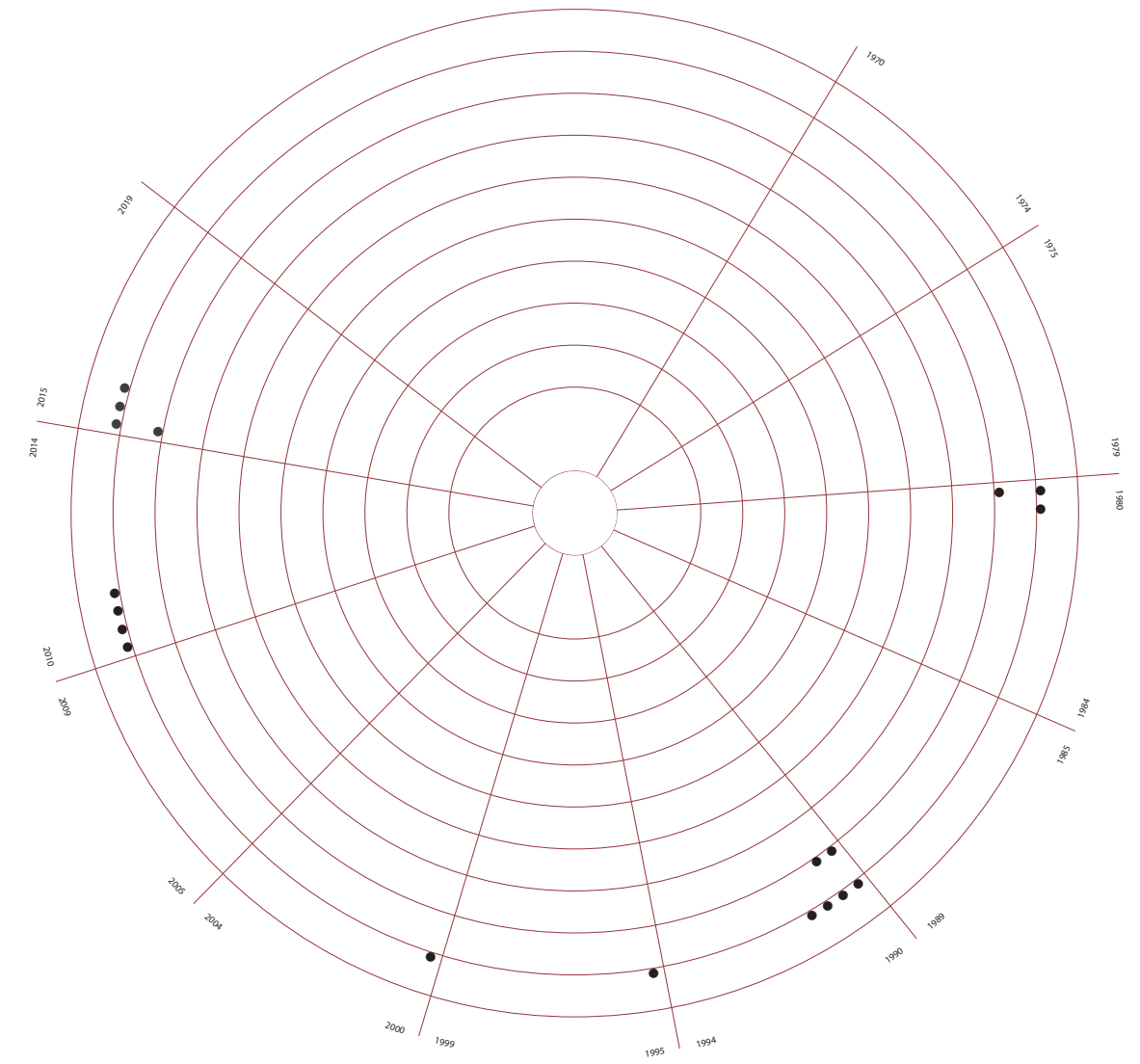

[f.4]

## DESARROLLO MAPA CONCEPTUAL

En la búsqueda de una manera justa de visualizar la cronología de los hechos, se intenta dejar lo rectilíneo de las “líneas de tiempo” y sus limitaciones a abarcar los hechos desde una temporalidad. Se pretende encontrar la fórmula para ordenar esta información de manera justa y que refleje la magnitud de estos 50 años. Todo esto con el propósito de que este orden se vea reflejado en la forma de mostrar esta historia en la exposición.

Indagando en las “50 voces polifónicas del Diseño”, que es el nombre que se le da a esta muestra, se pretende llegar a las palabras fundamentales para estas voces, y que estén puedan categorizar los hechos, de manera que sean de fácil acceso dentro de estos 50 años.

Para alcanzar este objetivo, es imperante estudiar cuales son las palabras justas, que guían los hechos.

Estas palabras salieron a la luz en una serie de títulos, que abarcan otros puntos. Estos títulos fueron nombrados como “las voces que descifran los hechos”. En un primer momento fueron 12, los cuales, por medio de conversaciones y discusiones como taller, se fueron transformando en más, pretendiendo no dejar fuera ninguna de las singularidades que caracterizan la historia del Diseño.

Estos nombramientos fueron estudiados a través de las clases entre profesores y alumnas. Durante este estudio se llegó a 4 grupos generales, que se convertirán en los vértices de la recopilación de información. Estos grupos son la manera de reunir algunos de los títulos en relación con otros, de manera que todo lo acontecido en los 50 años, quede inmerso en alguno de estos 4 grupos. Estos son nombrados como las “Estrellas que iluminan los hechos”

Estos grupos dieron origen a un mapa conceptual, como forma de ordenar estos títulos de manera gráfica. Existe un primer mapa donde se muestra una primera evaluación de estos títulos desde su origen textual, y luego uno segundo, con todas las palabras examinadas para llegar a su forma más justa, y donde se da cabida a nuevos títulos que fueron surgiendo en el desarrollo de los mismos, esperando no dejar de lado ninguna particularidad de nuestra historia.

En su forma final, se llega a un tercer mapa, gracias a notar que el título de la “visión común”, es motor de los otros títulos, quedando externo a ellos pero abarcándolos a todos. También se añade el título de “Los Huéspedes”, que sale a la luz en el estudio.

Esta conformación de la organización será la primera guía para la visualización de los hechos dentro de la exposición.

1ª forma mapa [Ver figura 5]

2ª forma mapa [Ver figura 6]

3ª forma mapa [Ver figura 7]



Estos primeros 12 títulos y sus despliegues fueron los siguientes:

**[LA RESONANCIA ARTÍSTICA]**

Diseño gráfico como artístico  
Revelar la construcción del  
Diseño gráfico como artístico

**[LA VISIÓN COMÚN]**

Fundamento/ origen poético  
Corpus intelectual/  
observaciones, pensamiento  
teórico  
Corpus gráfico/ ejecución  
de prototipos, modelos y  
maquetas

**[LAS ABERTURAS Y BORDES DE LA DISCIPLINA]**

Aberturas de la técnica  
Lo efímero/ travesías  
Las transgresiones

**[LAS MAGNITUDES EN FUGA] *En el tiempo***

Salas y montajes gráficos  
Actos y signos escultóricos

**[LA MAGNITUD DE LAS CIUDADES]**

Ciudad y sus terrenos vagos/  
Ciudad Legible/ Michele  
Ciudad y juego/ Ricardo  
La ciudad y sus vestigios/  
Marcelo  
La ciudad gráfica, El gris de la  
ciudad/ Sylvia  
Ciudad y fiesta/ Farándula

**[LA MAGNITUD CONTINENTAL] *Los elementos de travesías y viajes***

Viaje  
Obra/ de travesía  
Fundamento poético  
Encuentro con otros y sus  
gentes  
Empresa o gestión

**[EL DESPLIEGUE DEL OFICIO]**

La relación con otras disciplinas  
Ex alumnos

**[LA VÍA CREATIVA INDIVIDUAL] *Lo que cada taller incursiona***

Ocasión editorial, la voz blanca  
Artificios y artilugios en juego  
Acto y celebración  
Territorio (superficie, enclave)  
y ciudad

**[LA VÍA CREATIVA COLECTIVA] *Lo que es con las personas***

Ciudad Abierta  
Talleres curriculares  
Travesías conjuntas  
Mesa del Diseño

**[EL INVITADO] *El protagonista***

El lector/ Diseño gráfico  
El comensal/ Diseño de objetos  
El usuario/ Diseño de  
interacción

El visitante/ Travesías,  
exposiciones  
El espectador/ Actos

**[LA PRESENCIA DEL INTERLOCUTOR]**

En cercanía/ genera algo en  
conjunto con el invitado  
En lejanía

**[LA FIESTA]**

La Phalène  
Farándula  
Bienvenidas  
San Francisco  
San Pedro  
Juegos Torneos

## 50 VOCES POLIFÓNICAS DEL DISEÑO

Las voces que iluminan los hechos

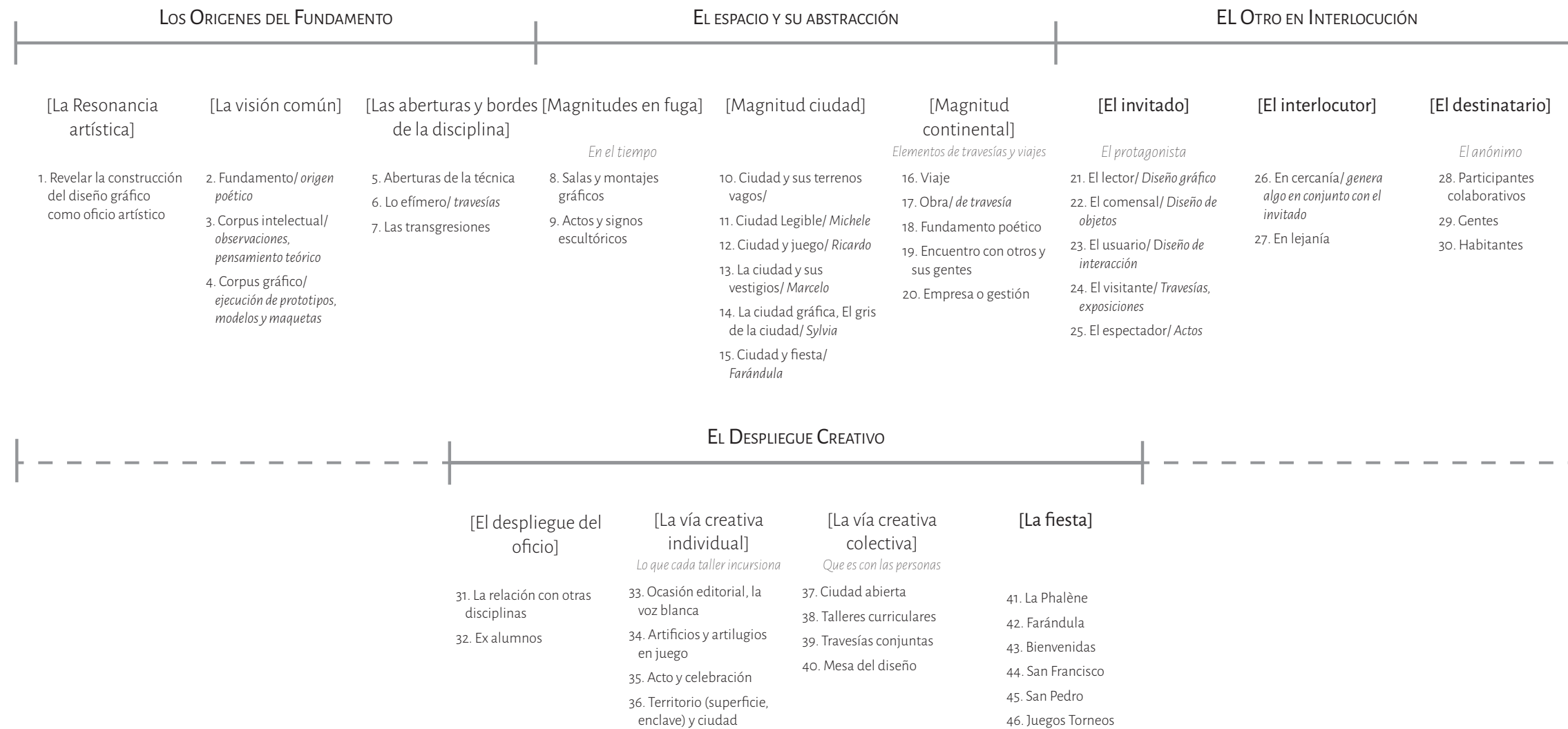

[f.5]

## 50 VOCES POLIFÓNICAS DEL DISEÑO

Las voces que iluminan los hechos

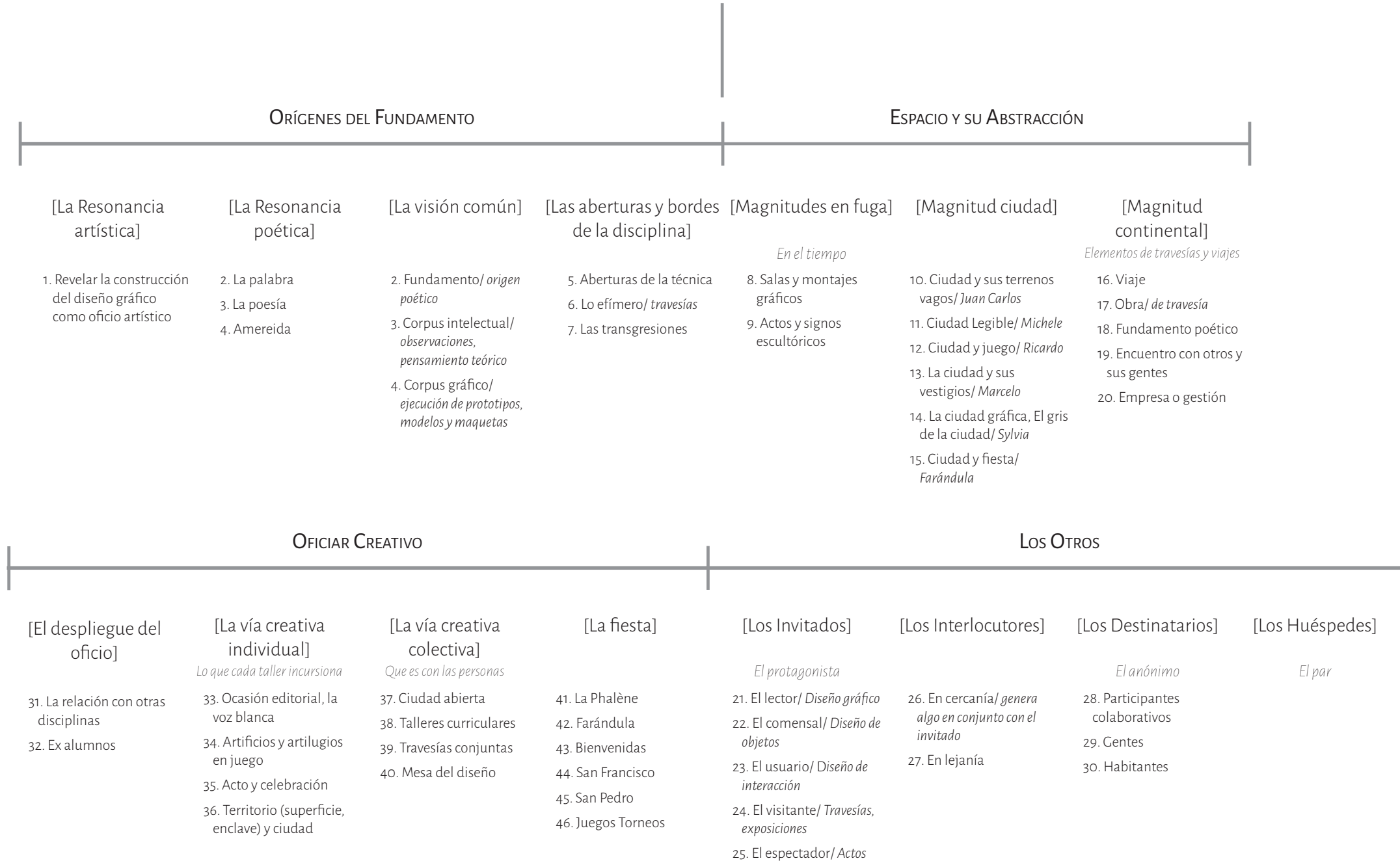

[f.6]

## 50 VOCES POLIFÓNICAS DEL DISEÑO

Las voces que iluminan los hechos

### LA VISIÓN COMÚN

1. Fundamento/ origen poético
2. Corpus intelectual/ observaciones, pensamiento teórico
3. Corpus gráfico/ ejecución de prototipos, modelos y maquetas

#### ORÍGENES DEL FUNDAMENTO

#### ESPACIO Y SU ABSTRACCIÓN

#### OFICIAR CREATIVO

#### LOS OTROS

[La Resonancia artística]	[La Resonancia poética]	[Las aberturas y bordes de la disciplina]	[Magnitudes en fuga]	[Magnitud ciudad]	[Magnitud continental]	[El despliegue del oficio]	[La vía creativa individual]	[La vía creativa colectiva]	[La fiesta]	[Los Invitados]	[Los Interlocutores]	[Los Destinatarios]	[Los Huéspedes]
4. Revelar la construcción del diseño gráfico como oficio artístico	5. La palabra 6. La poesía 7. Amereida	8. Aberturas de la técnica 9. Lo efímero/ <i>travesías</i> 10. Las transgresiones	<i>En el tiempo</i> 11. Salas y montajes gráficos 12. Actos y signos escultóricos	13. Ciudad y sus terrenos vagos/ <i>Juan Carlos</i> 14. Ciudad Legible/ <i>Michele</i> 15. Ciudad y juego/ <i>Ricardo</i> 16. La ciudad y sus vestigios/ <i>Marcelo</i> 17. La ciudad gráfica, El gris de la ciudad/ <i>Sylvia</i> 18. Ciudad y fiesta/ <i>Farándula</i>	<i>Elementos de travesías y viajes</i> 19. Viaje 20. Obra/ <i>de travesía</i> 21. Fundamento poético 22. Encuentro con otros y sus gentes 23. Empresa o gestión	24. La relación con otras disciplinas 25. Ex alumnos	<i>Lo que cada taller incursiona</i> 26. Ocasión editorial, la voz blanca 27. Artificios y artilugios en juego 28. Acto y celebración 29. Territorio (superficie, enclave) y ciudad	<i>Que es con las personas</i> 30. Ciudad abierta 31. Talleres curriculares 32. Travesías conjuntas 33. Mesa del diseño	34. La Phalène 35. Farándula 36. Bienvenidas 37. San Francisco 38. San Pedro 39. Juegos Torneos	<i>El protagonista</i> 40. El lector/ <i>Diseño gráfico</i> 41. El comensal/ <i>Diseño de objetos</i> 42. El usuario/ <i>Diseño de interacción</i> 43. El visitante/ <i>Travesías, exposiciones</i> 44. El espectador/ <i>Actos</i>	45. En cercanía/ <i>genera algo en conjunto con el invitado</i> 46. En lejanía	<i>El anónimo</i> 47. Participantes colaborativos 48. Gentes 49. Habitantes	<i>El par</i> 50. El huésped

[f.7]

## PRIMERAS ENTREVISTAS A EX

### ALUMNOS Y PROFESORES

PERCEPCIONES E HITOS FUNDAMENTALES: 50

AÑOS DE DISEÑO E[AD]

Se reúne la información de contacto de ex alumnos de Diseño gracias a un trabajo colaborativo junto a los profesores, el que consistía en aportar con información de diseñadores de su generación, de sus alumnos titulantes y de sus ayudantes. Finalmente, se le hace envío de una invitación a 90 ex alumnos de todas las generaciones para realizar la entrevista a través de un formulario, y 31 de ellos participan.

La entrevista apunta a reunir hitos trascendentales y otros que pudieron haber permanecido más en la memoria individual o colectiva, y que se ha convertido en un hito más por el hecho de ser recordado, que por ser un evento histórico.

Dentro de los 31 participantes de la entrevista se comprende a ex alumnos de entre la generación de 1978 y 2015; específicamente:

1978  
1980  
1988  
1990  
1992 (2)  
1999  
2000  
2001  
2004 (2)  
2008  
2009  
2011  
2012 (2)  
2013 (3)  
2014 (9)  
2015 (3)

La entrevista constó de 7 preguntas, 5 de ellas de carácter obligatorio, y un espacio adicional para hacer llegar comentarios u otros. A continuación se listan las preguntas:

1. Desde su inicio las carreras de Diseño en nuestra Escuela fueron consideradas como oficios artísticos ¿Recuerdas alguna experiencia en este sentido, como estudiante y/o profesionalmente? ¿Cuál?
2. ¿Qué otras disciplinas consideras que han incidido en el desarrollo formativo del Diseño en la Escuela?
- 3.Cuál(es) de la(s) siguiente(s) noción(es) consideras más importante en tu paso por la carrera de Diseño: huésped, destinatario, lector, invitado, comensal o interlocutor ¿Y a qué crees que se refiere(n) esa(s) noción(es) en esta Escuela?

4. Desde tu área del Diseño, ¿en qué ha marcado la visión de la Escuela tu quehacer?

5. ¿Qué hitos importantes conoces o te tocó vivir en la historia de la carrera o de la Escuela de Arquitectura y Diseño?

6. ¿Qué importancia tiene para ti la Observación, el Registro y el Viaje dentro de la Escuela?

7. Desde tu área del Diseño, ¿Qué obras, hechos o ideas han marcado tu relación con la poesía en la Escuela y fuera de ella?

8. Finalmente, dejamos esta casilla abierta para comentarios. ¡Agradecemos mucho tu participación!

Luego, las respuestas fueron analizadas bajo tres parámetros para categorizar la recopilación de información que pudiera ser valiosa para el estudio. Estas categorías ayudarían a estructurar de mejor manera los testimonios, ordenando la información en nuevos hitos, nuevos temas para investigar, y comentarios u opiniones relevantes. A continuación, se muestran los resultados más relevantes divididos según la pregunta a la que responden y a su categoría.

*1. Desde su inicio las carreras de Diseño en nuestra Escuela fueron consideradas como oficios artísticos ¿Recuerdas alguna experiencia en este sentido, como estudiante y/o profesionalmente? ¿Cuál?*

#### Nuevos hitos

1. Mantos de Gea.
2. En 2º año, con Ricardo Lang, diseñamos unos rodados o “carritos” para una carrera cerro abajo en Valparaíso.

#### Nuevos temas para investigar e indagar

1. Los distintos encuentros y celebraciones con ágapes, pasacalles, inauguraciones y exposiciones.
2. Los juegos de Ciudad Abierta, parte de mi tiempo como titulado fue apoyar el desarrollo editorial del libro “Libro de Torneos” de Manuel Casanueva, parte del trabajo era digital y de seleccionar imágenes del Archivo Histórico José Vial. Sin duda una hermosa muestra del oficio artístico que une todas las disciplinas a través del juego.

#### Comentarios u opiniones relevantes

1. Creo que las farándulas y actos poéticos/ágape son lo más cercanos al oficio artístico.

2. En mi caso, como diseñador industrial, puedo decir que la búsqueda de la función de un objeto se puede ver relacionado con lo artístico, al momento en el que el usuario interpreta dicho objeto.

3. La incidencia formativa en la actitud creativa, en desmedro de las experiencias técnicas.

4. Sí, las travesías, en el sentido de construir una realidad “ahora y aquí”.

La capacidad de abstracción que entrega una percepción diferente.

5. En general, el modo de abordar la mayoría de los proyectos era con base del oficio. La observación, el croquis, la poesía y la cultura del cuerpo son las aristas de este planteamiento, son la base de esta búsqueda de la conexión con el oficio.

*2. ¿Qué otras disciplinas consideras que han incidido en el desarrollo formativo del Diseño en la Escuela?*

#### Comentarios u opiniones relevantes

1. Cabe destacar las matemáticas y físicas, que no solo entregan datos duros que hay que tener en cuenta al momento de construir formalmente, sino que transforman la línea del pensamiento y a su vez el proceso constructivo.
2. Considero el Diseño como un generador de un tejido conectivo entre las distintas disciplinas, ya que la condición primera de cada objeto diseñado es la comunicación para con su entorno, por

lo que cualquier disciplina que pueda ser objeto de observación es fundamental para el desarrollo del perfil del Diseñador/a.

3. Una disciplina, que no es para nada ajena al Diseño, es la que se nos presenta en el ramo de Casos Constructivos. Creo que la idea de introducir la naturaleza y su física, nos permite una apertura a lo que instintivamente, y en un comienzo, pensamos sobre Diseño. Nos permite contemplar de distinta forma lo que nos rodea, y tener una concepción que se puede retroalimentar, entre lo vivo y lo inerte.

4. El idealismo que tienen, tuve la suerte de tener clases con las primeras generaciones de profesores, que fueron parte de la formación de esta Escuela y su forma de entregar oficios, de la Ciudad Abierta y su arquitectura experimental.

5. A partir de cada proyecto realizado como alumnos en nuestra Escuela, vemos cómo trabajar multidisciplinaria mente. Personalmente he incidido con disciplinas de la geografía física como humana, nos encontramos con ella desde el primer instante al salir con el croquis, al encontrarnos en travesía y al estudiar Valparaíso.

6. En lo personal, creo que todas las disciplinas artísticas pueden tener incidencia, dependiendo el proyecto o trabajo que realices. Finalmente diseñar es colaborativo, es con otro.



3. *Cuál(es) de la(s) siguiente(s) noción(es) consideras más importante en tu paso por la carrera de Diseño: huésped, destinatario, lector, invitado, comensal o interlocutor ¿Y a qué crees que se refiere(n) esa(s) noción(es) en esta Escuela?*

### Nuevos temas para investigar e indagar

1. Una poesía escuchada a Godo en sus últimos años de vida (...): “un huésped es un héroe que regresa de la guerra donde encumbró su nombre”.

### Comentarios u opiniones relevantes

1. El interlocutor lo entiendo como el diseñador, quien selecciona y construye una estrategia para entregar el mensaje.
2. En primer lugar el lector, no sólo porque todo (o la mayoría de las cosas) lo que hacemos va dirigido a otra persona, sino que, lo interpreto más como la lectura que tiene cualquier objeto o espacio. El saber recibir esas impresiones, tiene que ver con sensaciones, con percibir, con intuir. Esa lectura la realiza cada uno de nosotros constantemente. Cómo nos vinculamos con lo que nos rodea.
3. Huésped. Me evoca un tiempo efímero de estadía, donde se es recibido acogedoramente por parte del anfitrión. Creo que estas nociones se refieren a distintos estados en los que nos podemos encontrar en la vida o quizás

en los estudios mismo del Diseño. Por ejemplo ser huésped lo entiendo como un comienzo, como entrar a una casa ajena que se vuelve con el tiempo parte de ti, pero requiere tiempo así mismo como entrar a la universidad, por ejemplo, o a alguna carrera como el Diseño, a diferencia del visitante quien es efímero y va de paso no se queda en el lugar.

4. El huésped. La hospitalidad es el fundamento poético de todo el quehacer artístico de los oficios en la Escuela y en la Ciudad Abierta. También en las Travesías.

5. Creo que todos nos hemos sentido huéspedes, ya que no solo nos intentan enseñar, sino que también nos abren las puertas de su casa para hacernos sentir como una comunidad, dentro de esto te vuelves comensal en los ágapes, e interlocutor.

6. Huésped; creo por el sentido de “semi-pertenencia” a sus espacios, actos y clases.

7. Leo estas nociones como una especie de proceso en la Escuela, el cual, cada uno aspiramos a llegar a un interlocutor o comensal, en el sentido de que todos llegamos como huéspedes siendo invitados, y observando desde una visión ajena, creando conexiones para comprender un todo, pero a medida avanzamos logramos convertirnos en esa persona que invita y explica. Sin embargo considero más importante la noción de lector, dado que está en constante aprendizaje, no todo es nue-

vo pero sigue en lo desconocido.

8. El huésped, así como un amigo o desconocido que llega de paso a tu casa. Lo acoges con amor, le compartes tu espacio y comida, le entregas herramientas para cooperar en la estadía, disfrutan de la compañía, ríen, lloran, bailan y cantan, le cuentas tus historias y compartes sabiduría, se cohabitan en armonía. Así, cuando el huésped se marcha, se lleva consigo una experiencia invaluable que va más allá de los conocimientos y el tiempo.

*4. Desde tu área del Diseño, ¿en qué ha marcado la visión de la Escuela tu quehacer?*

### Nuevos temas para investigar e indagar

1. Los primeros habitantes de la costa de Valparaíso, los akonkawas, casi no construían, pero si trazaban en el territorio. Esta palabra y su connotación, escuchada en voz de Alberto Cruz en un taller de América, creo que trazó un camino que aún recorro.
2. El desconocido.

### Comentarios u opiniones relevantes

1. Por sobre todo, el desarrollo de la observación y valoración por encontrar belleza en elementos que pasan desapercibidos, si no se está con los ojos y sentidos bien abiertos. El detenerse a mirar algo y poder construir un relato

sobre ello, es algo que conservo y llevo conmigo en toda experiencia de vida.

2. La sensibilidad ante la obra, la docencia misma y el método proyectual basado en la observación.

La observación es el camino para reflexionar, crear y discutir. Todo aparece de forma neutra y es posible material de interpretación y elaboración.

3. En que las cosas que hagas tengan un sentido concreto, detrás de cada Diseño haya un porqué.

Que la existencia es una construcción, y en este marco, diseñamos modos de relaciones a través de las cosas.

4. La apertura a lo desconocido, y que los momentos son efímeros dentro de nuestro proceso evolutivo. La Escuela marcó mi capacidad resolutiva y el amor a lo incierto.

5. En que cada proyecto, por pequeño que sea, merece ser abordado con una gran abertura para hallar lo nuevo.

*5. ¿Qué hitos importantes conoces o te tocó vivir en la historia de la carrera o de la Escuela de Arquitectura y Diseño?*

### Nuevos hitos

1. La incorporación de profesores de Diseño en el primer año común, que hasta ese momento era un primer

- año de arquitectura. Año 2003.
2. La construcción de la “Casa de los Nombres” celebrando los 40 años de la Escuela en 1992.
  3. MadLab. Año 2011.
  4. El inicio formal del Diseño de interacción en 2018 con el cambio curricular.
  5. Travesía a Punta Arenas en un buque desde Valparaíso, 7 días navegando. Año 2013
  6. Último Taller de Boris Ivelic 2004 en Chiquihue.
  7. Adjudicación fondo CONFÍA para realizar el proyecto expositivo “Aves chilenas de ambientes acuáticos”, trabajo transdisciplinar con depto de Zoología PUCV.
  8. La federación de la Escuela.  
Se participó, con una selección de diseñadores industriales, en la decimotercera edición del Fab 13, encuentro global de talleres de fabricación digital, el cual se llevó a cabo en el GAM, Santiago de Chile en año 2017.
  9. Taller de prototipos Ciudad Abierta. Año 1990.
  10. Amereida-Barcelona. Año 1996. La Mesa del Diseño. Año 1998. Cambio de nombre de “Escuela de Arquitectura” a “Escuela de Arquitectura y Diseño”. Año 2002  
Diseño e implementación del cambio curricular. Desde 2010 hasta 2018, año en que se termina de implementar.
  11. Aconcagua FabLab. Año 2014.  
Construcción de Matta 79. Término

de la construcción, año 2019.  
La creación de la Ciudad Abierta.  
12. El incendio de Valparaíso en 2014.  
Envolvió a la Escuela en un nuevo estudio, cada taller iba enfocado en solucionar algún problema después del incendio, transformando así el cerro Merced y otros en el lugar de estudio.

### Nuevos temas para investigar e indagar

1. Bienales.
2. Travesías.
3. Una universidad en dictadura política.
4. Farandulas.
5. Celebración de San Francisco.
6. La muerte de personajes de la Escuela.
7. Las clases de Alberto Cruz en la música de las matemáticas.

### Comentarios u opiniones relevantes

1. Las travesías son el corazón de la Escuela.
2. Como estudiante de Diseño de la e[ad], desarrollas un gran sentido de la práctica de la ciudad, del cómo se habita.  
Creo que la organización de los estudiantes es algo esencial.

6. *¿Qué importancia tiene para ti la Observación, el Registro y el Viaje dentro de la Escuela?*

### Nuevos temas para investigar e indagar

1. El registro a través de la observación en el viaje.
2. Agregaría Obra a estas palabras claves.

### Comentarios u opiniones relevantes

1. La observación es la base de cualquier Diseño. El viaje, como las travesías, aportan a tener una visión más amplia acerca del oficio.
2. Permiten el conocimiento y valoración de lo desconocido.
3. El volver a mirar, a través de las travesías y el taller de Amereida. Trasciende al tiempo de ser estudiante.
4. La documentación es parte indispensable de cada viaje.
5. La observación es fundamental en el desarrollo del pensamiento heurístico.
6. El viaje en su sentido más retórico, permite entender el discurso de la travesía, la otredad y la abstracción de los espacios de Diseño, como lugares particulares.
7. El diálogo entre las tres es lo importante como base de la inventiva, es lo que nos permite mantenernos en vigilia ante la construcción del mundo.
8. No hay creatividad sin tradición, sin herencia.
9. Los viajes de Travesía son el alma de la formación por cuanto son del

momento en que toda la teoría se hace carne.  
10. El salir a observar y registrar a través de croquis y texto es lo inicial para construir o descubrir un pensamiento e idea.

7. *Desde tu área del Diseño, ¿Qué obras, hechos o ideas han marcado tu relación con la poesía en la Escuela y fuera de ella?*

### Nuevos hitos

1. El poema Axis Mundaes y su despliegue en actos y ediciones. Año 2003.
2. Amereida como libro y sus años de publicación.
3. El libro “Hay que ser absolutamente moderno” de Godofredo Iommi.

### Nuevos temas para investigar e indagar

1. Los actos poéticos.
2. La palabra poética.
3. Ágapes, inauguraciones, celebraciones y pasacalles.
4. Ciudad Abierta.
5. Cultura del cuerpo.

### Comentarios u opiniones relevantes

1. La obra que recuerdo es Amereida, que desarrolla una visión de la tierra y cultura con respeto y enriquecimiento de conocimiento y conocimiento.



2. La poética en el ámbito profesional es más una condición interna del diseñador, que de los objetos de él.

La poesía como palabra fundante es la que traza todo el camino.

3. Lo que marcó mi relación con la disciplina y profesionalismo es una pregunta hecha por Juan Carlos: ¿Es o no es? Parece sencilla, pero es la definición de la poesía, la labor de ella es crear, el Diseño es poético cuándo logra nombrar, o dar Señal.

4. El Diseño como la poesía, es algo que transmite.

5. La relación con la poesía en la Escuela se desarrolla discretamente en nuestro crecimiento, terminando con un pensamiento poético en todos nuestros proyectos de manera intuitiva y natural.

*8. Finalmente, dejamos esta casilla abierta para comentarios. ¡Agradecemos mucho tu participación!*

### Comentarios u opiniones relevantes

1. Los Diseñadores EAD no somos más que unos lectores de la materia, el espacio y el gesto.

2. Es necesario abrir un espacio (sobre todo en los últimos años) de conexión con la manera en que el diseñador/a se posiciona en la sociedad. Esto incluye saber postular a fondos, formulación de proyectos

que incluyan el saber gestionarlo. Conocimientos financieros y/o legales, presupuestos, entre otros.

3. Otra cosa que me gustaría comentar, es lo importante que es la participación de mujeres en cargos de alta responsabilidad y más presencia en docencia.

Junto a este documento se adjunta un anexo en el que se pueden leer todas las respuestas a esta entrevista. **[Ver anexo 1]**

## PRIMERA RECOPIACIÓN DE CRONOGRAMA HISTÓRICO

### ORDEN PARA TODOS LOS HECHOS

Durante el proceso de investigación se logró recaudar una amplia cantidad de información provechosa. Esta información proviene de variadas fuentes.

La primera fuente son profesores de la Escuela, de estos colaboran Marcelo Araya y Ricardo Lang, abordando los hechos desde la vista de Diseño Industrial, Sylvia Arriagada y Alejandro Garretón desde su punto de Diseño Gráfico y, por último, Boris Ivelic como Arquitecto invitado, que se relaciona estrechamente con esta historia desde tu trayectoria como profesor de Diseño Industrial.

Otra fuente de información fueron las entrevistas realizadas a ex alumnos y profesores, que otorgaron un punto de vista más subjetivo de los hechos. Y finalmente, el estudio propio de los hitos y de los detalles que complementan esta información otorgada por terceros, también formó parte del proceso de orden y recopilación de los datos.

Con el fin de ordenar toda esta información, se trabaja en reunir todos estos datos en un mismo archivo, el cual está separado por fechas, en las cuales, se ubica cada hito con el nombre que lo describa y ciertos elementos importantes para la comprensión y posterior posicionamiento dentro de la exposición de cada uno. Estas cualidades son :

AÑO

NOMBRE DEL HITO

NIVEL DE INCIDENCIA DENTRO DE LA ESCUELA (ESTOS NIVELES SON: PERSONA, TALLER Y ESCUELA)

PERSONAS INVOLUCRADAS

DESARROLLO DEL ACONTECIMIENTO

Tener a disposición toda la información reunida y de manera ordenada, permite facilitar el proceso de transferir los hitos al lugar que tomen en la exposición, de manera precisa y lo más fiel a la realidad posible.

Este es entonces, todo el desarrollo de la investigación de los hitos realizada hasta la fecha.

Para ver el desarrollo completo del primer Cronograma Histórico, ver el Anexo 2.

Primera recopilación de Conograma Histórico  
[Ver Anexo 2]

## PROPUESTA GRÁFICA: CRUZ DEL SUR

### LAS CUATRO ESTRELLAS QUE NOS GUÍAN

## PRIMERA PROPUESTA VISUAL

A partir de la Cruz del Sur que presenta Alberto, se propone una nueva interpretación que actúa como motor del proyecto. Los nuevos títulos son:

EL OTRO EN INTERLOCUCIÓN

EL DESPLIEGUE CREATIVO

EL ESPACIO Y SU ABSTRACCIÓN

LOS ORÍGENES DEL FUNDAMENTO

*VISIÓN COMÚN*

El quinto título de la Cruz del Sur es la Visión Común. Figura aparte, porque para este estudio se considera como un elemento universal presente en los otros 4 títulos. Estos nuevos títulos además orientan a ordenar los 15 temas en los que se continúa el desarrollo de la organización de los hitos de la Escuela. Cada uno de estos temas despliega sus propios subtítulos,

permitiendo de esta manera que se nombre con más propiedades el acontecer de estos 50 años.

Los títulos trabajan como categorías, por lo que la forma de la Cruz del Sur nos trae en sí misma una estructura propia para situar los hechos.

## CUADRANTES

La forma de la Cruz del Sur cuenta con una especie de planos que permiten que la categorización de la información se dé casi de manera natural, siendo coherente a su estructura.

Se ocupa la Cruz del Sur a modo de cuadrantes, delimitando espacios que corresponden a diferentes ámbitos. Estas categorías que se ubican dentro de los cuadrantes, son voces provenientes del mapa conceptual. Al momento de ubicar los hitos, éstos toman un lugar en los cuadrantes dependiendo de la categoría con que se relacionen.

El propósito de construir el modo gráfico de esta manera, era la posibilidad de establecer vínculos con más de un título, y gracias a este método

poder unirlos entre sí, dando forma a una figura original. La unión de estos puntos que representan a los hitos, crean estas figuras que se aprecian como si fueran constelaciones.

Finalmente, se percibe que este modo de registro caía mucho en la subjetividad de las categorías con que se relacionaba, ya que es algo totalmente re interpretable. A pesar de esto, se rescata para futuras correcciones el lenguaje para ubicar las categorías que ofrece la Cruz del Sur.

Con estas consideraciones se continúa a proponer un nuevo modo de categorización, el cual reside en mostrar a qué escala ocurre el hito: Persona, Taller o Escuela.

Cruz del Sur 1 [Ver figura 8]  
Cruz del Sur 1 [Ver figura 9]  
Constelaciones Cruz del Sur  
[Ver figuras 10, 11 y 12]

**LO POÉTICO, DONDE SURGE  
LA VISIÓN DE AMÉRICA**

**EL OTRO EN  
INTERLOCUCIÓN**  
Ancla del ser Americano

**EL DESPLIEGUE  
CREATIVO**  
Luz que nos viene de  
Europa

**EL ESPACIO Y SU  
ABSTRACCIÓN**  
Aventura ante el océano  
pacífico

**LOS ORIGENES DEL  
FUNDAMENTO**  
Origen de la palabra  
poética

[f.8]



### LAS CONSTELACIONES

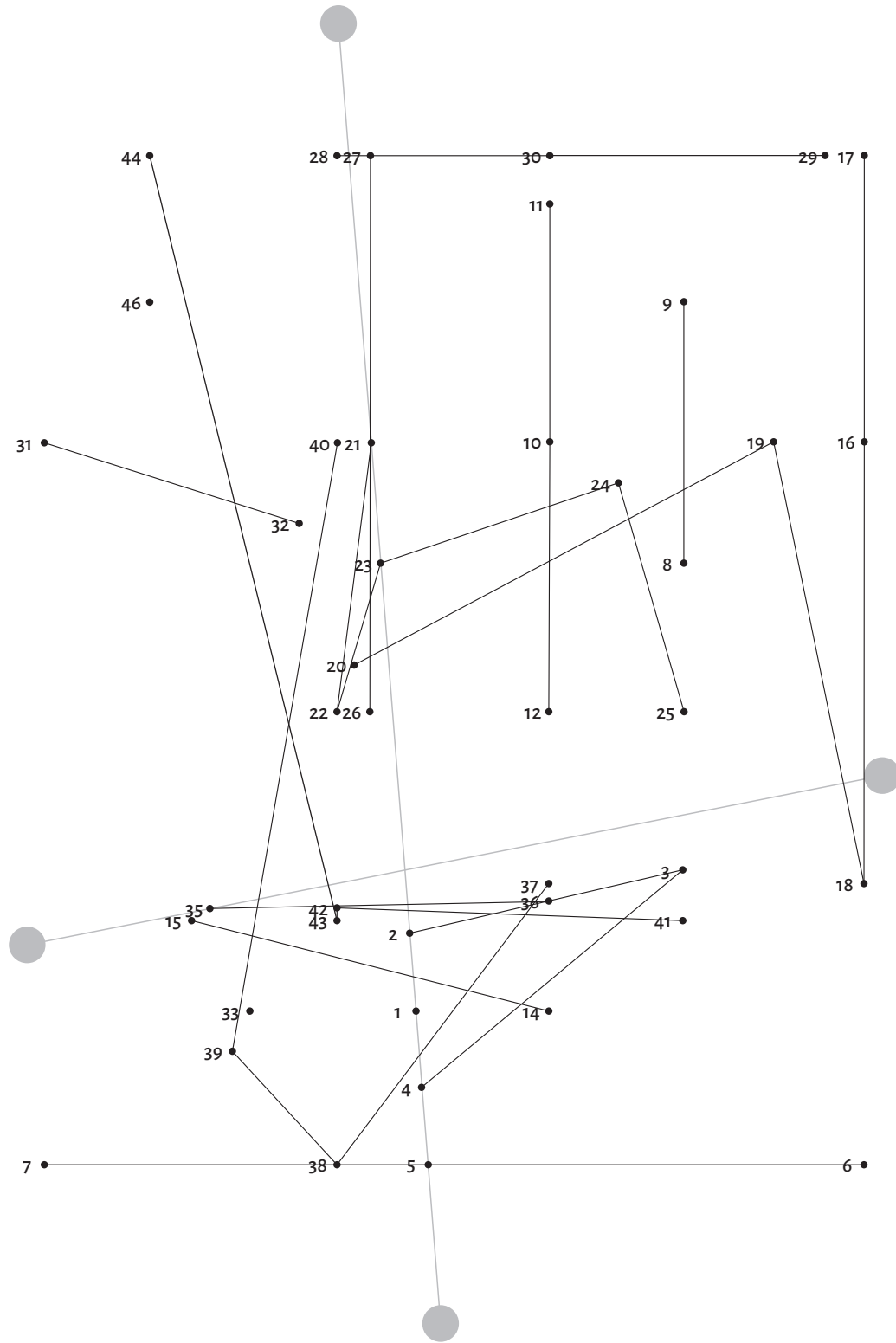

[f.11]

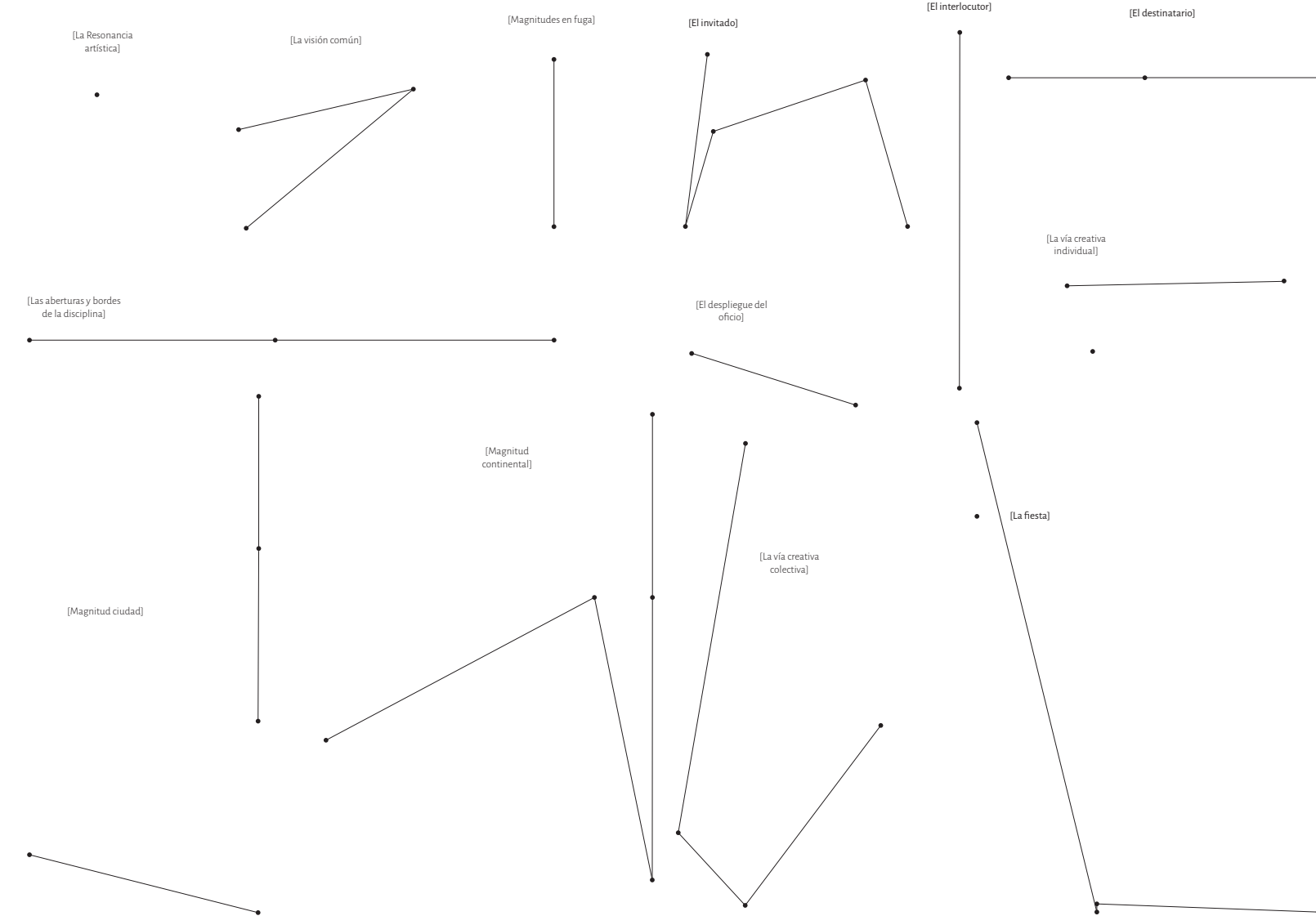

[f.12]

## PICTOGRAMAS

Considerando la importancia de la Cruz del Sur en la propuesta del orden de los hitos, dentro de estos cuadrantes, se propone entregar un carácter figurativo a los hechos, por lo que nace la idea de los pictogramas.

Estos pretenden ser figuras que representen la información y tomen su lugar dentro del cuadrante.

Para continuar con la idea de las constelaciones, se decide que estas figuras sean en forma de círculos, de esta manera, al mirar los hitos dentro de la Cruz del Sur, aparecerán una variedad de puntos circulares ubicados aleatoriamente y de diferentes tamaños, simulando la sensación de ver estrellas.

Surge la necesidad de dejar de lado la primera idea de los subtítulos debido a la subjetividad a la que se

enfrentan al momento de ubicarlos dentro de los cuadrantes, por lo que se propone categorizarlos por el nivel de incidencia que tengan dentro de la Escuela, estas categorías serán:

Nivel Persona  
Nivel Taller  
Nivel Escuela

Esto permite ubicar los hitos en categorías, y además, le otorga una distinción en sus tamaños dentro de los cuadrantes, siendo así los de Personas, los más pequeños, luego los de Talleres medianos y finalmente los que correspondan a la Escuela completa serán los más grandes. Esto aporta también a apegarse a la realidad de las estrellas, que cuando se observan en el cielo todas parecen ser de diferentes tamaños.

Primeras propuestas con respecto a ubicación de los pictogramas dentro de los cuadrantes [Ver figura 13]

Primera propuesta de categorización de los hitos con respecto a su tamaño [Ver figura 14]

Pruebas de tamaños para los pictogramas finales [Ver figura 15]

## UBICACIÓN Y TAMAÑOS

Al decidir mostrar los hechos cada 5 años, surge la necesidad de generar un espacio para cada año dentro de la Cruz del Sur, y que estos tengan un lugar dentro de cada cuadrante. Para esto se proponen una especie de anillos que recorren todos los cuadrantes y se van abriendo a medida que aumentan los años, es decir, el año 1970 está más cerca del centro, luego el del año 1971, es un poco más grande, y así consecutivamente con los años que corresponden a esa primera Cruz del Sur, con la siguiente los años tomarán la misma ubicación comenzando desde el menor, que queda más concéntrico, continuando por los años mayores. La forma de estos anillos estará guiada por la inclinación de las líneas de la Cruz del Sur. La forma que adquieren los cuadrantes es orientada por la inclinación de las líneas reales de la Cruz del Sur, pero centrándose, con el fin de que los tamaños de los cuadrantes

sean equitativos.

Estos pictogramas están pensados para ser calados dentro de un papel, los cuales se iluminaran y reflejaran en un suelo, aumentando su tamaño al triple, tamaño estudiado según las distancias con respecto de la luz. Los detalles de este sistema serán desarrollados a continuación. El punto de nombrar este sistema, es que el espacio que ocupa la Cruz del Sur está inscrito dentro en uno más grande, que es el de este papel. El papel tendrá un tamaño de 42x60 cm, y la Cruz del Sur junto con sus cuadrantes quedará inscrita en este papel con un tamaño de 20x30 cm, tamaño que crecerá a 90x60 cm cuando esté en su forma proyectada.

Es por esto que, el tamaño pensado para los pictogramas es el tamaño que tendrán en proyección, por ende, en su forma de calados dentro del papel, serán 3 veces más pequeños.

Cruz del Sur original, que sirve como guía para la forma de los cuadrantes. [Ver figura 16]

Cuadrantes, su forma y sus títulos. [Ver figura 17]

Los anillos que se construyen para los años. [Ver figura 18]

Forma final que toman los anillos en el espacio de la Cruz del Sur. [Ver figura 19]

Propuesta de ubicación de los pictogramas en los cuadrantes, guiado por los anillos de los años. [Ver figura 20]

Disposición final de los pictogramas en el papel. [Ver figura 21]

Tamaño de los pictogramas en sacado [Ver figura 22]

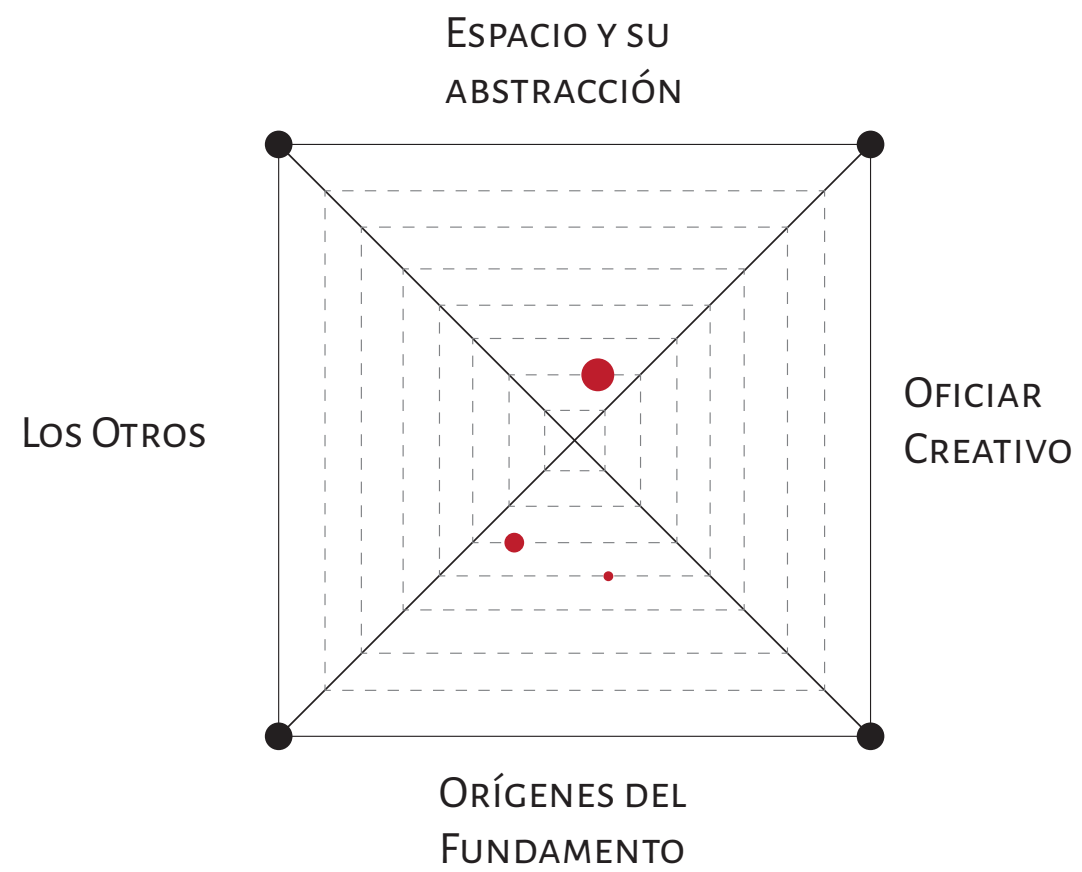

[f.13]



[f.14]

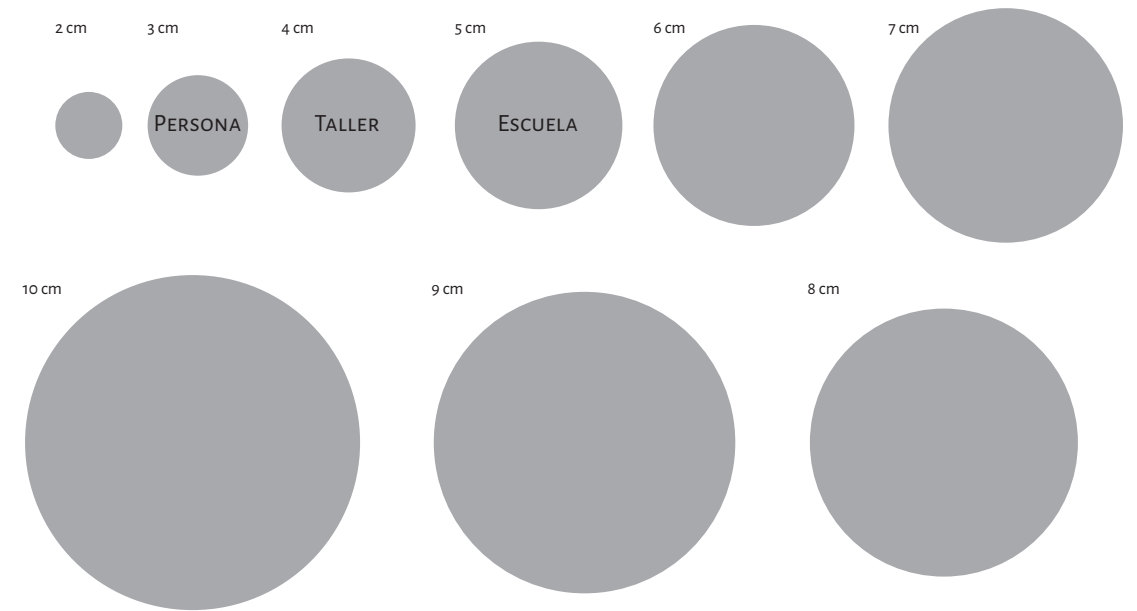

[f.15]



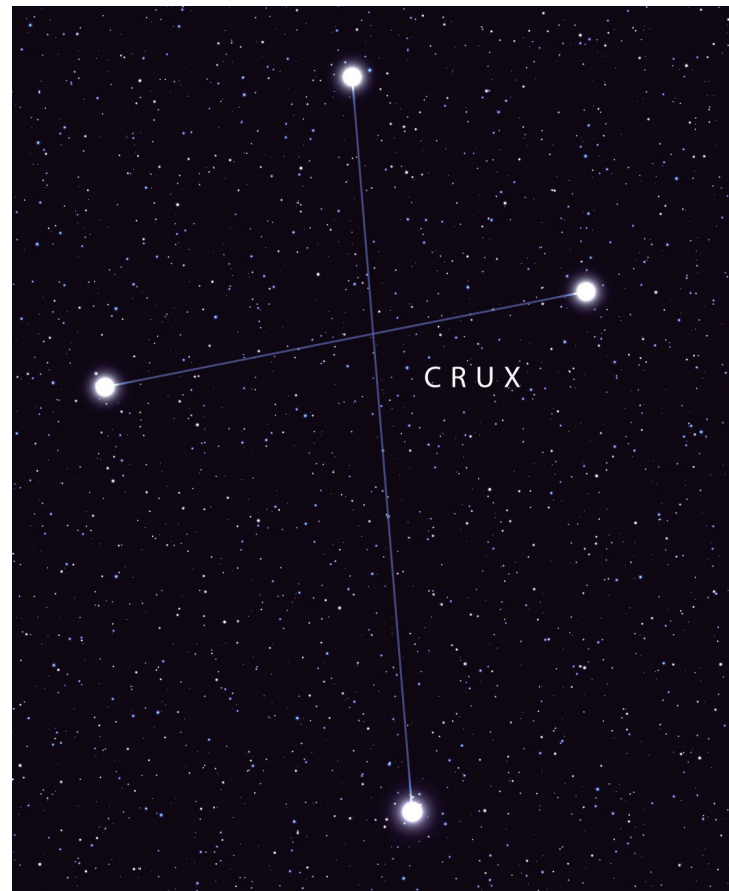

[f.16]



[f.17]

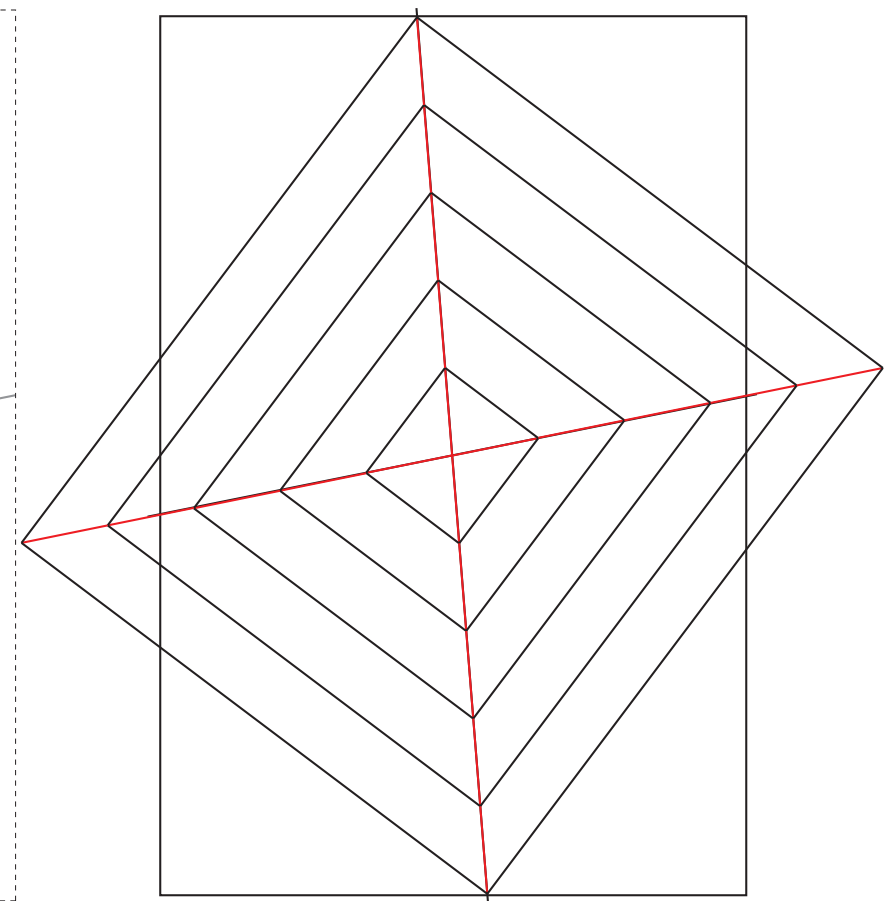

[f.18]

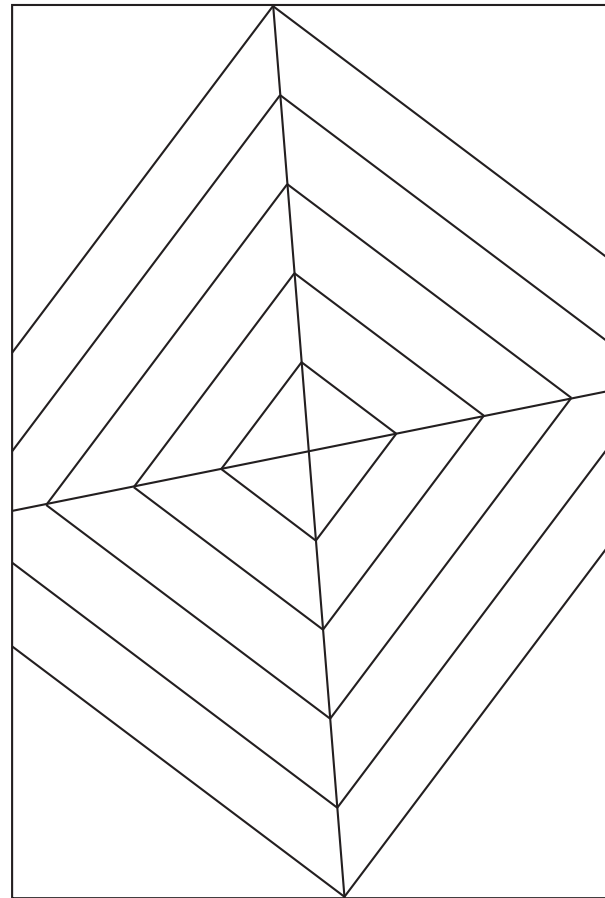

[f.19]

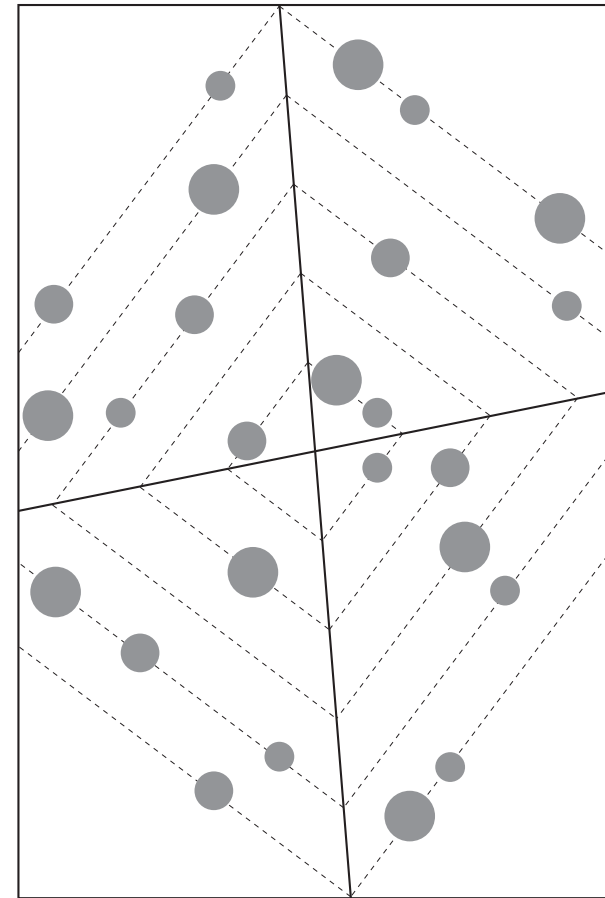

[f.20]

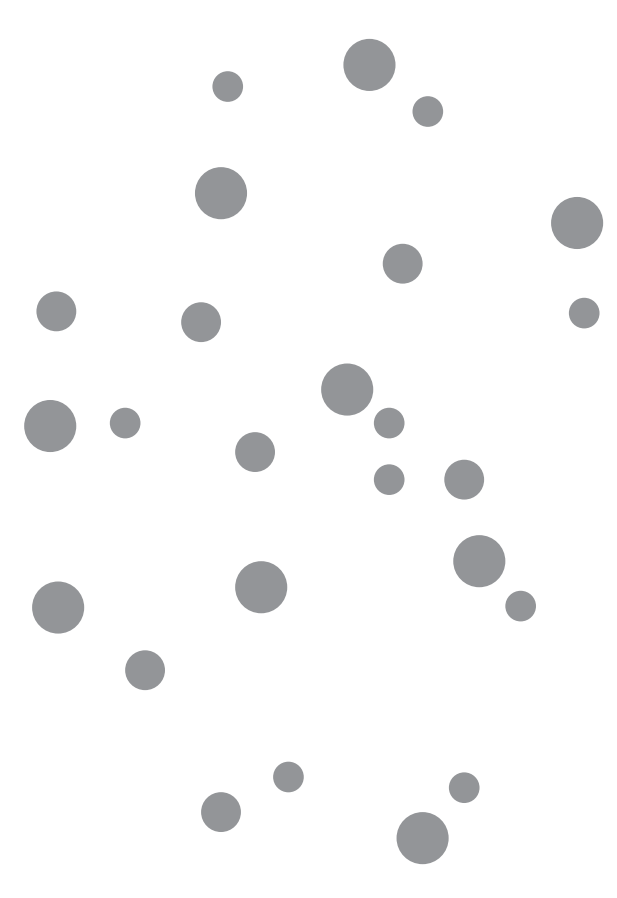

[f.21]



[f.22]

## PROPUESTA LUMÍNICA Y EJERCICIOS CON LA LUZ

### EL COMETIDO DE LA LUZ

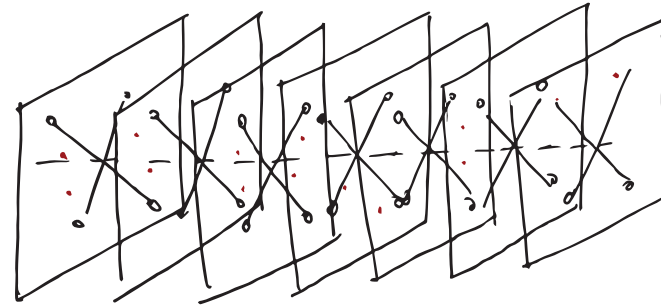

[f.23]

La luz juega un papel fundamental en esta exposición, ya que se presenta la idea de que esta, revele algo que no se ve en un primer momento. Este revelar corresponde al desarrollo de la información que se busca mostrar.

#### OBJETIVOS Y PRIMERA PROPUESTA

Como propuesta para la exposición, hablamos de un cuerpo central en el que se encuentre el volumen de contenidos de estos 50 años, se busca que este volumen se vea reflejado en este cuerpo, pero que no revele detalles de la información en un primer momento.

Para esto, la primera propuesta fue crear unos cuerpos planos, que estuvieran dispuestos linealmente de manera consecutiva, estos cuerpos, a los que llamamos bastidores, serían de acrílico, el cual es transparente. Este acrílico se piensa transparente para revelar este volumen, es ahí donde nace la idea de los pictogra-

mas, estas piezas que se disponen como símbolo de los hitos. La transparencia de los bastidores de acrílico permitiría que los hitos se construyeran un volumen flotante.

En la búsqueda de que esta información no se revele en un primer momento, se propone la idea que estos acrílicos tengan en ellos la información grabada. Estos grabados no se verían a primera vista, pero contarían con un sistema de iluminación LED, que al momento de mover este bastidor, para ver su detalle, se encenderían e iluminarían, por los cantos del acrílico, revelando así los textos grabados, que contendrían el detalle del desarrollo de los acontecimientos.

Se hacen pruebas de iluminación en acrílico con tiras de luces LED, las cuales están detalladas en un próximo punto de esta carpeta "Sobre la proyección".

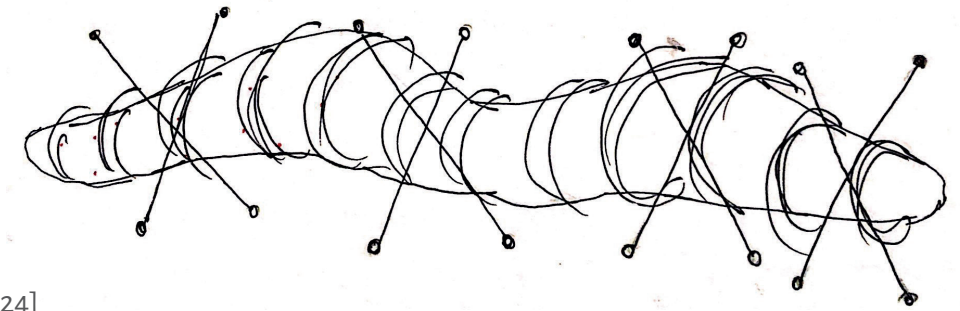

[f.24]

#### PROPUESTA LUMÍNICA FINAL

Como siguiente desafío, se plantea la posibilidad de que la información no esté en los bastidores, ya que se procura que este cuerpo central compuesto por los bastidores, sea una forma casi escultórica bien pulida y limpia.

Con este objetivo, se plantea la nueva posibilidad de usar la luz de una nueva forma, a través de proyecciones. Los bastidores serán los accionadores de estas proyecciones, donde se harán sacados, con la forma del volumen que se mencionó anteriormente y esta se proyectará en el suelo.

Estos sacados corresponden a los pictogramas, que simbolizan los hitos, que al ubicarse en la Cruz del Sur, dentro de los bastidores, construirán un patrón, el cual se proyectará en el suelo a través de una luz, que se accionará al momento de que estos bastidores se salgan de su eje y giran.

Es ahora donde los acrílicos luminosos vuelven a aparecer. Esta figura proyectada en el suelo, será el "índice" para el desarrollo de la información.

Se propone un segundo recorrido, en el que se encontrara este desarrollo, el cual estará compuesto por láminas de acrílico, las cuales se iluminarán en el momento en que se genere esta proyección en el suelo. De esta forma, existirán otros cuerpos que envolverán el primero, que está en el centro de la exposición, que no tomarán lugar hasta este accionar de la proyección, y se mostraran al iluminarse, revelando el detalle de la información.

Todas las pruebas y detalles del comportamiento de la luz en ambas situaciones, se encuentran a continuación.

## EJERCICIOS CON LA LUZ

### PRUEBAS PARA LAS PROYECCIONES

La construcción de las proyecciones se llevó a cabo teniendo en cuenta algunas nociones provenientes de la fotografía en cuanto al comportamiento de la luz y cómo se puede hacer uso de estos parámetros a favor.

Cuando se habla de dureza de la luz no sólo influye la naturaleza de la fuente luminosa sino que el tamaño de esta y su distancia del objeto iluminado, ya que contribuyen a la definición de los puntos de paso entre luz y sombra. Normalmente una luz dura tiene un alcance mayor que una luz suave, en términos de distancia. De hecho, en una luz dura los rayos luminosos son casi paralelos entre ellos, y esto da la posibilidad de iluminar con eficacia incluso objetos distantes. En cambio, en caso de una luz suave, los rayos luminosos se propagan en muchas direcciones y, por tanto, la luminosidad en el objeto

solo es óptima a poca distancia. Para la proyección de luz se realizan pruebas experimentales in situ, con un cartón calado y una linterna de iPhone 11. El cartón exagera las dimensiones de los calados de modo poder calcular con mayor facilidad la relación entre la realidad y la proyección.

Las dimensiones deseadas para la proyección es de 90x60 cm. Teniendo esto en cuenta, se hace la prueba con el cartón a una distancia de 190 cm de la superficie en la que se visualizará la proyección, y la linterna a 290 cm de esta misma superficie. En el ejercicio se observa una correlación de 1:3, lo cual es importante mantener en consideración para la ejecución del contenido.

### PRUEBAS EN EL ACRÍLICO: CÓMO SE ILUMINA LO QUE ESTÁ GRABADO

En cuanto a las pruebas en el acrílico, se utilizó una plancha de acrílico transparente de 5mm, de dimensiones 150 cm por 45 cm, la cual fue iluminada con una tira de luces desde sus cantos a todo su alrededor. Para esta prueba se graban a mano textos cortos, dispuestos en diferentes puntos del acrílico, uno en la esquina superior derecha, y otros dos centrales, esto con el fin de comprobar si estos textos pasan de casi no percibirse, a leerse perfectamente. Las pruebas son satisfactorias, ya que, como se puede observar en las siguientes fotos, los textos aparecen al iluminarse con las luces LED. Estos textos se leen de manera más limpia desde su retiro.

## DISEÑO SUELOS

Lo que está abajo cumple un rol fundamental dentro de la exposición, ya que, además de organizar el recorrido de la sala y completar el espacio de los cuerpos que flotan, reciben las proyecciones, por lo tanto, el Diseño de su contenido debe estar pensado.

### EL DIBUJO DE LOS SUELOS

Estos suelos se proponen pintados en diagonal a los mismos, en dirección a los cuerpos del segundo recorrido. Esta pintura es la proyección de la pintura que se les dará a los cuerpos que contienen la información, con el objetivo de guiar a la continuidad de la lectura. El color de la pintura es el negro, ya que reciben la proyección de los pictogramas y estos se dibujan a través de la luz, no de las sombras.

### LOS GRABADOS

Los suelos estarán grabados con algunos contenidos, entonces, en ellos se dibujará el sentido de las cosas, como la ubicación de los pictogramas y a qué fecha corresponde cada bastidor. Está grabada la Cruz del Sur, que deja ver la madera, con los nombres de los cuadrantes también grabados, esto para que al proyectarse los pictogramas, se revele la ubicación que ocupan dentro

de la Cruz del Sur.

Se graba en su esquina inferior derecha la fecha del bastidor al que accionan. Esta posición se corresponde con el punto desde el que le mira el espectador.

### EL PEDAL

Los suelos también cumplen la función de ser el pedal accionador del mecanismo que despliega los bastidores. Este pedal ocupa las aristas superior e inferior de cada suelo, para que tenga la superficie necesaria para accionar este movimiento que tendrá un peso. En este pedal se encuentra grabada la fecha correspondiente a cada bastidor, por lo que esta fecha estará levemente inclinada hacia el espectador.

Este pedal al ser parte de la propuesta gráfica, va también pintado negro, continuando con el dibujo que se completa al pisarlo. Este dibujo deja una esquina sin pintar, la cual está indicada para ser el espacio a pisar.

Todo esto está grabado en los paneles de los suelos, dejando ver la madera a través de la pintura. Cada placa del suelo, abarca dos bastidores que son opuestos, por lo que se dibuja en cada uno el contenido de dos quinquenios de la historia.

(1) Cruz de Sur y sus cuadrantes

(2) Fecha del módulo

(3) Pedal y figura que indica dónde pisar

Posicionamiento de suelos en la sala [Ver figura 25]

Especificaciones tipográficas de suelos [Ver figura 26]

Detalle del Diseño de suelos [Ver figura 27]

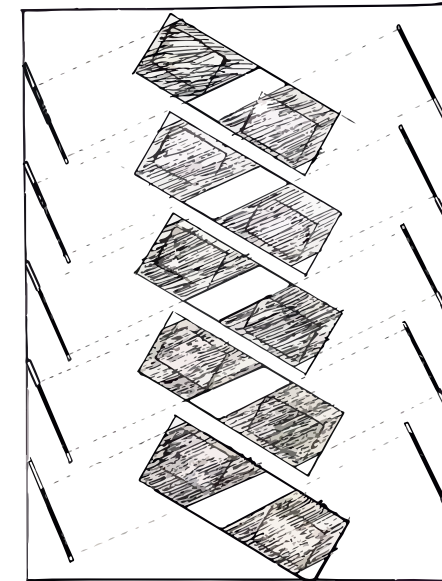

[f.25]

# 1970

Familia: **Alegreya Sans**

Estilo: **Regular**

Tamaño: **200 pt**

## OFICIAR CREATIVO

Familia: **Alegreya Sans SC**

Estilo: **Regular**

Tamaño: **60 pt**

[f.26]



[f.27]



## DIAGRAMACIONES Y CONTENIDOS DE MÓDULOS

En el recorrido de la exposición, existe un primer momento que es el que revela lo que se tiene en frente y que introduce a todo lo que se está por mostrar. Este es un momento imprescindible, ya que sin él, el espectador se podría encontrar desorientado entre los elementos.

Este primer momento está construido por un módulo colgante de papel, dispuesto al principio de la sala, a la izquierda inmediata del acceso frente al resto de la exposición. Este módulo, con dimensiones similares a las de los módulos del segundo recorrido (desarrollados en el siguiente punto), contiene la información para iniciar el recorrido de la exposición. Contiene el nombre de la exposición, una introducción a la misma, la planimetría de la disposición de los elementos, e instrucciones para su recorrido.

### DISPOSICIONES DEL CONTENIDO EN EL MÓDULO \*

- (1) Nombre de la exposición
- (2) Introducción de la exposición
- (3) Planimetría del recorrido de la exposición
- (4) Desarrollo del recorrido

### NOMBRE DE LA EXPOSICIÓN

Constelación del oficio: 50 años de Diseño e[ad]

### INTRODUCCIÓN

Esta mirada retrospectiva hacia los 50 años de Diseño busca reflejar el proceso histórico del oficio en su estudio y práctica bajo la visión poética propia de la Escuela. Desde que se funda la carrera en los años '70, una serie de hitos y sucesos han dado forma a la experiencia que representa ser estudiante de Diseño.

En este espacio se dispone la organización cronológica de los acontecimientos en dos pasillos de 25 años cada uno, concentrando densidades de información en períodos de 5 años por bastidor. Por cada módulo central, un pedal develará una proyección lumínica que guiará la lectura hacia los módulos exteriores que replican esta imagen, donde se ahonda en el año, categoría y desarrollo del suceso.

### DESARROLLO DEL RECORRIDO\*

(M1) Recorrido 1, primer módulo de bastidor correspondiente a los años 1970-1974

(x) Pedal accionador del bastidor, deberá ser pisado donde se indica para que el bastidor despliegue la proyección de los hitos. Hacer esto con cada bastidor.

(Ma) Recorrido 2, continuación del recorrido 1. Módulo que se ilumina revelando la información correspondiente a la proyección del bastidor 1.

(M2) Bastidor 2, correspondiente a los años 1975-1979.

(Mb) Módulo 2, continuación bastidor 2.

(M3) Bastidor 3, correspondiente a los años 1980-1984.

(Mc) Módulo 3, continuación bastidor 3.

(M4) Bastidor 4, correspondiente a los años 1985-1989.

(Md) Módulo 4, continuación bastidor 4.

(M5) Bastidor 5, correspondiente a los años 1990-1994.

(Me) Módulo 5, continuación bastidor 5.

(M6) Bastidor 6, correspondiente a los años 1995-1999.

(Mf) Módulo 6, continuación bastidor 6.

(M7) Bastidor 7, correspondiente a los años 2000-2004.

(Mg) Módulo 7, continuación bastidor 7.

(M8) Bastidor 8, correspondiente a los años 2005-2009.

(Mh) Módulo 8, continuación bastidor 8.

(M9) Bastidor 9, correspondiente a los años 2010-2014.

(Mi) Módulo 9, continuación bastidor 9.

(M10) Bastidor 10, correspondiente a los años 2014-2020.

(Mj) Módulo 10, continuación bastidor 10.

### ESPECIFICACIONES TIPOGRÁFICAS\*

\* Disposiciones del contenido del módulo [Ver figura 28]

\* Especificaciones tipográficas [Ver figura 29]

\* Desarrollo del contenido [Ver figura 30]

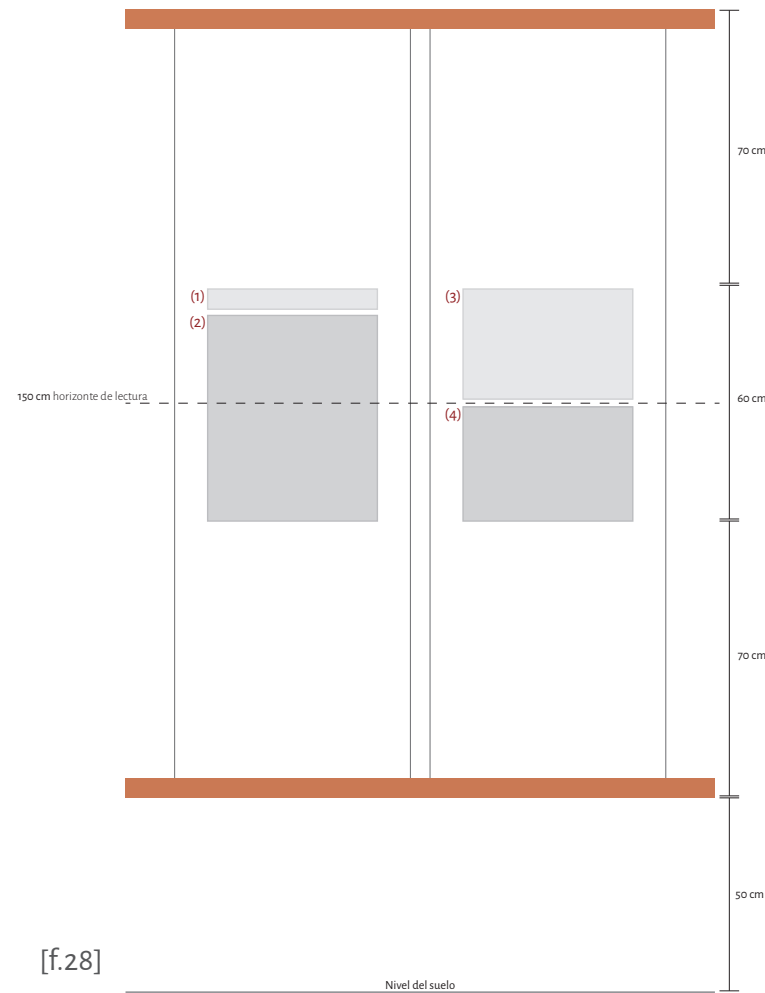

[f.28]

# Título

Familia: **Alegreya Sans**  
Estilo: **Medium**  
Tamaño: **80 pt**

## Subtítulo

Familia: **Alegreya Sans**  
Estilo: **Italic**  
Tamaño: **50 pt**

Cuerpo del texto  
Familia: **Alegreya Sans**  
Estilo: **Light**  
Tamaño: **24 pt**

[f.29]

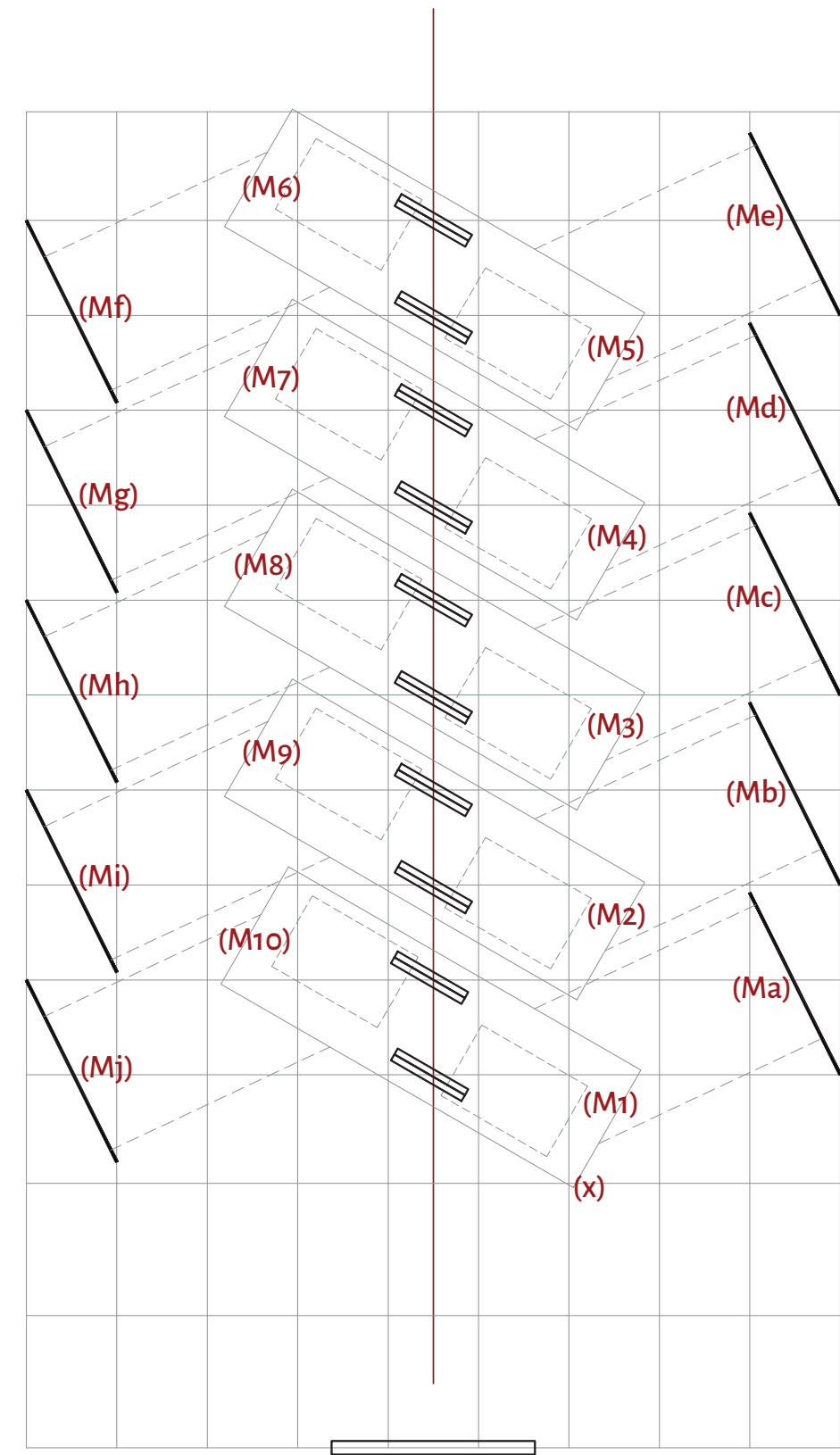

[f.30]



## DISEÑO SEGUNDO RECORRIDO

Este segundo recorrido, tiene la tarea de ser el lugar que contiene el desarrollo de la información de los hitos proyectados en los suelos.

Está compuesto por módulos de madera que se curvan a través de tensión. Esta tensión es generada por cables tensores que a la vez sujetan una placa de acrílico al centro, procurando dar la sensación de que esta placa flota.

Con respecto al cuerpo central (los bastidores), estos módulos lo bordean por los laterales de la sala y están inclinados en 25 grados aproximadamente hacia el módulo que les corresponde según fechas. Estos, están pintados negros, al igual que los suelos, continuando la línea diagonal imaginaria que estos proyectan. Este negro, da un fondo a la placa de acrílico suspendida en la curva, ya que la misma está grabada con textos que aparecen al

iluminarse la placa por los bordes. El color negro permite que estos textos iluminados se distingan con mayor claridad.

A su vez, en esta pintura negra se lee la proyección que generaron los bastidores en el suelo, estos dibujos se graban sobre la pintura negra dejando ver la madera. Este dibujo la origina a una especie de índice para los hitos, les da una ubicación en el acrílico. Por sobre estos dibujos, se puede ver en el acrílico, la fecha a la que corresponde el hito, y contiguamente se escribe el desarrollo del mismo.

### ESPECIFICACIONES TIPOGRÁFICAS\*

Módulo total segundo recorrido [Ver figura 31]

Lo que se dibuja con los pictogramas en el negro [Ver figura 32]

Contendio acrílico [Ver figura 33]

\*Especificaciones tipográficas [Ver figura 34]

Muestra tamaños reales textos [Ver figura 35]

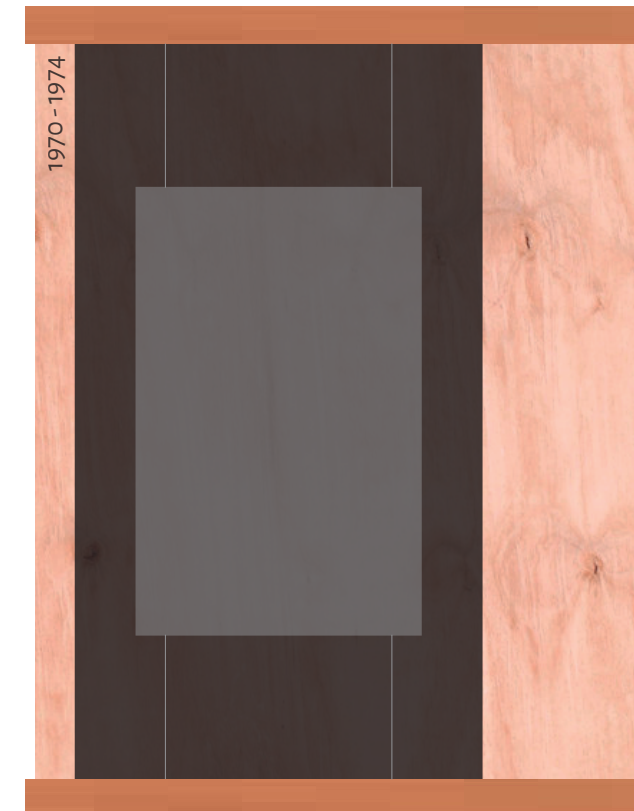

[f.31]



[f.32]



[f.33]

*Se inician los talleres de verano de ZIGZAG y Fanaloza.*

Familia: **Alegreya Sans**  
Estilo: **Light italic**  
Tamaño: **24 pt**

**72**

Familia: **Alegreya Sans**  
Estilo: **Medium**  
Tamaño: **44 pt**

**70**

Familia: **Alegreya Sans**  
Estilo: **Medium**  
Tamaño: **53 pt**

**74**

Familia: **Alegreya Sans**  
Estilo: **Medium**  
Tamaño: **65 pt**

[f.34]

**72** *Boris Ivelic se va a vivir a Ciudad Abierta.*

**70** *Se inician los talleres de verano de ZIGZAG y Fanaloza.*

**74** *Egresar el primer Diseñador de Objetos Juan Ciorba Vinz. Proyecto Casco Múltiple.*

[f.35]

## SERIE DE UN CASO

A continuación se presenta como ejemplo un caso correspondiente a 5 años en todos sus pasos, desde el calado en el bastidor, hasta su desarrollo en el acrílico.

Se toma el caso más denso en hitos, que es el de los primeros 5 años de la Escuela (1970-1974).

Estos son los hitos ocurridos:

### AÑO: 1970

**HITO:** Inicio de la carrera de Diseño.

**NIVEL DE INCIDENCIA:** Escuela

**CUADRANTE:** Orígenes del fundamento.

**PERSONAS RELACIONADAS:** Alberto Cruz (Fundador, Arquitecto), Jorge Sánchez (Profesor, Arquitecto) Claudio Girola (Fundador, Escultor) José Balcells (Profesor Titular, Escultor Diseñador Gráfico), Francisco Méndez (Fundador, Pintor y Arquitecto) Godofredo Iommi (Fundador,

Poeta) Ignacio Balcells (Arquitecto y Poeta).

**DESARROLLO DEL ACONTECIMIENTO:** Los Diseños se inician oficialmente en nuestra Escuela.

**HITO:** Se funda la Ciudad Abierta.

**NIVEL DE INCIDENCIA:** Escuela

**CUADRANTE:** Los otros

**PERSONAS RELACIONADAS:** Alberto Cruz (Fundador, Arquitecto), Jorge Sánchez (Profesor, Arquitecto) Claudio Girola (Fundador, Escultor) José Balcells (Profesor Titular, Escultor Diseñador Gráfico), Francisco Méndez (Fundador, Pintor y Arquitecto) Godofredo Iommi (Fundador, Poeta) Ignacio Balcells (Arquitecto y Poeta) Fabio Cruz (Fundador, Arquitecto, Henri Tronquoy (Fundador, Diseñador y amigo. Francés).

**HITO:** Talleres de verano.

**NIVEL DE INCIDENCIA:** Taller

**CUADRANTE:** Oficiar creativo

**PERSONAS RELACIONADAS:** Alberto Cruz (Fundador, Arquitecto), Jorge Sánchez (Profesor, Arquitecto) Claudio Girola (Fundador, Escultor) José Balcells (Profesor Titular, Escultor Diseñador Gráfico), Francisco Méndez (Fundador, Pintor y Arquitecto) Godofredo Iommi (Fundador, Poeta) Ignacio Balcells (Arquitecto y Poeta).

**DESARROLLO DEL ACONTECIMIENTO:** Se inician los talleres de verano de ZIGZAG y Fanaloza.

**HITO:** Primeras Ediciones.

**NIVEL DE INCIDENCIA:** Escuela

**CUADRANTE:** Orígenes del fundamento.

**PERSONAS RELACIONADAS:** Alberto Cruz (Fundador, Arquitecto), Jorge Sánchez (Profesor, Arquitecto) Claudio Girola (Fundador, Escultor) José Balcells (Profesor Titular, Escultor Diseñador Gráfico), Francisco Méndez (Fundador, Pintor y Arquitecto) Godofredo Iommi (Fundador,

Poeta) Ignacio Balcells (Arquitecto y Poeta).

**DESARROLLO DEL ACONTECIMIENTO:** Ediciones de lujo. Ediciones con textos inéditos (traducciones de poetas, artistas, músicos). Ediciones de estudio (signos, museos, films, ciudad, etc.)

### AÑO: 1972

**HITO:** Exposición de los 20 años.

**NIVEL DE INCIDENCIA:** Escuela

**CUADRANTE:** Los otros.

**PERSONAS RELACIONADAS:** Alberto Cruz (Fundador, Arquitecto), Jorge Sánchez (Profesor, Arquitecto) Claudio Girola (Fundador, Escultor) José Balcells (Profesor Titular, Escultor Diseñador Gráfico), Francisco Méndez (Fundador, Pintor y Arquitecto) Godofredo Iommi (Fundador, Poeta) Ignacio Balcells (Arquitecto y Poeta).

**DESARROLLO DEL ACONTECIMIENTO:** exposición de los 20 años de la Escuela, “Las Pizarras” en el Museo Nacional de Bellas Artes.

**HITO:** Boris Ivelic a Ciudad Abierta.

**NIVEL DE INCIDENCIA:** Persona

**CUADRANTE:** Los otros.

**PERSONAS RELACIONADAS:** Boris Ivelic (Arquitecto, Profesor de Diseño Industrial).

**DESARROLLO DEL ACONTECIMIENTO:** Boris Ivelic se va a vivir a Ciudad Abierta.

**HITO:** Ingreso de Ricardo.

**NIVEL DE INCIDENCIA:** Persona

**CUADRANTE:** Oficiar creativo.

**PERSONAS RELACIONADAS:** Ricardo Lang (Profesor Titular, Diseñador Industrial)

**DESARROLLO DEL ACONTECI-**

**MIENTO:** 1972, año en el que Ricardo Lang ingresa a la Escuela como alumno.

**AÑO: 1974**

**HITO:** Egreso del primer Diseñador de Objetos.

**NIVEL DE INCIDENCIA:** Escuela

**CUADRANTE:** Oficiar creativo.

**PERSONAS RELACIONADAS:**

Juan Ciorba (Ex Alumno), Alberto Cruz (Fundador, Arquitecto), Jorge Sánchez (Profesor, Arquitecto) Claudio Girola (Fundador, Escultor) José Balcells (Profesor Titular, Escultor Diseñador Gráfico), Francisco Méndez (Fundador, Pintor y Arquitecto) Godofredo Iommi (Fundador, Poeta) Ignacio Balcells (Arquitecto y Poeta).

**DESARROLLO DEL ACONTECI-**

**MIENTO:** Egresar el primer Diseñador de Objetos Juan Ciorba Vinz. Proyecto Casco Múltiple.

**HITO:** Maritório, Catamarán de Ciorba

**NIVEL DE INCIDENCIA:** Persona

**CUADRANTE:** Espacio y su abstracción.

**PERSONAS RELACIONADAS:** Juan Ciorba (Ex alumno)

Pictogramas de los hitos en el papel del bastidor, con las guías para los cuadrantes  
[Ver figura 36]

Pictogramas de hitos en el papel del bastidor  
[Ver figura 37]

Proyección de los pictogramas en el suelo  
[Ver figura 38]

Desarrollo de los hitos en el acrílico del segundo recorrido [ Ver figura 39]

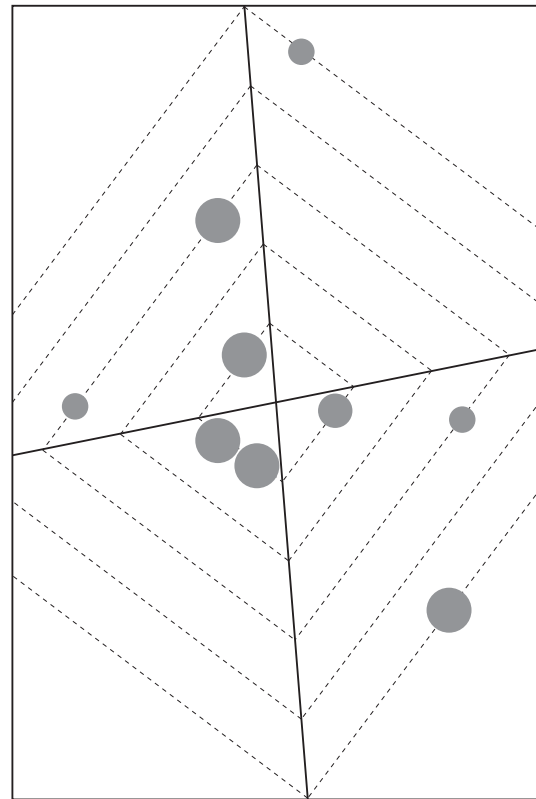

[f.36]

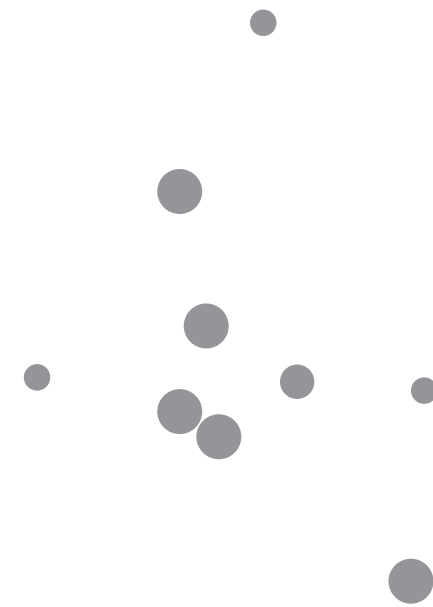

[f.37]



[f.38]

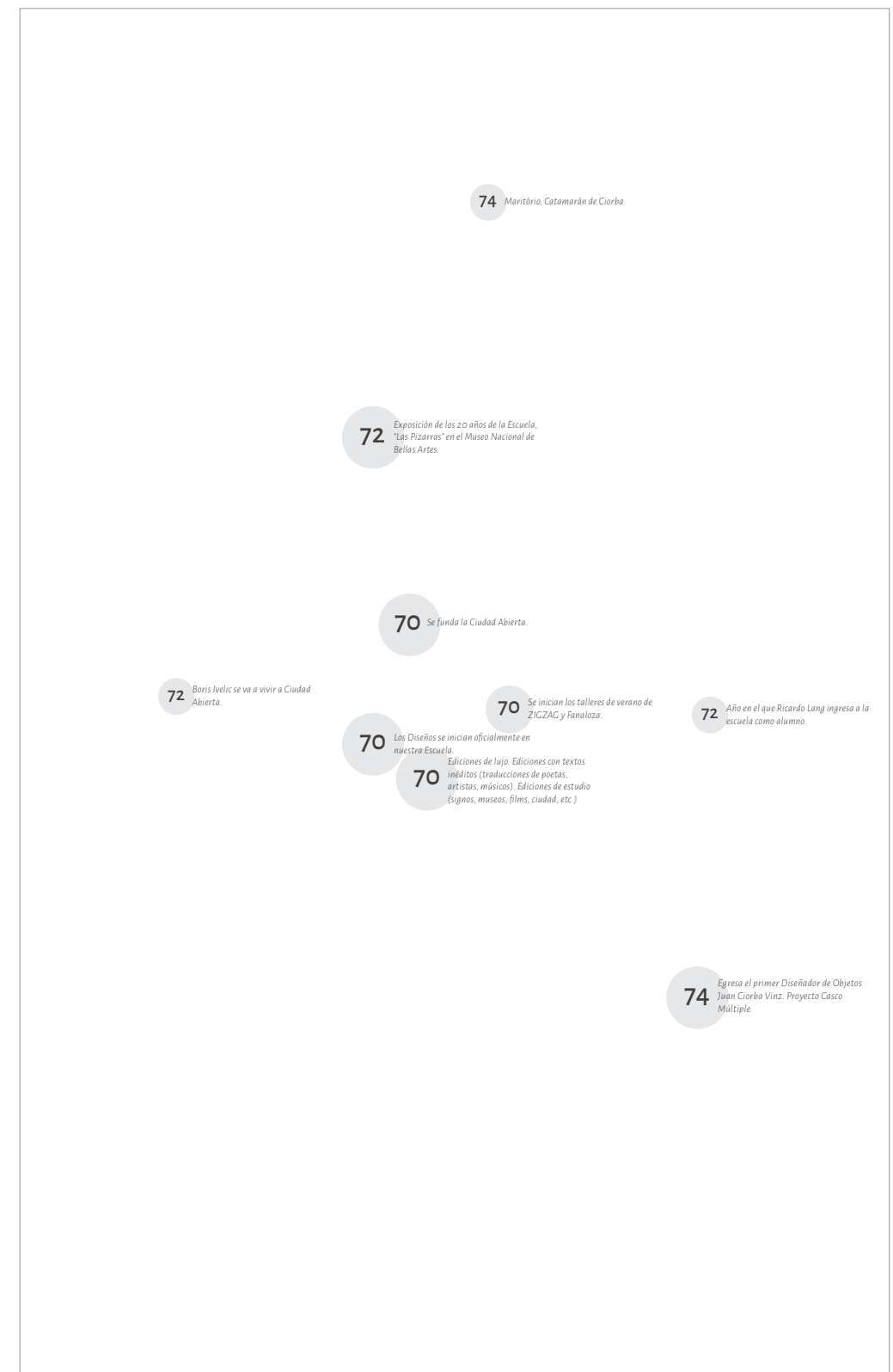

[f.39]

## PRIMERAS PROPUESTAS DE MÓDULOS

### SERIES DE PROPUESTAS: TETRAEDRO

Nace, desde la figura de la Cruz del Sur, la idea de que esta sea el motor de la forma de la exposición. Explorando la manera de hacer que este dibujo de la Cruz tome una dimensión tridimensional, para alejarla de lo plano que la caracteriza, surge la idea la la figura del tetraedro.

Esta figura, el posible tomando como punto de convergencia el quinto título, la Visión Común. Un tetraedro formalmente “es un poliedro cuya superficie está formada por cuatro triángulos equiláteros iguales.” (Formulas, U. 2020)<sup>4</sup> Entonces, ya que nuestra figura tiene 4 caras y una base cuadrada, por tener 4 vértices, que son los títulos y uno central, que es la visión común, se asemeja más a un cuerpo sólido platónico el Octaedro, pero en la mitad de su forma. Desde la idea del tetraedro surgen propuestas de figuras como maneras de mostrar la Cruz del Sur y sus contenidos.

#### PROPUESTA 1:

Consiste en verticalizar la forma de

la figura construyendo perfiles en los espacios que se construyen a partir de las líneas de la Cruz del Sur. Estos perfiles van tomando forma según la posición de los hitos, de este modo, los puntos más lejanos tomados por los hitos van trazando el perfil. Entonces, según una fórmula para ubicar los hitos, estos van dibujando la forma final de esta propuesta.

#### PROPUESTA 2:

Esta propuesta consiste en tomar la figura del tridimensional de la Cruz del Sur como esqueleto de un cuerpo mayor, que dirija desde su parte superior 4 paneles hacia abajo, en los que se encontrarán dispuestos los hitos. Este cuerpo contiene un eje central desde el que se sostiene el esqueleto de la Cruz del Sur que corresponde a la “visión común”, entonces, todos los hitos convergen en este eje central.

Estas primeras propuestas son estudiadas en conjunto, para llegar a la forma final que se plantea como motor del Diseño final para la exposición.

Tetraedro propuesto desde la Cruz del Sur [Ver figura 40]

Figura tetraedro formal [Ver figura 41]

Figura Octaedro Formal [Ver figura 42]

Propuesta 1 [Ver figura 43]

Propuesta 2 [Ver figura 44]



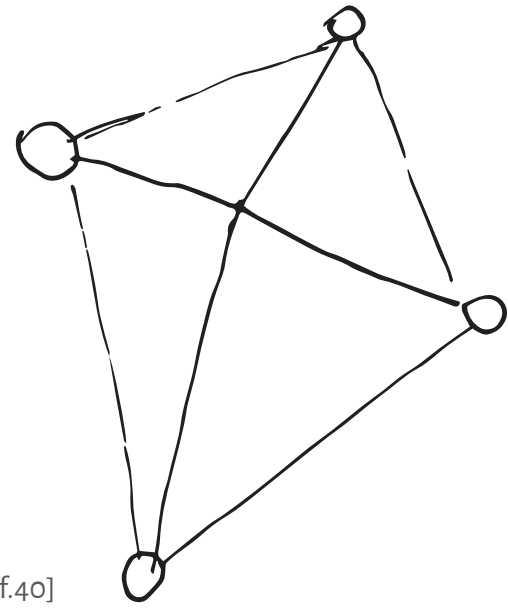

[f.40]

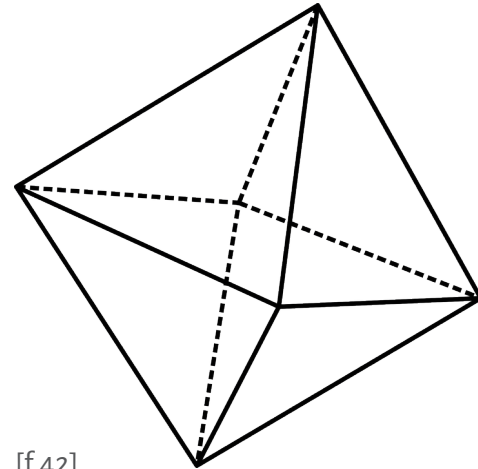

[f.42]

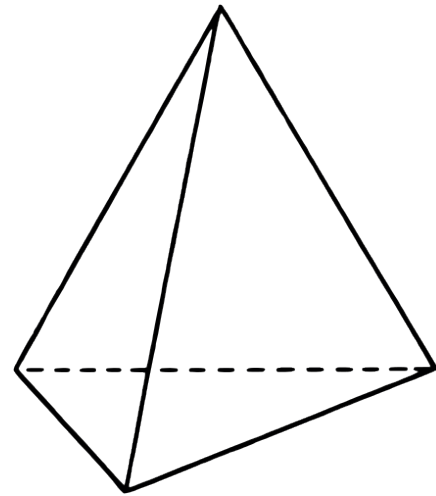

[f.41]

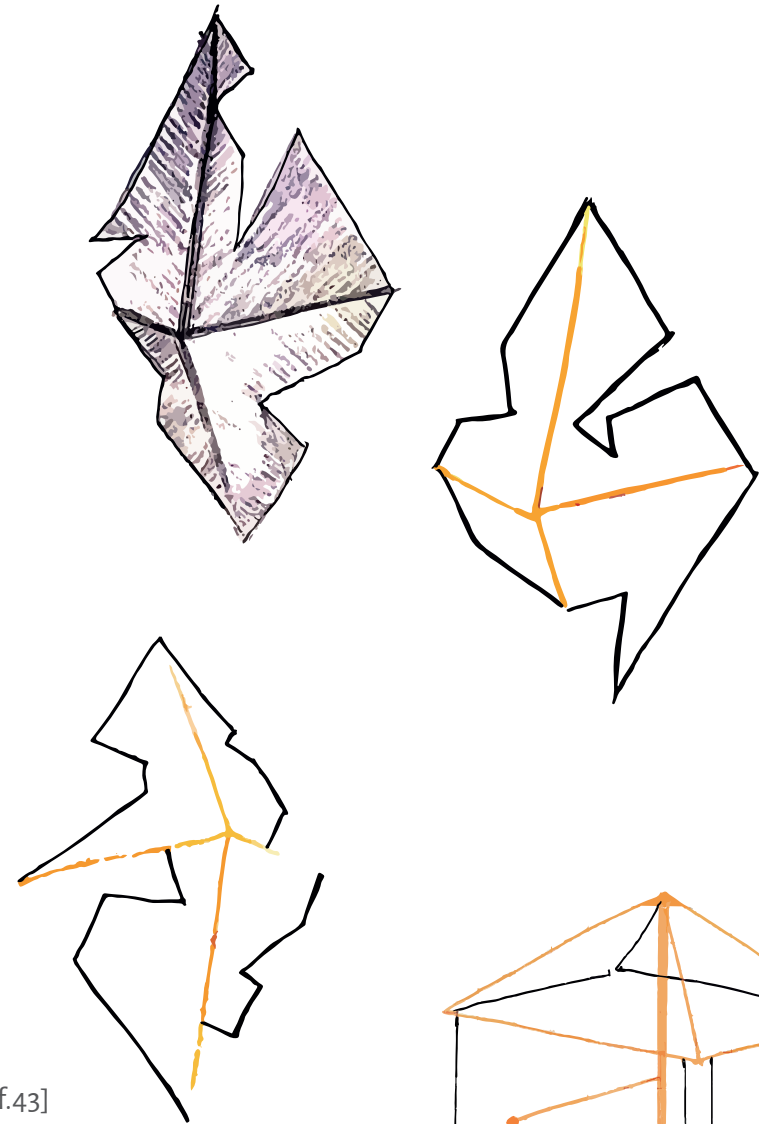

[f.43]

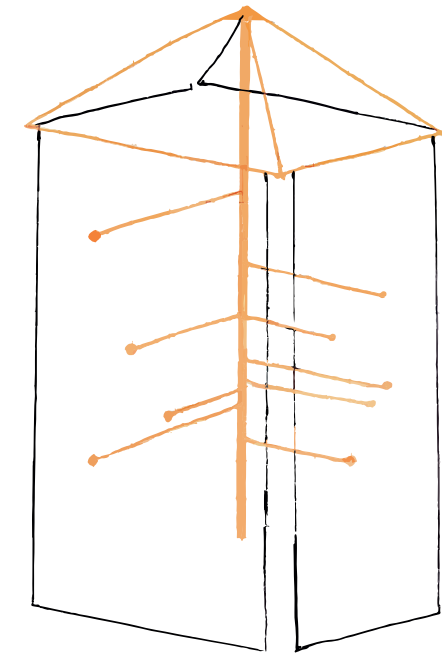

[f.44]

## ESQUELETO

Como primer paso, se propone fundamentalmente tomar la segunda propuesta y horizontalizar, es decir, continuar con la idea de un cuerpo alargado pero de manera horizontal, de forma que la Cruz del Sur sea la que queda vertical y esta se replique a través del largo de este cuerpo.

La Cruz del Sur se piensa inscrita en una especie de bastidores, los cuales compondrán este cuerpo mayor de manera continua, uno tras del otro, para formar un volumen mayor, el volumen que representará los 50 años. En estos elementos van ubicados los hitos, cada Cruz del Sur representa un año, y los hitos que ocurren ese año van dispuestos en ella, como resultado la composición dará origen a una nueva figura con diferentes densidades, representando la concentración de hechos ocurridos durante los años.

Este cuerpo compuesto de las cruces se propone colgante para poder ver un volumen flotante en la sala donde se exponga. Se propone la transparencia de los bastidores, para que a través de ellos nazca el volumen de los hechos. El cuerpo es una especie de esqueleto, ya que se propone que se sostenga de su parte superior por un mecanismo que se asemeja a una columna vertebral.

Las propuestas anteriores son estudiadas y trabajadas en conjunto para llegar a la propuesta final, más compleja, que se acompaña de otros elementos que crean un recorrido total y la experiencia del relato de los 50 años.

Dibujo de la propuesta del cuerpo compuesto de bastidores. [Ver figura 45]

Dibujo de la propuesta de las densidades formadas por los hitos. [Ver figura 46]

Propuesta del esqueleto. [Ver figura 47]

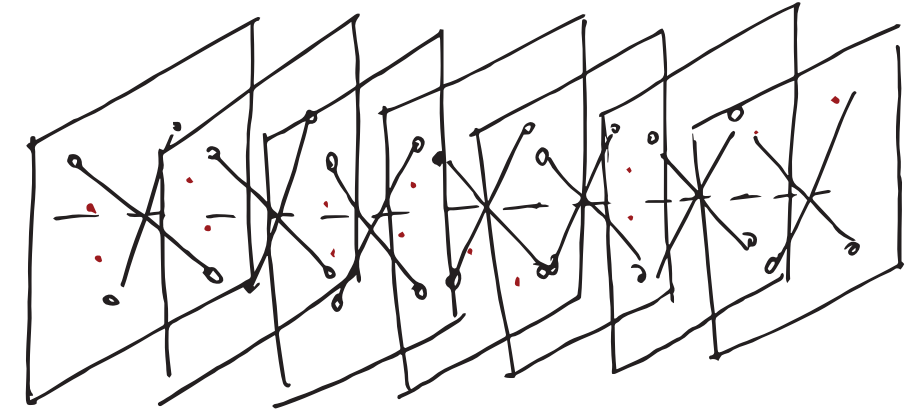

[f.45]

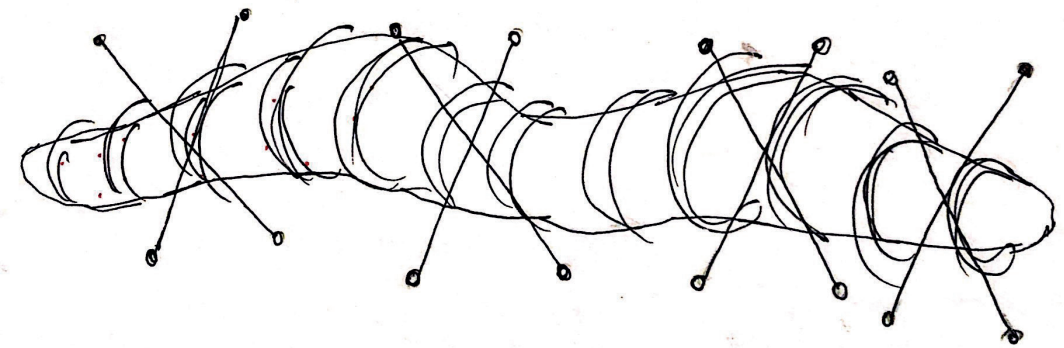

[f.46]

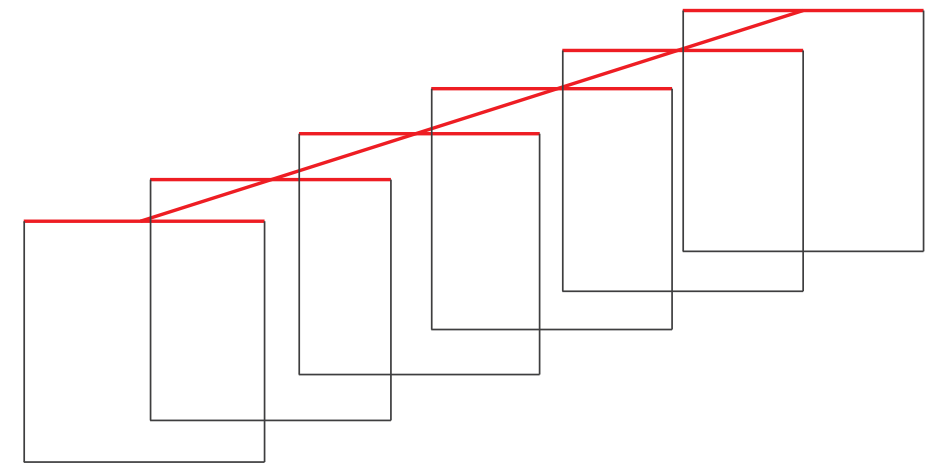

[f.47]

## BASTIDORES

### CONTENEDORES DE LUZ Y MOVIMIENTO

Dentro del módulo, se le llama bastidor al espacio construido que contiene la información gráfica que se pretende proyectar. Este espacio consta de piezas modeladas en 3D que sostienen, tubos de aluminio que tensan y el papel que contiene los pictogramas.

El primer obstáculo que se presenta es el construir un bastidor como tal para contener la proyección, ya que con este modo de soporte se suma peso a la estructura móvil. El siguiente obstáculo trata sobre la proyección y el inconveniente de cruzar elementos por el bastidor, ya que cualquier objeto que se encuentre entre el bastidor y la fuente lumínica, podría interferir en la proyección

Considerando estas circunstancias, se procede a diseñar una pieza para la unión de la estructura móvil con uno de los dos tubos tensores.

Este Diseño fue necesario ya que el bastidor se podía trabajar solo por sus bordes verticales, debido al movimiento que realiza. Las piezas constan de una cruceta en la que se le introduce un tubo de aluminio previamente curvado que obra como tensor del papel. Esta pieza a la vez contiene al tubo móvil, por lo que el giro le es natural al bastidor.

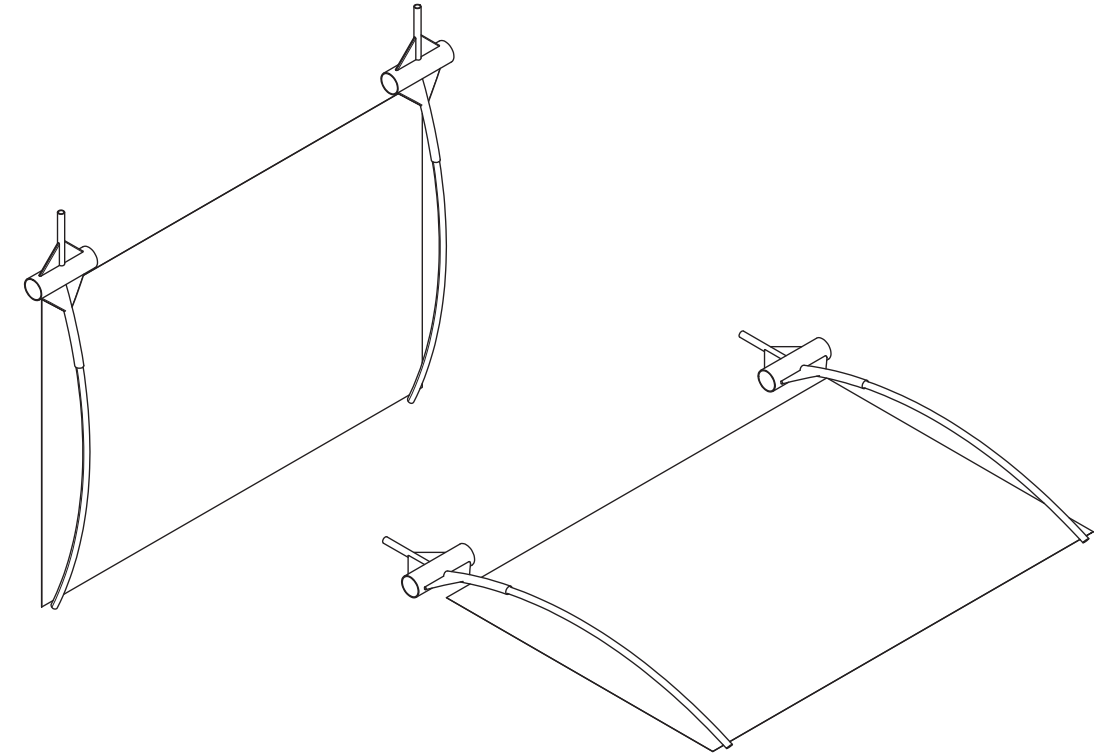

[f.48]

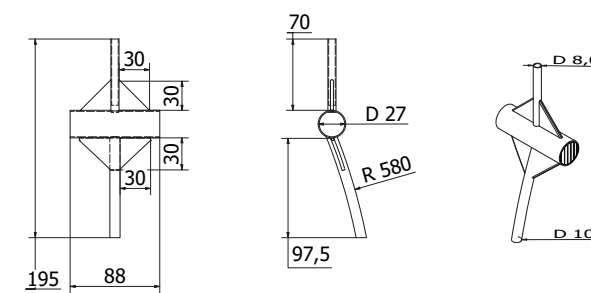

[f.49]

Bastidor completo. [Ver figura 48]

Pieza cruceta. [Ver figura 49]

## PROTOTIPOS

### MÓDULOS EXPOSITIVOS

Uno de los objetivos de la exposición es la construcción de dos tipos de módulos, uno para cada recorrido que se propone. El primero de ellos está destinado a la información gráfica que se proyecta, el que identificamos como ‘módulo mecánico’; el segundo módulo expositivo es el que muestra lectura proveniente de la imagen proyectada en el primer módulo.

#### SISTEMA DE MOVIMIENTO MECÁNICO

El módulo mecánico se propone en su momento inicial con el bastidor en posición vertical y se desea llevar a cabo un segundo momento en que su posición final sea horizontal. Determinando esto, el movimiento que se debe realizar es el de desplazamiento y giro, de modo acercar el bastidor al lector. Con estas intenciones, se desarrolla el movimiento helicoidal de desplazamiento.

En propuestas anteriores se concebía este módulo como un cuerpo con el que el lector interactúa, pero su

forma era pensada para la manipulación con la mano. Dado la contingencia de la pandemia es que se decide hacer el cambio de la manipulación de la mano por el pie, a través de un pedal, para cumplir con normativas sanitarias.

El objetivo del gesto de desplazamiento y giro pretende realizarse en una sola maniobra a través del pedal. La intención de contener una dimensión común al centro y de poder apartarla, trae a presencia modos mecánicos que están en proceso de definición, pero que por el hecho de tratarse de un movimiento horizontal de desplazamiento, puede que tienda al universo de las palancas. Su accionamiento a través del pedal, implica al eje (T1) que contiene un calado helicoidal que lo recorre a lo largo, el cual funciona como riel guía del tubo exterior (T2). Este tubo (T2) tiene una pieza que sobresale por este riel y dirige el gesto del desplazamiento. A medida que T2 avanza, se produce el giro que concluye al bastidor en una posición horizontal.

#### MÓDULOS SEGUNDO RECORRIDO

Junto al módulo mecánico antes mencionado, se propone un segundo recorrido que colabora con el contenido del primero, dando origen a una segunda estructura de módulo. Este espacio es contenedor de la lectura que se desprende de la proyección gráfica del primer recorrido.

El módulo consta de un frente y un atrás. Lo que se observa en su atrás consta de una superficie oscurecida con los hitos tallados que replican la proyección del módulo mecánico, y estos coinciden en ubicación con la información textual que muestra el acrílico. Por otro lado, su frente se compone de una superficie transparente que, gracias a una luz cronometrada que se enciende al accionar el módulo mecánico, revela información sobre los hitos. Esta información corresponde al desarrollo de los hitos y al año en que acontece.

Las vigas del módulo cumplen el rol de estructurar el frente y el atrás, a la vez que el módulo completo. Estas vigas contienen en todo su largo a la superficie del atrás, creando

resistencia para crear la curva que se desea lograr. El frente también obtiene su estructura proveniente de las vigas, ya que se tensa con su punto de apoyo proveniente desde allí. Finalmente, se busca la estabilización del módulo utilizando el mismo peso de las vigas, y se acompaña con un peso central a él para evitar que se meza.

#### MÓDULO INTRODUCTORIO

Este elemento de introducción a la exposición está compuesto por dos franjas de papel tensado que se encuentran suspendidas de los perfiles del cielo de la sala. Para colgar este nuevo elemento, que es más ligero que el resto, se construyen otras piezas [ver pieza C3]. El papel se encuentra tensado de sus bordes superior e inferior con la ayuda de 2 listones de 1x1” en cada lado, por el frente y por detrás. Además, las dimensiones de estos listones coinciden con las medidas del largo del segundo módulo y las del ancho del papel con las dimensiones del bastidor.

## SISTEMA DE MOVIMIENTO MECÁNICO

MUESTRA DEL TOTAL

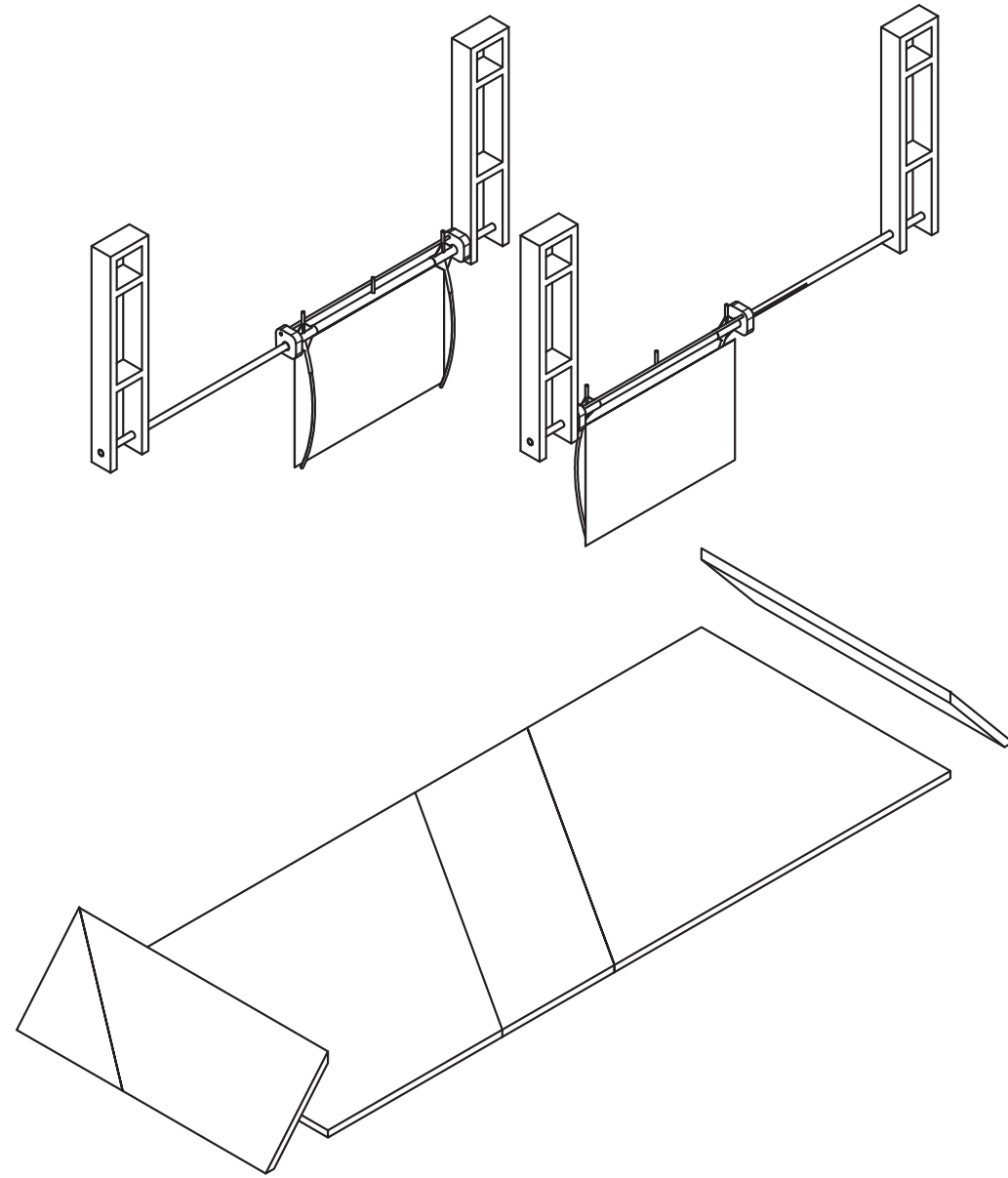

[f.50]

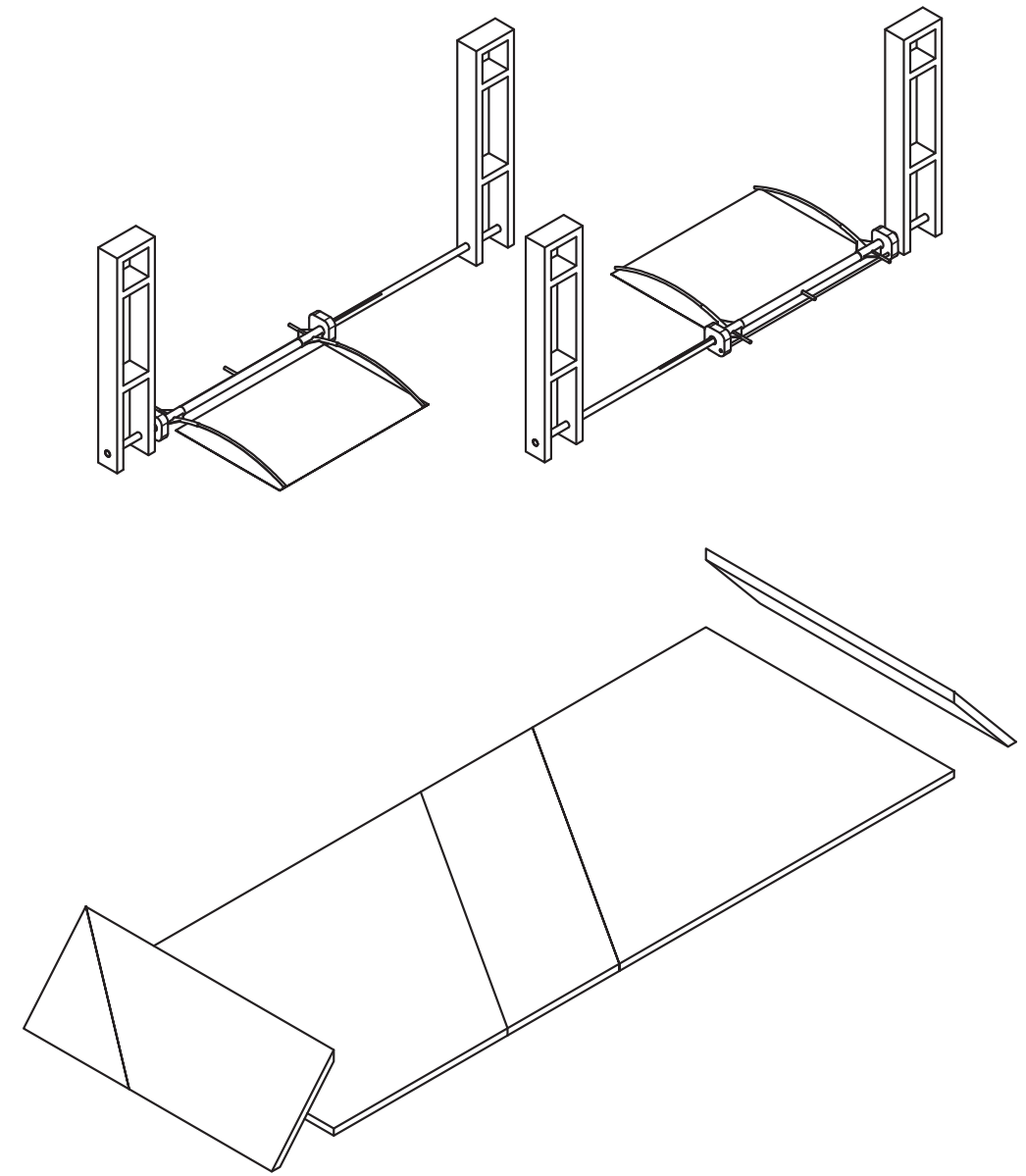

[f.51]

PIEZAS

(1) Tubo 1

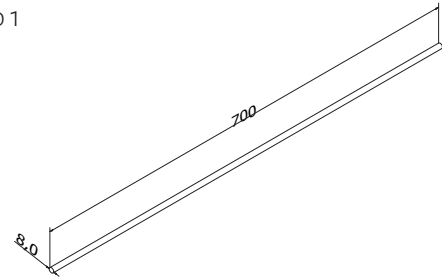

(2) Tubo 2

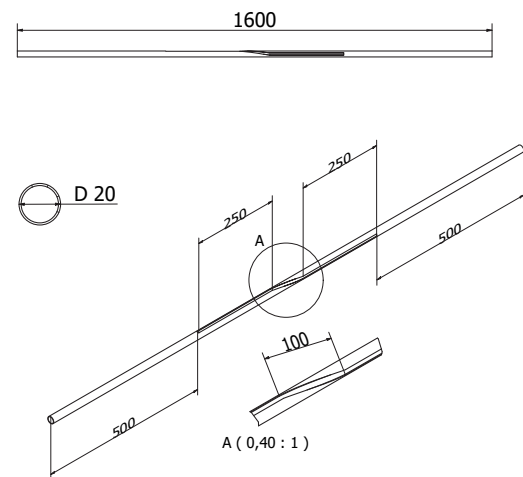

(3) Tubo 3

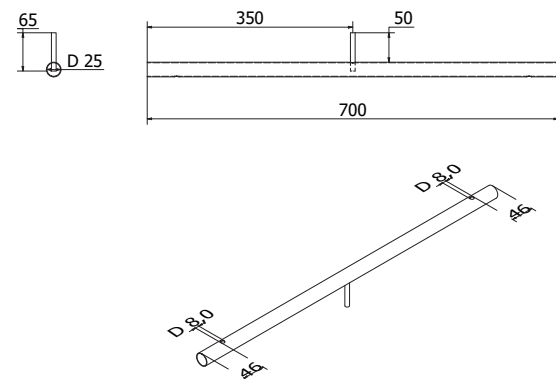

(4) Tubo curvo

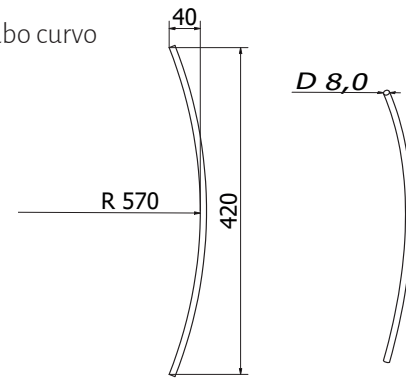

(5) Cruz

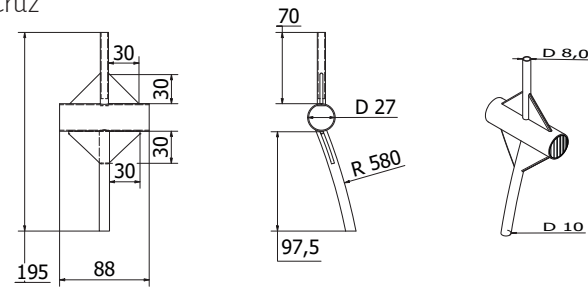

(6) Pieza 1

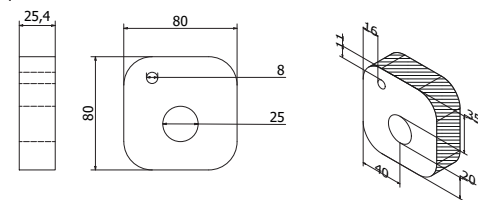

(7) Pieza C

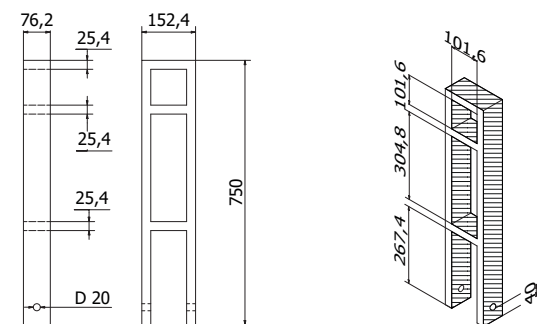

INSTRUCCIONES DE ENSAMBLE

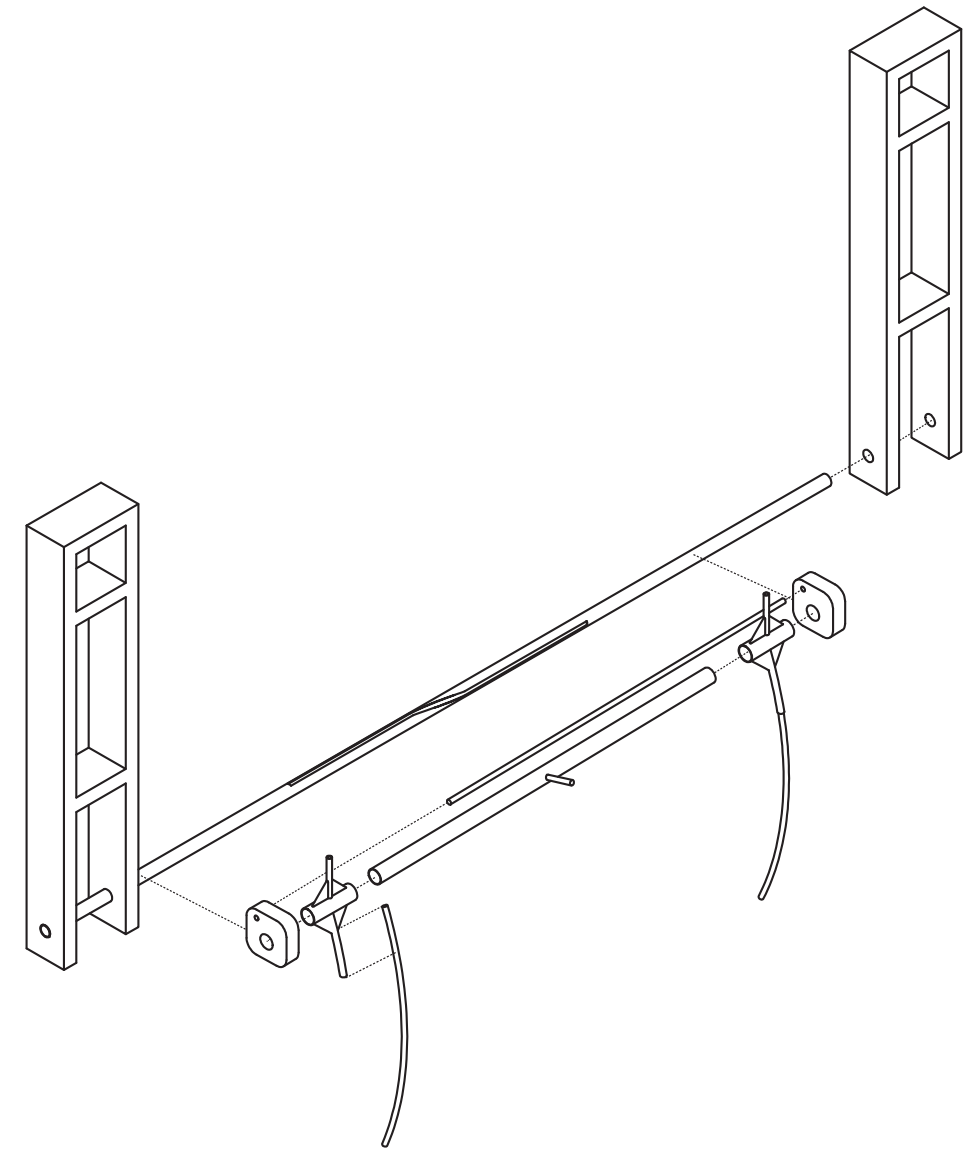

## MÓDULO SEGUNDO RECORRIDO

MUESTRA DEL TOTAL

[f.52]

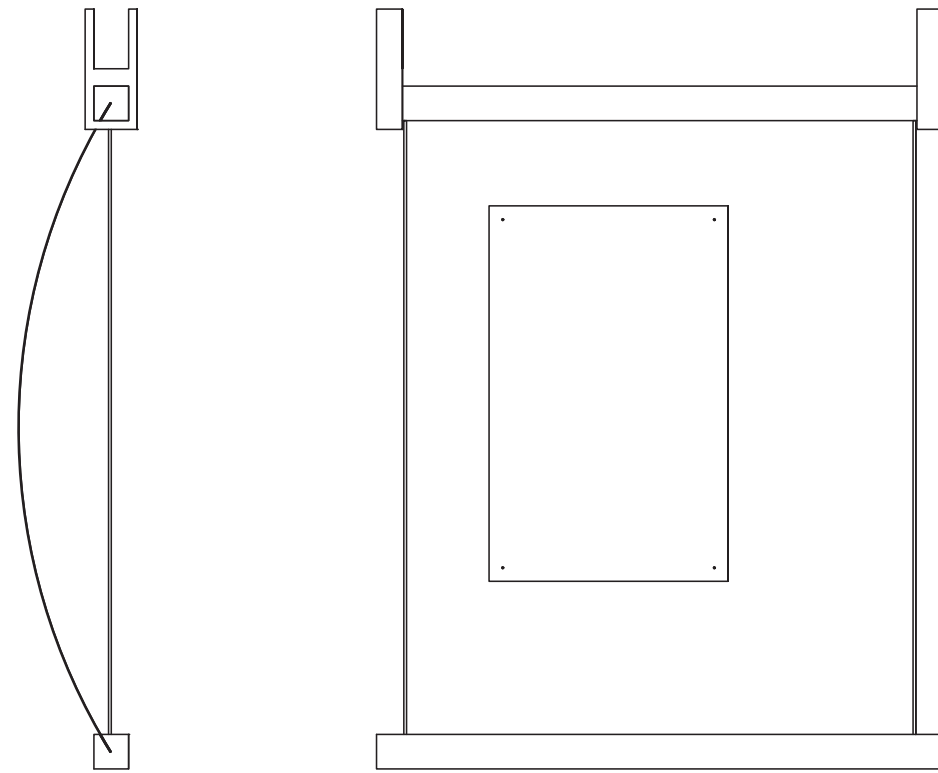

[f.53]

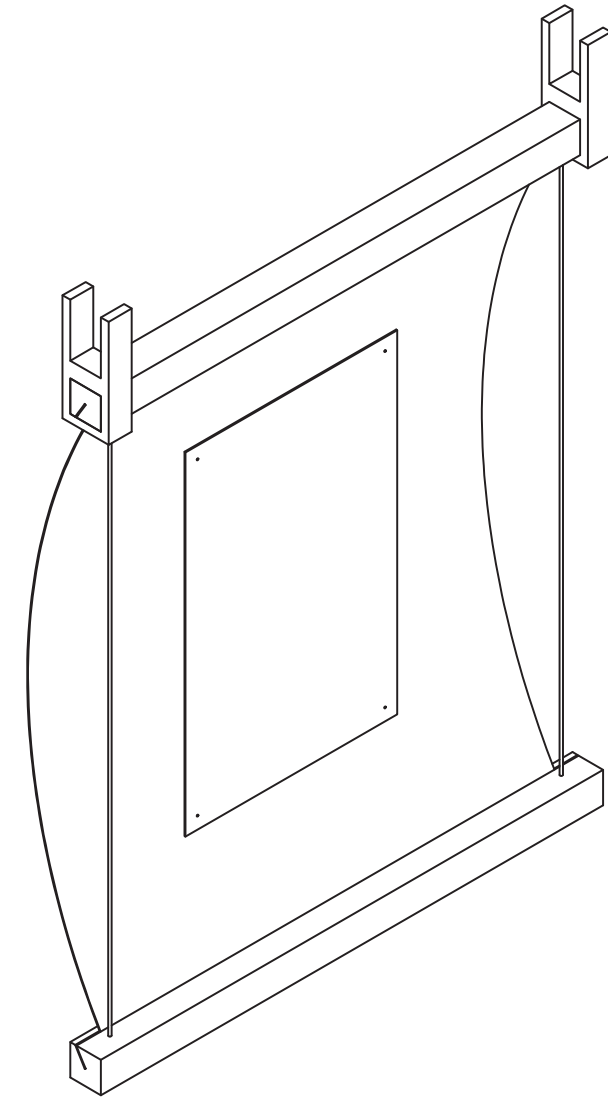



PIEZAS

(1) Terciado

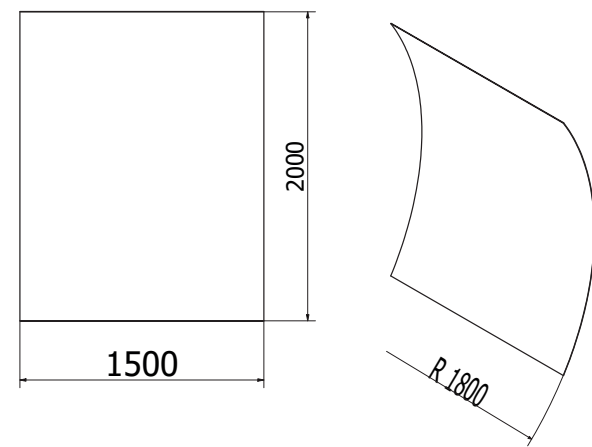

(3) Acrílico

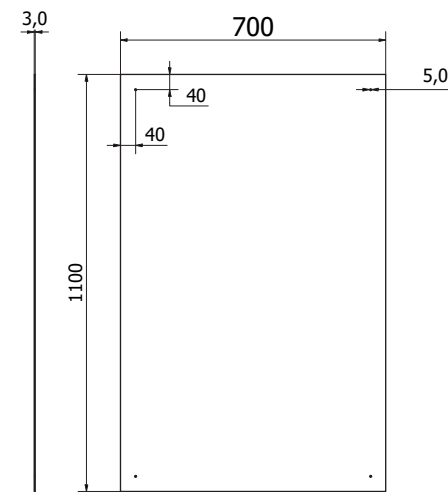

(2) Viga

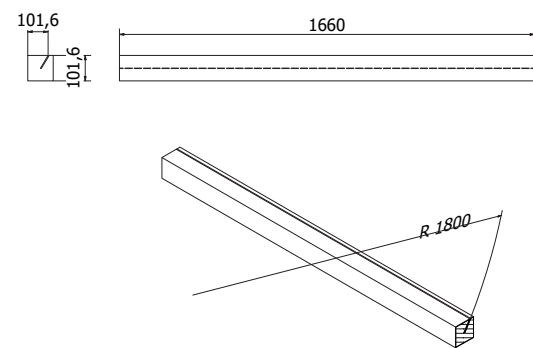

(4) Pieza C

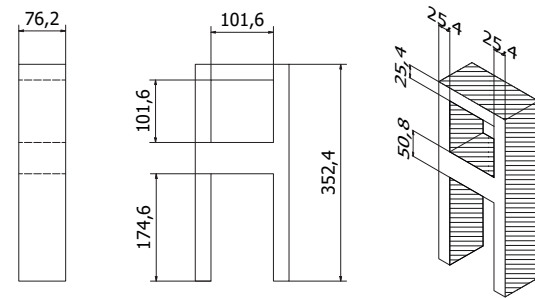

INSTRUCCIONES DE ENSAMBLE

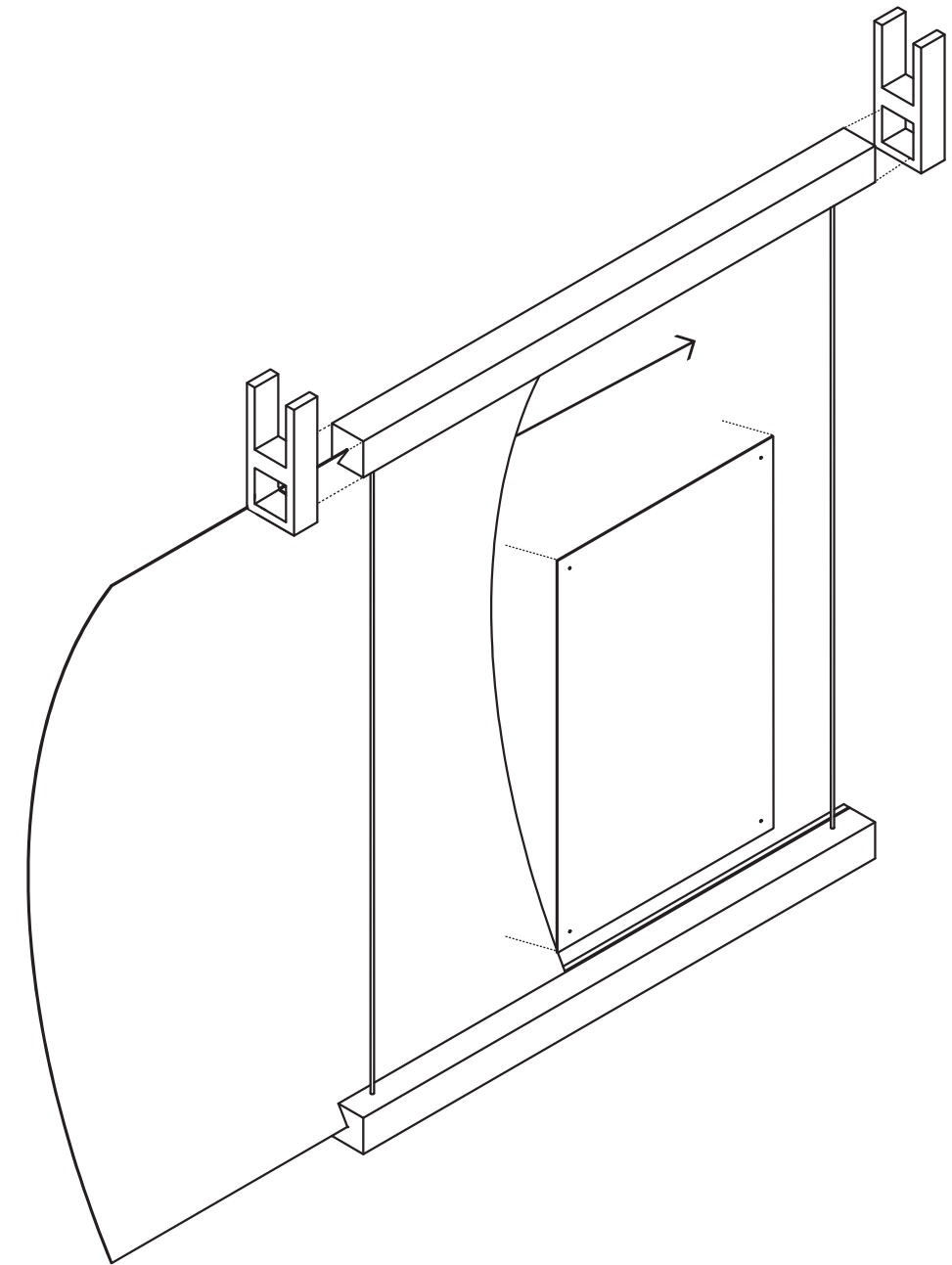

# MÓDULO INTRODUCTORIO

MUESTRA DEL TOTAL

[f.54]

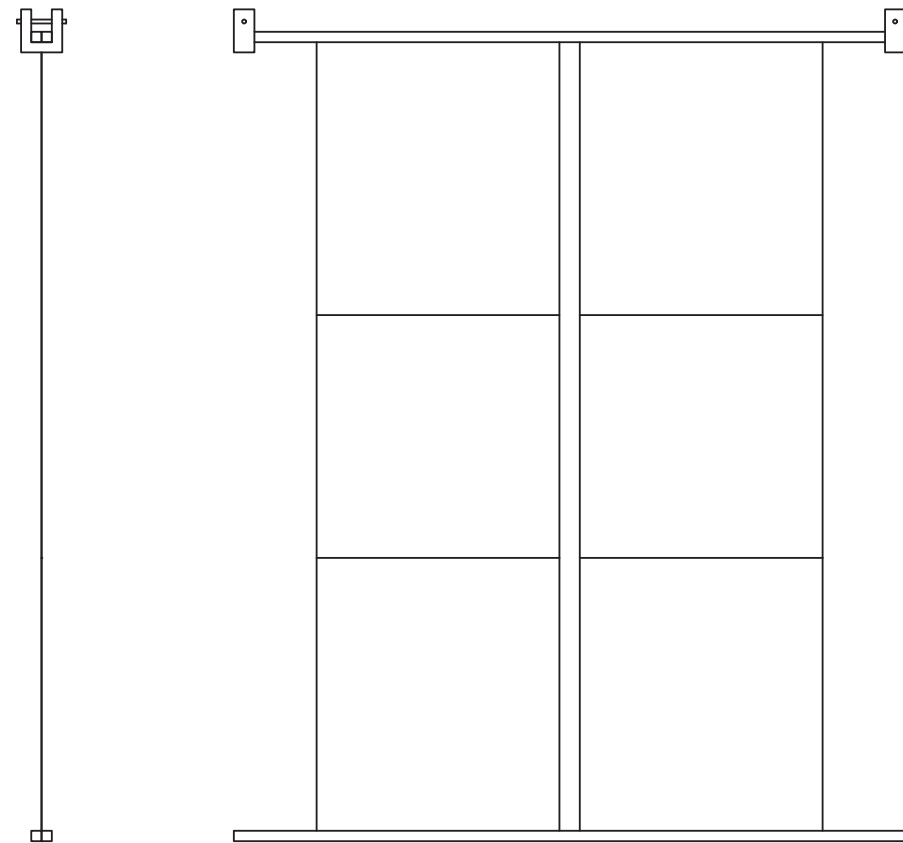

[f.55]

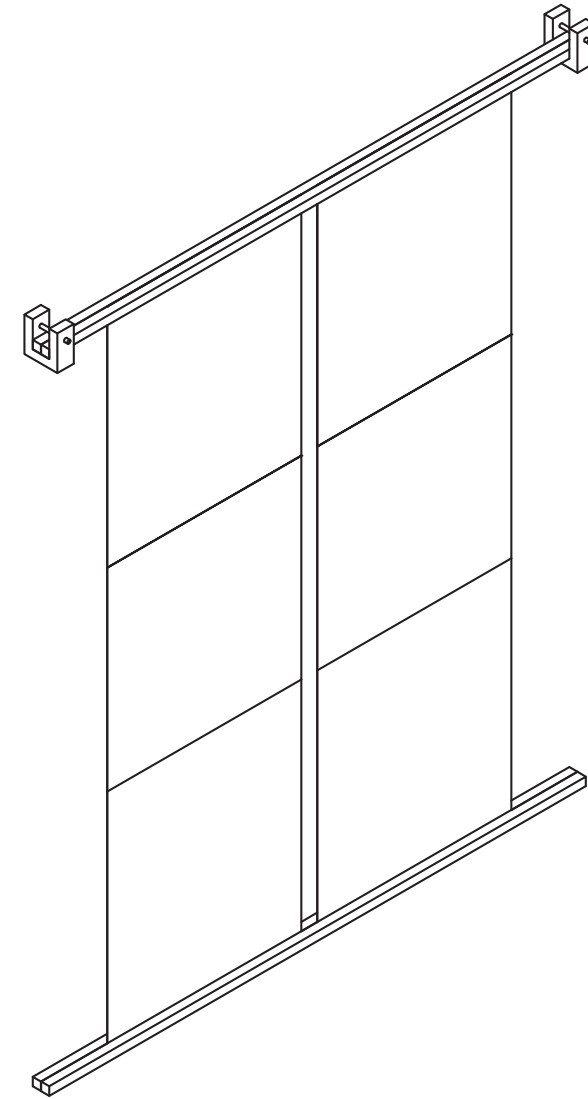

## PIEZAS

(1) Pieza C cielo

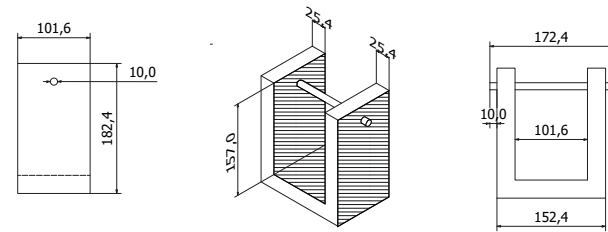

(2) Viga 2

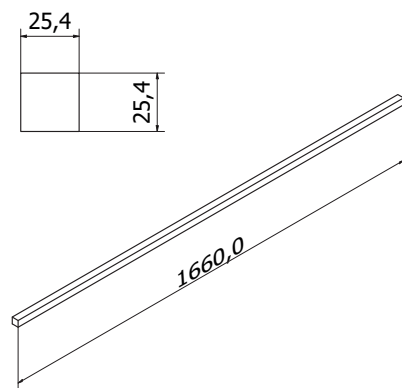

(3) Pieza C viga

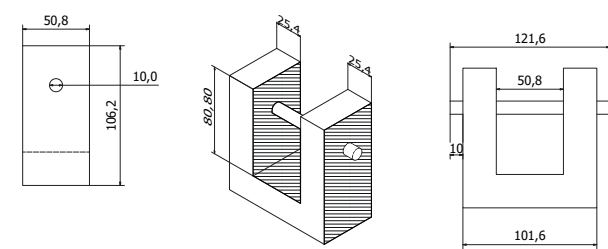

## INSTRUCCIONES DE ENSAMBLE

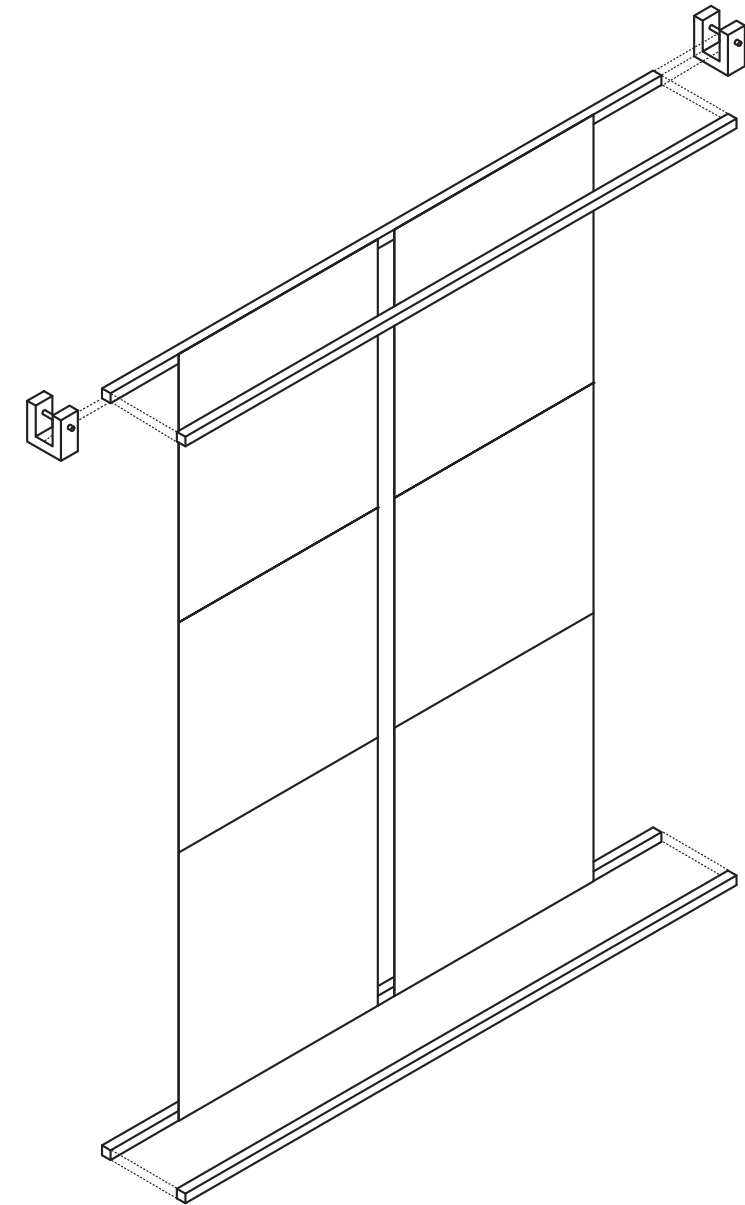

## PRIMERA PROPUESTA ESPACIAL

### NORMATIVA COVID PARA ESPACIOS PÚBLICOS PARA CONSERVAR LA SANA DISTANCIA ENTRE ESPECTADORES

Siendo conscientes de la crisis sanitaria que se vive actualmente a nivel mundial, y teniendo bajo responsabilidad la reunión de grupos de personas en un mismo espacio y en torno a un mismo objetivo, que es participar de la exposición de los 50 años, es imprescindible tomar en cuenta las medidas necesarias para cuidar de la salud de estas personas.

Esta pandemia ha obligado a todo el mundo a adaptarse a una nueva normalidad, con la esperanza de retomar las reuniones sociales, pero siempre con responsabilidad y cautelosamente. Es por esto que, tomando en cuenta que esta exposición no podrá ser realizada este año, sino en los inicios del siguiente, sigue siendo importante considerar las medidas sanitarias necesarias para resguardar la salud de los espectadores.

Es imperante caer en la cuenta de la realidad actual, y no obviar las responsabilidades que recaen en agrupar personas.

Por esto, es fundamental la labor de pensar los espacios y las distancias según las normativas y cuidando el distanciamiento físico de las personas, tomando en cuenta que el espacio pensado para la exposición es cerrado.

Se presenta la tarea de evaluar este distanciamiento, y las normas que se requieren para calcular las distancias entre personas y el Aforo máximo que se permitirá en la sala.

Este es el cálculo esperando que, el próximo año 2021 la condiciones permitan que Chile se encuentre en la Fase 0 de la pandemia.

Las normativas y procesos para el cálculo del aforo son los siguientes:

## AFORO MÁXIMO

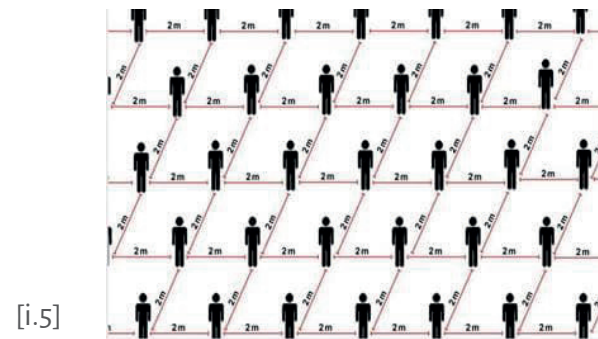

[i.5]

“Según el «Procedimiento para los servicios de prevención de riesgos laborales frente a la exposición al SARS-CoV-2 (COVID-19)» se debe garantizar, mediante medidas organizativas, el aforo máximo admisible en espacios cerrados para mantener la distancia social mínima de 2 metros.

El área ocupada por una persona, que garantice una distancia de 2 metros a cada lado, es el generado por un área de  $2 \times 2 = 4 \text{ m}^2$

Por lo tanto, el cálculo es tan sencillo como dividir la superficie útil transitable de un local entre 4. De esta forma podremos obtener el máximo aforo teórico de un espacio cerrado.

El aforo calculado anteriormente es aplicando medidas de distanciamiento social. ¿Qué pasa si consigo que solamente entren personas con mascarillas? ¿Podría aumentar el aforo del local?

NO, con la normativa actual publicada en las anteriores órdenes, NO se puede aumentar el aforo (...)” (Cañavate, G. 2020)<sup>5</sup>

Como se puede ver en la imagen, esta es la manera de conservar la distancia de 2 metros entre personas.\*

La exposición se realizará, hasta el momento, en la sala de Exposición 1 del edificio de Matta 79

Entonces, el aforo máximo para esta sala es:

Superficie total de la sala: 127.70m<sup>2</sup>

Superficie transitable (descontando m<sup>2</sup> ocupados por los elementos de la exposición): 100m<sup>2</sup> app.

Por lo tanto  $100/4 = 25$  personas.

Entonces, para conservar la sana distancia de 2 metros entre cada persona, a esta sala deberían entrar máximo 25 personas a la vez.

Ahora, contando con estos datos, se da inicio al proceso del Diseño de la disposición de los elementos de la exposición y los recorridos pensados para contemplarla de la manera más segura posible.

## PROPUESTA ESPACIAL: DISPOSICIÓN

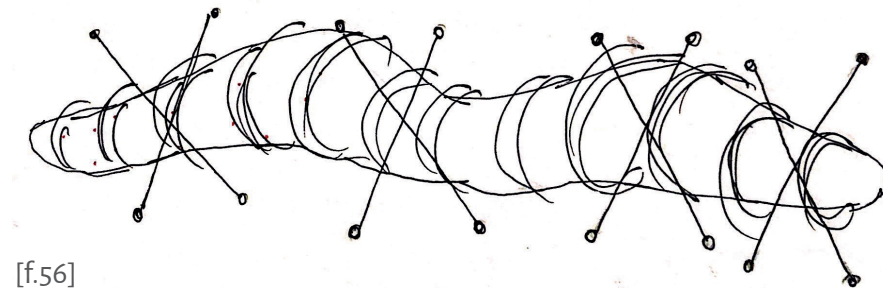

[f.56]

El sentido de una exposición no recae solo en sus elementos sino en cómo estos están dispuestos en relación a su entorno, y cómo estos se relacionan coherentemente los unos con los otros.

Esta exposición pretende revelar lo ocurrido en los 50 años de Diseño de la e[ad] PUCV, pero de una manera paulatina, en la que exista el encuentro con un primer cuerpo, que refleje el volumen de los hechos y que luego, al involucrarse con ella, la misma vaya revelando los detalles de la información.

En el desarrollo de esta propuesta espacial existieron algunos objetivos que se tuvieron en mente a la hora del Diseño, estos fueron:

Crear un volumen central que muestre la densidad de los hechos.

Que este volumen pueda ser contemplado por todos sus lados.

Un largo que refleje el pasar de los años.

Que exista una interacción de parte de los espectadores con la exposición.

Crear un segundo recorrido que contenga los detalles de la información.

Que este segundo recorrido “envuelva” el primer volumen para delimitar los espacios.

Que la interacción con el primer volumen (los bastidores), evoque a la búsqueda del segundo.

Que no se quiebre la continuidad del recorrido

## DISPOSICIÓN Y RECORRIDOS

Con el fin de cumplir todos los objetivos planteados previamente, con estos volúmenes ya estudiados, se procede al Diseño de la disposición de los elementos. Esta propuesta espacial es pensada desde la idea de no complejizar los flujos, y que el recorrido que se busca guiar no sea descuidado por colmar el espacio de elementos.

Existe un primer elemento, los bastidores, que están dispuestos de manera continua para generar un cuerpo central que simboliza el volumen de los hechos ocurridos a través de los años. Estos bastidores están dispuestos diagonalmente con respecto a su propio eje, para generar un quiebre con respecto a la forma de la sala. Este cuerpo pretende ser el que primero atraiga la atención de los espectadores, y que ellos interactúen con él para continuar con el desarrollo del recorrido.

Como se mencionó previamente, cada uno de estos bastidores contiene el grueso de los hechos correspondiente a 5 años de la historia de la Escuela. Estos bastidores se despliegan hacia la derecha e izquierda de manera alternada, es decir, el primero se despliega hacia la derecha, el segundo hacia la izquierda y así consecutivamente, esto con el fin de que el espectador recorra el cuerpo por ambos lados y que las proyecciones generadas por el despliegue del bastidor no se mezclen las unas con las otras.

Entonces, los bastidores que se despliegan hacia la derecha contienen los primeros 25 años de la historia del Diseño, y los que se despliegan a la izquierda contienen los segundos 25 años.

El segundo recorrido está compuesto por los elementos que contienen el desarrollo de la información.

Este recorrido se encuentra por los bordes de la sala, con el objetivo principal de delimitar el espacio de la exposición. Los módulos tienen una inclinación con respecto de los ejes de la parrilla para que tengan un acceso visual desde el momento en que se acciona el bastidor y no queden detrás de estos. Esta inclinación permite que no se interrumpa el recorrido por cada quinquenio de la exposición.

La parrilla es la generatriz del espacio proyectando un suelo, ya que los elementos son pensados como colgantes. Se piensan los suelos con el fin de dar una base espacial a este cuerpo colgante y como elemento accionador del mecanismo. También cumplen la función de guiar el recorrido.

### PLANIMETRÍAS

Disposición de la exposición en un momento de origen en el que los bastidores no se encuentran accionados. Esta disposición es sostenida por la parrilla con la que cuenta la sala para colgar elementos. \*

Los elementos en un segundo momento, cuando se encuentran accionados. También podemos observar la figura que corresponde a la proyección del contenido de cada bastidor, y el espacio que estas ocupan en el suelo. \*

Disposición de los suelos. \*

\*Disposición de la exposición en un momento de origen en el que los bastidores no se encuentran accionados. Esta disposición es sostenida por la parrilla con la que cuenta la sala para colgar elementos. **[Ver plano 1]**

\*Los elementos en un segundo momento, cuando se encuentran accionados. También podemos observar la figura que corresponde a la proyección del contenido de cada bastidor, y el espacio que estas ocupan en el suelo.

**[Ver plano 2]**

\*Disposición de los suelos. **[Ver plano 3]**

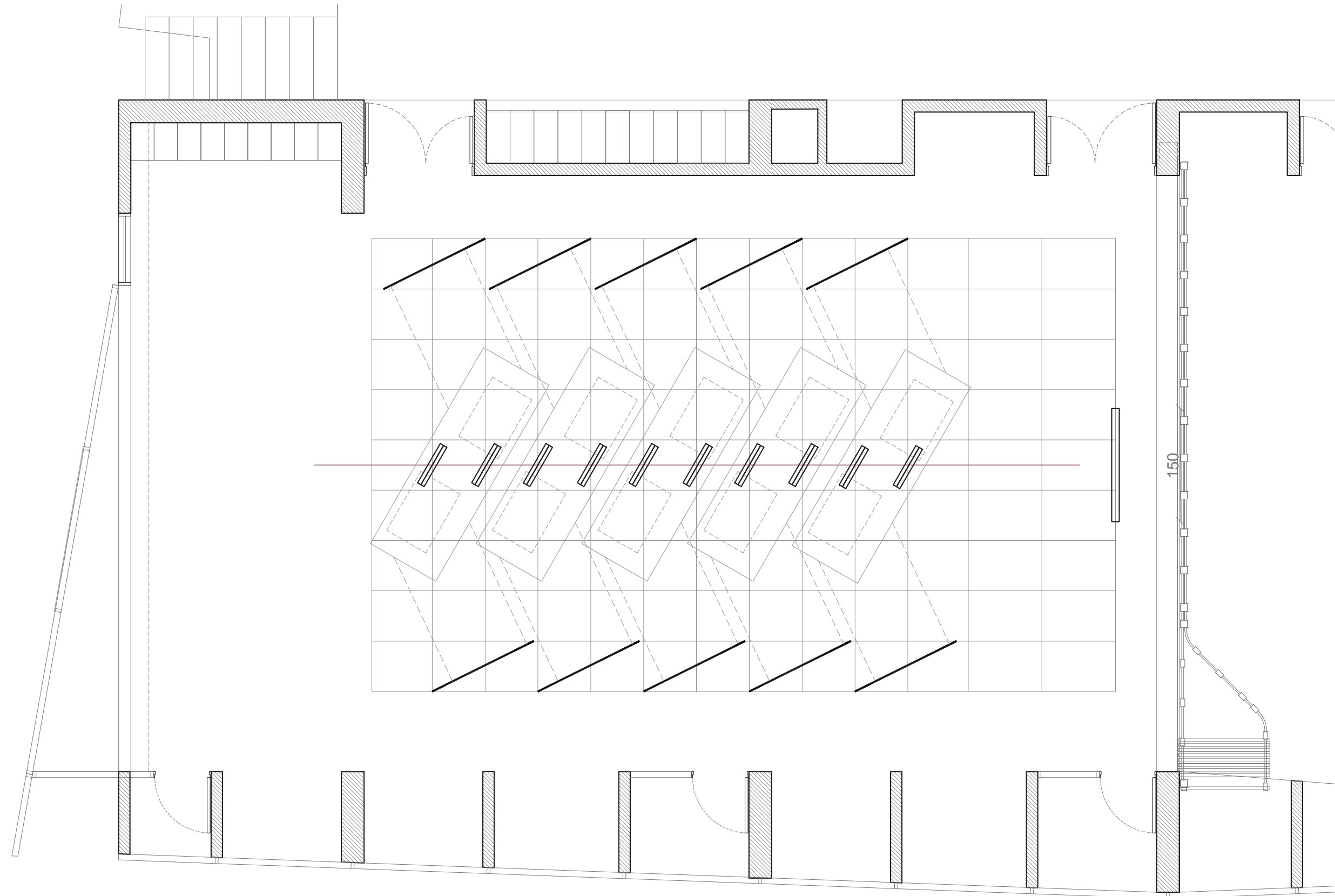

[Plano 1] Disposición de la exposición en un momento de origen en el que los bastidores no se encuentran accionados. Esta disposición es sostenida por la parrilla con la que cuenta la sala para colgar elementos.



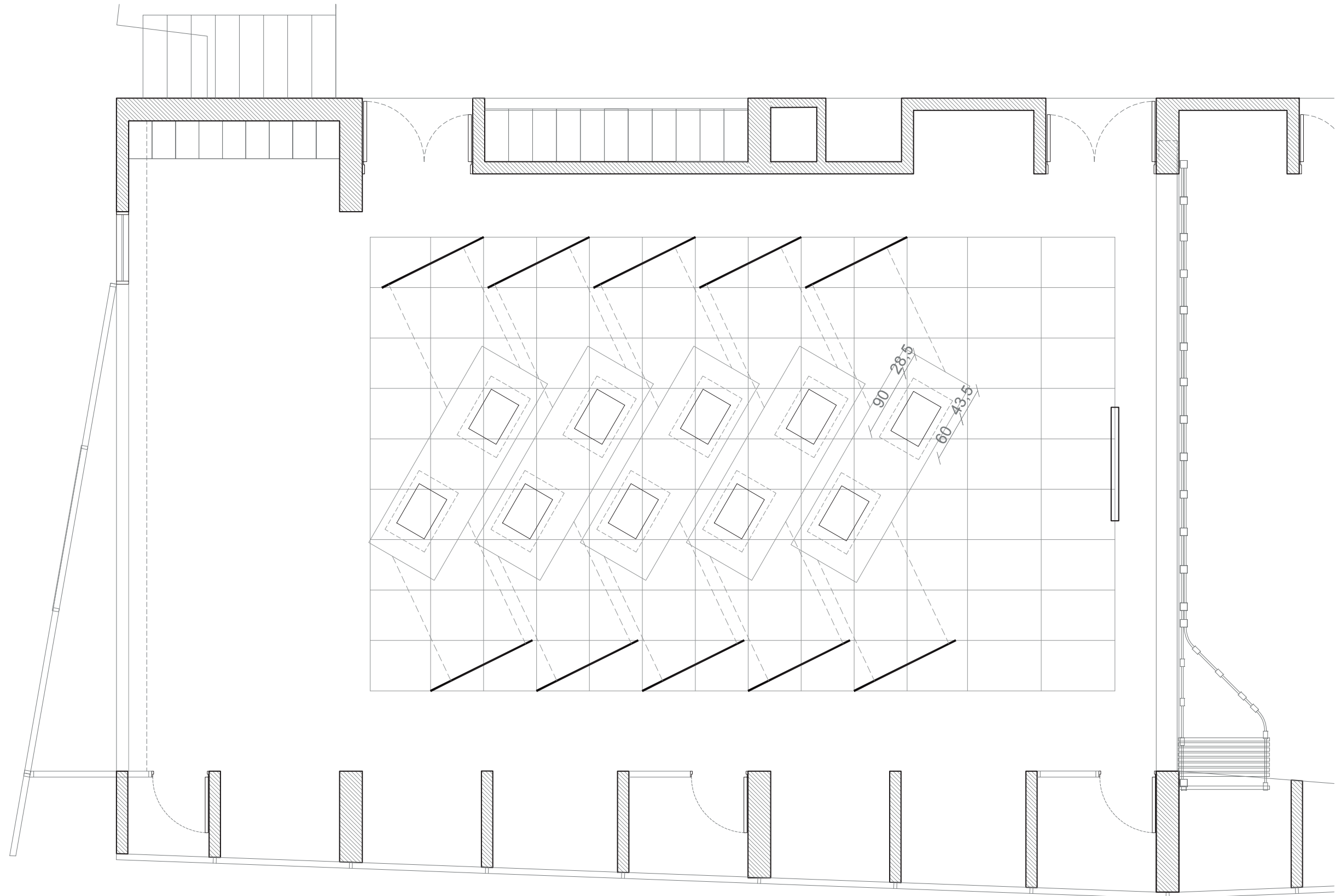

[Plano 2] Los elementos en un segundo momento, cuando se encuentran accionados. También podemos observar la figura que corresponde a la proyección del contenido de cada bastidor, y el espacio que estas ocupan en el suelo.

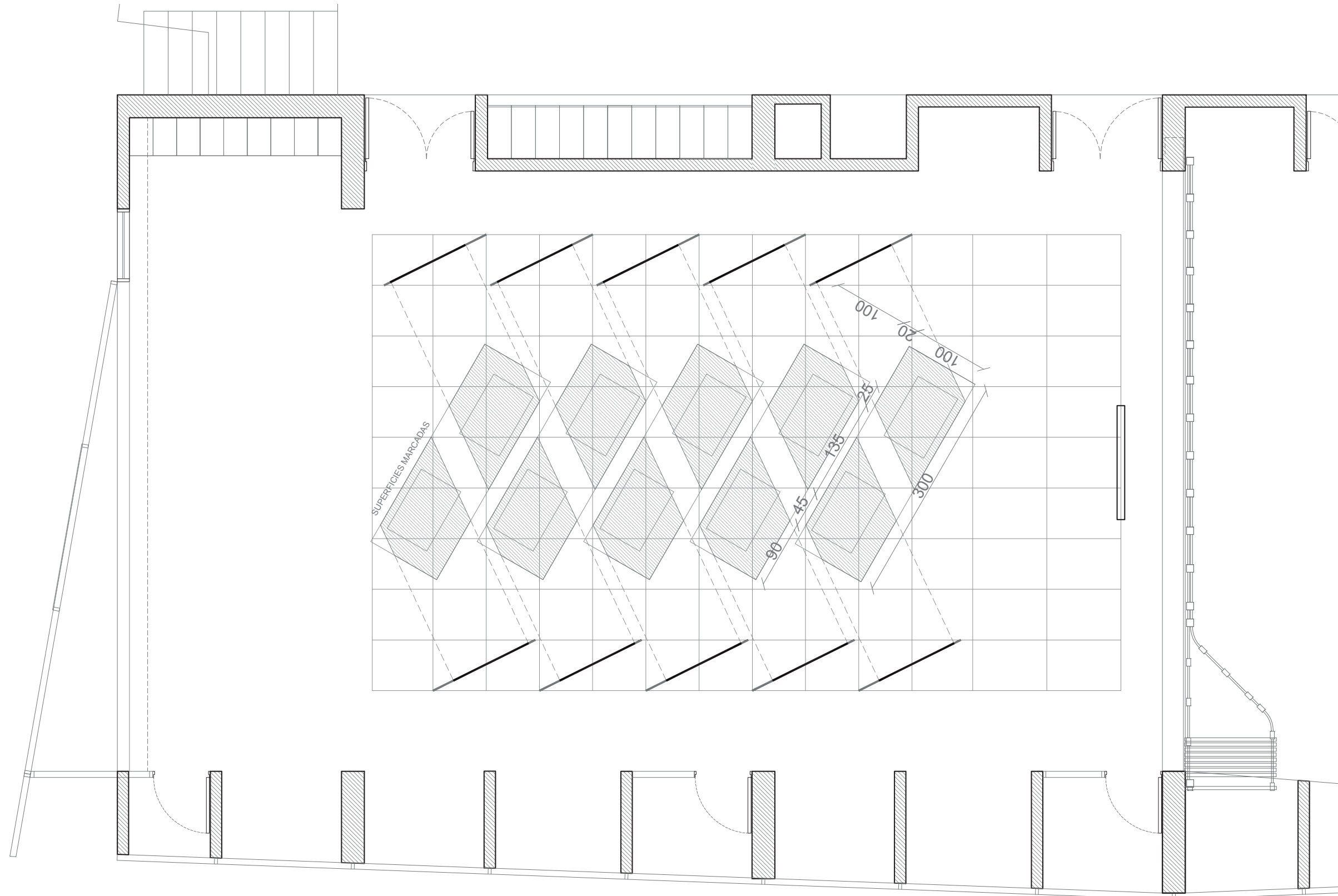

[Plano 3] Disposición de los suelos.

## RECORRIDOS

Esta exposición procura que el espectador viaje a través de ella, por la historia del Diseño de la Escuela. Para cumplir este cometido, es crucial pensar en cómo se recorra la misma. Con este propósito, se considera necesario un espacio para el estudio del recorrido de la exposición y de cómo se pretende que las personas interactúen con ella.

### OBJETIVOS

Como primero, se pensó en que el volumen central (el conjunto de bastidores) se pudiera ver desde todas sus caras, que hubiera un recorrido central y otro que bordea, que la exposición se recorra según temporalidad, para generar la sensación del viaje en la historia y que ambos recorridos están vinculados.

### EL RECORRIDO

Para lograr este cometido, lo primero es la disposición de las fechas dentro del recorrido, y como se nombró anteriormente, estas van en grupos de 5 años por cada bastidor y de manera intercalada linealmente. De esta

manera, el primero se abre hacia la derecha, el segundo a la izquierda y así consecutivamente, entonces, todos los bastidores que se despliegan a la derecha corresponden a los primeros 25 años de la historia (1970-1995) y los bastidores que se abren hacia la izquierda correspondan a los segundos 25 años (1996-2020). Esto impulsa a rodear el volumen de los bastidores para completar el recorrido a través de los años.

Con respecto a la relación con el segundo recorrido, este está pensado para que sus módulos se iluminen en el momento en que se acciona el mecanismo del bastidor, cuando este se despliega y proyecta la imagen en el suelo. Para que el espectador pueda ver esta acción, los módulos del segundo recorrido están en diagonal al espacio que ocupa la proyección, y gracias a esto poder ver en el atisbo cómo se ilumina y se revela la información contenida en este.

Luego de avanzar a leer el detalle de la información, encontrándose el espectador en el punto dos del recorrido, tiene nuevamente en su diagonal un nuevo bastidor, el cual indica la

fecha de los siguientes 5 años en el pedal, el cual sin ser accionado está levantado y llama a seguir este trayecto a través de los años.

Entonces, existen dos tiempos en esta exposición, el primero en el que se interactúa con el bastidor y el segundo en el que se desarrolla el contenido de la información. Estos tiempos están dispuestos de manera diagonal el uno del otro, para que no interrumpen el flujo del recorrido.

Otro orden para guiar al espectador a este recorrido son los suelos, ya que, primero hay que interactuar con ellos para accionar el mecanismo, lo que lo fuerza a encontrarse en una posición concreta. Además estos están pintados en diagonal a ellos mismos y a la proyección, procurando que esta figura cree una continuidad visual a los módulos del segundo recorrido, ya que su diagonal se dirige a ellos y se replica en anchura en los mismos.

Los suelos además, limitan el espacio en el que se puede transitar libremente, generando un distanciamiento entre el espectador y los módulos.

### DISTANCIAMIENTO FÍSICO

El principal accionador del distanciamiento físico son los tiempos de este recorrido, ya que entre el primer momento (en el que se acciona el bastidor) y el segundo (en el que se lee la información) hay más de dos metros de distancia, también con el siguiente bastidor y así consecutivamente.

El pedal permite que los espectadores no requieran tocar los módulos para accionarlos, sino que todo se haga con los pies.

Los suelos permiten que el espectador tome una distancia con respecto de los módulos y así no los toque.

Que se iluminen los módulos del segundo recorrido para revelar la información, elimina la necesidad que interactuar físicamente con estos, sino que los mismos se muestran.

Este recorrido pretende ser, en su totalidad, accionado con los pies y guiado por las luces, para así resguardar la salud de todos los que lo contemplan.

Flujos en la sala con respecto a los cuerpos de la exposición. [Ver plano 4]

Puntos de detención y distanciamiento físico. [Ver plano 5]

[p.4]

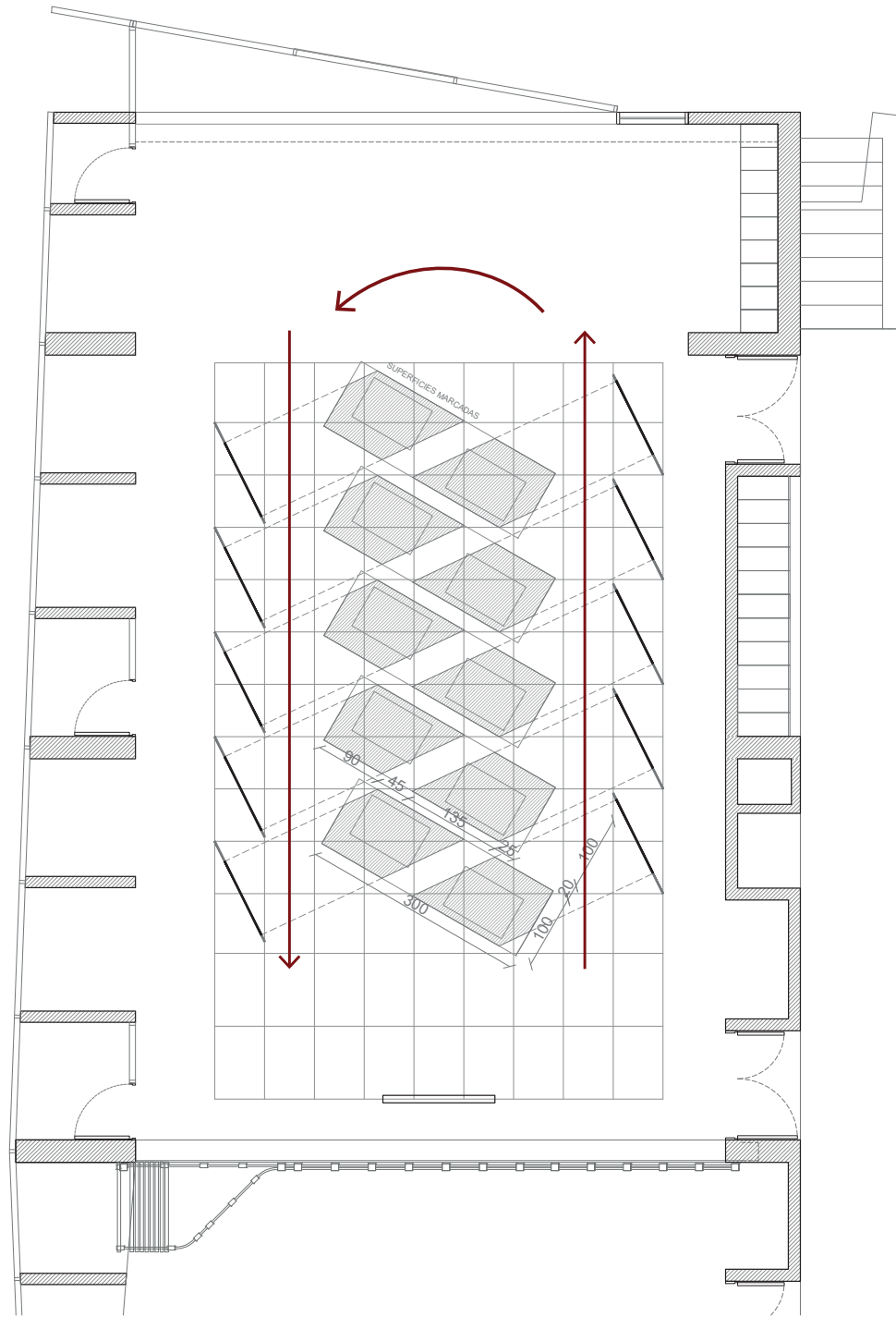

[p.5]

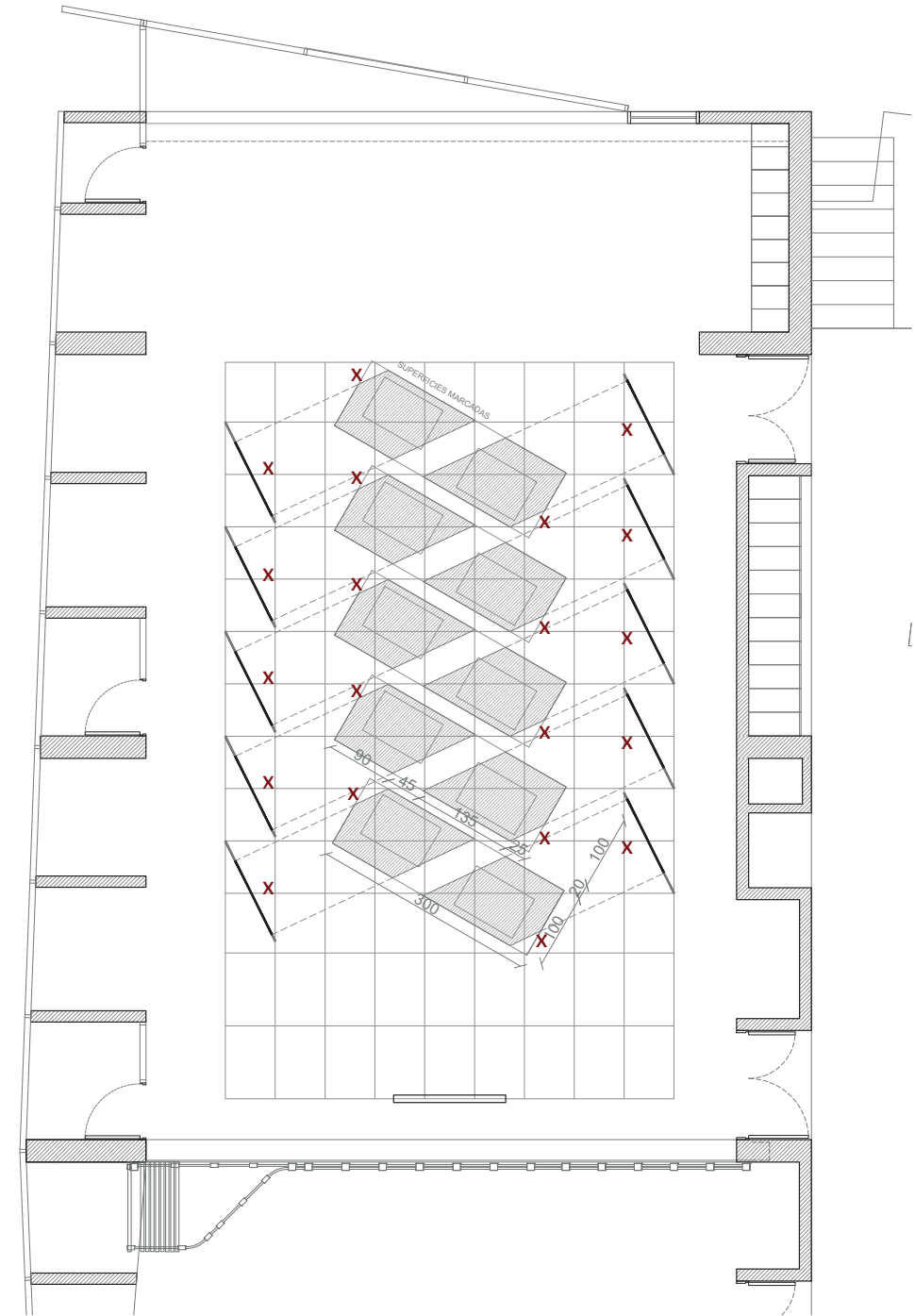



## PROYECCIÓN DE LA EXPOSICIÓN EN EL ESPACIO



[1]



[2]

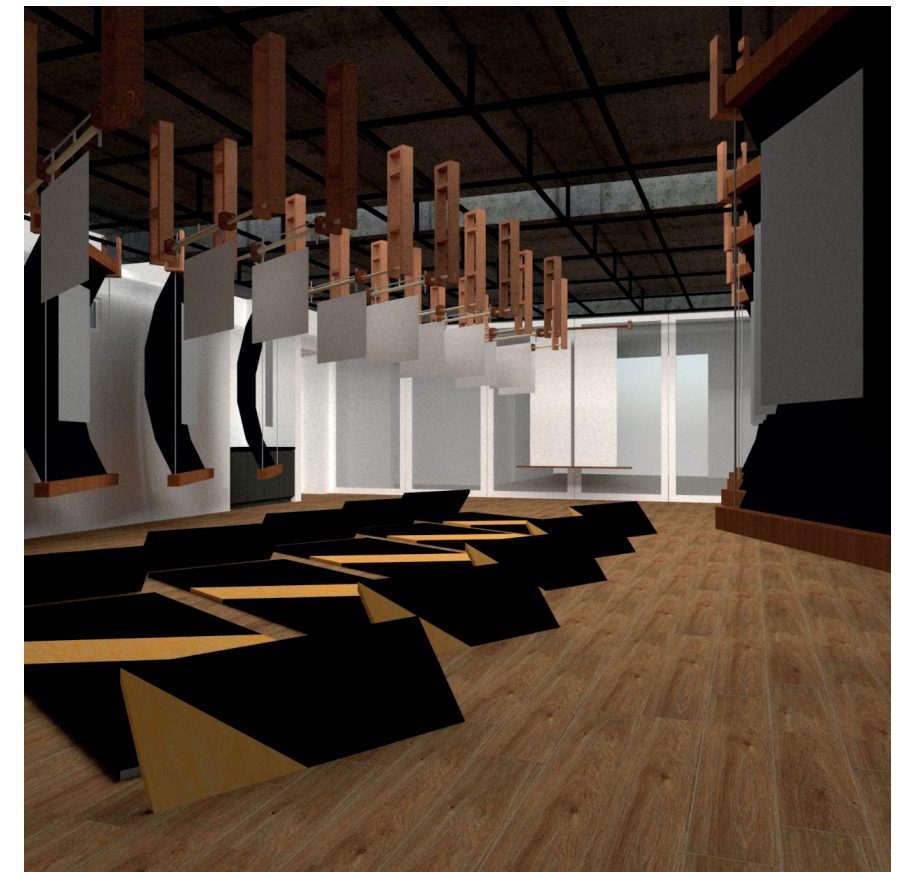

[3]

[1] Vista desde la parte posterior de la sala. Se muestra diagonal en el momento en que se gira alrededor del volumen central. Se distingue el frente de los módulos del segundo recorrido.

[2] Vista elevada de la totalidad de la exposición, permite distinguir el Diseño de los suelos.

[3] Desde lo bajo de la exposición se enfrenta con los pedales, dejando ver su contenido. Nota de lo elevado de los elementos.



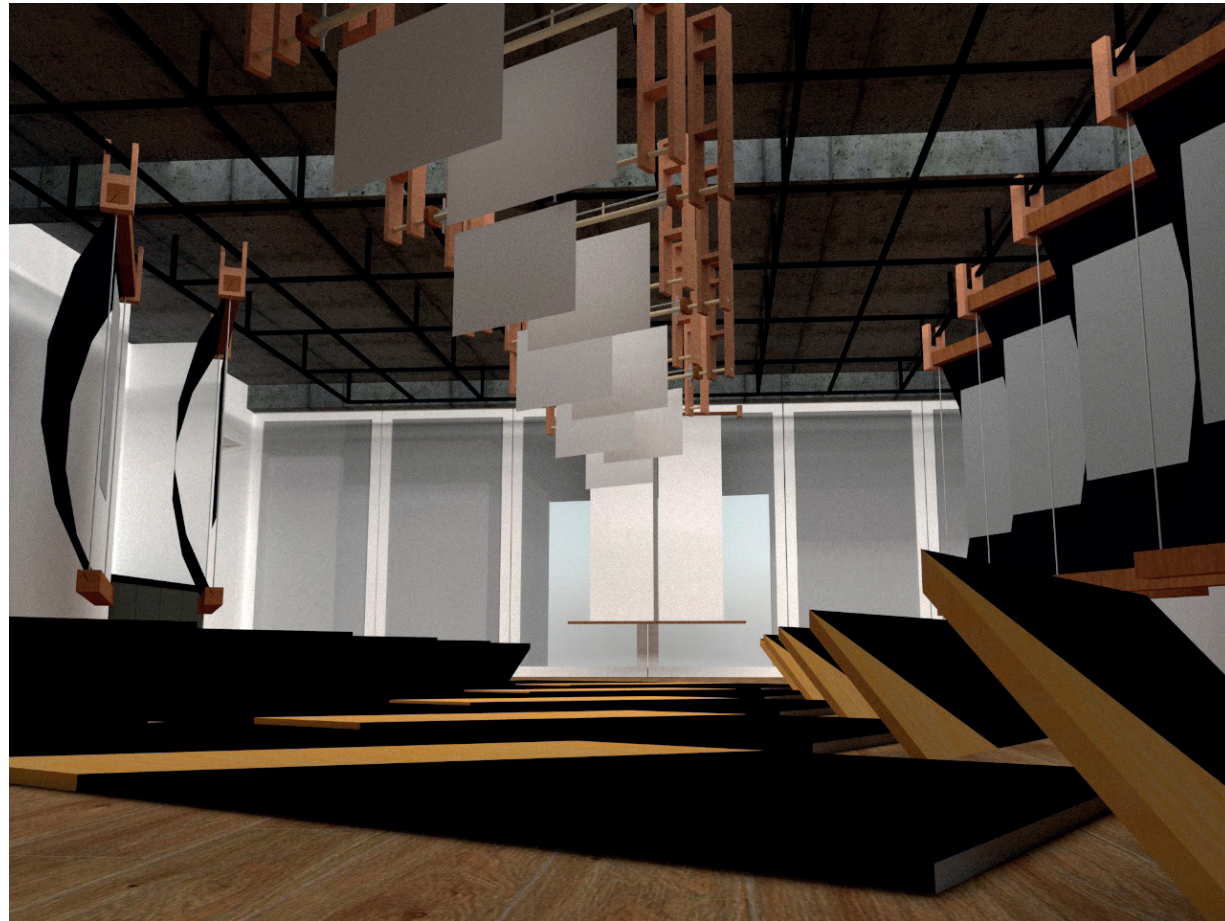

[4]

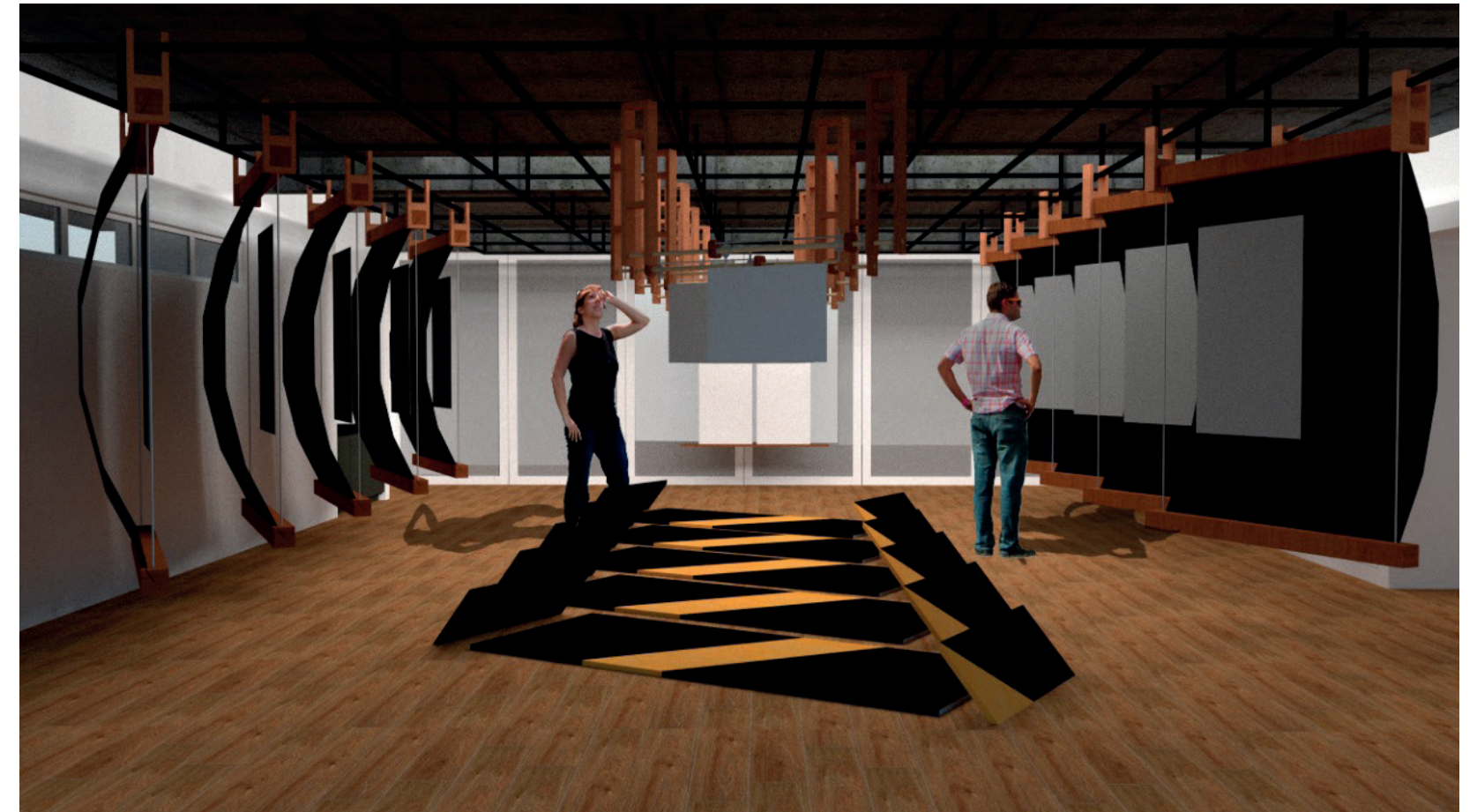

[5]

[4] Vista desde el suelo, permite ver el bastidor como elemento central en su totalidad.

[5] Muestra de la relación con la escala humana. Vista que abarca la totalidad de la exposición mostrando la ocupación en el espacio de los diferentes módulos, desde el atrás de la sala.

# PROYECTO FINAL DE TÍTULO



## NUEVA METODOLOGÍA DE ENTREVISTAS Y DATOS

### ESTRUCTURA Y CONTENIDOS

#### NUEVO MÉTODO PARA RECOPIRAR LA INFORMACIÓN

En una primera instancia, la información de lo ocurrido en los 50 años de la historia del Diseño, se reúne revisando documentos y archivos ya existentes como el “Archivo histórico José Vial Armstrong”, solicitando información a profesores como Ricardo Lang, Marcelo Araya, Alejandro Garretón y Boris Ivelic., y a través de una entrevista por medio de Google Forms a algunos ex alumnos.

La mayor parte de estos datos fueron acontecimientos de la historia de la carrera del Diseño.

En esta nueva etapa de recopilación de hechos relevantes, se busca apuntar a reunir hitos trascendentales y otros que pudieron haber permanecido tanto en la memoria individual como colectiva de los ex alumnos, que se han convertido en un hito por el hecho de ser recordados, más allá de lo ya conocido y muchas veces nombrado.

Para esto, se proponen una nueva serie de entrevistas y metodologías que pretenden abarcar la mayor cantidad de ex alumnos posibles, y que estos puedan entregar una variedad de hitos que abarquen todos los ámbitos de nuestro Mapa Conceptual.

Como primer paso, se re formulan las preguntas que se tenían en la primera etapa, con el objetivo de que éstas entreguen la información justamente necesaria, es decir, que apunten a hitos puntuales, más que respuestas de carácter cualitativas o de opiniones y reflexiones personales.

Una serie de preguntas son creadas para todos los ex alumnos y otras solo para los que hayan ejercido o ejerzan la docencia.

Estas son las nuevas preguntas:

#### PREGUNTAS PARA ENTREVISTA EX ALUMNOS

1. Para la recopilación de hitos de los 50 años de Diseño e[ad] PUCV
2. ¿Qué hitos importantes conoces o te tocó vivir en la historia de la carrera o de la Escuela de Arquitectura y Diseño?
3. Desde el Diseño, ¿Qué obras, publicaciones o exposiciones han marcado tu experiencia en la Escuela y fuera de ella?
4. ¿Puedes nombrar alguna celebración, acto, exposición, inauguración, recital, oda, phalène, semana universitaria o pasacalles, misión, ágape, torneo, juego, olimpiada, competen-

cias deportivas, caminatas, etc., que ha ocurrido durante tu paso por la Escuela? Puedes agregar otras

5. ¿Recuerdas hechos de algún viaje o travesía que consideres de cierta relevancia? ¿Por qué?
6. ¿Hay algún hecho o acontecimiento memorable en Ciudad Abierta que hayas presenciado o participado?
7. Durante tu trayectoria profesional, ¿con qué otras disciplinas o quehaceres se ha relacionado tu oficio?

#### PREGUNTAS PARA EX ALUMNOS QUE EJERZAN LA DOCENCIA

1. ¿En qué área de la docencia te desempeñas? ¿Cómo llegaste a especializarte en eso?
2. Tu interés por la docencia, ¿tiene que ver algo con la Escuela?
3. ¿Hay algo que transmitas a tus alumnos, proveniente de la visión de la Escuela?
4. ¿Te identificas con la visión de algún docente de la Escuela para tu método de enseñanza? ¿Por qué?

Para lograr alcanzar a la mayor cantidad de ex alumnos, se crea un archivo de excel el cual reúne la información de contacto de todos los ex alumnos, desde la primera generación hasta la generación egresada el año 2019, ordenándolos por décadas. Esta información consiste en el nombre del ex alumno, su título dentro del área del Diseño, el año en el que egresó de la Escuela, y su contacto, que pudiese ser mail o número telefónico. Esta información fue obtenida a partir de otros archivos de recolección de datos, proporcionados por Sylvia Arriagada, y por los mismos ex alumnos con los que tuvimos contacto, que nos compartieron datos actualizados de compañeros de generaciones.

Con esto (datos de contacto y preguntas nuevas), es ideada una nueva metodología para realizar esta entrevista.

Muestra del excel con los datos de ex alumnos

[Ver imagen 6]

## MÉTODOS PARA LAS NUEVAS ENTREVISTAS

Dentro del primer correo para la convocatoria, se proponen tres métodos de entrevista a elección del entrevistado:

- 1) Formulario de Google para responder por escrito.
- 2) Videollamada a través de Google Meet.
- 3) Llamada telefónica.

Finalmente, luego que ya se habían realizado varias entrevistas a través de Google Meet, y debido al gran interés en participar mediante este método, finalmente se optó por incluir las entrevistas por audios de Whatsapp como una cuarta opción.

APELLIDO PATERNO	APELLIDO MATERNO	NOMBRE	TÍTULO	AÑO	MAIL 1
Cienfuegos	Areces	Bernardo	D.G.	1973	<a href="mailto:legos@carozzi.cl">legos@carozzi.cl</a>
Guerrero	Vogelhummer	Loreto	D.G.	1973	<a href="mailto:@graficasigloxxi.cl">@graficasigloxxi.cl</a>
Olivares	Gómez	Héctor	D.G.	1973	<a href="mailto:ares@gmail.com">ares@gmail.com</a>
Valenzuela	López	Raúl	D.G.	1973	<a href="mailto:lenzuela@hotmail.com">lenzuela@hotmail.com</a>
Aldunate	Meléndez	José	D.G.	1974	<a href="mailto:m@puc.cl">m@puc.cl</a>
Chamy	Amaya	Ana María	D.G.	1974	<a href="mailto:my@gmail.com">my@gmail.com</a>
Jorquera	Marambio	M. Teresa	D.G.	1974	
Méndez	Figueroa	Ricardo	D.G.	1974	
Olivares	Bustamante	Pedro Hugo	D.G.	1974	
Ciorba	Vinz	Juan	D.O.	1975	
Bull	Fernández	Carmen	D.G.	1976	
Colvin	Etchevers	Jorge	D.G.	1976	<a href="mailto:@bodegonlosvilos.cl">@bodegonlosvilos.cl</a>
Hurtado	Barra	Jaime	D.G.	1976	
Labbe	Correa	Carlos	D.G.	1976	<a href="mailto:bbe@gmail.com">bbe@gmail.com</a>
Mac Pherson	Pereira	M.Cristina	D.G.	1976	
Neumann	Magellini	Susana	D.G.	1976	
Valderrama	Ferruz	Sergio	D.G.	1976	<a href="mailto:alderrama@mvdisenio.cl">alderrama@mvdisenio.cl</a>
Veloso	Méndez	Marta	D.G.	1976	
Víñuela	Camus	M. del Pilar	D.G.	1976	<a href="mailto:@hotmail.com">@hotmail.com</a>

[i.6]

Partes de los correos se encuentran ocultas para proteger la información privada de las personas.

## ENTREVISTA A TRAVÉS DE NUEVO FORMULARIO

Para este nuevo formulario de entrevista se acotaron las preguntas de la entrevista del semestre anterior, trabajando en redirigir las preguntas, y cuidando que sus respuestas puedan tener cabida en el mapa de categorías.

En cuanto al método en sí, en el estudio de la etapa 1 se observó que el formulario tiende mucho a entregar otras respuestas y no da la oportunidad de poder orientar al entrevistado. Los demás métodos buscan compensar esto, con la posibilidad de tener una conversación y consultar directamente algún dato necesario para obtener una respuesta más completa.

**Entrevista a ex alumnos sobre los 50 años de Diseño e[ad]**

Antes que todo, nuestros agradecimientos a todos los que participaron de la primera etapa de esta entrevista, la cual nos ayudó bastante con la recopilación de datos enfocados a obtener respuestas de carácter cualitativo en cuanto a opiniones y reflexiones personales del acontecer de la Escuela.

Durante esta segunda etapa de investigación, nos comunicamos con ustedes a través de este medio ya que como proyecto de Título estamos trabajando en el registro de los 50 años de Diseño de la e[ad]. Con el fin de conseguir la mayor cantidad de hechos relevantes, además de los que ya están registrados, necesitamos su ayuda para reunir hitos que sean notables para las personas que han pasado por nuestra Escuela.

La siguiente entrevista consta de 7 preguntas dirigidas a todos los ex alumnos de Diseño, y otras 4 preguntas adicionales para aquellos que ejerzan o hayan ejercido su profesión en el ámbito de la docencia. Tiempo estimado: 30 minutos.

\*Obligatorio

Dirección de correo electrónico \*

Tu dirección de correo electrónico

⊘ Esta pregunta es obligatoria.

Nombre \*

Tu respuesta

Apellidos \*

Tu respuesta

Año de ingreso a la Escuela \*

Tu respuesta

Año de egreso a la Escuela \*

Tu respuesta

Siguiente

[i.7]

Muestra del formulario [Ver imagen 7]

## ENTREVISTA VIRTUAL

Una de las alternativas para llevar a cabo la entrevista fue la entrevista a través de Google Meet, método bajo el cual logramos entrevistar a 16 diseñadores egresados entre el 1976 y el 2018. Si bien las reuniones se realizaron mediante videollamada y sólo se hará uso del registro de audio, los entrevistados dieron su consentimiento para cualquier tipo de registro y publicación.

### GUIÓN

Para convocar a los diseñadores, se redactaron una serie de correos que hacen la invitación a formar parte del registro, presentando el proyecto y la intención de llevar a cabo una entrevista. Junto con el primer correo de invitación se envían las preguntas que se realizarán, para que el entrevistado pueda tener nociones previas al día de la reunión.

**Solicitud entrevista:** presentación de las titulantes y del proyecto; invitación a participar del registro, instrucciones para confirmar participación.

**Coordinación de horario:** propuesta de horarios disponibles para entrevista; instrucciones para definir horario de entrevista.

**Agendar horario:** confirmación de reunión para día y hora señalada.

**Últimos detalles entrevista:** solicitud currículum para poder contextualizar entrevista; instrucciones de lo que debe considerar para incluir en currículum.

**Mail previo a la entrevista:** recordatorio 15 minutos antes de la reunión.

### (EN GOOGLE MEET)

Con el propósito de llevar un control de la entrevista, se estableció una pauta a modo de guión que consistía en saludar y presentarse; presentar al entrevistado; desarrollar las preguntas; dar un pequeño espacio de reflexión o comentarios sobre lo hablado en caso de contar con tiempo, y cerrar con un agradecimiento.

**Saludo:** presentación de las titulan-tes, introducción al proyecto y a la entrevista.

Petición de consentimiento para realizar registro de audio.

**Desarrollo de la entrevista:** 7 preguntas para todo ex alumno y 4 adicionales para quienes ejerzan o hayan ejercido docencia.

**Espacio de conversación:** se realiza en caso de contar con tiempo de sobra.

**Cierre:** agradecimientos e invitación a convocar más diseñadores de la Escuela para que puedan participar del registro.

## REGISTRO

A continuación, un listado de los 16 diseñadores entrevistados a través de Google Meet y su respectivo año de egreso.

- 1976** Hernán Garfias Arze
- 1985** María Pilar García
- 1987** Claudia Herrera
- 1997** Pedro Palma Casanova
- 1998** Carla Monforte Kapstein
- 1999** Alejandra Canales Tapia
- 2000** Rocío Rivera Marchevsky
- 2002** Wolfgang Alejandro Breuer
- 2004** Fabiola Godoy
- 2005** Rodrigo Vera Álvarez
- 2006** Nicolás Orellana Olguín
- 2008** Katherine Exss Cid
- 2012** Francisco Vera
- 2013** María Jesús Abarca
- 2015** Sofía Enriquez
- 2018** Antonella Pastén

## ENTREVISTA POR NOTAS DE AUDIO (WHATSAPP)

Dado el gran interés y convocatoria se decide incorporar este método de entrevistas a través de Whatsapp, mediante una conversación entre mensajes y mensajes de audio. Esta nueva opción tiene varias ventajas: es favorable en cuanto a tiempo, el contenido de las respuestas y la calidad de audio. Al ser una grabación propia del entrevistado, las respuestas son más precisas y se divaga menos entre ellas, ayudando a simplificar las faenas posteriores de transcripción y análisis.

Una de las observaciones que se alcanzó con respecto a los métodos anteriores, es que las preguntas resultaban ser demasiadas y no todos se sentían seguros respondiéndolas, por lo que para este nuevo grupo de entrevistas se indica que es totalmente voluntario responder todas las preguntas.

### GUIÓN

Al igual que el método anterior, este procedimiento se lleva a cabo con correos y mensajes predeterminados para los entrevistados. Inicialmente se les envía un correo haciendo la invitación a participar de la entrevista bajo este sistema, para luego confirmar y proceder con las preguntas.

**Solicitud entrevista:** presentación de las titulantes y del proyecto; invitación a participar del registro, explicación de método de entrevista por Whatsapp e instrucciones para confirmar participación.

**Confirmación:** instrucciones para comunicarse con las titulantes e información de contacto de ambas; instrucciones sobre la entrevista; recomendaciones para obtener mejores resultados en las respuestas.

### (EN WHATSAPP)

Los correos enviados incluían enlaces directos para comunicarse por Whatsapp, para poder facilitar la participación de los diseñadores. Una vez recibido el mensaje por parte del entrevistado, se procedía a saludar y enviar las preguntas por separado, con la intención de que ellos respondan cada una de manera independiente. Esto, a la vez que ayuda a mantener un orden, simplifica la faena de edición de audio.

### REGISTRO

A continuación, un listado de los 23 diseñadores entrevistados a través de Whatsapp y su respectivo año de egreso.

**1973** Héctor Olivares  
**1973** Jonás Figueroa  
**1978** Ana María Ruz  
**1979** Ricardo Lang  
**1983** Juan Eduardo Trujillo  
**1983** Patricio Muñoz Yuras  
**1984** Francisca Mujica  
**1984** Gabriela Germain  
**1985** Ximena Izquierdo  
**1986** Miguel Angel González  
**1988** Magdalena Recordón  
**1989** Eduardo Abarca Lucero  
**1990** Arturo Chicano  
**1997** Michelè Wilkomirsky  
**2003** Gustavo Orellana Olguín  
**2004** Cristian Soto  
**2004** Mauricio Camus  
**2008** Katherine Exss  
**2016** Isidora Correa  
**2018** André Arancibia  
**2018** Camila Campos  
**2018** Santiago Comandary  
**2019** Javiera Martínez

## ORGANIZACIÓN DE DATOS

La información obtenida de las entrevistas corresponde a las categorías del Mapa Conceptual señalado en la primera etapa, el cual se ajusta en esta para su mejor comprensión por parte de los espectadores. Para ordenar esta información dentro de las categorías se siguen una serie de pasos a partir de las entrevistas:

TRANSCRIBIR  
SELECCIONAR  
UBICAR  
REGISTRAR

### TRANSCRIPCIÓN Y SELECCIÓN DE DATOS

Con el fin del registro, es necesario tener por escrito las entrevistas, para esto, luego de concluir las, estas proceden a ser transcritas. Por la cantidad de horas de estas entrevistas, habiendo calculado 3 horas de transcripción (aproximadamente) por cada hora de entrevista, el trabajo de la transcripción se torna bastante largo y lento. Para realizar este trabajo, se contactan a 6 personas que pudieran tener las transcripciones listas en el tiempo necesario para proceder con holgura en los siguientes pasos, puesto que, luego de ser transcritas las entrevistas pasan a ser analizadas.

El proceso de selección consiste en leer las entrevistas transcritas, para distinguir los textos que correspon-

den a hitos y a su desarrollo (descripción, fechas, lugares, personas relacionadas, comentarios, etc.).

Esta selección de datos es destacada bajo dos parámetros:

1. Hitos relevantes
2. Testimonios

El primer tipo de dato funciona como hito para ser mostrado en la exposición y el segundo como testimonios plasmados en frases en ciertos puntos de la exposición.

El detalle de la selección de estos datos se muestra en los anexos 7, selección para audios y 8, selección para frases.

Selección de datos (Ver Anexos 7 y 8)



## 50 VOCES POLIFÓNICAS DEL DISEÑO

Las voces que iluminan los hechos

A PROPÓSITO DE LA VISIÓN COMÚN

1. Fundamento/ origen poético
2. Corpus intelectual/ observaciones, pensamiento teórico
3. Corpus gráfico/ ejecución de prototipos, modelos y maquetas

A PROPÓSITO DE LOS ORÍGENES DEL FUNDAMENTO

A PROPÓSITO DEL ESPACIO Y SU ABSTRACCIÓN

A PROPÓSITO DEL OFICIAR CREATIVO

A PROPÓSITO DE LOS OTROS

[La Resonancia artística]	[La Resonancia poética]	[Las aberturas y bordes de la disciplina]	[Magnitudes en fuga]	[Magnitud ciudad]	[Magnitud continental]	[El despliegue del oficio]	[La vía creativa individual]	[La vía creativa colectiva]	[La fiesta]	[Los Invitados]	[Los Interlocutores]	[Los Destinatarios]	[Los Huéspedes]
4. Revelar la construcción del diseño gráfico como oficio artístico	5. La palabra 6. La poesía 7. Amereida	8. Aberturas de la técnica 9. Lo efímero/ <i>travesías</i> 10. Las transgresiones	<i>En el tiempo</i> 11. Salas y montajes gráficos 12. Actos y signos escultóricos	13. Ciudad y sus terrenos vagos/ <i>Juan Carlos</i> 14. Ciudad Legible/ <i>Michèle</i> 15. Ciudad y juego/ <i>Ricardo</i> 16. La ciudad y sus vestigios/ <i>Marcelo</i> 17. La ciudad gráfica, El gris de la ciudad/ <i>Sylvia</i> 18. Ciudad y fiesta/ <i>Farándula</i>	<i>Elementos de travesías y viajes</i> 19. Travesías y viajes 20. Obra/ <i>de travesía</i> 21. Fundamento poético 22. Encuentro con otros y sus gentes 23. Empresa o gestión	24. La relación con otras disciplinas 25. Ex alumnos	<i>Lo que cada taller incursiona</i> 26. Ocasión editorial, la voz blanca 27. Artificios y artilugios en juego 28. Acto y celebración 29. Territorio (superficie, enclave) y ciudad	<i>Que es con las personas</i> 30. Ciudad abierta 31. Talleres curriculares 32. Travesías conjuntas 33. Mesa del diseño	34. La Phalène 35. Farándula 36. Bienvenidas 37. San Francisco 38. San Pedro 39. Juegos Torneos	<i>El protagonista</i> 40. El lector/ <i>Diseño gráfico</i> 41. El comensal/ <i>Diseño de objetos</i> 42. El usuario/ <i>Diseño de interacción</i> 43. El visitante/ <i>Travesías, exposiciones</i> 44. El espectador/ <i>Actos</i>	45. En cercanía/ <i>genera algo en conjunto con el invitado</i> 46. En lejanía	<i>El anónimo</i> 47. Participantes colaborativos 48. Gentes 49. Habitantes	<i>El par</i> 50. El huésped

[f.57]

## PROPUESTA DE SEGUNDO CRONOGRAMA

### HISTÓRICO Y TESTIMONIAL

Los pasos siguientes corresponden a ubicar y registrar, los cuales van de la mano, ya que ambos se cumplen en el momento de disponer los hitos seleccionados en el cronograma histórico, el cual ya fue descrito en una primera versión en la etapa 1.

Ubicar corresponde a señalar el cuadrante al que pertenece el hito, y esto se describe en el cronograma, por lo que es parte del proceso de registro.

El cronograma histórico reúne los hitos ocurridos en los 50 años de la historia de la carrera de Diseño, que se han obtenido tanto de las entrevistas como de archivos ya existentes. En una primera etapa sólo reunieron los hechos obtenidos desde archivos existentes y nombrados por profesores, por lo que fue más corto y menos complejo, por esto, que en esta segunda etapa el cronograma se ha adaptado a la nueva cantidad de hitos, y se le han agregado nuevas características para completarlo y

detallarlo mejor.

El cronograma, crece, ya que ahora no solo se cuenta con los hitos conocidos y contados tradicionalmente, sino que ahora también existen hitos que son relevantes para los ex alumnos de la carrera de Diseño de la e[ad], y que son recordados por haber sido significativos para ellos. Por esto, se crea un nuevo cronograma el Cronograma Testimonial, con características similares a las del cronograma histórico pero, este se enfoca en los hitos relevantes para cada uno de los entrevistados y su desarrollo. El cronograma histórico, también se completa con este cronograma testimonial, ya que, de las entrevistas también se extraen hitos significativos para la historia de la Escuela, no solo para alguna persona en particular.

Ambos cronogramas agrupan los hitos cada 5 años, nombran los hitos y los ubican en la fecha que les corresponde. A continuación se muestran las características que diferencian un cronograma del otro.

## MUESTRA DEL CRONOGRAMA HISTÓRICO

En el cronograma histórico los hitos se agrupan cada 5 años, y cada uno se detalla en una ficha según las siguientes características:

1. El nombre que se le otorga al hito.
2. La fecha exacta o aproximada en la que ocurre.
3. La fuente de donde se obtiene el hito, puede ser de archivo, de profesor o de entrevista.
4. El nivel de incidencia que tiene dentro de la Escuela (puede ser a nivel de Persona, Taller o Escuela).
5. Su ubicación según las temáticas o categorías de contenido (4) propuestas por este estudio.
6. Las personas que estuvieron relacionadas con este hito.
7. Un breve texto desarrollando el acontecimiento, que también puede ser extraído de lo conversado en las entrevistas.

A continuación se encuentra un ejemplo de ficha de un hito para el cronograma. Los datos de esta son sólo a modo de ejemplo.

## MUESTRA DEL CRONOGRAMA TESTIMONIAL

### AÑOS: 2010 - 2014

**HITO:** 60 años de la Escuela.

**FECHA:** 2012, no se dice mes / Enero de 2012 / 15 de Enero de 2012

**FUENTE:** Sofía Enríquez, Diseñadora gráfica egresada en el año 2015.

**NIVEL DE INCIDENCIA:** Persona / Taller / Escuela. En este caso es nivel Escuela.

**UBICACIÓN CUADRANTE:** Los otros / El oficiar creativo / El espacio y su abstracción / Los orígenes del fundamento

**PERSONAS RELACIONADAS:** Alberto Cruz (Fundador, Arquitecto), Claudio Girola (Fundador, Escultor), Francisco Méndez (Fundador, Pintor y Arquitecto) Godofredo Iommi (Fundador, Poeta), Fabio Cruz (Fundador, Arquitecto), Ignacio Balcells (Arquitecto y Poeta).

**DESARROLLO DEL ACONTECIMIENTO:** “Yo creo que el hito más importante fue cuando la Escuela cumplió los 60 años el 2012. Yo creo que se juntaron dos cosas, que fueron los 60 años y a su vez fue el año que la Ciudad Abierta fue invitada a la bienal de arte de Sao Paulo como representante de Chile.”

El cronograma histórico se encuentra desarrollado en su totalidad en el Anexo 5.

El cronograma testimonial reúne los hitos ocurridos en los 50 años de la historia de la carrera de Diseño, que sean significativos para las personas que han pasado por la Escuela, pueden ser tanto personales como relevantes a nivel de toda la Escuela. Estos hitos se agrupan cada 5 años, y cada uno se detalla en una ficha según las siguientes características:

1. El nombre que se le otorga al hito.
2. La fecha exacta o aproximada en la que ocurre.
3. La fuente de donde se obtiene el hito, es decir, la persona entrevistada.
4. Desarrollo del acontecimiento extraído de lo conversado en las entrevistas.

A continuación se encuentra un ejemplo de ficha de un hito para el cronograma. Los datos de esta son sólo a modo de ejemplo.

### AÑOS: 2010 - 2014

**HITO:** 60 años de la Escuela.

**FECHA:** 2012, no se dice mes / Enero de 2012 / 15 de Enero de 2012

**FUENTE:** Sofía Enríquez, Diseñadora gráfica egresada en el año 2015.

**DESARROLLO DEL ACONTECIMIENTO:** “Yo creo que se juntaron dos cosas, que fueron los 60 años y a su vez fue el año que la Ciudad Abierta fue invitada a la bienal de arte de Sao Paulo como representante de Chile.”

El cronograma testimonial se encuentra desarrollado en su totalidad en el Anexo 6.

## PROPUESTA VISUAL DE CONTENIDOS Y DATOS

### LECTURAS EN MÓDULOS EXPOSITIVOS

Teniendo recogido y ordenado el contenido correspondiente a la historia de los 50 años de Diseño de la Escuela, expresada en hitos, cada uno con sus características y desarrollo, y ordenados cronológicamente, se procede ahora diseñar la manera de mostrarlos en la exposición. Esta gráfica no es solo de lectura, sino que será expresada a través de la Cruz del Sur y, dentro de los cuadrantes ya calculados para esta, se encuentran los hitos nombrados.

Los módulos tienen un orden cronológico, por lo que las láminas también. Estos módulos se recorren por los bordes de la exposición.

La cronología está agrupada cada 5 años, por ende, el contenido de las láminas también.  
El contenido y la disposición del mismo será desarrollado a continuación.

## DIVISIÓN DE CONTENIDOS EN MÓDULOS

La cronología, como ya es mencionado, está agrupada cada 5 años, creando 10 sub-grupos de hitos. Los módulos de lectura entonces, contienen la información de estos 5 años. Estos 5 años serán contenidos en dos módulos enfrentados. Cada módulo cuenta con dos láminas, entonces, al ser 4 cuadrantes los que componen a la Cruz del Sur, cada lámina contendrá el desarrollo de uno de los cuadrantes de la Cruz del Sur de esos 5 años, teniendo finalmente 20 módulos con 2 láminas cada uno, serán 40 láminas con el contenido de los hitos ocurridos en estos 50 años de la historia del Diseño.

Cada lámina, está dividida en tres secciones, por medio de las cuales se describe una secuencia de la información, desde la Cruz del Sur general de estos 5 años, hasta el desarrollo de los hitos ubicados en cada cuadrante específico.

Todas las diagramaciones, están dispuestas de acuerdo a la inclinación real de las líneas creadas por la Cruz del Sur, obteniéndose de esta, sus ángulos.

Cada lámina contiene:

1. La fecha cada 5 años que corresponde a esa lámina.
2. La Cruz del Sur general de estos 5 años, con los pictogramas\* coherentes a cada hito ocurrido en esos 5 años.
3. La especificación del detalle de cada cuadrante y sus pictogramas.
4. Reseñas de los hitos ubicados en el cuadrante, junto con una columna con el desarrollo de cada hito.
5. El cuadrante al que corresponde esa lámina.

Primero, en la parte superior de la lámina, apuntando hacia abajo se encuentran las fechas que abarca esa lámina, esto está en placas de madera. Luego, se visualiza la Cruz del Sur general de los 5 años, con el cuadrante que corresponde a esa lámina destacado en un color diferente. En la tercera parte de la lámina, se encuentra el cronograma específico que se comprende en esta, con sus pictogramas ubicados en la parte específica del cuadrante (esto según el mapa conceptual), junto con la disposición de las fechas en el mismo. En la parte inferior de la lámina, se encuentra este mismo cuadrante, pero en vez de estar los hitos representados en pictogramas, están nombrados con una reseña o título. En este mismo espacio, se encuentra una columna con el desarrollo textual de cada hito de manera cronológica. Finalmente, en la parte más inferior de la lámina, sobre madera, se encuentra el nombre del

cuadrante que le corresponde a esta lámina.

Los pictogramas en el cuadrante se ubican de manera horizontal según la fecha en que hayan ocurrido, y de manera vertical según su clasificación específica dentro del cuadrante. Cada cuadrante tiene subdivisiones, estas se especifican en el Mapa Conceptual (Ver figura 57).

En el reverso de la lámina, se encuentra una figura más pequeña de la Cruz del Sur, con los pictogramas del cuadrante que le corresponde destacados y el nombre de la exposición, ambos a manera de logotipos.

Para evidenciar el Diseño de las láminas, quisimos desarrollar las décadas que tuvieron más contenido, para mostrarlas de la manera más completa posible. Estas dos décadas están contenidas en los tramos de 5 años: 1980 - 1984, 1985 - 1989, 2000 -

\*Un pictograma es la representación gráfica de un hito dentro de la Cruz del Sur, cambiando su tamaño según el nivel de incidencia en la Escuela (persona, taller o Escuela). Todo esto se encuentra detallado en la parte de "Estudio y propuestas Taller de título" de esta carpeta, en el capítulo sobre la "Primera propuesta visual", representado en las figuras 13, 14 y 15.

2004 y 2005 - 2009. A continuación el desarrollo gráfico de cada una de estas 16 láminas.

Con respecto a los colores elegidos, se propone un fondo negro, con letras en blanco, haciendo alusión a las constelaciones creadas por los hitos en la Cruz del Sur.  
Para destacar el cuadrante que se desarrolla en la lámina, se propone un amarillo fluorescente, pintado sobre blanco en pintura foto luminiscente, con el propósito de que, al bajar la luz ambiental en la tarde, estos pictogramas brillen en la oscuridad.

## COSTOS

### Impresión

Papel Sintético mate \$30.150 (Imprenta 2.0)  
40 láminas + iva = \$1.435.140

### Pintura foto luminiscente

Pintura luminiscente 150ml color amarillo fluor = \$7.800  
En MTN Chile

Se puede encontrar más económica en Mercado Libre o Aliexpress, pero es menos segura su llegada.

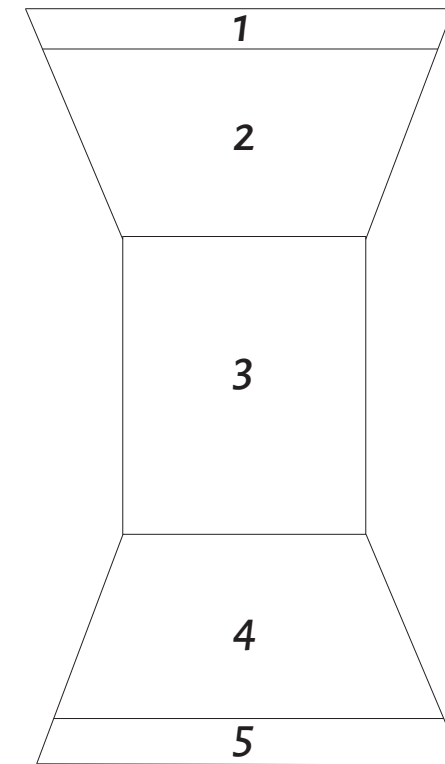

[f.58]

Esquema del contenido enumerado en la lámina [Ver figura 58]  
Muestra general del contenido de la lámina [Ver figura 59]  
Diagramación de la lámina [Ver figura 60]  
Muestra de colores [Ver figura 61]  
Especificaciones tipográficas [Ver figura 62]  
Cotización Impresión [Ver imagen 7]  
Muestra del Diseño del contenido desarrollado en 20 años [Ver figuras 63 a la 66]

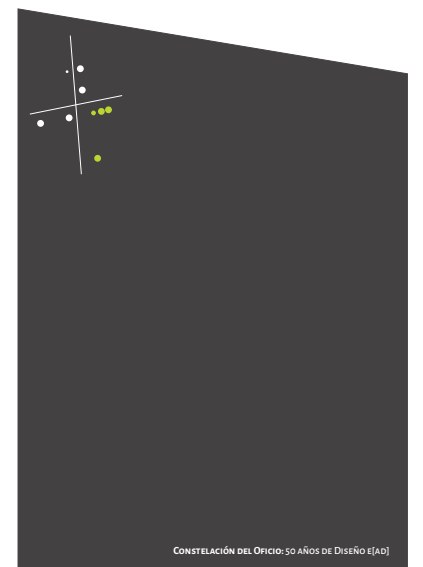
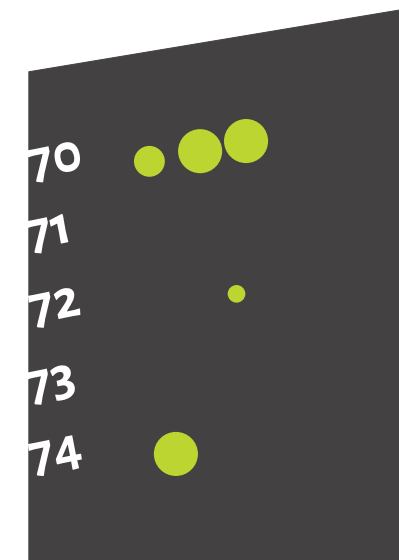
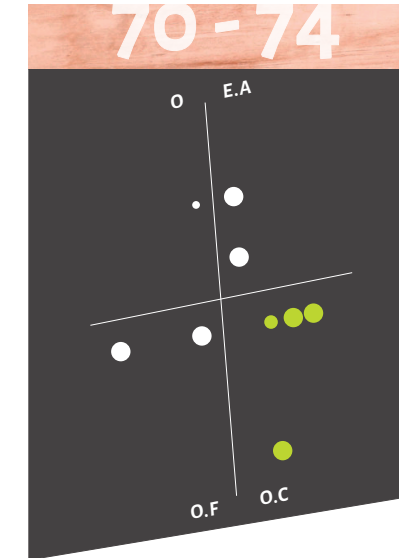

[f.59]

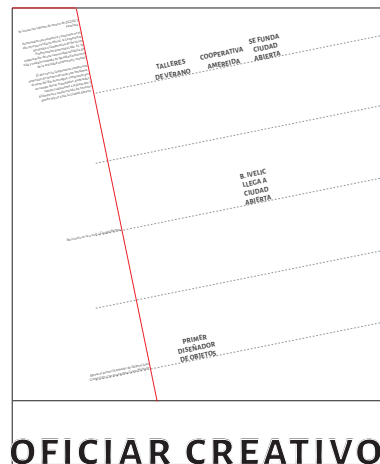
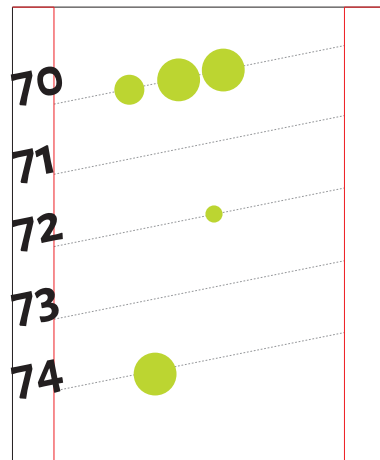
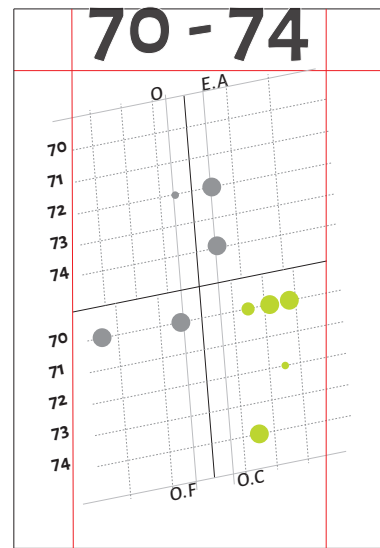

# 70 - 74

Familia: **Alegreya Sans SC**  
 Estilo: **Bold**  
 Tamaño: **613 pt**

# E.A

Familia: **Alegreya Sans**  
 Estilo: **Medium Italic**  
 Tamaño: **140 pt**

# 70

Familia: **Alegreya Sans**  
 Estilo: **Bold**  
 Tamaño: **376 pt**

## RESEÑAS

Familia: **Alegreya Sans SC**  
 Estilo: **Bold**  
 Tamaño: **50 pt**

## Descripciones

Familia: **Alegreya Sans**  
 Estilo: **Regular**  
 Tamaño: **24 pt**



DADA00



CCFF00

[f.61]

	descripción	cantidad	ancho cm	alto cm	neto	subtotal
	material roller - sintético	40	90	310	30.150	\$1.206.000
	trovicel + adhesivo 5mm	0	60	42	7.500	\$0
	trovicel + adhesivo 3mm	0	60	42	4.100	\$0
					<b>iva</b>	<b>\$229.140</b>
					<b>neto</b>	<b>\$1.206.000</b>
					<b>total</b>	<b>\$1.435.140</b>

[i.7]

[f.60]

**OFICIAR CREATIVO**

[f.62]



DISEÑO FINAL  
LÁMINAS EN 20 AÑOS

80 - 84

80  
81  
82  
83  
84

LOS OTROS

MODELOS DE LA MODERNIDAD  
CONSEJO

CONSTELACIÓN DEL OFICIO: 50 AÑOS DE DISEÑO [EAD]

80 - 84

80  
81  
82  
83  
84

ESPACIO Y SU ABSTRACCIÓN

EXPOSICIÓN DE OBRAS DE ARQUITECTURA  
EXPOSICIÓN DE OBRAS DE DISEÑO DE INTERIORES  
TRAVESÍA POR EL TERRITORIO  
TRAVESÍA POR EL TIEMPO  
EXPERIENCIAS NEUROLÓGICAS  
TRAYECTORIAS

CONSTELACIÓN DEL OFICIO: 50 AÑOS DE DISEÑO [EAD]

80 - 84

80  
81  
82  
83  
84

ORIGENES DEL FUNDAMENTO

BUENOS TALLERES  
SE INICIA LA PRÁCTICA EN LA ESCUELA

CONSTELACIÓN DEL OFICIO: 50 AÑOS DE DISEÑO [EAD]

80 - 84

80  
81  
82  
83  
84

OFICIALES CREATIVOS

ACTO DE RECEPCIÓN DE PRIMER AÑO  
TOMADO EN VALERIANO  
RETRATOS, MEDALLAS, MANIFESTOS DE OBRAS CALÍGRAFICAS  
PRIMEROS PLAZOS DE LICENCIACIÓN  
EXPOSICIÓN DE OBRAS DE DISEÑO CALÍGRAFICO  
MISAS DE CORDO  
HOMAJE A JONAS VIAL  
TALLER DE FENÓLOGO MENDIETA  
TOMADO DEL LUDICO

CONSTELACIÓN DEL OFICIO: 50 AÑOS DE DISEÑO [EAD]

85-89

85  
86  
87  
88  
89

LOS OTROS

CONSTELACIÓN DEL OFICIO: 50 AÑOS DE DISEÑO E[AD]

85-89

85  
86  
87  
88  
89

ESPACIO Y SU ABSTRACCIÓN

CONSTELACIÓN DEL OFICIO: 50 AÑOS DE DISEÑO E[AD]

85-89

85  
86  
87  
88  
89

ORIGENES DEL FUNDAMENTO

CONSTELACIÓN DEL OFICIO: 50 AÑOS DE DISEÑO E[AD]

85-89

85  
86  
87  
88  
89

OFICIAR CREATIVO

CONSTELACIÓN DEL OFICIO: 50 AÑOS DE DISEÑO E[AD]

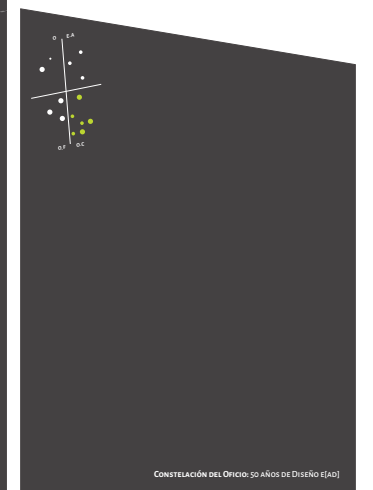
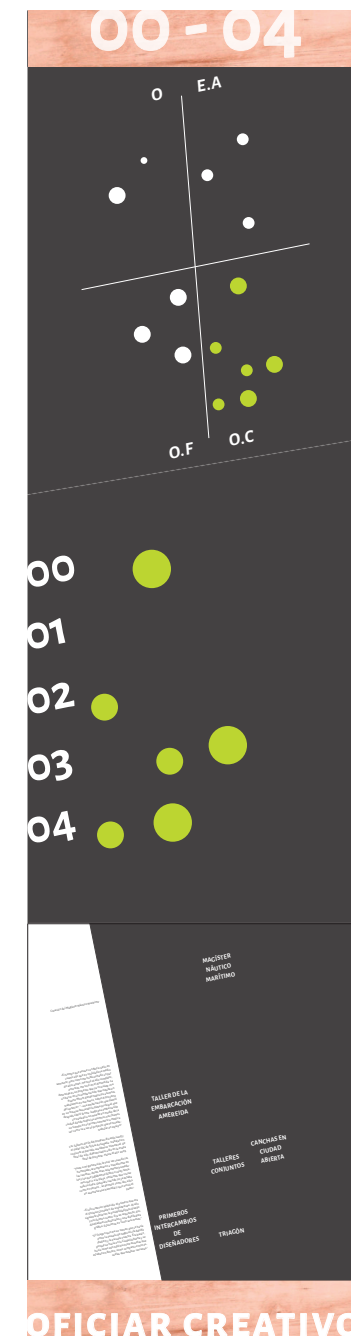
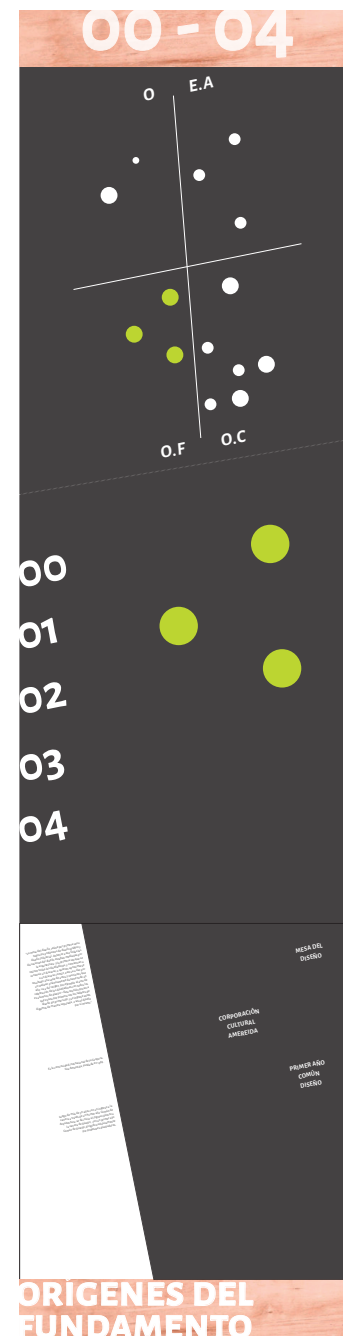
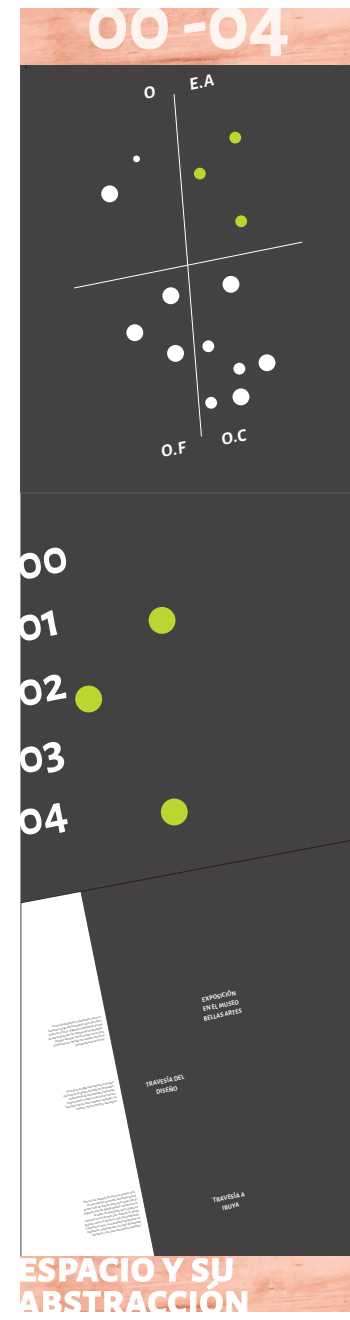
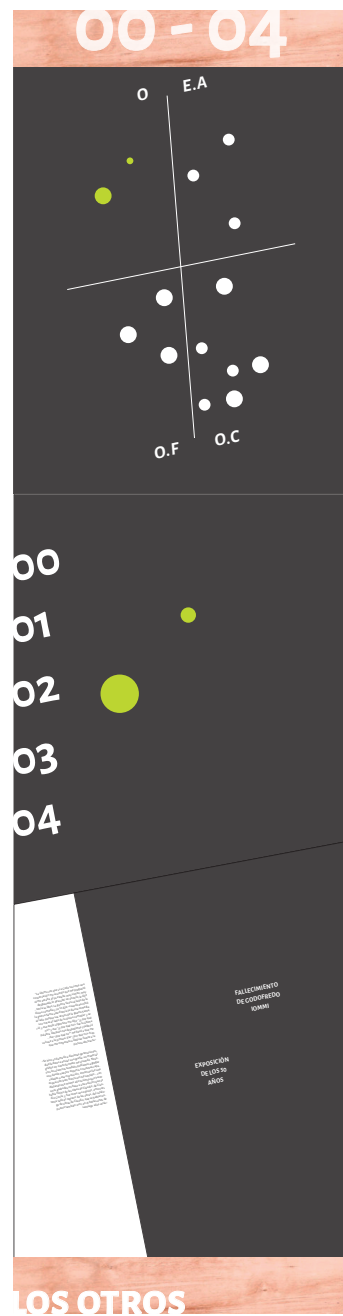

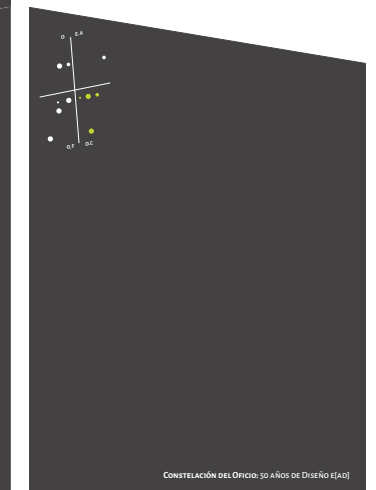
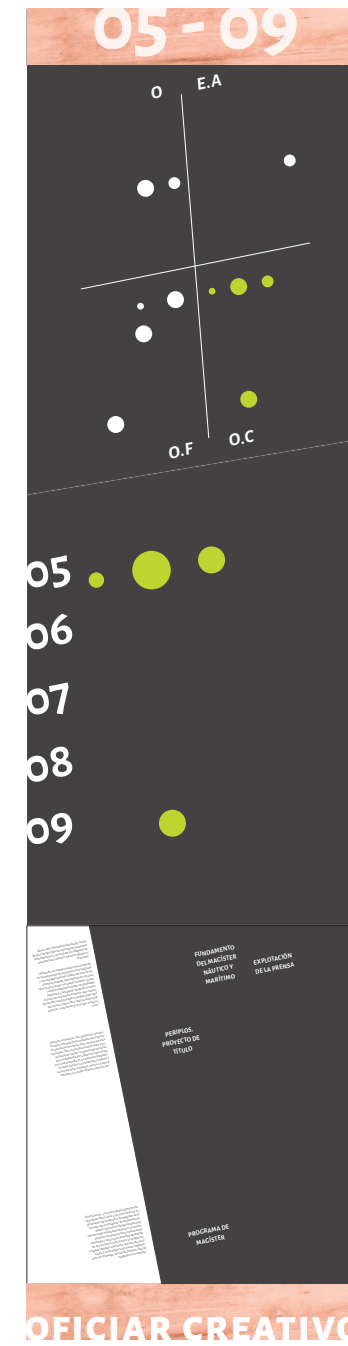
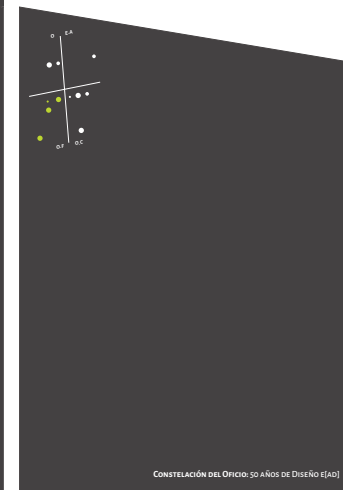
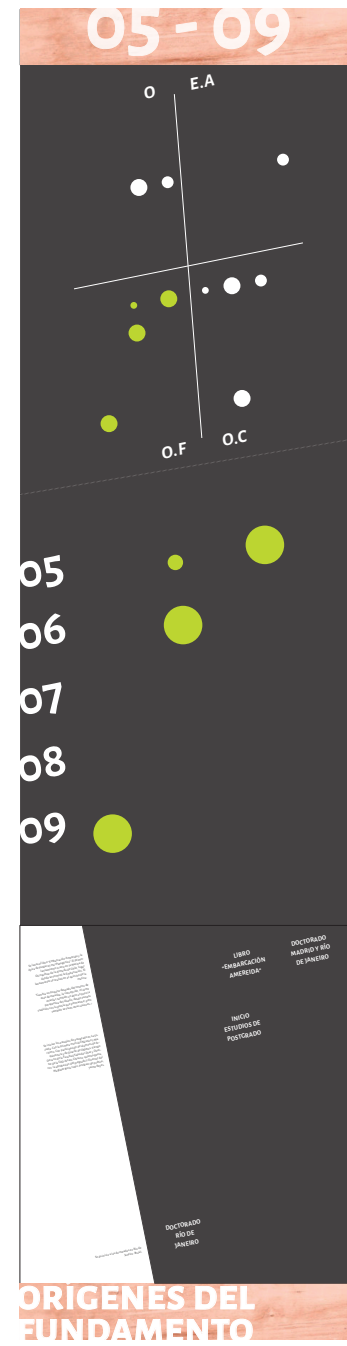
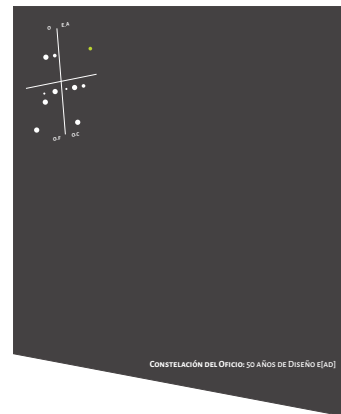
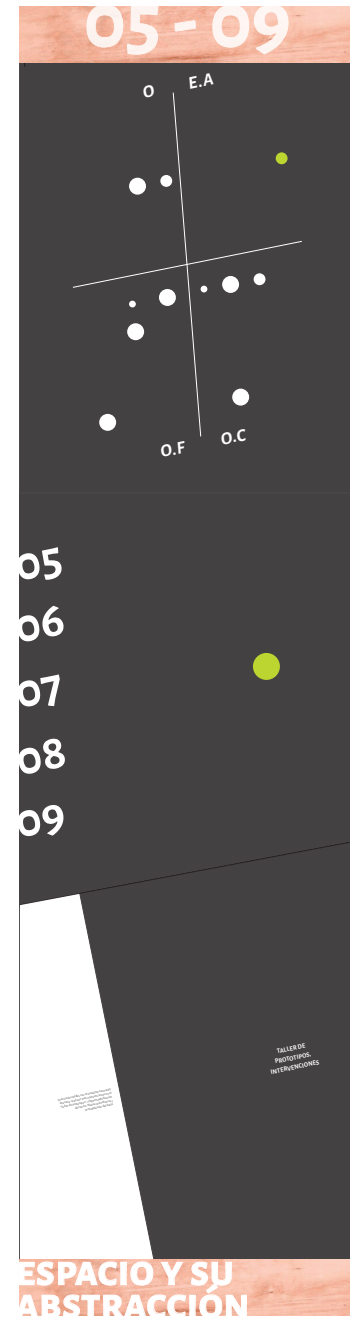
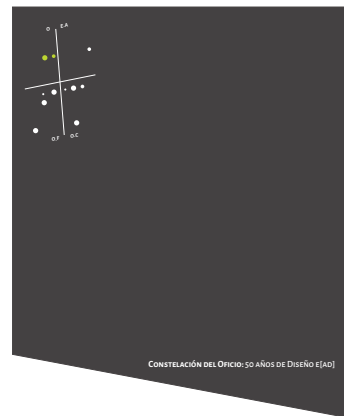
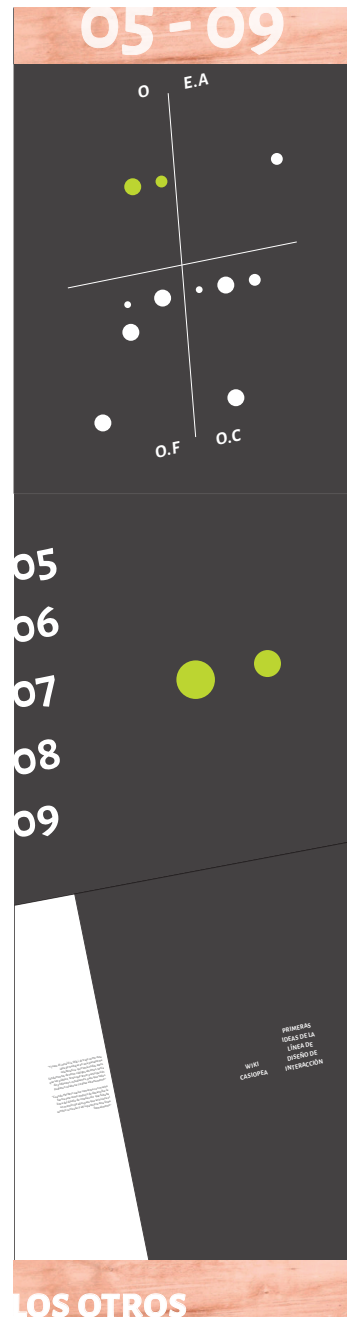

## ELEMENTOS COMPLEMENTARIOS DE LECTURA

La lectura de la información no se encuentra solo en las láminas, donde se encuentra el desarrollo cronológico de los hitos, sino que también en diferentes elementos que complementan esta información y ubican al espectador. Estos elementos contienen frases dichas por los ex alumnos, fechas y señaléticas dentro de la exposición materializados en los siguientes componentes:

### FRANJAS SUPERIORES DE LECTURA

Franjas de madera curvadas ubicadas en la coronación de los módulos de lectura. Estas cumplen el propósito de unificar el espacio por cada década, por ende, unen dos módulos de lectura desde su parte alta. Al estar ubicadas en la parte superior de los módulos, a 3,20 metros del suelo, estas se ven desde arriba del talud del Ágora de los Huéspedes (se

menciona luego en el capítulo de la “Propuesta del espacio expositivo”), es decir, estando fuera de la exposición en sí. Con respecto a la información que estas contienen, consiste en la fecha que le corresponde a cada módulo, para que de esta manera, el espectador estando fuera de la exposición, pueda ubicarse en esta y decidir por donde bajar para encontrarse inmerso en una época en específico.

# 70- 74

Familia: **Alegreya SC**

Estilo: **Bold**

Tamaño: **870 pt**

[f.67]

Especificaciones tipográficas [Ver figura 67]  
 Franjas superiores en planta en la exposición [Ver figura 68]  
 Diseño final franjas [Ver figura 69]

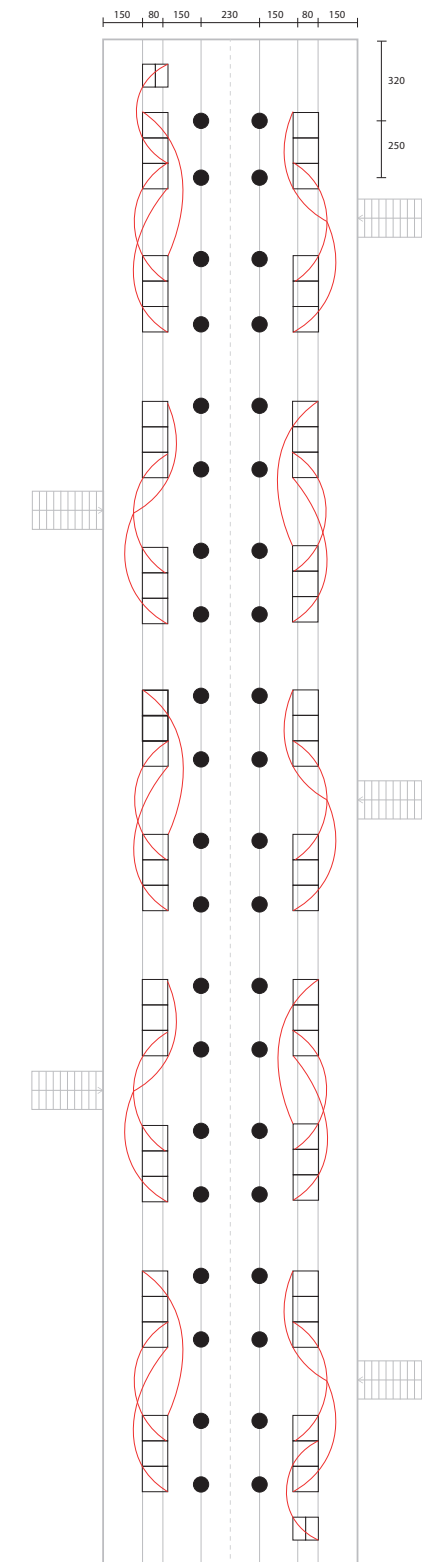

[f.68]

## DISEÑO FINAL

TODAS LAS FRANJAS SUPERIOES

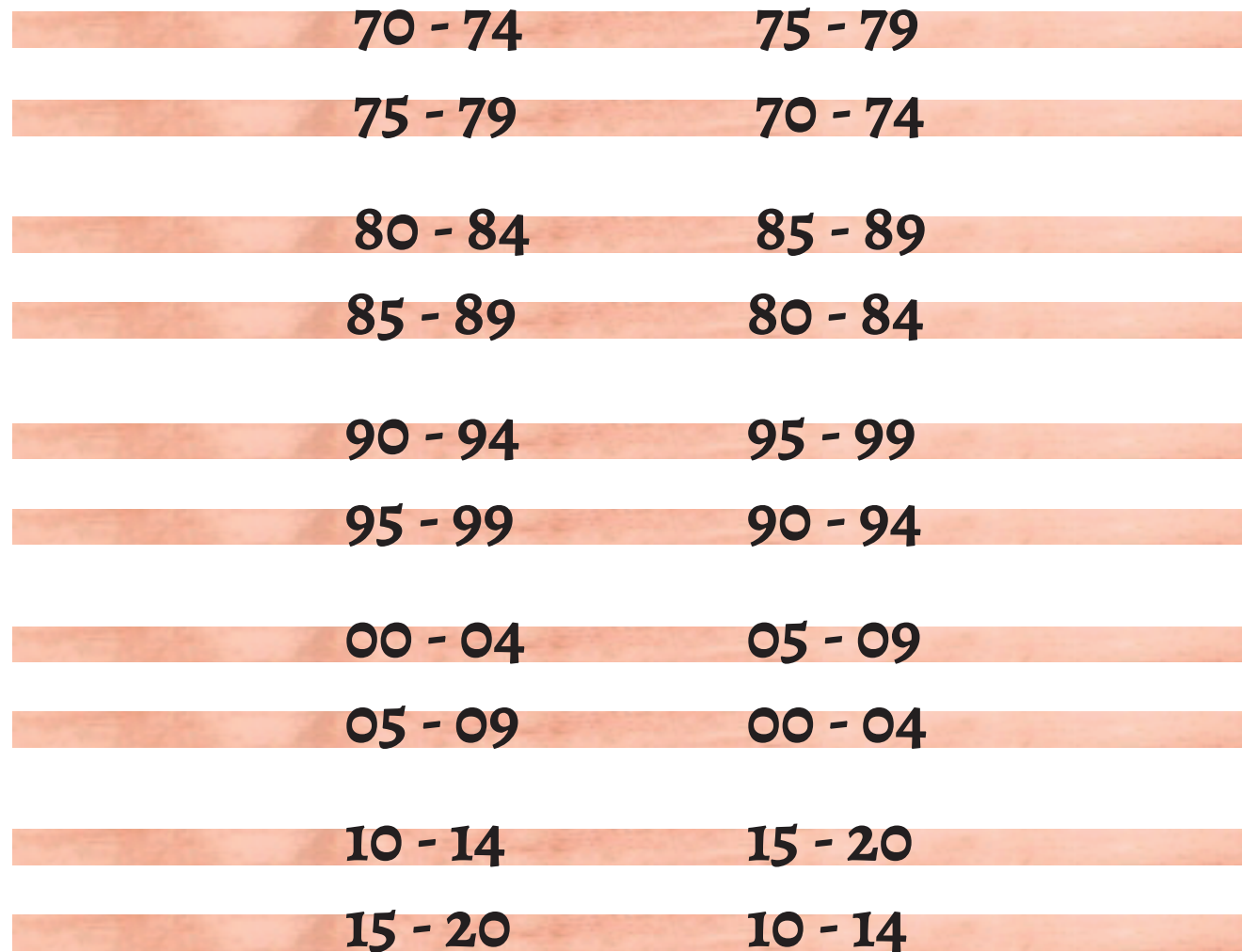

[f.69]

## FRANJAS INTERMEDIAS DE LECTURA

Franjas de madera delgadas curvadas ubicadas en el módulo de lectura, aparecen por el reverso de las láminas y se entre cruzan por el centro del módulo creando una figura curva con un leve carácter de improvisación pero todas posicionadas de una manera muy calculada.

Con respecto a su contenido, en estas se escriben frases dichas por los ex alumnos entrevistados, que representan su relato y sean parte de la historia de la Escuela pero no cumplan con ser un hito en específico. Estas se cruzan por las láminas, con el fin de sacarlas de su rigidez: de lo recto de su forma y de lo concreto de su contenido.

Las frases que contienen complementan la información de los módulos, ya que son frases extraídas de las mismas entrevistas. Pretenden que el espectador se identifique en ellas, y quiera encontrarse en el contenido.

Este es el ejemplo de una frase:

“En cada momento la Escuela me enseñó a observar y a apropiarme de aquellas coordenadas que me permitían hablar con otro...”

## Frases

Familia: **Alegreya Sans**

Estilo: **Medium Italic**

Tamaño: **150 pt**

[f.70]

Especificaciones tipográficas [Ver figura 70]  
 Vista en maqueta de las franjas en los módulos  
 [Ver imágenes 8, 9 y 10]  
 Muestra del Diseño del contenido desarrollado  
 en 20 años [Ver figuras 71 a la 74]



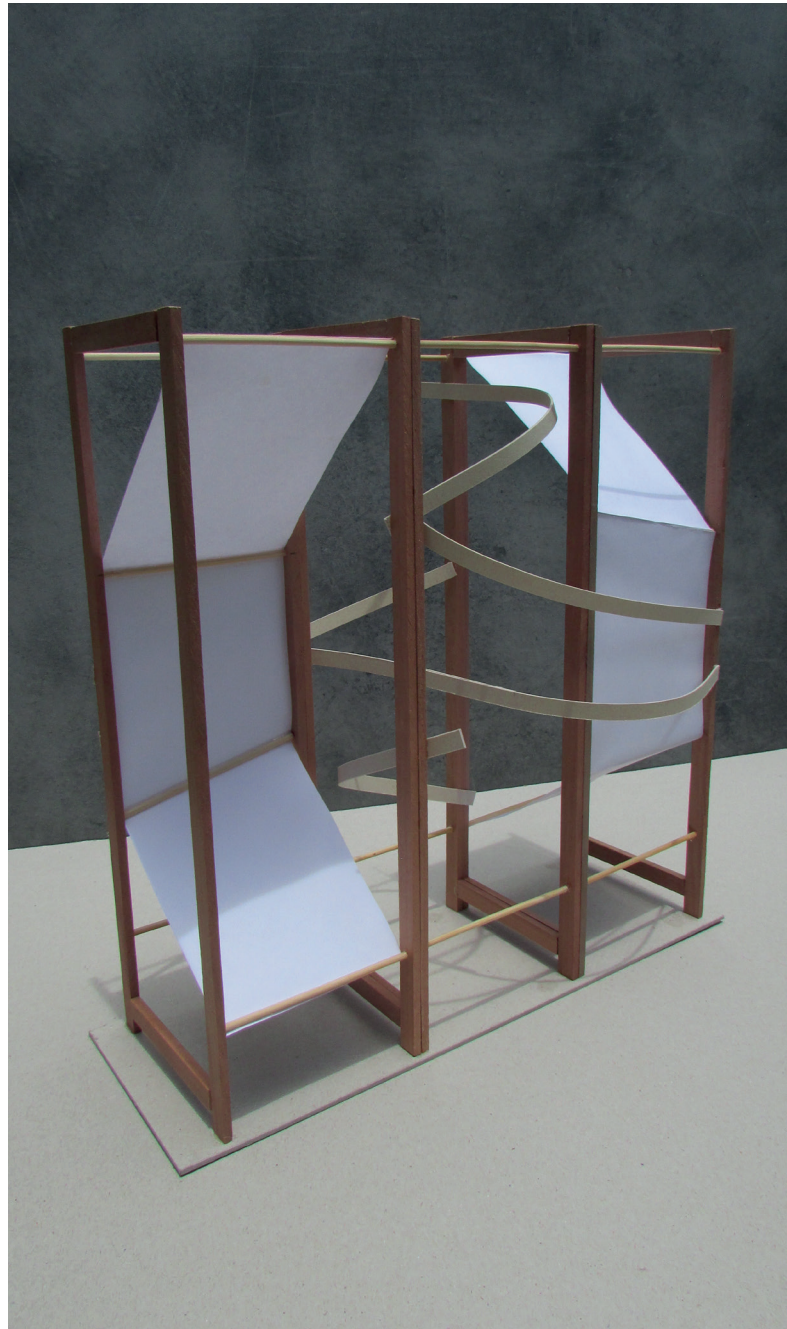

[i.8]

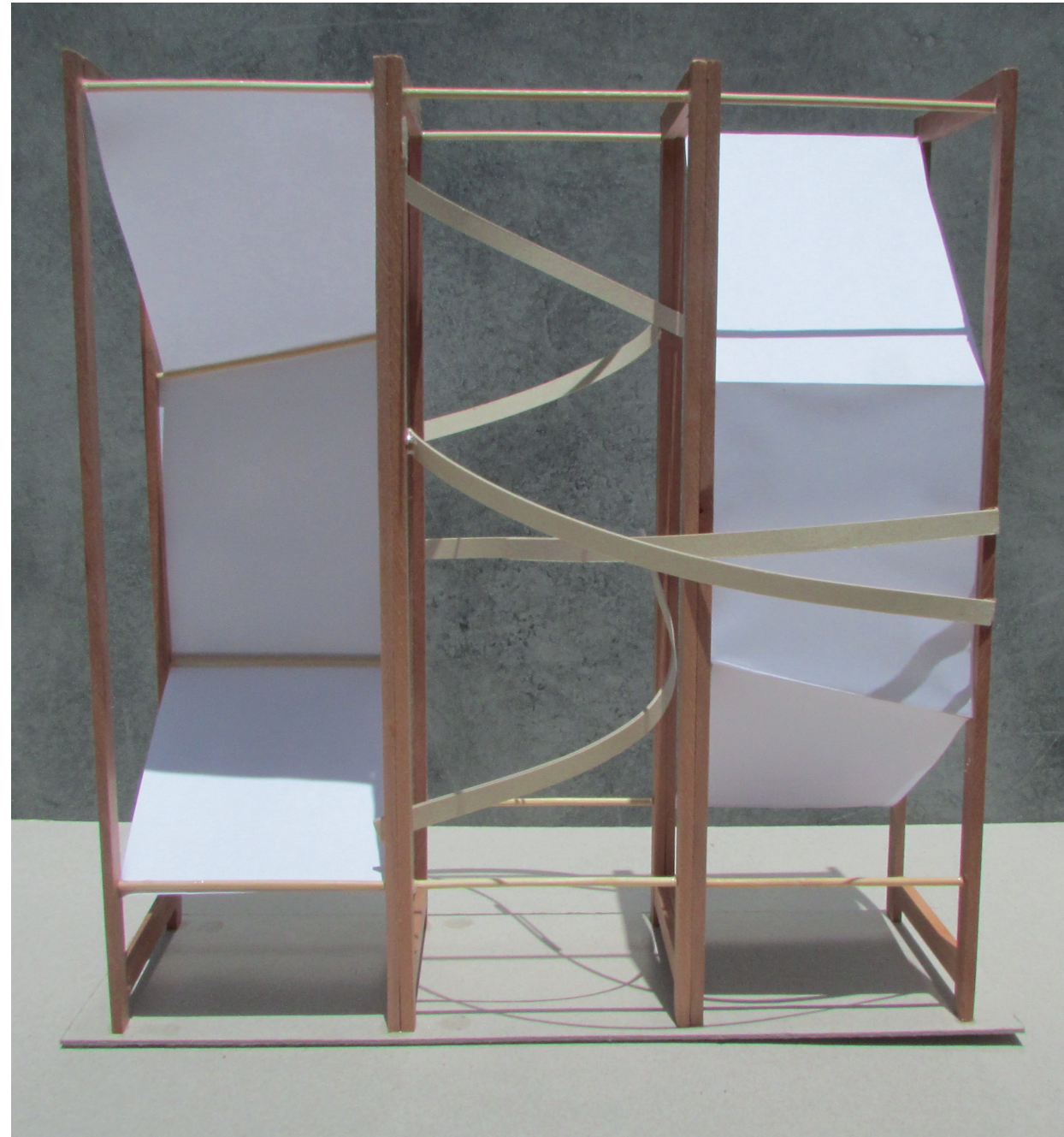

[i.9]



[i.10]



## DISEÑO FINAL

### FRANJAS EN 20 AÑOS

#### 80 - 84

*“Tener en cuenta la observación como herramienta principal de abordar cualquier otra disciplina.”*

*“Interés en pensar el acto, en producirlo, en pensar cada uno de los hitos en un acto y provocar los gestos.”*

*“No era una tarea sino vive la tarea. Te hago un encargo pero vive el encargo*

*es distinto ir a velocidad de tren y croquear a velocidad de tren”*

*“Construir un atrás, lo que hagas gráficamente y tenga volumen y cuerpo...”*

*“Vivir la escuela en carne propia digamos, hasta la médula.”*

*“El aprendizaje se produce cuando la palabra se transforma en experiencia y el acto funda el habitar.”*

*“ No es que tu lleves el trabajo a tu casa, sino que en el fondo es un modo de vida. Vida, trabajo y estudio.”*

*“para mi la escuela más que una profesión es un modo de vida. Es una mirada que te queda, lo llevas,*

*lo vives, lo recuerdas, y lo vuelves a vivir y lo vuelves a aplicar.”*

*“En el fondo te das cuentas que la escuela te deja una huella, osea te marca con hierro.”*

*“es importante la observación, que la idea que te manda la cabeza sea dibujada con el lápiz...”*

[f.71]

#### 85 - 89

*“Esa intimidad creativa que se daba en ese conversación, largas horas de trabajo con Ricardo Lang.”*

*“Me parecía muy fuerte, interesante, no solo el diseño, si no como esto transmite un modo de vida.”*

*“Cada travesía que realice tiene algún grado de significación en mi ser diseñador digamos*

*tanto de la perspectiva de las cosas, de los objetos, así como la cuestión del territorio.”*

*“Pertenezco a un colectivo y todo lo que yo pueda transmitir esta vinculado a la visión de la escuela.”*

*“ La mano derecha es la mano con memoria y la mano izquierda es la mano inocente.”*

*“El diseño es servicio siempre. Eso es el diseño, al servicio de la comunicación.”*

*“El diseño es muy amplio y es una manera de ver las cosas. Una manera de mirar el mundo, todo.”*

*“Boris me abrió en esa línea a las discusiones, al tema de Heidegger a los estudios, conversabamos*

*hablábamos de la reforma, Boris era ese otro lado, el maestro que me alimentaba toda esa zona teórica.”*

*“Mi paso por la escuela está teñido por este atravesar el continente, ir dejando obras de diseño por américa.”*

*“Esa exposición me hizo entender que diseñar tiene que ver con magnitudes.”*

[f.72]

## 00 - 04

*“Cada travesía tenía algo, el gusto de viajar a otra forma, descubriendo, abriendo.”*

*“Conocí lugares que no habría conocido de esa manera. Muy a la sorpresa, no sabes que viene.”*

*“Hay mucho donde estar pensando cada vez y creo que el ser diseñador no es una técnica en particular,*

*sino que es aprender a pensar y empezar a cuestionarse permanentemente las cosas.”*

*“Como que este pequeño espacio de territorio daba la posibilidad para mucho.”*

*“Estar ahí y esa practicidad que te da el diseño de poder resolver cosas en el momento.”*

*“Siempre me atrajo de la poesía, la poesía es eso, de reinventarse a sí mismo.”*

*“Esta permeabilidad que existe, esta compenetración y este compañerismo que existe entre las disciplinas”*

*“Se produce algo que es bastante anhelado en muchas instituciones pero que la escuela lleva de manera*

*excepcional, que es justamente la interrelación entre todas sus carreras, diseño y arquitectura.”*

*“Tener criterio y adaptabilidad para hacer interdisciplina de tu propia vida..”*

*“Como dijo una vez José Balcells, lo que se muestra es sólo un aspecto de lo invisible.”*

[f.73]

## 05 - 09

*“Después de cada año podía sentir que había algo profundo que había cambiado en mi.”*

*“¡Ah mira! así se diseña”, no te va a salir a la primera, a la segunda y a la tercera, pero a la cuarta quizás sí.”*

*“Casi todos los profesores apuntan a la excelencia y eso esta super bien, me parece hermoso.*

*Más que la excelencia, a algo más allá, a la genialidad, que realmente aparezca el ingenio profundo.”*

*“En la escuela el profesor no sabe a donde va a llegar con lo que propone. Y esa es una cosa muy especial.”*

*“Si uno está creando lo mejor posible y que parte de ese amor por la obra es dejarlo todo por la obra.”*

*“Creo que hay algo particular en la forma de hacer docencia en la escuela.”*

*“Son las ediciones objetos, para poder sentarte, revisarlas con calma, no solamente leerlas e instruirte.”*

*“El diseño es justamente adaptarse al medio y como poder enfrentarlo no solamente en una cosa de*

*solucionar problemas, sino que de entregar justamente esto, la belleza detrás de los problemas.”*

*“Uno pasando por la escuela se acostumbra o agradece el poder aprender a haciendo.”*

*“Como diría Alberto Cruz, “el hacer es con eso”, “la obra es con eso”, “uno se encuentra frente al presente”.”*

[f.74]

## SEÑALÉTICA EN EL SUELO

Con respecto al recorrido de la exposición, se puede estar dentro o fuera de ella, es decir estar inmerso en los elementos expositivos o estar bordeando los, esto gracias a la forma del Ágora de los Huéspedes, que es una especie de surco construido.

Al estar fuera, se mira desde arriba la exposición, por lo que es difícil comprender el lugar que estamos ocupando, y la información con la que nos encontramos cuando accedemos.

Para poder acceder a esta exposición, se ubican una serie de escaleras por ambos lados del talud, estas están ubicadas en ciertos puntos específicos, para que al bajar, el espectador quede inmerso en una cierta década, ya que cada década ocupa un espacio determinado del largo del ágora.

Para notificar al espectador con qué década se encontrará cuando baje, se dibuja en los peldaños de las esca-

leras, las fechas correspondientes. Así sabrá con lo que se enfrentará y podrá decidir si quiere acceder en cierta década u otra.

Para continuar con lo propuesto en las láminas de los módulos de lectura, se dibujan las fechas en negativo sobre color negro, replicando el ángulo creado por la Cruz del Sur.

Esta información complementa a la de las franjas superiores, que muestran el contenido temporal de cada módulo, de esta manera, aún bordeando la exposición, el espectador tendrá una visión cronológica de ella.

# 1970 - 1974

Familia: **Alegreya SC**

Estilo: **Bold**

Tamaño: **1000 pt**

[f.75]

Especificaciones tipográfica [Ver figura 75]  
Ubicación de las escaleras en la exposición [Ver figura 76]  
Muestra del Diseño del contenido [Ver figura 77]

## BOSQUE

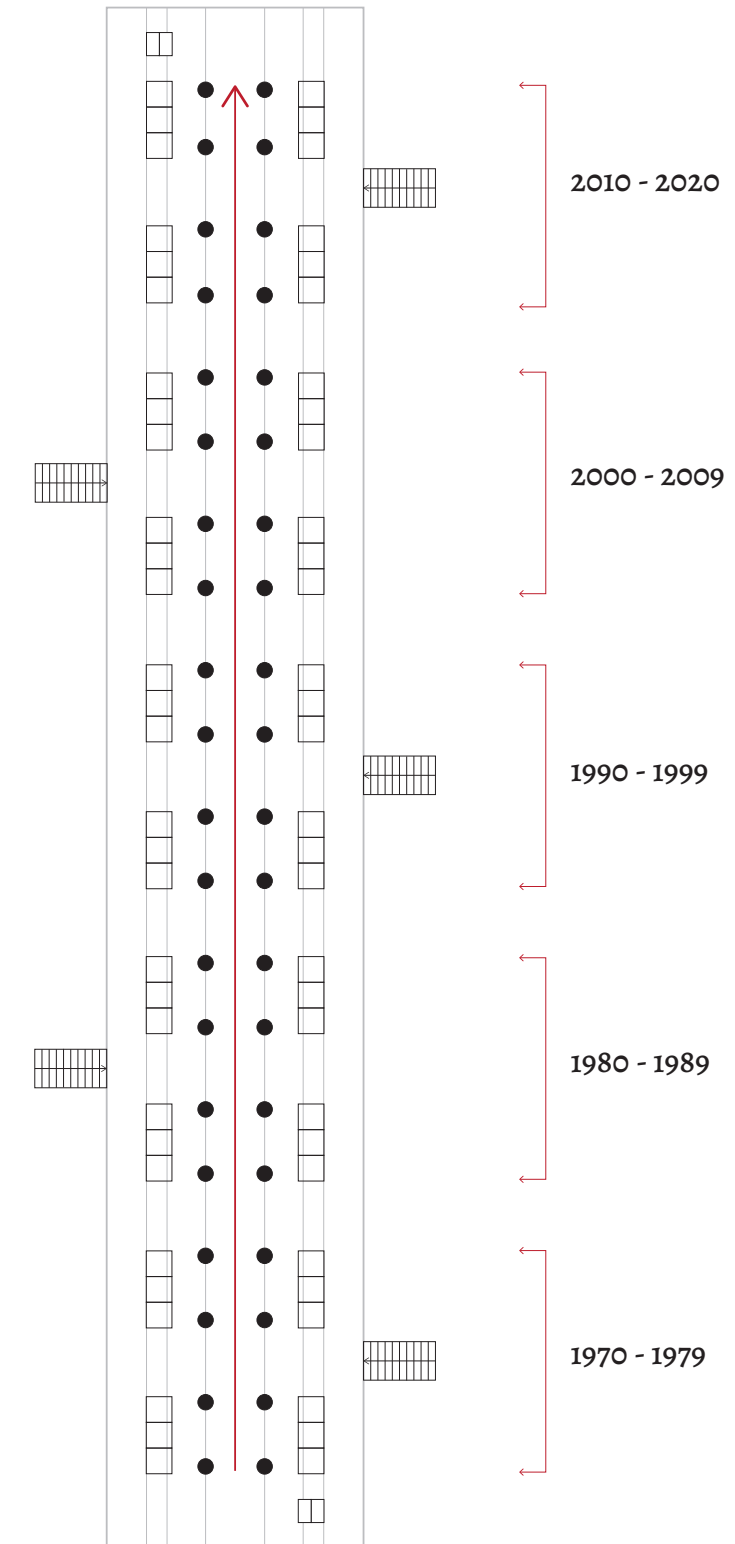

[f.76]



## DISEÑO FINAL

MUESTRA EN 10 AÑOS



[f.77]

## MÓDULOS INTRODUCTORIOS

La propuesta visual de los módulos introductorios tiene el encargo de hacer un recibimiento con la información conveniente para tener una noción de contenidos y recorridos de la exposición.

Al igual que las láminas de los módulos de contenido, se mantiene la concavidad de su forma, permitiendo así la segmentación de la información en tres partes:

- 1.** Nombre e introducción a la exposición.
- 2.** Presentación de materia de estudio (cuadrantes) y **2.1** Presentación de orden de disposición de los contenidos (módulos)
- 3.** Logotipos e información adicional y **3.1** Agradecimientos

A continuación, se desarrollan los puntos mencionados anteriormente.

- 1.** 'Constelación del Oficio: 50 años de Diseño e[ad]'

Esta mirada retrospectiva hacia los 50 años de Diseño busca reflejar el proceso histórico del oficio en su estudio y práctica bajo la visión poética propia de la Escuela. Desde que se funda la carrera en los años '70, una serie de hitos y sucesos han dado forma a la experiencia que representa ser estudiante de Diseño.

- 2.** Se ocupa la Cruz del Sur a modo de cuadrantes, delimitando espacios que corresponden a diferentes ámbitos. Estas categorías que se ubican dentro de los cuadrantes, son

voces provenientes del mapa conceptual. Al momento de ubicar los hitos, éstos toman un lugar en los cuadrantes dependiendo de la categoría con que se relacionen.

Los otros, incluye a todos los huéspedes recibidos por el Diseño.

El espacio y su abstracción, habla sobre las posibilidades otorgadas a cualquier lugar o extensión.

Los orígenes del fundamento, son las bases sobre las que se establece el argumento de la Escuela.

El oficiar creativo, se refiere al despliegue del oficio del Diseño y sus vías.

### 2.1

En este espacio se dispone la organización cronológica de los acontecimientos en pasillos de lectura y un pasillo de sonido, el cual guía un recorrido central que deriva a los módulos de contenidos donde se ahonda el año, categoría y desarrollo de los sucesos.

Estos elementos están dispuestos de tal modo que 4 módulos de sonido y 2 módulos de contenidos representan 5 años, es decir, la década está representada por 8 módulos de sonidos y 4 módulos de contenido.



[f.78]

Esquema cuadrantes [Ver figura 78]  
Organización cronológica [Ver figura 79]

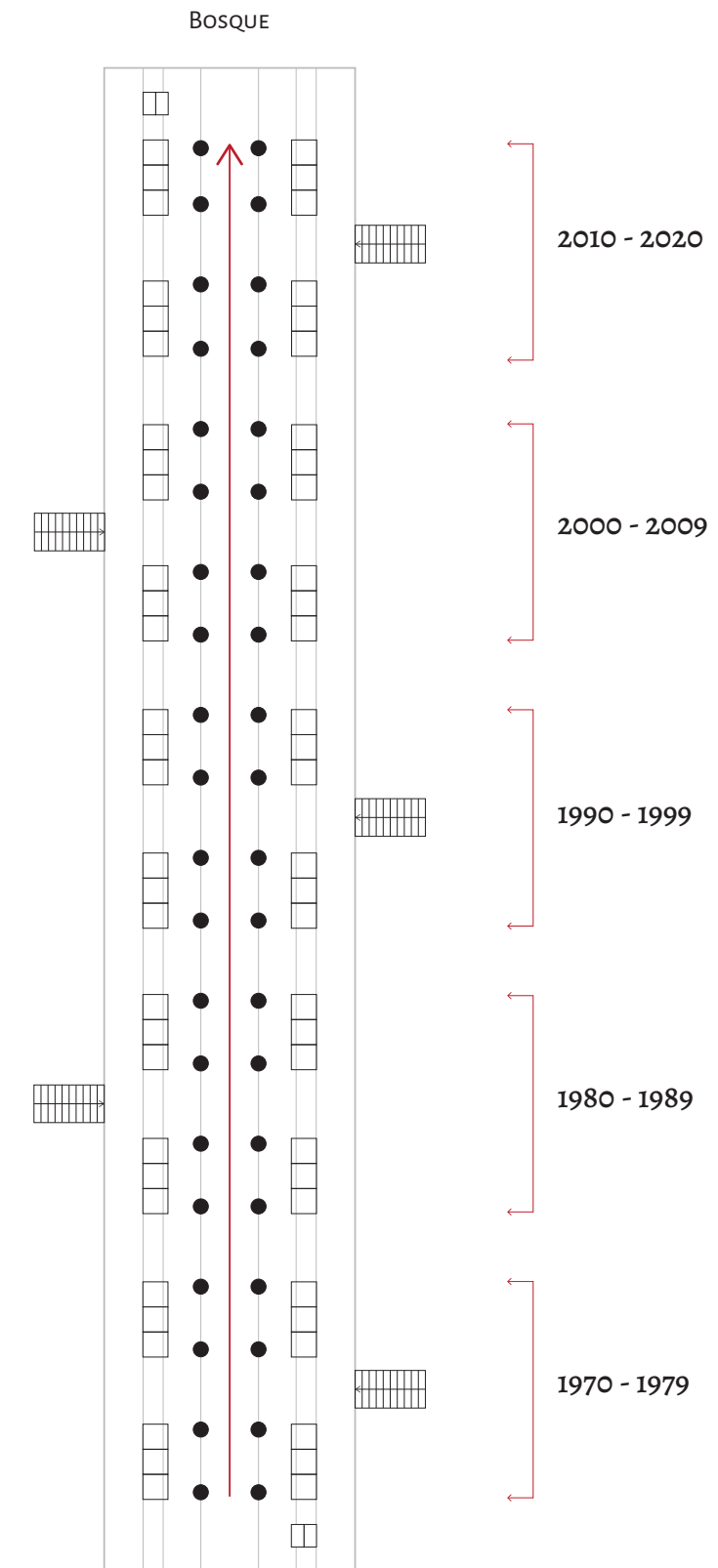

[f.79]

3.



PONTIFICIA  
UNIVERSIDAD  
CATÓLICA DE  
VALPARAISO

[f.80]

**e[ad]**  
**Escuela de Arquitectura y Diseño**  
Pontificia Universidad Católica de Valparaíso

[f.81]

3.1

HÉCTOR OLIVARES JONÁS FIGUEROA  
SALAS HERNÁN ARTURO GARFIAS  
ARZE ANA MARÍA RUZ RICARDO  
LANG FERMÍN GÓMEZ JUAN  
EDUARDO TRUJILLO PATRICIO  
MUÑOZ YURAS FRANCISCA MUJICA  
GABRIELA GERMAIN MARÍA PILAR  
GARCÍA XIMENA IZQUIERDO  
MIGUEL ANGEL GONZÁLEZ IBARRA  
CLAUDIA HERRERA EDUARDO  
ABARCA LUCERO ARTURO CHICANO  
PEDRO PALMA CASANOVA MICHÈLE  
WILKOMIRSKY CARLA MONFORTE  
KAPSTEIN MAGDALENA RECORDÓN  
ALEJANDRA CANALES TAPIA ROCÍO  
RIVERA MARCHEVSKY WOLFGANG  
ALEJANDRO BREUER GUSTAVO  
ORELLANA FABIOLA GODOY CRISTIAN  
SOTO MAURICIO CAMUS RODRIGO  
ANDRÉS VERA ÁLVAREZ NICOLÁS  
ORELLANA OLGUIN KATHERINE EXSS  
CID FRANCISCO VERA MARIA JESUS  
ABARCA SOFIA ENRIQUEZ ISIDORA  
CORREA ANTONELLA PASTÉN JAVIER  
ANDRÉ ARANCIBIA CAMILA CAMPOS  
SANTIAGO COMANDARY JAVIERA  
MARTÍNEZ

Logotipos [Ver figuras 80 y 81]  
Muestra de la diagramación final [Ver figura 82]  
Especificaciones tipográficas [Ver figura 83]

## DISEÑO FINAL

# CONSTELACIÓN DEL OFICIO

Esta mirada retrospectiva hacia los 50 años de Diseño busca reflejar el proceso histórico del oficio en su estudio y práctica bajo la visión poética propia de la Escuela. Desde que se funda la carrera en los años '70, una serie de hitos y sucesos han dado forma a la experiencia que representa ser estudiante de Diseño.

Se ocupa la Cruz del Sur a modo de cuadrantes, delimitando espacios que corresponden a diferentes ámbitos. Estas categorías que se ubican dentro de los cuadrantes, son un gobierno del mapa conceptual. Al momento de ubicar los hitos, estos toman un lugar en los cuadrantes dependiendo de la categoría con que se relacionan.  
**LOS OTROS**, incluye a todos los huéspedes recibidos por el diseño.  
**EL ESPACIO Y SU ABSTRACCIÓN**, habla sobre las posibilidades otorgadas a cualquier lugar o extensión.  
**LOS ORÍGENES DEL FUNDAMENTO**, son las bases sobre las que se establece el argumento de la escuela.  
**EL OFICINARIO CREATIVO**, se refiere al despliegue del oficio del diseño y sus vías.



PONTIFICIA  
UNIVERSIDAD  
CATÓLICA DE  
VALPARAISO  
**e[ad]**  
Escuela de Arquitectura y Diseño  
Pontificia Universidad Católica de Valparaíso

[f.82]

# 50 AÑOS DE DISEÑO E[AD]

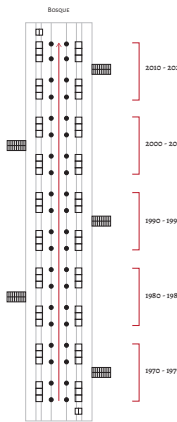

En este espacio se dispone la organización cronológica de los acontecimientos en pasillos de lectura y un pasillo de sonido, el cual guía un recorrido central que deriva a los módulos de contenidos donde se aborda el año, categoría y desarrollo de los sucesos.

Estos elementos están dispuestos de tal modo que 4 módulos de sonido y 2 módulos de contenidos representan 5 años, es decir, la década está representada por 8 módulos de sonido y 4 módulos de contenidos.

HÉCTOR OLIVARES JONÁS FIGUEROA HERNÁN GARFIAS ANA MARÍA RUZ RICARDO LANG FERMÍN GÓMEZ JUAN EDUARDO TRUJILLO PATRICIO MUÑOZ FRANCISCA MUJICA GABRIELA GERMAIN MARÍA PILAR GARCÍA XIMENA IZQUIERDO MIGUEL ANGEL GONZÁLEZ CLAUDIA HERRERA EDUARDO ABRARCA ARTURO CHICANO PEDRO PALMA MICHÈLE WILKOMIRSKY CARLA MONFORTE MAGDALENA RECORDÓN ALEJANDRA CANALES ROCÍO RIVERA WOLFGANG ALEJANDRO BREUER GUSTAVO ORELLANA FABIOLA GODOY CRISTIAN SOTO MAURICIO CAMUS RODRIGO VERA NICOLÁS ORELLANA KATHERINE EXSS FRANCISCO VERA MARIA JESUS ABRARCA SOFIA ENRIQUEZ ISIDORA CORREA ANTONELLA PASTÉN JAVIER ANDRÉ ARANCIBIA CAMILA CAMPOS SANTIAGO COMANDARY JAVIERA MARTÍNEZ

## TÍTULO

Familia: **Alegreya Sans SC**  
Estilo: **Bold**  
Tamaño: **365 pt**

## Textos

Familia: **Alegreya Sans**  
Estilo: **Medium**  
Tamaño: **50 pt**

## AGRADECIMIENTOS

Familia: **Alegreya Sans**  
Estilo: **Medium y Bold**  
Tamaño: **50 pt**

[f.83]



## PROPUESTA FINAL DE ESPACIO EXPOSITIVO

Gracias a la nueva metodología empleada para obtener información de los hechos ocurridos en la historia de la carrera de Diseño, a través de entrevistas virtuales y por mensajes de audio, se advierte el valor de los testimonios entregados por los ex alumnos entrevistados.

Es destacable la importancia de que estos hitos son las experiencias vividas por los ex alumnos, y que son contados por ellos mismos, por lo que se decide que, estos serán presentados a través de los mismos audios extraídos de las entrevistas.

Se pretende que el audio de las personas hablando, se perciba como una constante en la exposición, para que esté siempre presente el hecho de que hay personas reales contando la historia. Para esto, se busca generar un murmullo que persista en el

espacio, con el fin de que los espectadores se sientan inmersos en la historia, no solo física y visualmente, sino que también con el oído.

A continuación se muestran los detalles de los elementos de la exposición, los cuales hacen posible este propósito.



## PROYECCIÓN DE LA EXPOSICIÓN EN EL ESPACIO



[f.84]



[f.85]





[f.86]



[f.87]



## NORMATIVA COVID

### PARA ESPACIOS PÚBLICOS ABIERTOS EN FASE 3

Han pasado 9 meses desde que comenzó la pandemia, y 6 desde que fue calculado por primera vez el aforo máximo permitido en el espacio elegido en la primera etapa. Los conocimientos sobre el virus y cómo este está afectando al país y al mundo han cambiado, por lo que estos cálculos también.

Para proteger a los visitantes, tomando en cuenta que no existe claridad de cómo va a avanzar la situación sanitaria, se toma la decisión de cambiar el lugar pensado para la exposición, dejando de lado la idea de hacerla en un lugar cerrado, considerando ahora un espacio abierto.

Tomando en cuenta la gran extensión de terreno que es la Ciudad Abierta, se propone realizar la exposición en el Ágora de los Huéspedes, un espacio abierto, amplio y acogido por el bosque y que, por su talud, cuenta con un cierre abierto natural para los elementos expositivos.

Al ser un espacio abierto los aforos cambian. Según el Gobierno de Chile, cómo se comunica en el diario La Tercera, los aforos son los siguientes:

“El gobierno amplió los aforos máximos permitidos en la celebración de ceremonias o ritos, dependiendo de la fase del plan “Paso a Paso” en que se encuentre la comuna. La medida fue valorada por los gremios del sector hotelero y de eventos, que anticipan un aumento en la demanda. En concreto, en Fase 3 se permiten 50 personas en un lugar cerrado y 100 en un espacio abierto, mientras que en Fase 4 el número se amplía a 100 personas en un lugar cerrado y a 200 en un espacio abierto. Ya en Fase 5 se permitirán 200 personas en un lugar cerrado y 400 personas en un lugar abierto. Hasta antes de esta decisión, estaba restringido a un máximo de 25 personas.” (Cabello, C. 2020)<sup>6</sup>

Viña del mar y la comuna de Quintero, donde se encuentra emplazada la Ciudad Abierta, en esta segunda etapa del proyecto entran en fase 3, por lo que el aforo máximo permitido es de 100 personas en espacios abiertos como lo es el Ágora.

Con respecto a las medidas de distanciamiento físico, existe un programa de protocolo nacional, también dictado por el Gobierno de Chile que propone las medidas básicas para la población y actividades. Estas medidas son las siguientes:

“Las personas deben mantener un distanciamiento mínimo de un metro lineal entre sí. De la regla anterior se excluyen los siguientes casos:

- Personas que se encuentran en una misma residencia.
- Personas que se encuentren en un medio de transporte.
- Personas que por razones laborales, no puedan cumplir con esta medida durante el ejercicio de sus labores.
- Personas que realicen actividades determinadas que por su naturaleza no puedan realizarse con la distancia señalada.
- Personas entre las cuales exista una separación física que impida el contacto directo entre ellas.

En los lugares donde se formen filas, se deberá demarcar la distancia, de un metro lineal. Esta obligación deberá cumplirse ya sea que la fila se forme dentro o fuera del local. En el caso que la demarcación deba hacerse en la vía pública, esta deberá ser fácilmente removible.” (Gobierno de Chile, 2020)<sup>7</sup>

Con respecto a las medidas de higiene y desinfección de espacios de uso público:

- Los lugares que atiendan al público deberán asegurar los elementos necesarios para una adecuada higiene de manos para los usuarios, conforme a la normativa que establezca la autoridad competente.
- Los lugares de trabajo, deberán ser limpiados y desinfectados al menos una vez al día, todos los espacios, superficies y elementos expuestos al flujo de personas, ya sea de trabajadores o clientes.
- Las herramientas y elementos de trabajo deberán ser limpiados y desinfectados al menos una vez al día, o cada vez que sean intercambiadas. Los espacios cerrados de uso comunitario, como comedores, baños, ascensores, entre otros, deberán ser limpiados y desinfectados al menos una vez al día.
- Se entenderá por limpieza y desinfección lo indicado en el protocolo que se encuentra a continuación.” (Gobierno de Chile, 2020)<sup>8</sup>

Estas medidas reforzarán la seguridad sanitaria en este espacio, asegurando la factibilidad de la realización de la exposición.

## PROPUESTA ESPACIAL

Uno de los asuntos pendientes a concluir para esta última etapa del estudio era poder establecer un nuevo espacio para la exposición, por lo que se propone que el montaje de ésta sea en el Ágora de los Huéspedes, en Ciudad Abierta. Además de ser un lugar probable, al ser abierto favorece las expectativas de poder realizar la exposición en tiempos de pandemia, ya que admite congregarse un gran público y aún así cumplir con las normativas sanitarias.

De todas maneras, el Diseño de la exposición y los elementos están pensados para que no excluya a otros espacios abiertos, sino que tendrá cabida en cualquier extensión que permita desplegar la cantidad de contenidos de manera lineal.

### SOBRE EL LUGAR

"El Ágora de los Huéspedes, es un ágora y fue una de las cinco primeras obras concebidas dentro del contexto de la Ciudad Abierta, se construyó en 1978. Está conformada como una explanada central con dos taludes (o hendiduras) en la tierra, que se encuentran compactados, y cuyo suelo es plano, lo que hace que la altura de los taludes aumente a medida que se avanza por la explanada central, dada la pendiente del lugar. Además se encuentra dispuesta estratégicamente frente al acceso, en la parte alta de los terrenos de la Ciudad Abierta. [...]"

Posee aproximadamente 1.564 m<sup>2</sup>, y en su parte superior, se encuentran dispuestas cinco esculturas en ferrocemento, diseñadas por Claudio Girola." (Colaboradores de Wikipedia, 2020)<sup>9</sup>



[f.88]



## DISPOSICIÓN Y PROGRAMA DE RUTAS

La propuesta de llevar la exposición a un espacio abierto, favorece el despliegue y la presentación de los contenidos que se han reunido durante el estudio, ya que lo abierto trae otra escala de mostrar los elementos. La disposición de estos elementos es trabajada en la extensión de forma lineal, conformando varios pasillos de contenidos (audio y lectura) bajo un orden de temporalidad.

Existen 5 pasillos de contenido. Al transitar a través del pasillo central, éste devela un murmullo que trata sobre los hitos que se presentan en los otros pasillos, de este modo el recorrido trata de un ir y venir constante, ya que lo que se escucha en el pasillo central es lo que se puede leer en los módulos de los otros pasillos, y viceversa.

Estos pasillos están conformados por módulos de lectura de contenidos y por módulos de audio. La temporalidad en la disposición es la siguiente: 4 módulos de audio equivalen a 5 años, y se corresponde en información con 2 módulos de contenido;

por lo tanto, 8 módulos de audio y 4 módulos de contenido conforman la década.

Los elementos están dispuestos linealmente y todos ellos son rodeables. Si bien su orden es lineal, todos los módulos cuentan con un anverso y reverso de contenidos, y los módulos de audio son aptos para ser escuchados a su alrededor y a diferentes alturas, considerando la diversidad de público y el distanciamiento social.

Para dar cuenta de una totalidad conjunta, se propone un cielo a modo de coronación de los módulos, construido a partir de listones que buscan abarcar la temporalidad a través de su forma. (Ver figura 89)

Los accesos a la exposición están determinados por escaleras que van situadas cada 2 módulos de contenidos, de tal manera que el espectador al momento de integrarse, quede inserto en alguna de las 5 décadas desplegadas. (Ver figura 90)

Esquema de coronación [Ver figura 89]  
 Décadas, recorridos y accesos [Ver figura 90]  
 Disposición de los elementos, pasillos y accesos [Ver Plano 6]

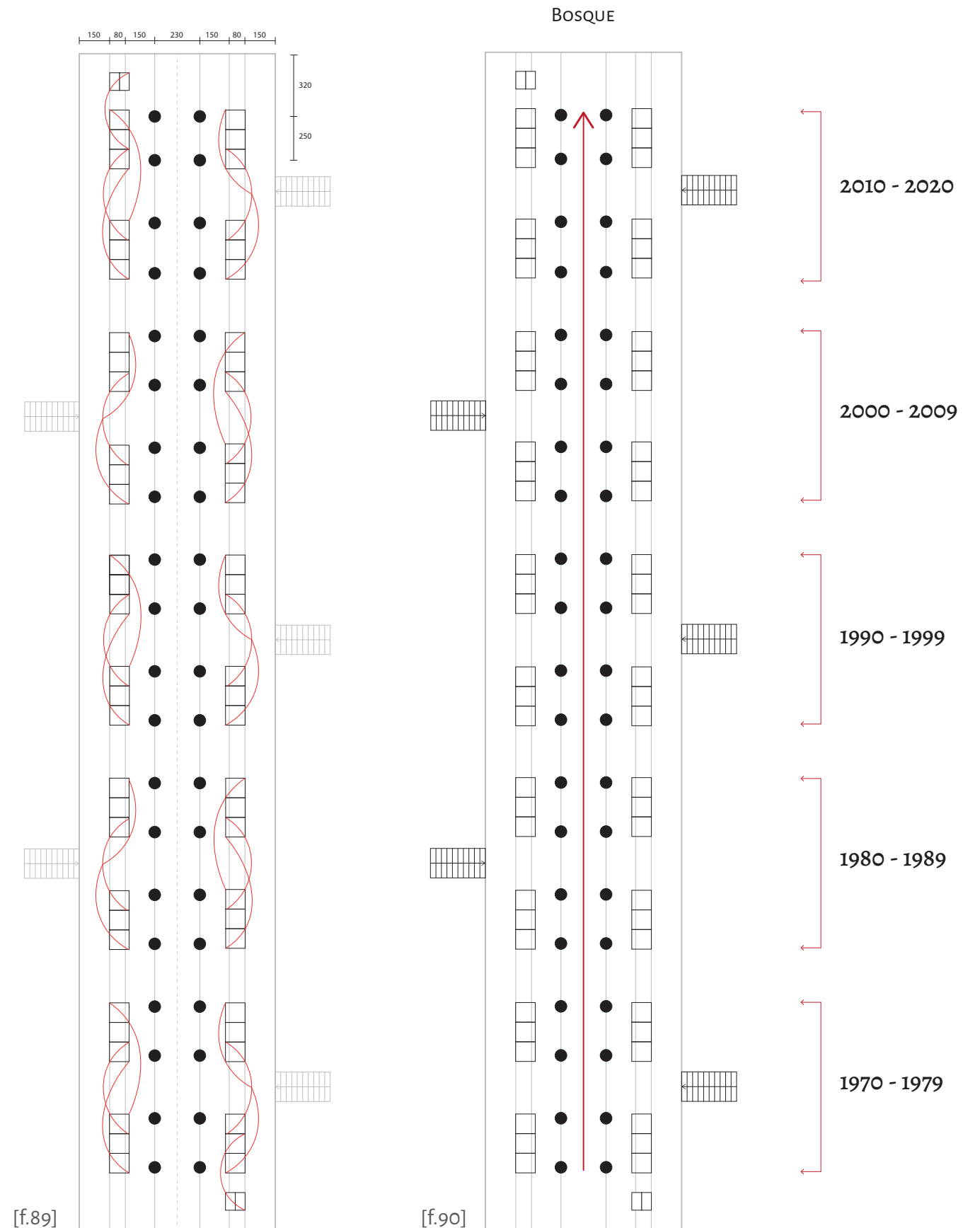

[f.89]

[f.90]



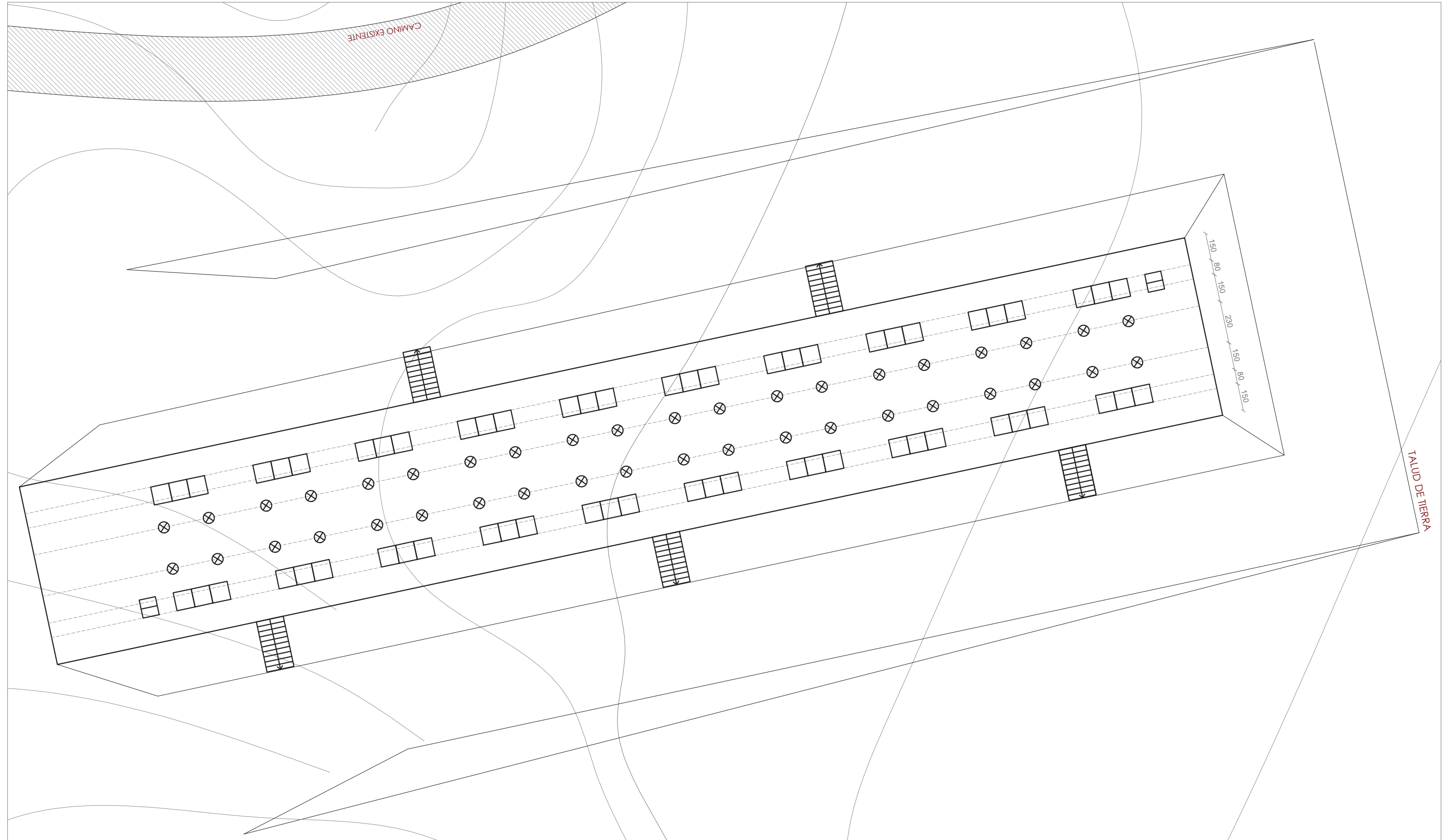

[Plano 6] Disposición de los elementos, pasillos y accesos

## ANCLAJE

Para el nuevo contexto espacial en que se propone el montaje de la exposición, como lugar abierto, se debe construir sus modos de soporte y suspensión.

Para construir un modo de suspensión se necesita construir un equivalente a las parrillas en las salas de clases, por lo que se diseña un sistema de anclaje que permite que las estructuras de sonido puedan ser suspendidas en el lugar.

A 6 m de cada talud, en la parte superior, se ubican los tubos de fierro que tensan el cable que atraviesa el lugar en su parte alta, y a 3 m del tubo, se encuentra la estaca que ancla el sistema. Se muestra que los sistemas de anclaje coinciden también con la temporalidad, ya que cada cable suspende 2 módulos de audio y se anclan a la misma estaca, por lo que, por cada década existen 4 sistemas de anclaje.

Cabe decir que el sector superior a los taludes logra ser favorable en cuanto a la fuerza que debe ejercer el sistema, ya que la tensión es menor.

## COSTOS

**Perfil Tubular Redondo 2" x 2 mm x 6**  
mt \$12.890 en Sodimac  
Se necesitan 20 unidades = **\$257.800**

**Cable de acero galvanizado 4 mm.**  
rollo de 100 mts \$33.990 en Mercado libre  
Se necesitan 1.000 mts = **\$339.900**

**Naicos de 5 mm c/u \$1.300**  
Se necesitan 100 unidades =  
**\$130.000**

**Tensor gancho-ojo 3/16" acero gris**  
\$1.490 c/u en Sodimac  
Se necesitan 40 unidades = **\$59.600**

**Perfiles de fierro de construcción 40x40x3mm x6m** Ángulo laminado  
\$9.390 c/u en Sodimac  
Se necesitan 3 unidades = **\$28.170**

**Argolla acero 6x40 mm 1 unidad**  
\$1.190 en Sodimac  
Se necesitan 20 argollas = **\$23.800**

Esquema anclajes [Ver figura 91]  
Planimetría detalles del anclaje [Ver Plano 7]

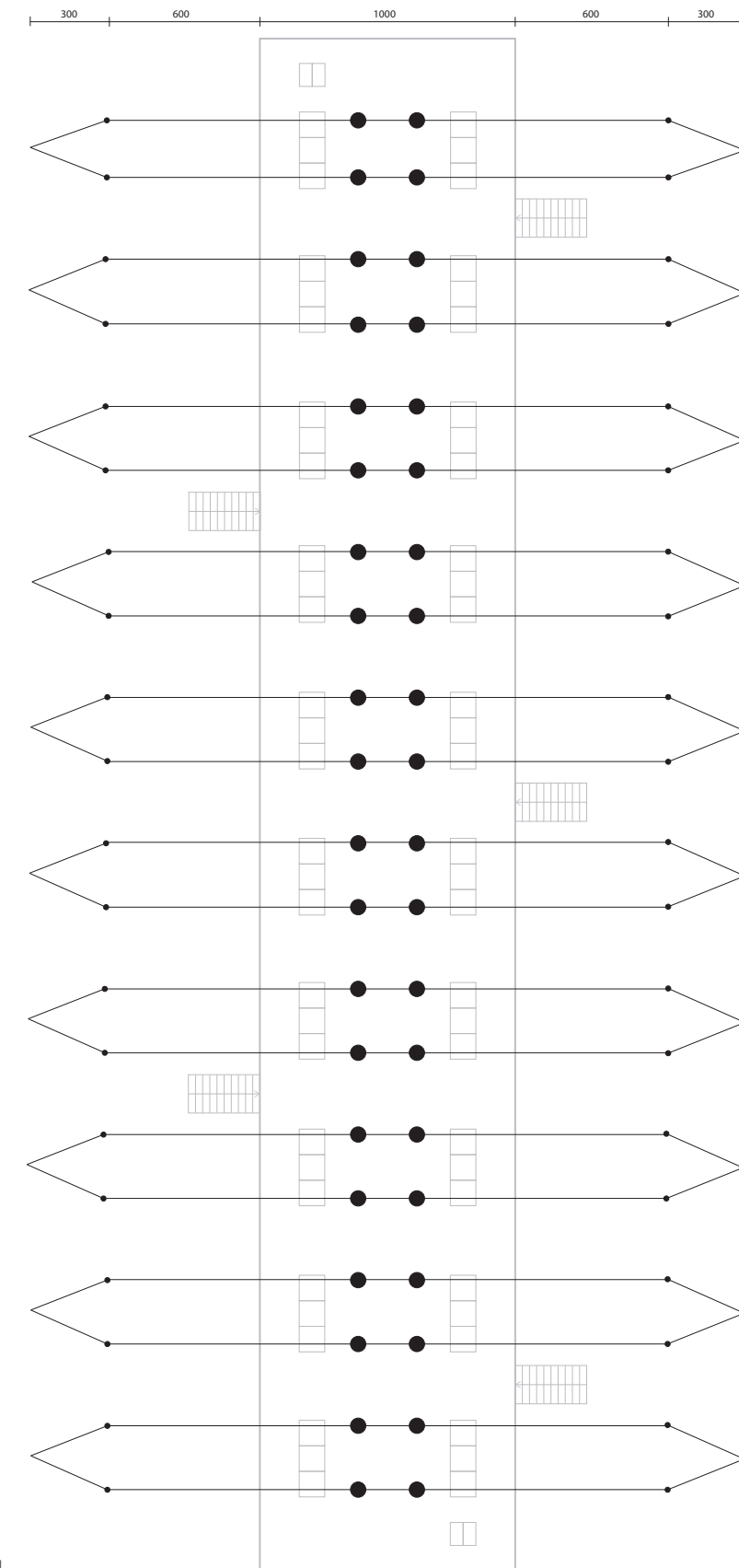

[f.91]

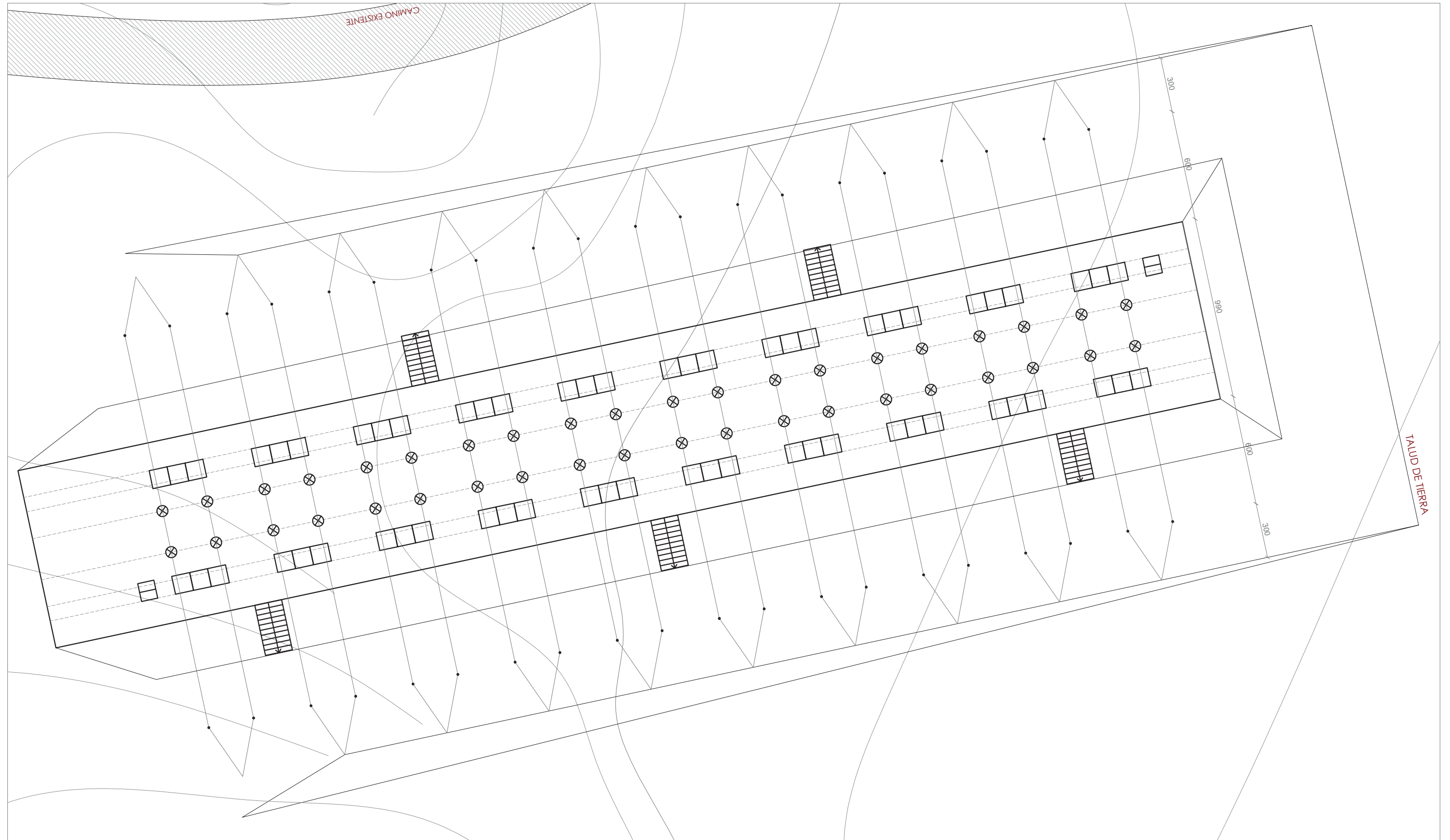

## PROPUESTA FINAL DE MÓDULOS EXPOSITIVOS

El Diseño de los módulos en los que se expone el contenido de la exposición sufre variaciones, debido al cambio del lugar elegido para el montaje y al objetivo de los mismos. Para trabajar la extensión del Ágora de los Huéspedes se propone que la temporalidad sea orientada de manera lineal, lo que simplifica los recorridos en una sola línea.

La interacción creada en la etapa 1 que consistía en mover un módulo con el pie, para iluminar y así revelar la información, se transforma a escuchar los testimonios solo acercándose al módulo, para eliminar la necesidad de tocar los elementos.

Para no crear la necesidad de tocar el módulo para reproducir el audio, se propone generar este murmullo, que indica que hay algo que escuchar. Con la intención de señalar la distinción de un módulo en el que se escucha algo, e intentando no alejarnos de la propuesta espacial de la etapa 1, se proponen pasillos, en los que los módulos de escucha se encuentran en el centro, para contener el murmullo en un mismo espacio y los módulos donde se muestra el desarrollo

del contenido, están bordeando los primeros, replicando la propuesta espacial primera.

La forma que se le da a los módulos de audio, tiene el propósito de facilitar la contención del audio para generar su murmullo y eliminar la necesidad de interactuar físicamente con ellos. De esta misma manera, con su forma cilíndrica y disposición de sus piezas, se pretende conservar las distancias entre los espectadores, para que estos los rodeen y no exista la necesidad de escuchar desde un solo punto.

Los módulos de lectura por su parte, repiten en su forma la concavidad propuesta en la primera etapa, pero adaptándola a las necesidades espaciales de este nuevo lugar, como la necesidad de su auto soporte y que al no estar rodeadas por muros, debieran poder ser leídas por todas sus caras.

Bajo todos estos parámetros, es que son diseñadas las figuras de estos módulos expositivos.

## MÓDULOS DE AUDIO

Son los elementos que se ubican en el pasillo central de la exposición, contenedores del registro de audio de las entrevistas realizadas para este estudio. Juntos conforman el pasillo sonoro que guía un recorrido central para la exposición, que a través de su murmullo deriva a los demás pasillos para complementar con lecturas lo que se puede oír.

### DISEÑO

Investigando sobre módulos sonoros de otras exposiciones, se notó que la mayoría de estos trabajaban la proximidad casi íntima con el espectador, asunto que en el contexto de la pandemia que acontece actualmente, se considera altamente inviable.

Por lo tanto, la forma de estos módulos de audios provienen de la intención de diseñar un elemento al que no sea necesario introducirse para obtener la experiencia auditiva. El

módulo resulta ser un cuerpo que se recorre a su alrededor, pensado en tela para mantener la levedad fuera de lo rígido que contiene su esqueleto.

Este elemento sonoro está construido a partir de un cuerpo de tela y una especie de esqueleto conformado de alambres y tubos, el que resulta ser parte del sistema de sonido.

El cuerpo de tela se forma gracias a dos círculos de alambre que trabajan como guías de la forma. El círculo superior está suspendido desde un cable tensado, mientras que el de abajo ejerce tensión de la tela y ancla la estructura con la ayuda de una roca de tamaño mediano. El tipo de tela que se utiliza para este módulo es tela de manga y todas sus piezas de alambre están hechas de alambre galvanizado N° 10 (3.4 mm)

El esqueleto de esta estructura consta en la construcción del sistema de

sonido. Dentro del cuerpo de tela se encuentra un tubo de cartón de 70 cm de largo, 20 cm de diámetro y 10 mm de espesor, el que actúa como contenedor del sonido. Este tubo a su vez contiene otros tres tubos de 25 cm de largo y 8 cm de diámetro que cumplen la función de direccionar el sonido alrededor del módulo a diferentes alturas (1,30 - 1,50 - 1,70 m) pensando en la diversidad de los oyentes, sean niños o adultos.

Su soporte proviene desde el borde superior; unos alambres verticales que lo recorren a lo largo y atraviesan al cartón cercano a su base, logrando sostener levemente el sistema para que este no penda libremente.

Dentro del tubo de diámetro 20 cm se encuentra ubicado el parlante, un cubo de 6x6 cm que está sujetado por una superficie de cartón de 20 mm, en la cual se inserta y encaja mediante cortes.

## COSTOS

### Tela

Tela para manga x metro \$3.500 en Telas Farah

Se necesitan 160 mts = \$560.000

### Alambre

Alambre galvanizado 10 (3.4 mm) 14 mts x kg \$1.892 en Construplaza

Se necesitan 10 kg de alambre = \$18.920

### Tubos de cartón

10 Tubos De Cartón De 95 Cms 7,5 Cms Diámetro 3mm de espesor Con Tapas \$25.900 en Mercado libre

Se necesitan 30 tubos de 95 cm de largo = \$77.970

### Cartón panel doble

Cartón panel doble 20 mm 55x77cm \$3.141 en Librería Nacional

Se necesitan 4 pliegos = \$12.564

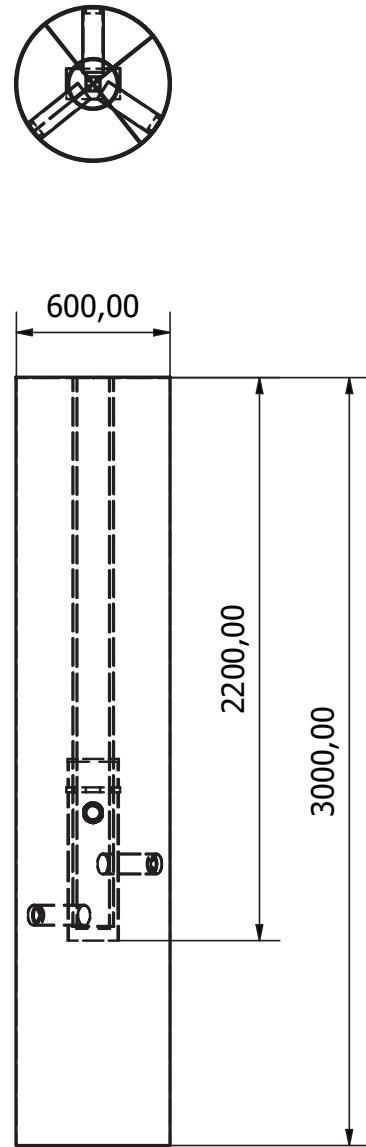

[f.92]

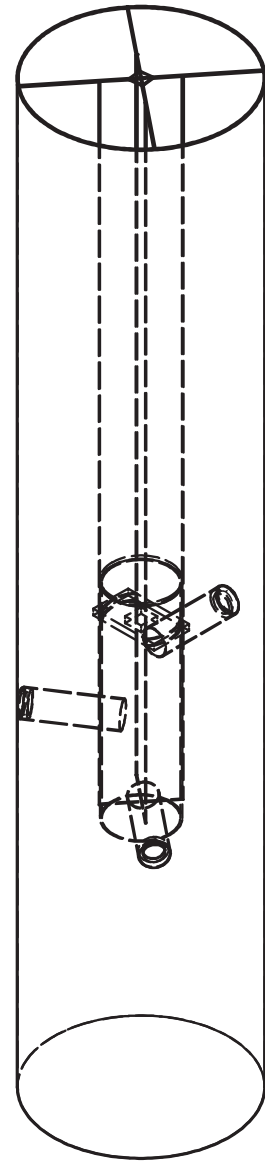

[f.93]

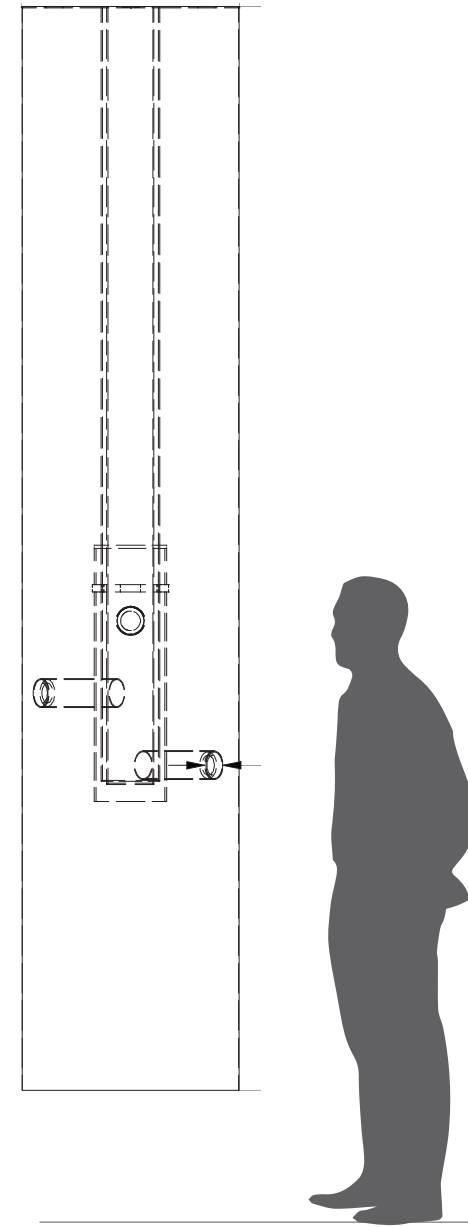

[f.94]



## SISTEMAS DE SONIDO

Para formalizar el objetivo de reproducir el sonido constante de los testimonios de los exalumnos, creando un murmullo, y que al acercarse los espectadores a los módulos este sonido se aclare y se logre escuchar solo el de los 5 años elegidos, debe haber una fuente sonora por cada módulo y esta debe estar en reproducción constante. Esta fuente sonora debe ser un pequeño parlante dentro del módulo de sonido.

Para lograr estos objetivos, hay una serie de especificaciones y sistemas de sonido que deben aplicarse, por lo que se consulta a dos expertos, un sonidista y un estudiante de ingeniería eléctrica, los cuales nos proporcionan información específica sobre sonido y conexiones.

### SOBRE EL MURMULLO

Para generar la sensación de murmullo, es necesario que se siga escuchando el audio en el lugar, para esto se debe eliminar solo las frecuencias agudas de sonido, dejando libres las graves. Esto se logra aislando la fuente sonora, que en este caso es un pequeño parlante. Esta aislación no es necesariamente muy sofisticada, ya que aun es importante dejar salir las ondas graves.

Para producir este efecto solo se necesita aislar el parlante con un cartón grueso. Por esto, se decide introducir el parlante dentro de un tubo de cartón de 10 mm de espesor, armonizando también con el Diseño propuesto para estos módulos.

El sonidista sugiere que son necesarios los siguientes elementos para posibilitar el efecto de sonido deseado:

- Parlante pequeño como fuente sonora
- Transformador como fuente de poder
- Cables para las conexiones
- Cartón para la aislación

### SOBRE LAS CONEXIONES

Para conseguir que todo lo anterior sea realizable, son necesarias una serie de conexiones, las cuales fueron consultadas de manera específica a un estudiante de ingeniería eléctrica, el cual proporciona la siguiente información.

Es sabido que en el lugar se cuenta con una fuente de poder que es la que alimentará toda la exposición, esta es

una fuente de corriente alterna (AC) de 220v, una fuente tradicional que alimenta una casa.

Este voltaje es muy alto para estar alimentar directamente un parlante pequeño, y podría causar que los cables y los parlantes se quemen, por lo que debe haber un transformador entre esta primera fuente y los parlantes.

Para conseguir alimentar los parlantes de manera efectiva, es necesaria una secuencia de elementos, esta es la siguiente (ver figura 95):

1. Fuente de poder de 220v
2. Cable grueso
3. Transformador (cuyo voltaje debe coincidir con el del parlante)
4. Cable delgado
5. Parlante.

Al ser la fuente de poder original tan grande, solo aceptará cables gruesos, puesto que los cables delgados no resisten el voltaje y pueden colapsar, por esto, a la fuente de 220v van conectados cables de 10 AWG (grueso). Estos cables van directamente conectados a transformadores de energía, estos deben ser equivalentes en cuanto a voltaje al aparato que se quiere alimentar, por lo que se opta por Transformadores de 5v y 40A (amperios). El amperaje tiene que ver con la cantidad de dispositivos que este transformador aguanta. Los transformadores, se conectan a los parlantes mediante cables de 14 AWG (delgados), ya que al haberse transformado el voltaje, estos no sufrirán ningún colapso. Finalmente, estos cables se conectan con los parlantes pequeños, entregando una alimentación constante para que estos estén siempre reproduciendo el audio.

Los parlantes elegidos son de 5v y 500 miliamperios (mA/H), por lo

que, debido a su amperaje tan bajo, podrían ser todos alimentados por el mismo transformador. Esto no es posible en este caso, debido a la distancia que hay entre módulos de sonido, ya que la energía se va perdiendo en trayectos muy largos de cableado. Por esto, será necesario aún, un transformador por cada 4 parlantes (10 transformadores en total), ya que luego de 10 metros de cable, la energía se pierde y podría ser muy baja para lograr alimentar los parlantes.

Los parlantes se conectan a la corriente vía usb y estos vienen con su propio cable, por ende, habrá que hacer una última conexión entre el cable que viene desde el transformador y el cable del parlante, soldando ambos para eliminar la necesidad de un enchufe en el módulo.

El eléctrico nos indica el siguiente esquema con respecto a las conexiones y a las fuentes de poder (ver figura 96).

## COSTOS

### Parlante

Cubo mini 5v, 3w, batería 500 mA/H  
\$6.990 en Sodimac.cl  
Se necesitan 40 unidades = \$279.600

### Fuente de poder

Transformador de 5v, 40a, 200w [km]  
\$21.955 en mercadolibre.cl  
Se necesitan 10 unidades = \$219.550

### Cables

Cable delgado para alimentar parlantes  
Cable eléctrico 14 AWG metro lineal Negro \$510 ML en Sodimac.cl  
Se necesitan 300 metros app = \$153.000

Cable grueso hacia la fuente de poder  
Cable eléctrico (Thhn) 10 AWG metro lineal Negro \$590 ML en Sodimac.cl  
Se necesitan 80 metros app = \$47.200

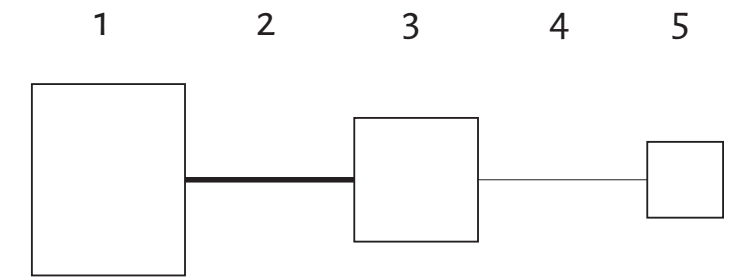

[f.95]

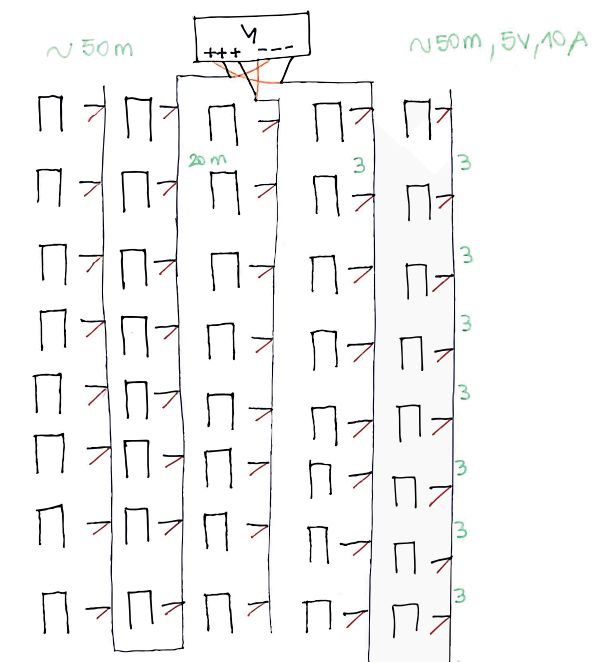

[f.96]

Esquema de conexiones [Ver figura 96]

# MÓDULOS DE AUDIO

## ESPECIFICACIÓN DE SISTEMAS Y PIEZAS

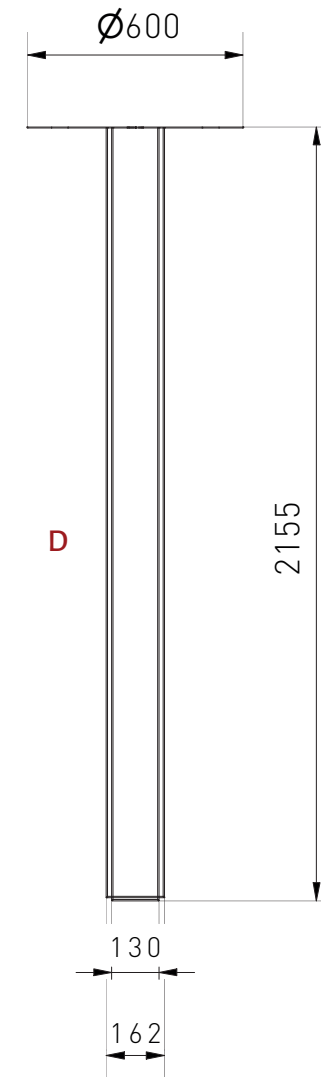
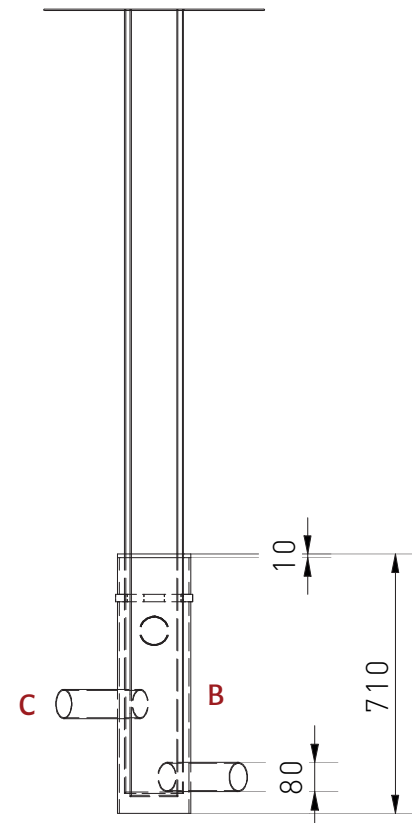
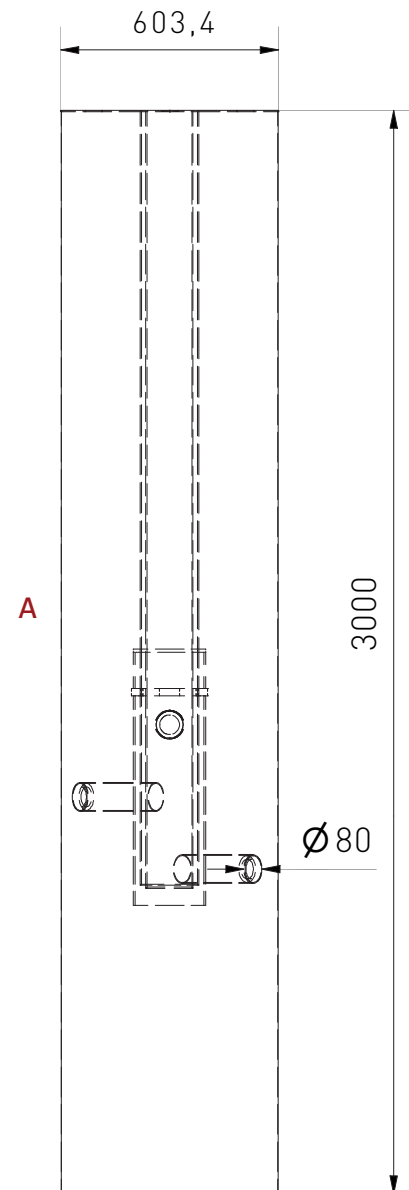
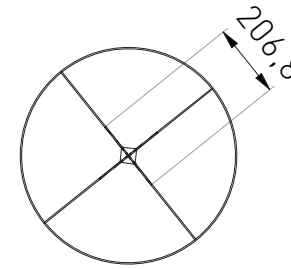
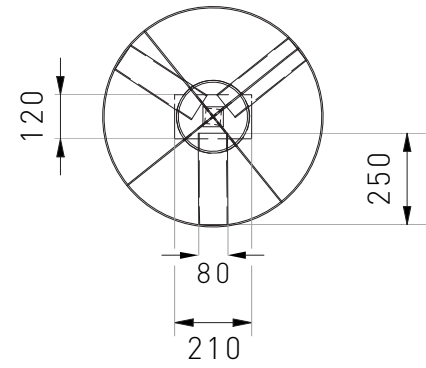
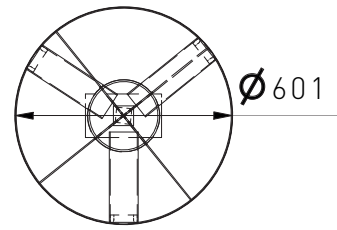

- [Pieza A] Tela para manga 3000mm
- [Pieza B] Tubo cartón grosor 10mm, 710 x ø210
- [Pieza C] Tubos cartón grosor 3mm, 250 x ø80
- [Pieza D] Marcos alambre galvanizado nº10 (3,4mm)

## RED ELÉCTRICA

Como se muestra en la siguiente planimetría, el sistema de cableado pasa por los cables de acero que tensan la exposición, para que estos se eleven y no pasen por el suelo. Esto se dibuja en el esquema a través de líneas rojas.

Con círculos, se indica dónde están ubicados todos los parlantes, uno para cada módulo de audio, siendo en total 40.

Con respecto a las fuentes de poder, estas se muestran con cuadrados rojos. Están ubicadas en lo alto de las columnas que sostienen los cables tensores, también para elevarlas y no exponer a los espectadores. Estas llegan a una fuente de poder principal de 220v. (Ver plano 8)

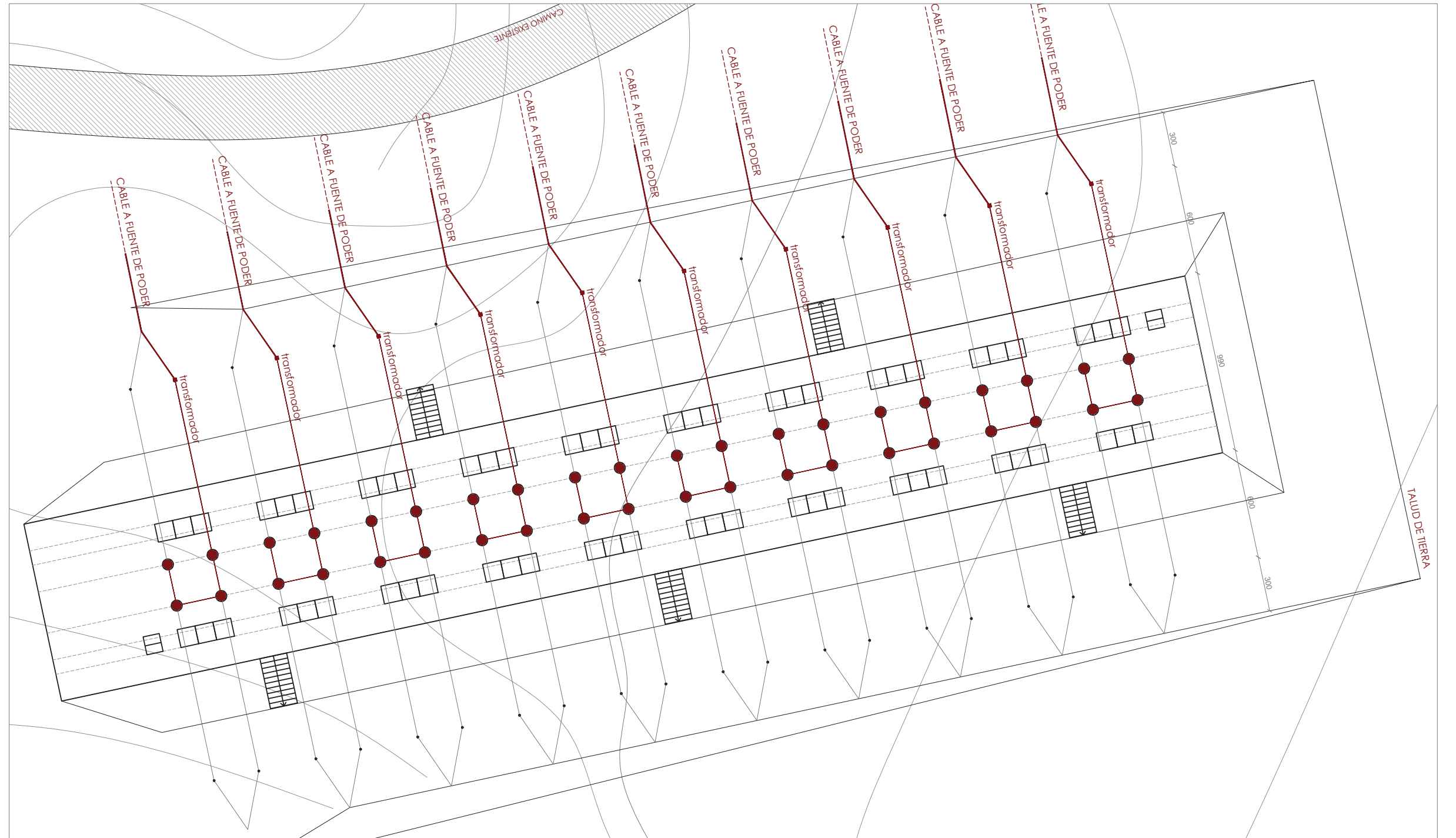

[Plano 8] Planimetría de red eléctrica

## MÓDULOS DE LECTURA

La formalidad de los módulos proviene de la búsqueda de lo cóncavo en los módulos de la etapa anterior, lo que en esta ocasión se obtiene de la configuración del perfil de la lámina que contiene cada módulo. Además, dado el nuevo contexto espacial al que se traslada la propuesta (espacio abierto) se replantea su materialidad y sus modos de auto soporte.

Con lo anterior, el concepto de los nuevos módulos se piensa como un elemento común que varía según la disposición de su lámina. Uno de los elementos comunes a los que está sujeto esta lámina son los tarugos, que alteran sus posiciones entre alturas y planos, proponiendo nuevos ángulos para la lectura.

## MÓDULOS INFORMACIÓN

Son las estructuras que se observan a lo largo de toda la exposición, que contienen información de los hitos en un orden temporal. Como se ha dicho anteriormente, la concavidad de la lámina se da gracias a la configuración que permiten las variaciones de los tarugos a lo alto del módulo. Estas variaciones disponen la lámina de tal manera que el lector se enfrente a 3 secciones de contenidos. (Ver figura 98)

Se le incorpora a la lámina un rasgo proveniente de los contenidos del estudio, un ángulo que se deriva de la Cruz del Sur y los cuadrantes. El tarugo que variaba en sus alturas, también varía en su orientación según lo que contenga en esta sección central de lectura. (Ver figura 99)

Al centro del módulo se observa una trama construida a partir de franjas de terciado de 3 mm, las que invitan a una lectura de frases de las entrevistas sobre la Escuela. La construcción de esta trama también está basada en alturas y ángulos, con la intención de aunar el módulo y representar una continuidad espacial entre las láminas. Además, guía una manera de recorrer el módulo a su alrededor. (Ver figura 100)

La forma del largo del módulo y el cómo están dispuestas las láminas, invitan al espectador a hacer un recorrido alrededor de éste, ya que contienen lecturas complementarias de la misma época. Esta misma invitación está hecha por parte de las frases en los listones de la trama, para realizar una lectura en que es necesario el desplazarse.

## COSTOS

**Listones de pino seco cepillado** 2x4 pulgadas 3,2 mts. \$4.711 en Imperial  
Necesitamos 200 listones = **\$942.200**

**Tarugos de madera** 91 cm. x 32 mm.  
Unidad \$4.290 en Sodimac  
Necesitamos 320 unidades = **\$1.372.800**

**Terciado eucaliptus rosado** 3mm, 1,62x2,20 mts. Unidad plancha \$8.113 en Imperial  
Necesitamos 16 planchas (Franjas superiores e intermedias) = **\$129.808**

**Perno hexagonal** zbr con tuerca 3/8x6" 20u Mamut \$9.490 en Easy  
Se necesitan 330 pernos = **\$156.585**

**Tarugo madera** 10mmx0,60mt 10uds \$2.090 en Imperial  
Se necesitan 60 unidades de tarugos = **\$12.540**

**Tornillo Volcanita** 6 x 2" 10 unidades \$990 en Sodimac  
Se necesitan 440 tornillos = **\$43.560**

Muestra módulo de lectura [Ver figura 97]  
Módulo habitado [Ver figura 98]  
Muestra ángulo módulo con respecto a los cuadrantes [Ver figura 99]  
Muestra construcción trama [Ver figura 100]



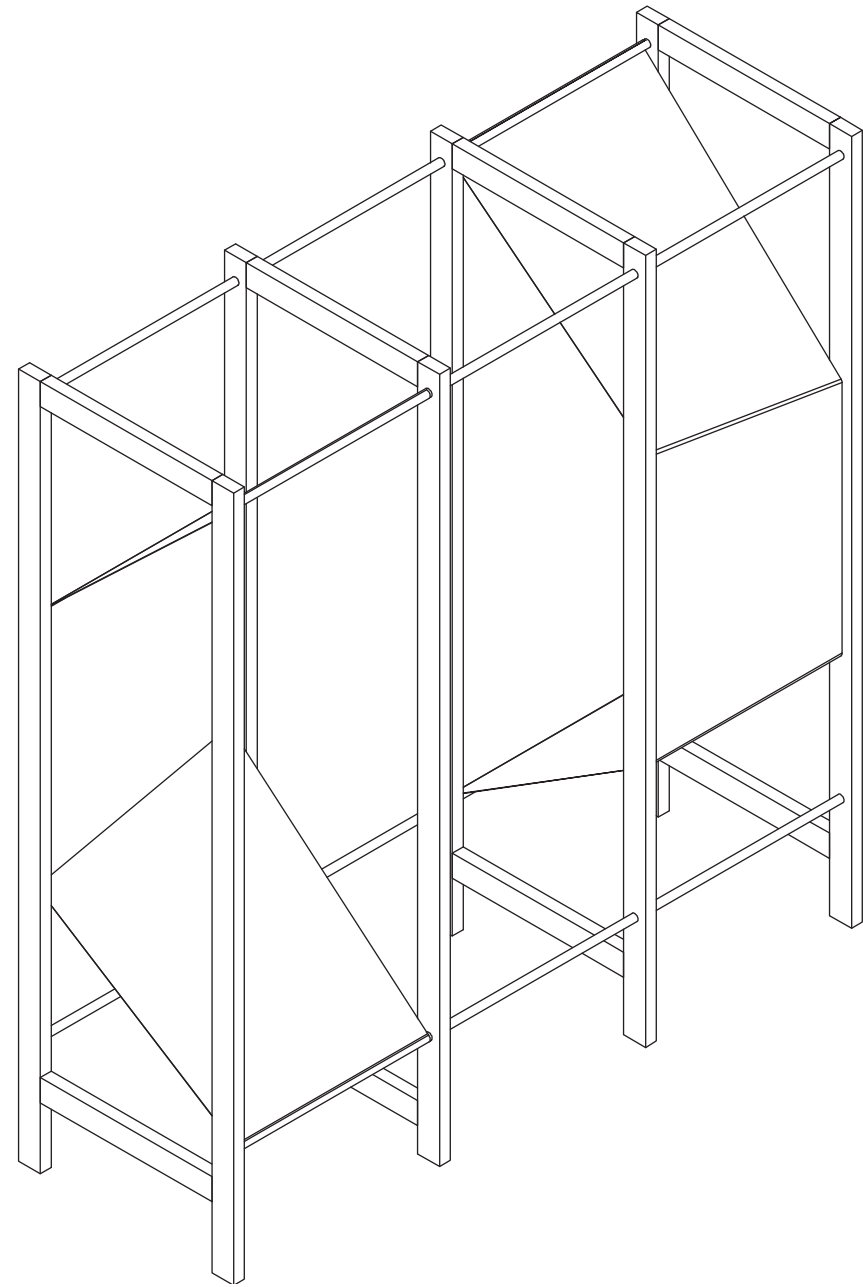

[f.97]

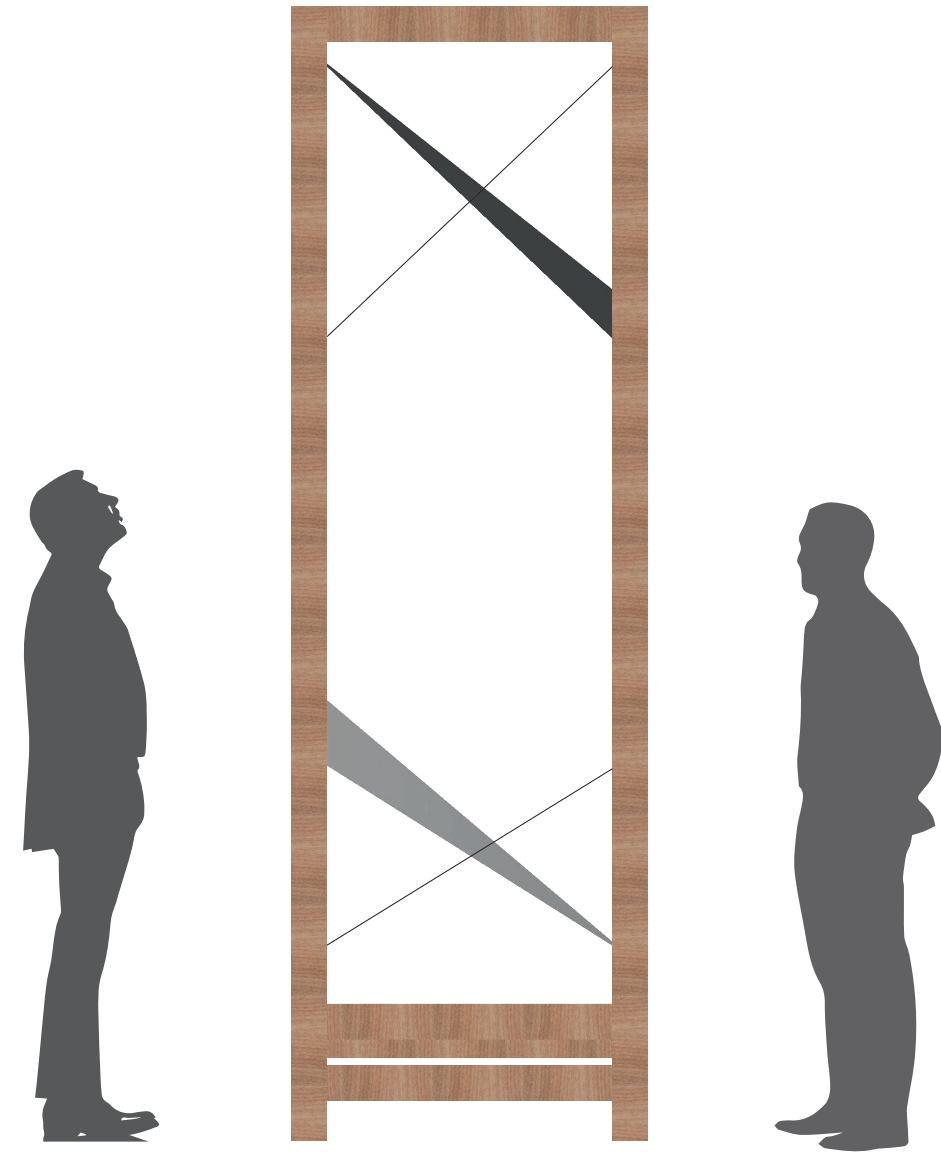

[f.98]

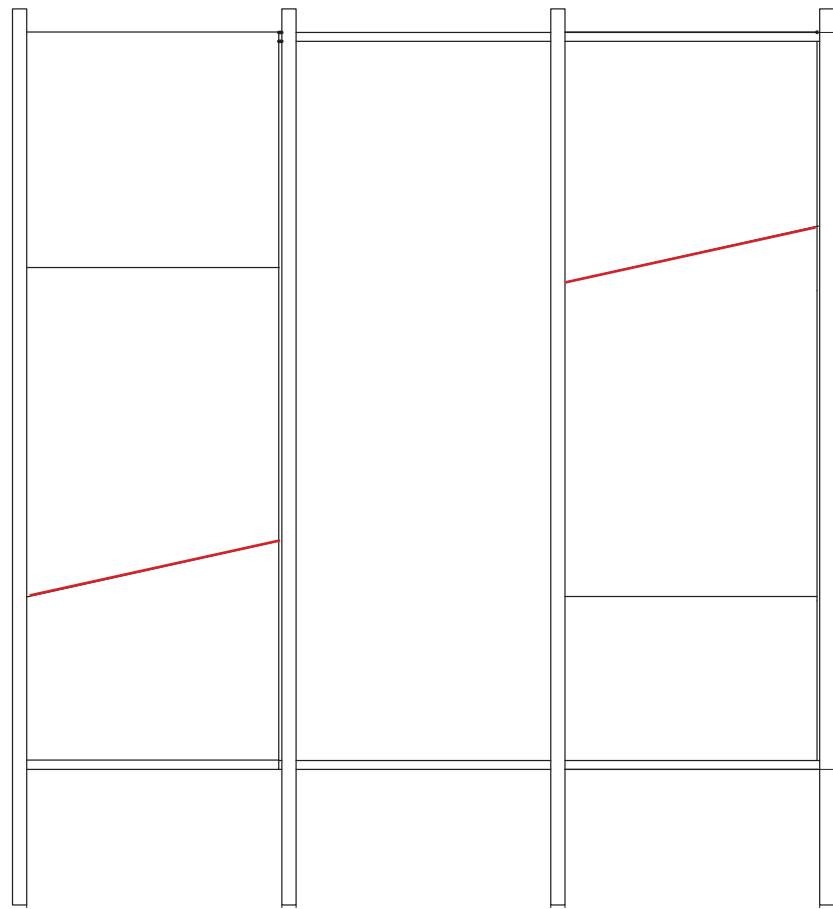

[f.99]



[f.100]

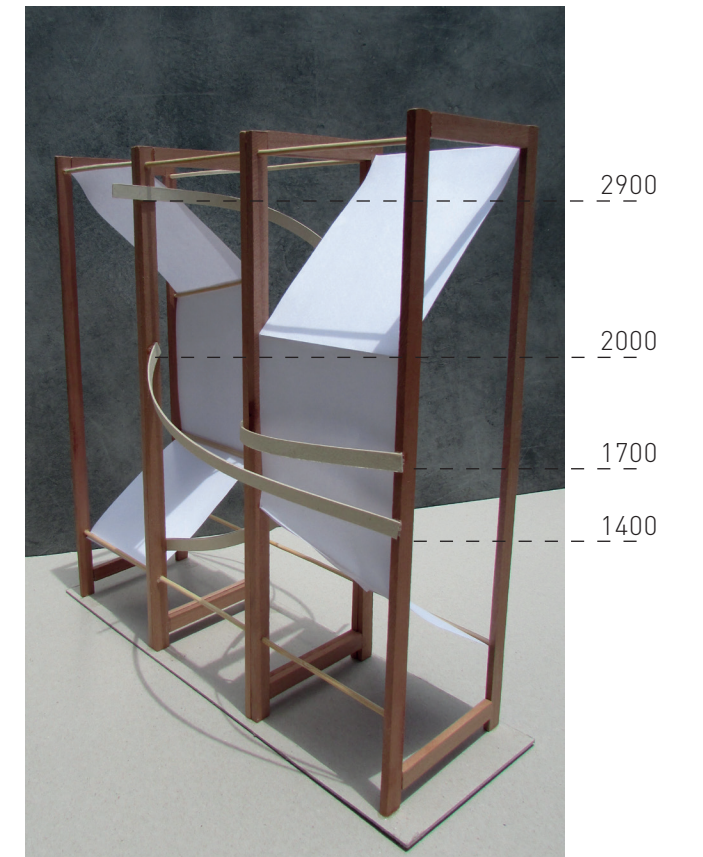

## MÓDULO INTRODUCTORIO

La forma de este módulo proviene del módulo de información pero a su vez posee rasgos que lo distinguen. Se trata también de una estructura que tiene el apoyo en su base pero, en comparación a los módulos generales, en el de introducción existe una diferencia en la profundidad del módulo, en las alturas de los tarugos (que configuran la apariencia de la lámina) y en la posición en que se distribuyen espacialmente. (Ver figuras 101 y 102)

La distribución de estos módulos en el espacio rescata el modo de hacer la lectura a través del desplazamiento de dos láminas de información complementarias entre sí. Especialmente, se presentan en ambos extremos a lo largo de la exposición, ubicándose cercano a alguno de los módulos de información, para figurar dentro del total.

### COSTOS

**Listones de pino seco cepillado** 2x4 pulgadas 3,2 mts. \$4.711 en Imperial  
Necesitamos 7 listones = **\$32.977**

**Tarugos de madera** 91 cm. x 32 mm. unidad \$4.290 en Sodimac  
Necesitamos 10 unidades = **\$42.900**

**Perno hexagonal** zbr con tuerca 3/8x6" 20u Mamut \$9.490 en Easy  
Se necesitan 16 pernos = **\$9.490**

**Tarugos madera** 10mmx0,60mt incluidos en la cotización del módulo de lectura.

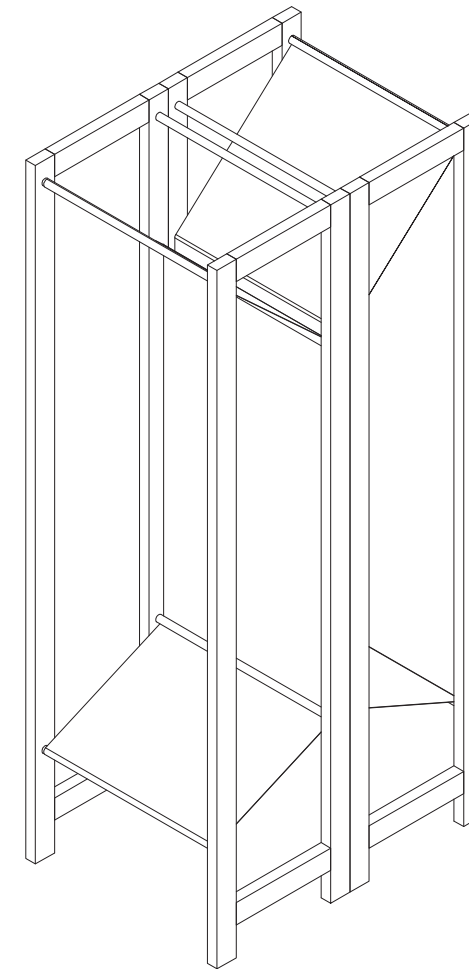

[f.101]

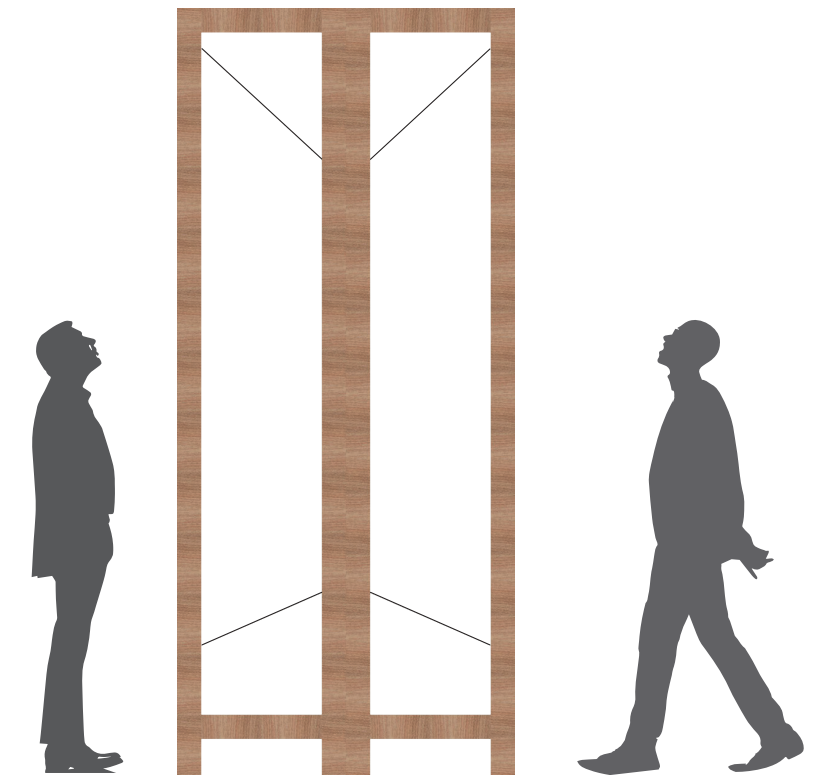

[f.102]

## MÓDULO INFORMACIÓN

### DIMENSIONES

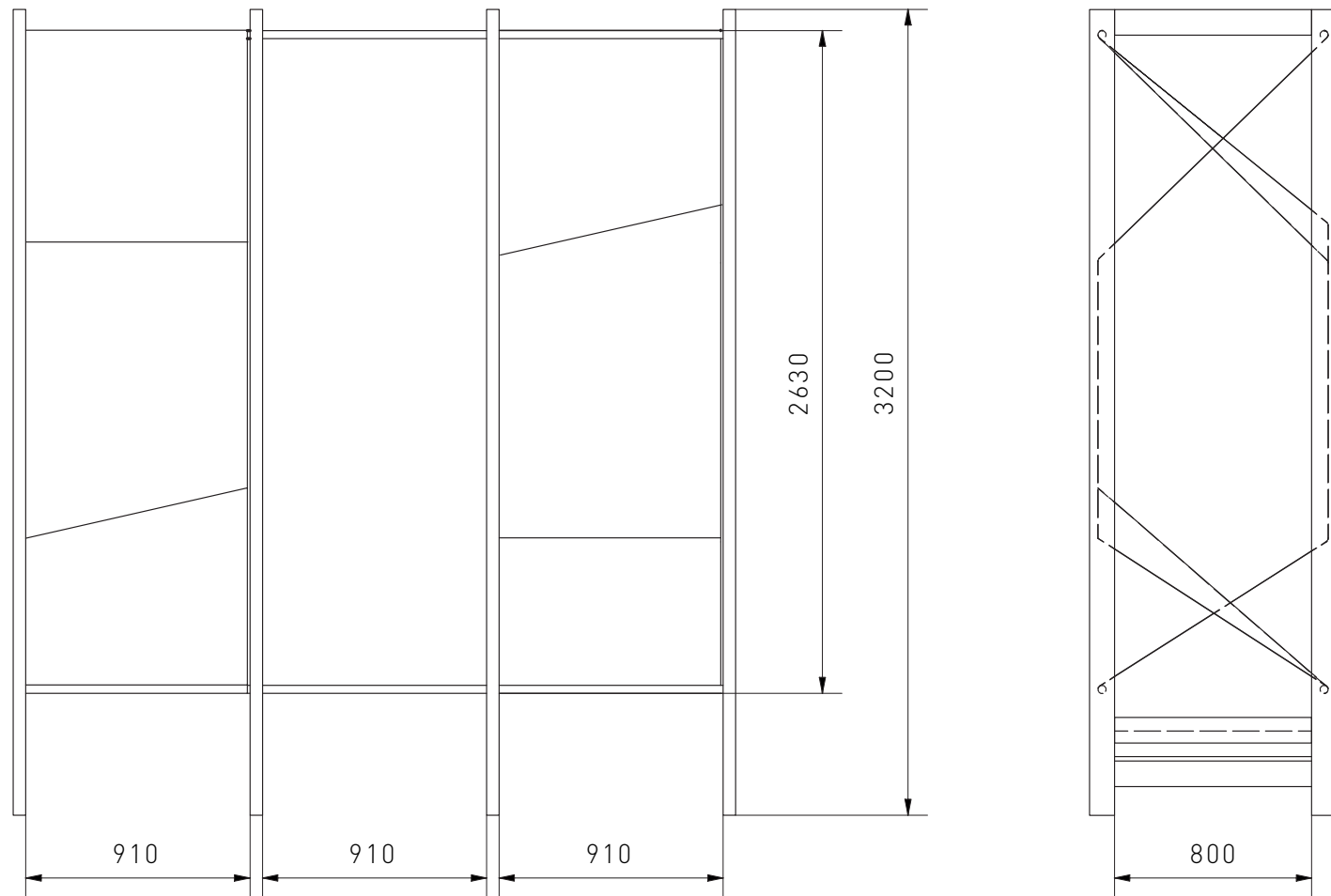

### UNIONES

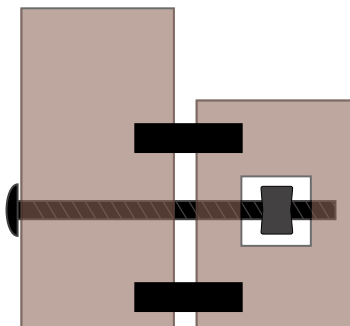

### INSTRUCCIONES DE ENSAMBLE Y PIEZAS

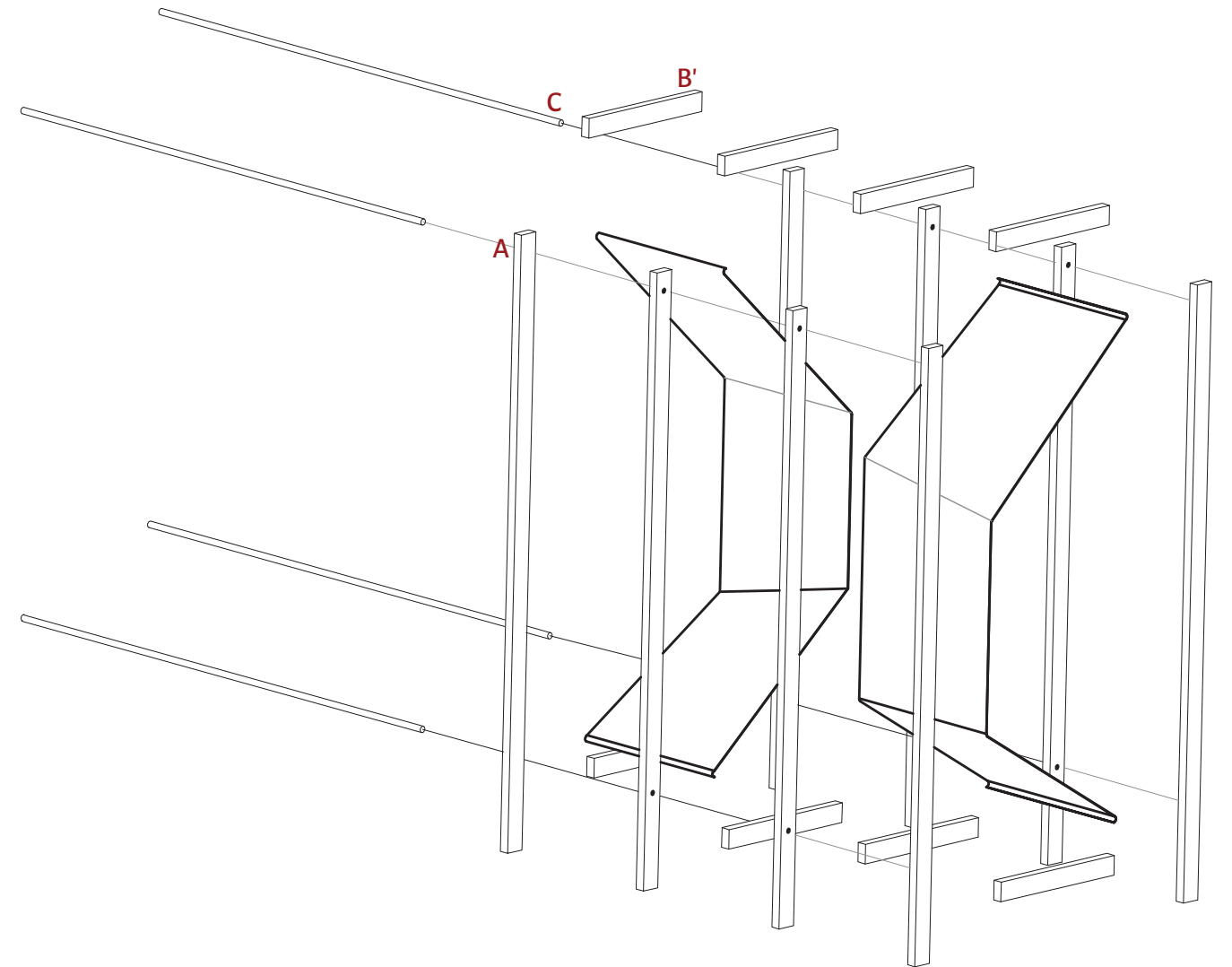

[Pieza A] Pino cepillado 4x2" x 3200mm

[Pieza B'] Pino cepillado 4x2" x 800mm

[Pieza C] Tarugo madera 32mm x 910mm (\*3)

## MÓDULO INTRODUCTORIO

### DIMENSIONES

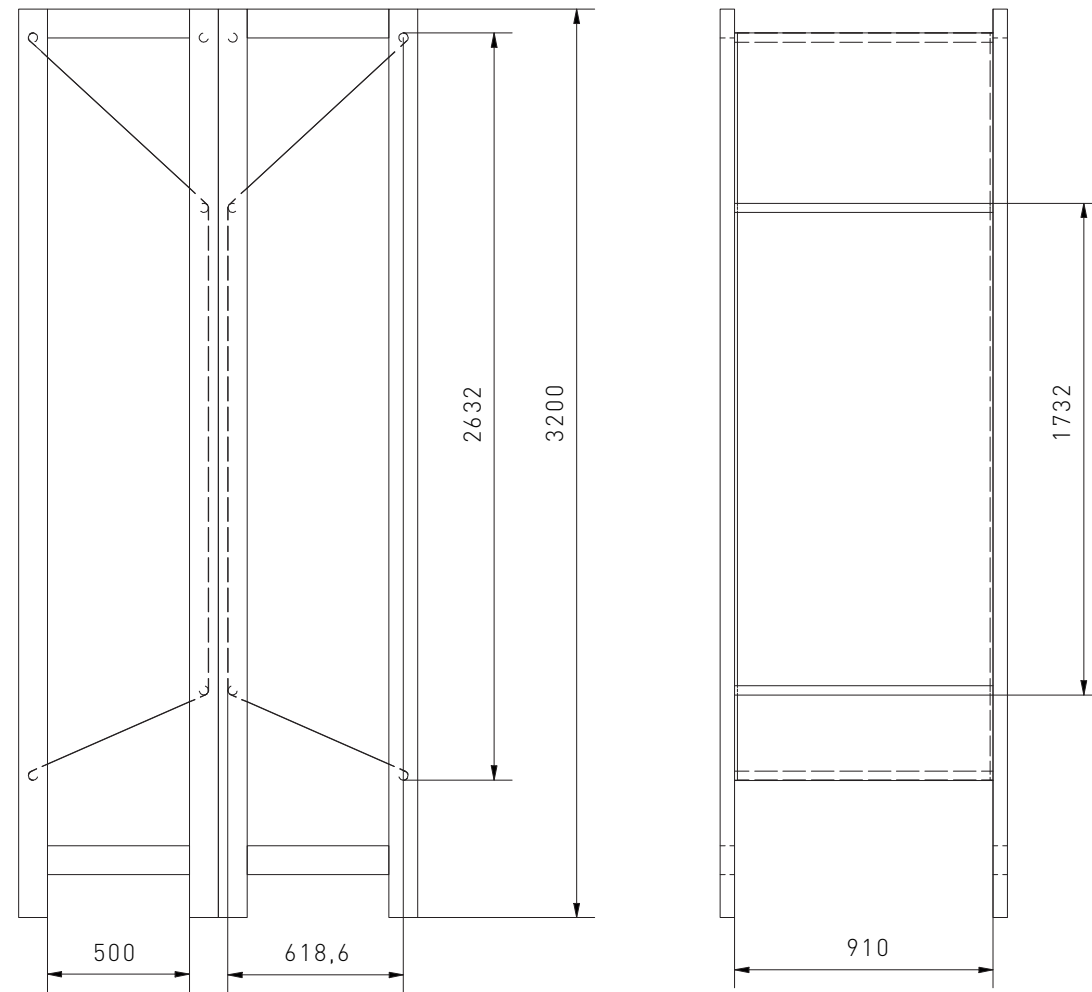

### UNIONES

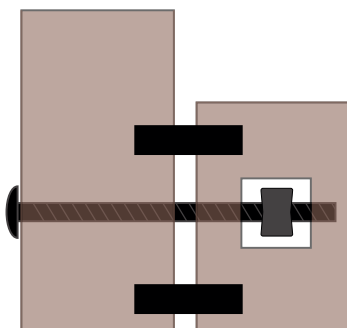

### INSTRUCCIONES DE ENSAMBLE Y PIEZAS

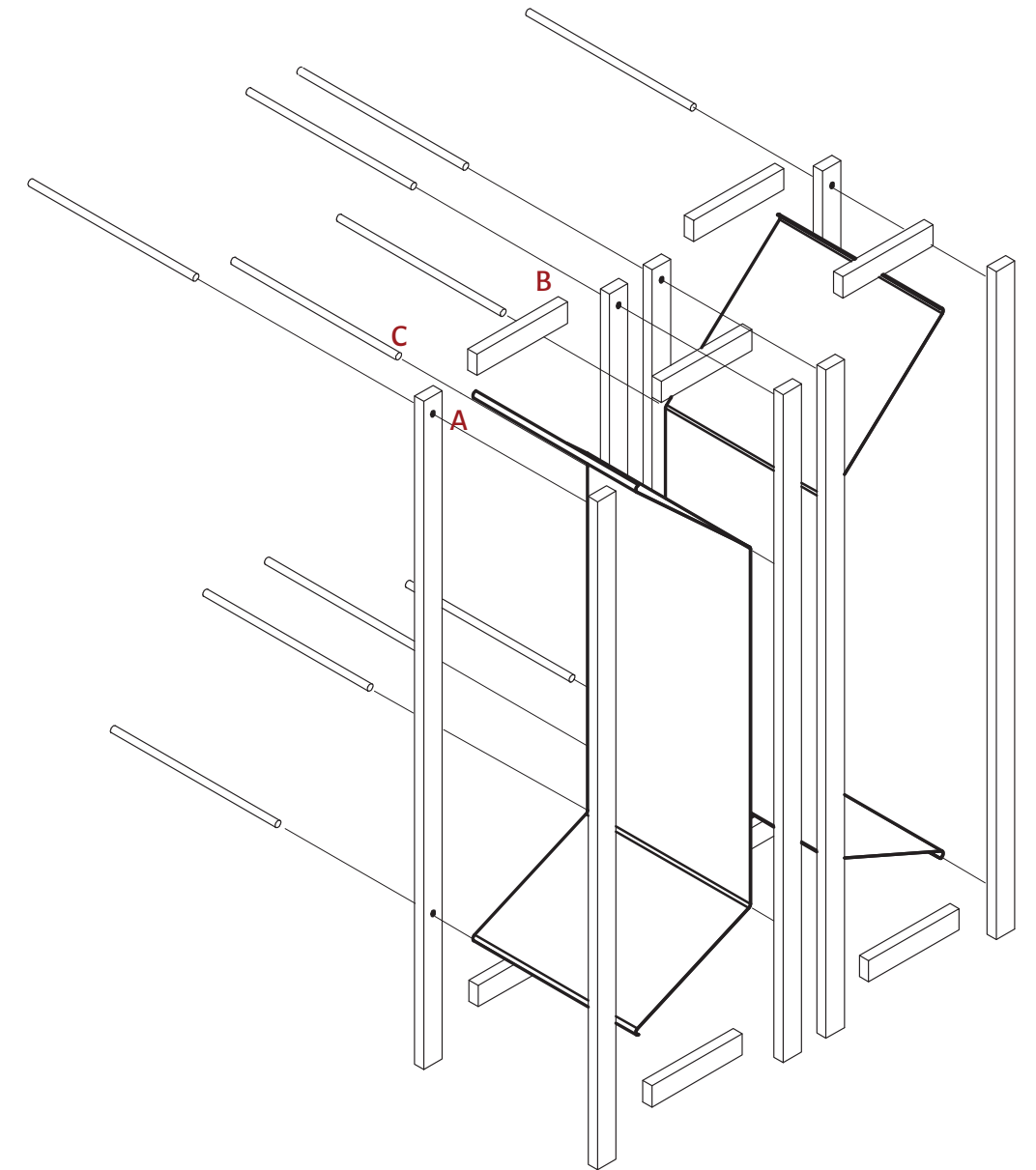

[Pieza A] Pino cepillado 4x2" x 3200mm

[Pieza B] Pino cepillado 4x2" x 500mm

[Pieza C] Tarugo madera 32mm x 910mm



## RECAPITULACIÓN

### Recapitulación

El embarcarse en el viaje del proceso histórico de la carrera de Diseño e[ad], ha significado reconocer este transcurso desde la retrospectiva de la memoria individual y colectiva. El viaje está construido a partir de estas memorias que remarcan algún hecho de forma connatural (entrevistas) y de forma más organizada (información de profesores), las que posteriormente son anotadas como hitos de la carrera por el hecho de ser recordadas.

En el proceso de inserción en esta historia, hemos tomado la estructura que nos entrega la cronología de los 50 años, cuyas divisiones nos permiten agrupar las continuidades de los datos cada 5 años, constituyendo un total de 10 agrupaciones cronológicas y secuenciales.

Sin embargo, el ordenamiento interno de los datos es lo sustancial de este proyecto. Este corresponde a una propuesta de contenidos organizados por el fundamento y orientación de su aparecer dentro del quehacer de la Escuela, es decir, cada dato está ubicado bajo una estructura que permite familiarizar al lector con la propuesta mayor que dice de los principios del Diseño sostenido en la e[ad].

La decisión de organizar los hechos de una manera representativa que sea fiel al fundamento, visión y actualidad de la Escuela, es uno de los objetivos primordiales de este estudio. Para esto, es rescatable el haber realizado el registro, levantamiento y lectura de datos, basadas en la orientación que tanto profesores, alumnos y exalumnos entregaron, como voces y guías orientadoras de nuestro trabajo.

La tarea de la recopilación de los datos se profundiza mediante entrevistas semi presenciales a ex alumnos, quienes aportan con su testimonio. Para esto, se ajustan las preguntas enfocadas en nuestras categorías del mapa orientador, para dirigir las respuestas a hechos concretos que pretendemos reunir, más que a opiniones o juicios que no competen a esta investigación.

Esta información se toma como el motor de la propuesta y quisimos hacerla corresponder con las 4 estrellas de la Cruz del Sur, nombrada por Alberto en uno de sus textos, como un elemento que traza, y que entendemos, orienta y abre a la creación de una renovada expresión de su sentido original.

Es así, como consecuencia del orden y categorización de los hitos, retomamos esta figura para que permita emplazar los contenidos en el espacio para ser mostrados y leídos, a quienes han pasado por este camino (exalumnos) como aquellos que no lo han recorrido (público general).

Esta figura que se crea quiere ser representativa del volumen de los sucesos ocurridos, y los presenta a través de avances dentro del mismo recorrer el volumen y al involucrarse con él a través del murmullo mediante la reproducción de los audios de los testimonios.

Una de las tareas pendientes para esta etapa, fue asegurar la factibilidad del proyecto que se ha realizado netamente de manera virtual. Para esto, simplifica-

mos la formalidad de los módulos reemplazando el movimiento mecánico por un sistema sonoro y descartando la interacción física debido a la pandemia que acontece actualmente. Es este factor sanitario el que nos motiva a replantear el emplazamiento de la exposición, sus formas y sus modos. Por otro lado, este nuevo espacio propuesto nos brinda la posibilidad de un mayor aforo y así reunir más espectadores simultáneamente en comparación al lugar anterior. Dentro de esta extensión, la figura logra alcanzar una forma final y la manera de mostrar los hitos a lo largo del tiempo.

Una manera de complementar este estudio a futuro sería persistir en las entrevistas a ex alumnos con el fin de abarcar más hitos, y lograr tener un quantum proporcional a la cantidad total de alumnos egresados de Diseño. Esto es posible gracias al método de preguntas y ordenamiento de los datos propuesto en este estudio, el que otorga un espacio para seguir ubicándolos.

El concepto de la simplicidad de la forma propuesta busca ser modular y autosoportante, pudiendo adaptarse a diferentes tipos de espacios abiertos en caso de ser necesario su traslado. Esto será estipulado por la evolución de las condiciones sanitarias en la Región de Valparaíso.

## BIBLIOGRAFÍA

(1) Escuela de Arquitectura y Diseño PUCV. (s. f.). *Historia*. e[ad] - Escuela de Arquitectura y Diseño PUCV. Recuperado de <https://www.ead.pucv.cl/Escuela/historia/>

(2) Educativo, P. (2019). *¿Qué es una línea de tiempo y cómo se organizan?* Portal educativo. Recuperado de <https://www.portaleducativo.net/quinto-basico/507/Que-es-una-linea-de-tiempo-como-se-organizan>

(3) Cruz, A. (2014). *Instante segundo*. Viña del Mar: Ediciones e[ad].

(4) Fórmulas, U. (2020, 6 marzo). *Tetraedro*. Universo Fórmulas. Recuperado de <https://www.universoforulas.com/matematicas/geometria/tetraedro/>

(5) Cañavate, G. (2020, 20 abril). *Cómo calcular el aforo máximo por Covid19*. Evaluación Psicosocial. Recuperado de <https://evaluacionpsicosocial.com/como-calcular-aforo-maximo-coronavirus/>

(6) Cabello, C. (2020, 26 de octubre). *Gobierno amplía aforo para ceremonias en espacios cerrados*. latercera.com. Recuperado de <https://www.latercera.com/pulso/noticia/gobierno-amplia-aforo-para-eventos-en-espacios-cerrados/4BQISSOVLZGGZH-7JSL75DZZF44/#:~:text=En%20concreto%2C%20en%20Fase%203,personas%20en%20un%20lugar%20abierto.>

(7) Gobierno de Chile. (2020). *Protocolo Nacional "MODO COVID DE VIDA"*. Programa PASO A PASO. Recuperado de <http://www.subturismo.gob.cl/wp-content/uploads/2020/07/Protocolo-Nacional-covid19.pdf>

(8) *Ibídem*

(9) Colaboradores de Wikipedia. (2020, 9 agosto). *Ágora de los Huéspedes*. Wikipedia, la enciclopedia libre. Recuperado de [https://es.wikipedia.org/wiki/%C3%81gora\\_de\\_los\\_Hu%C3%A9spedes](https://es.wikipedia.org/wiki/%C3%81gora_de_los_Hu%C3%A9spedes)

(10) *Taller de Titulación - Ocasión Expositiva, 2020*. Casiopea. (2020). Wiki.ead.pucv.cl. Recuperado de [https://wiki.ead.pucv.cl/Taller\\_de\\_Titulaci%C3%B3n\\_-\\_Ocasi%C3%B3n\\_Expositiva\\_-\\_1s\\_2020](https://wiki.ead.pucv.cl/Taller_de_Titulaci%C3%B3n_-_Ocasi%C3%B3n_Expositiva_-_1s_2020)

## COLOFÓN

Esta edición contiene la investigación para la recopilación y orden de hitos ocurridos en los 50 años de Diseño de la e[ad] PUCV, y la respectiva propuesta para la exposición que celebra el decalustro de la carrera. El trabajo ha sido guiado por Sylvia Arriagada Cordero y Marcelo Araya Aravena como profesores guías; diagramado y presentado por las alumnas de Taller de Ocasión Expositiva, Doyma Henríquez Atlagic y Natalia Duimovic Tapia.

Para la composición del texto se utilizó la familia tipográfica Alegreya Sans con cuerpo de 12 puntos, en estilo regular. Para los títulos se utilizó Alegreya Sans SC con cuerpo de 18 puntos y estilo medium. Para los subtítulos se utilizó Alegreya Sans SC con cuerpo de 16 puntos en estilo regular. Para el texto de Alberto Cruz se utilizó Neris con cuerpo de 12 puntos en el estilo light italic. Para los nombres de los capítulos se utilizó Alegreya Sans SC con cuerpo de 24 puntos, en estilo medium.

Los esquemas se realizan en Adobe Illustrator CC y las planimetrías se dibujan en AutoCAD. Para el levantamiento de la sala y render se utiliza el software Sketchup. Los modelos 3D de los módulos se llevan a cabo en Autodesk Inventor.

Las transcripciones de las entrevistas realizadas a ex alumnos, estuvieron a cargo de las ex alumnas Catalina Hörr y Sofía Soto y de los colaboradores externos Sofía Hörr, Katia Duimovic, Carolina Zenteno, Jorge Sanhueza y Carla Canales. La edición de los audios para la exposición estuvo a cargo del sonidista Maximiliano Duimovic.

Este documento fue entregado de manera digital en formato PDF, editado en colaboración virtual el mes de Diciembre del 2020 en Viña del Mar y Los Vilos, Chile.