

# DESPLIEGUE EN LA EXTENSIÓN LUMINOSA DE LA MESA

## INTRODUCCIÓN AL PROYECTO

El examen final para finalizar el año del taller consistirá en desarrollar un objeto para la cena de navidad para familias de escasos recursos en el sector de Rodellillo, Valparaíso. Este elemento debe contener la cena propiamente tal, donde irán los platos que la contendrán, además de que este sea capaz de revelar el "sentido de la navidad" y lo que significa para las familias el compartir estas fechas tan especiales en torno a la comida.

### El acto de la reunión

El compartir es un acto natural de nosotros, y la mejor manera de hacerlo es al momento de comer y beber. Es por esto que para diseñar este objeto se tiene presente el contexto, una cena de navidad, que debe dar cuenta de este acto tan especial en las familias.

El elemento debe poder convocar a la familia en torno al comer y es por esto que el diseño propone una extensión en la mesa que reúna en la extensión luminosa, ya que la luz otorga el simbolismo a la reunión.

El sentido de la propuesta es que el despliegue de los elementos con la comida lleve consigo un texto y una luz que le otorgue un "sentido" a la reunión al momento del comer y beber en familia, llevando el momento a su más alta instancia de esplendor ante la mesa.

La luz es otro factor importante en la cena de navidad, puesto que da esperanza a las familias y es un elemento que le da el sentido a la reunión. La luz se trabaja de manera abstracta con el aparecer del texto, donde la luz del elemento es la oración que ilumina a las familias y es llevada al momento de la cena navideña como un acto simbólico en el ritual de esta tradición que se celebra en todo el mundo.

## Desarrollo del Proyecto ACTO, FUNDAMENTO

### La reunión ante la luz

Como se mencionó anteriormente, la navidad es una celebración cristiana donde el motivo de la reunión gira e torno al nacimiento de Jesús. Sus orígenes paganos dicen de un ritualismo histórico que está en nuestra cultura y habla de ciertos ritos que se llevan a cabo en ella.

Esta reunión ante el comer y beber es ante la luz, donde las mesas se llenan de luces y candelabros los cuales forman parte de la cena y llevan el momento a su máximo esplendor, puesto que sin la luz la cena no alcanza tal nivel.

La luz en la mesa tiene tal importancia debido a muchas cosas. La primera es que el compartir en torno al fuego viene desde el origen del hombre, donde la reunión se daba en los primeros primates que descubrieron el fuego y en torno a él, lo que dice de su importancia biológica y cultural, ya que es de esta manera, reunidos en el fuego, es que nuestra civilización de cierto modo se desarrolló. Esto nos habla de que es un acto tan natural y significativo que pareciera que viniera de manera intrínseca en nosotros, este querer la reunión ante la luz.

El otro motivo es que la luz en la mesa es un acto simbólico en estas fechas, donde representa el nacimiento de Jesús y representa la esperanza para las familias y el mundo.

### La navidad y el sentido de la reunión

La navidad se caracteriza por que en ella la familia se reúne y comparte ante el simbolismo que trae el celebrar el nacimiento de Jesús.

En ella la mesa posee un cierto cuidado y orden donde la luz toma un papel fundamental al momento de la cena, puesto que esta le otorga sentido a la reunión y la dimensión celebrativa del ritual, llenando el momento de magia en la mesa.

Más allá de que la celebración este marcada por el "regalo" se cree que la dimensión más fundamental del compartir estas fechas es la luz, puesto que ella aparece de manera transversal en toda la sociedad, desde el comercio, a las casas, las calles, vitrinas etc., Todas ellas se llenan de luces lo que habla de su importancia para la sociedad.

## Desarrollo del Proyecto MODULACIÓN

La cena de navidad consiste en:

- Verduras cocidas
- Verduras crudas
- Arroz
- Pollo
- Duraznos

La modulación consiste en desarrollar un elemento para 2 personas y otro para 3, y de esta manera poder completar todos los números a partir del 2.

### Peso real de la cena

	MODULO DE 2 PERSONAS	MODULO DE 3 PERSONAS
Verduras cocidas	500 gr	750 gr
Verduras crudas	400 gr	600 gr
Arroz	500 gr	700 gr
Pollo	450 gr	650 gr
Duraznos	400 gr	600 gr
TOTAL	2200 gr	3300 g

### Requerimientos de la propuesta

**Modulación:** Las familias se componen de un número x de integrantes por lo que la modulación de la cena debe tomar en cuenta cualquier número posible de personas.

**Cantenedores:** En el mercado se encuentran una gran variedad de envases para la comida. Se deben estudiar los volúmenes para saber con cuáles trabajar y como se disponen en mi elemento de mi propuesta, además de intervenirlos en pro de esta.

**Sentido de la propuesta:** Cada alumno desarrolla una propuesta según sus criterios de "diseño" de como se aborda el desarrollo de un elemento para "regalar" una cena de navidad". Se debe proponer en el objeto el sentido de la navidad, de la reunión, del regalo, de como se propone, del acto, de la gestualidad, etc.

**Discurso:** El discurso debe ser capaz de develar el sentido de lo que se propone, desde la observación y la investigación hasta la forma final del objeto que da cuenta de lo realizado anteriormente, por ende debe ser coherente desde su materialidad hasta su fundamento.

### Modo de abordar el encargo

#### Sentido del regalo

Como se entiende el "regalo" (efímero o concreto)

Los momentos del regalo

Forma en que se propone

#### Discurso entre acto y forma

Como se recoge la experiencia propia de la navidad y el sentido del regalo.

La materialidad para que se de el acto

El gesto de la entrega

La reunión, el rito y el simbolismo de la navidad.

## CONTEXTO HISTÓRICO DEL RITUAL Y EL SIMBOLISMO

La cena de navidad proviene de distintas tradiciones paganas que tienen su origen en distintas celebraciones en torno al sol las cuales fueron conformando esta fecha a como la conocemos hoy.

El hombre desde el inicio de la especie (o más bien desde que descubrió el fuego) ha compartido y reunido con sus pares en torno al fuego, elemento fundamental para el desarrollo biológico y físico del hombre. Es por esto que la reunión ante la luz tiene un valor intrínseco en nosotros, algo casi instintivo, donde esta puesto lo ceremonial y ritual del compartir.

Toda esta ritualidad que rodea las celebraciones de navidad tienen un origen que está en torno a un elemento claro y conciso, la luz. En muchas culturas alrededor del mundo se le ha rendido culto a la luz y al sol, quizás haya sido el primer "dios" al que el hombre ha venerado y adorado de manera más fielmente en la historia.

Es por esto que el fuego y la reunión ante el tiene este carácter de ritual y casi mágico, puesto que proviene desde la adoración y el culto al sol y a su luz que ha iluminado nuestra civilización desde tiempos inmemorables.

### Antecedente histórico: "Sol Invictus" y las saturnalias

Se dice que el origen de la navidad está tras estas fiestas que se llevaban a cabo en la antigua roma, donde se celebraba cuando la luz del día aumentaba después del solsticio de invierno, en alusión al "renacimiento" del sol. Este Festival corría desde el 22 al 25 de diciembre y se celebraban en torno a la luz de las velas y las antorchas.

Posteriormente, el nacimiento del Sol y su nuevo período de luz fueron sustituidos por la Iglesia, quien hizo coincidir en esas fechas el nacimiento de Jesús de Nazaret con el objetivo de acabar con las antiguas celebraciones.



Celebraciones de las fiestas saturnales, las cuales duraban desde el 17 al 23 de Diciembre. Los romanos intercambiaban regalos y visitaban a amigos y familiares



La llegada del "Sol Invictus" en la celebración de las Saturnales.

## Desarrollo del Proyecto MATERIALIZACIÓN, CÓMO SE LLEGA A LA FORMA

### San Francisco: El valor inherente del objeto

En la celebración de San Francisco el taller desarrolló un elemento que contenía un plato de aluminio, un vaso y una cuchara. Este elemento debía ser de elaboración simple debido a que la facturación debía ser rápida.

La característica fundamental de este objeto tenía que ver con su distancia, lo que hablaba del gesto del comer y era donde estaba puesto el valor del elemento, más allá de su simpleza constructiva.

La gestualidad del comer estaba marcada por la distancia del objeto.

### Del rito al objeto

La propuesta gira en torno al rito del compartir y a la luz de la reunión. Es por ello que el objeto propone una luminosidad en la extensión de la mesa y en la luz de la oración, lo que le da el sentido a estas fechas.

La gestualidad del objeto proviene de su vertical luminosa que dice de su cualidad inherente al momento de la entrega y de la gestualidad en la mesa, donde el despliegue de este y el aparecer de la comida se da debido a su extensión.

La luz del objeto concluye con el aparecer de la oración, donde una vez retirado todo lo posible con la cena, esta aparece con un trazo luminoso que habla del rito y la luz en la extensión de la mesa.

### Sobre el regalo

El regalo como lo entendemos no tiene que ver con lo material, existe una dimensión más profunda que es la que le da el verdadero valor a este. Lo efímero del regalar está en la gratitud de lo que se ofrece y como se ofrece, lo que propone y como se materializa. Es por esto que el objeto propone lo efímero sobre la mesa, el momento mágico del encuentro con la luz de la oración y es lo que le da el sentido a este objeto.



Detalle del gesto que proponía el objeto. Su valor estaba puesto en su distancia



La forma decía del gesto en las personas.

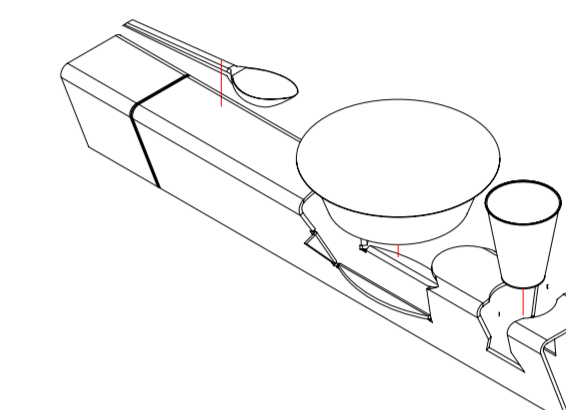

El valor y el sentido del objeto está puesto en sus características físicas, como el largo por ejemplo que decía del gesto.

### ESQUEMAS GENERALES

Origen de la humanidad



Fuego (luz)

Surgimiento de la reunión

Tradición cultural

Creencias paganas

Festividad y celebración

Iglesia católica (roma)

Navidad (luz)

Celebración ante la luz de esperanza

### ENCARGO

Propuesta

Diseño de objeto

Requerimientos

Acto y gesto del objeto

Despliegue del aparecer

### CONTEXTO

CENA DE NAVIDAD

Realidad de pobreza

Compartir en torno al comer

Cena (sentido de la reunión)

Regalo

Luz en la extensión

Ritual

DISCURSO + FORMA

### IMÁGENES PROTOTIPO FINAL

#### Momento A : Vertical luminosa



El primer momento del objeto es una vertical que propone la luminosidad a través de sus calados que dejan entre ver sus elementos y sus trazos amarillos.

#### Momento B : Despliegue en la extensión luminosa



El segundo momento del objeto se produce en la mesa, en la cual aparece su extensión luminosa a través del despliegue que revela la luz del trazado de la oración como acto culmine del objeto y que da inicio a la cena.

