

MOLDAJE FLEXIBLE

TRAZADO DE MOLDE EN TELA

EL ENCARGO

El encargo consiste en dibujar en papel y tela una figura cilíndrica con doble curvatura. Esta es la primera etapa de un ejercicio práctico donde se realizará una columna de yeso con un molde de tela.

Su objetivo es conocer la importancia de los moldajes flexibles en la creación de columnas de hormigón, con un material análogo como el yeso.

PROCEDIMIENTO DEL EJERCICIO

Se tiene como base la figura de un cilindro de 30 cm de alto y 20 mm de diámetro, a la cual se le agregan curvaturas a través de secciones circulares de 30 mm y 40 mm de diámetro.

HIPÓTESIS

La experimentación se funda en la hipótesis obtenida que sostiene que: en la técnica de los moldajes flexibles el modelo a escala tendría un comportamiento análogo al prototipo escala 1:1.

Esta hipótesis se pondrá a prueba en la próxima parte del ejercicio, donde se utilizará el molde de tela para realizar la columna de yeso.

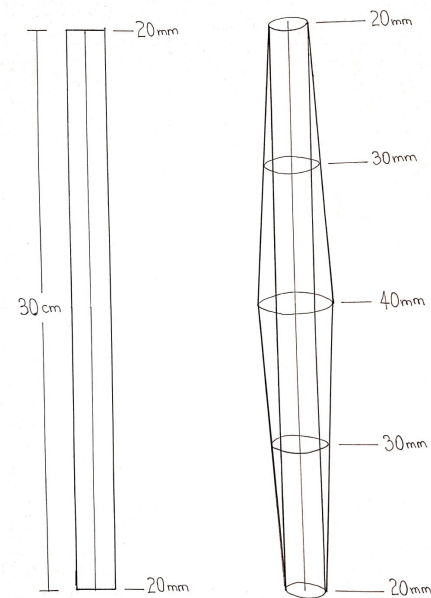

1/ Trazado en papel.

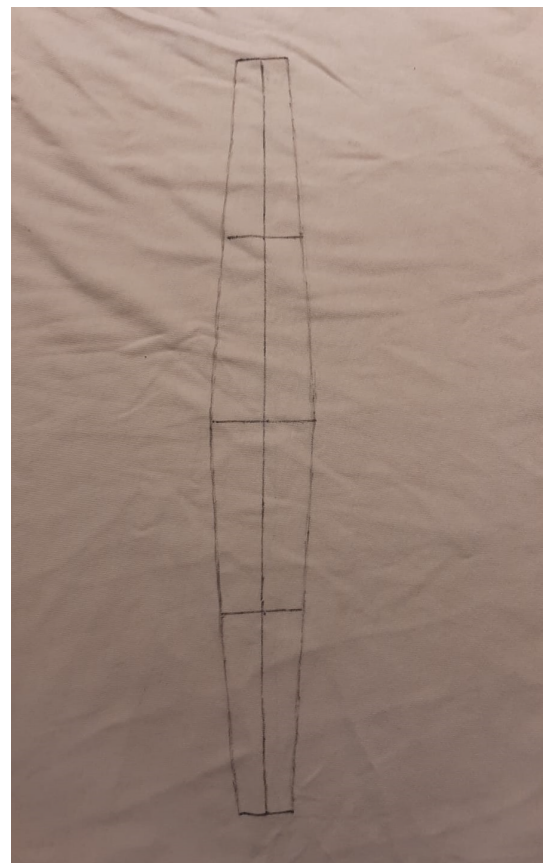

2/ Trazado en tela.