

Desde el reposo, oír constante que permanece en diagonal ascendente recorrida.

Cualidad espacial: Diagonal ascendente recorrida.

Nº de croquis ciclo 3: 16 (110 – 125)

Observaciones conducentes (4):



102. ESCUCHO Y OBSERVO A MI HERMANO JUAN AL SALIR DEL CUARTO DE SU PISO. EL ESCUCHO A LO CONTINUO EL SONIDO DE SU PASO DEL LUGAR PERMANECE Y SE CERRA EN EL AMBIENTE, DANDO PASO DE HABITAR O TRANSITO A LO ALTA DEL PASO.

102. Escucho y observo a mi hermano salir de su pieza, el sonido de sus pasos es efímero pero continuo, su ida del lugar permanece, se evidencia esta diagonal recorrida por mi hermano, la cual se encaja dentro de esta puerta y su pasillo.

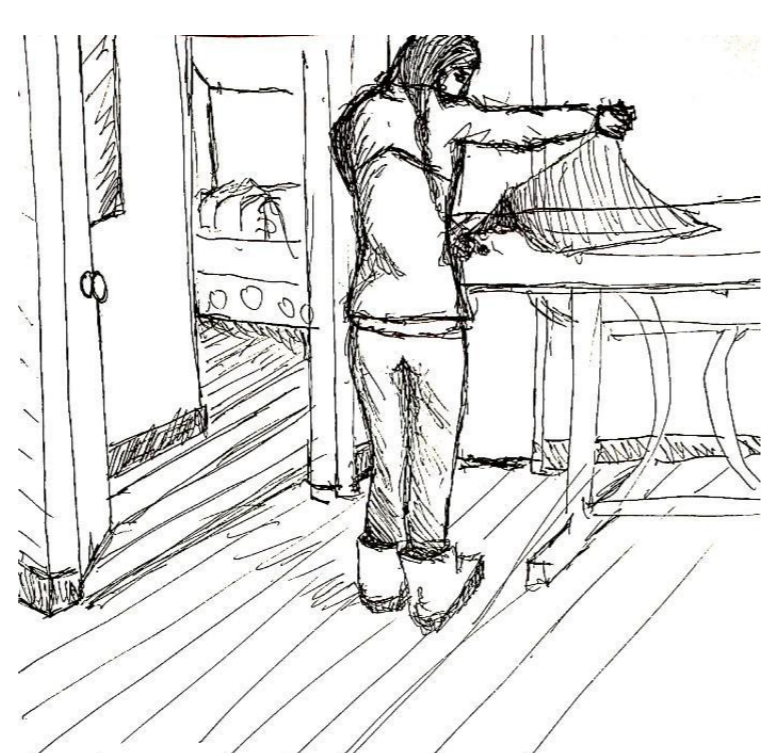

110. OBSERVO EN EL DESCANSO DEL SILLÓN COMO MI MADRE ARREGLA UNA TELA, ESCUCHO LA CONSTANCIA DE LOS LEVES SONIDOS QUE SE GENERAN POR MANIOBRAR ESTA TELA, GENERANDO ESTA PERMANENCIA AL ESCUCHAR, QUE SE ADHIERE AL AMBIENTE DE TRABAJO, ESTE MISMO SE ENCUENTRA EN UNA DIAGONAL DE SUELO CONTINUO.

110. Observo en el descanso del sillón como mi madre arregla una tela, escucho la constancia de los leves sonidos que se generan por maniobrar esta tela, generando esta permanencia al escuchar, que se adhiere al ambiente de trabajo, este mismo se encuentra en una diagonal de un suelo continuo.



124. EL OÍR CONSTANTE DE LOS NIÑOS JUGANDO EN UNA PLAZA, ESTA PERMANECE EN EL LUGAR POR LA MISMA PRESENCIA DE SUS HABITANTES, TANTO AL HABLAR O AL MOVERSE. SE ENCUENTRA EN UNA DIAGONAL PROTAGONIZADA POR ELLOS MISMOS, YA QUE SUS UBICACIONES DISTANCIADAS EN ESTOS CAMINOS SON ÚNICOS, LOS CUALES SE ELEVAN POR LA PLAZA CENTRAL.

124. El oír constante de los niños jugando en una plaza, esta permanece en el lugar por la misma presencia de sus habitantes, tanto al hablar o al moverse. Se encuentran en una diagonal protagonizada por ellos mismos, ya que sus ubicaciones distanciadas en estos caminos son únicos, los cuales se elevan por la plaza central.

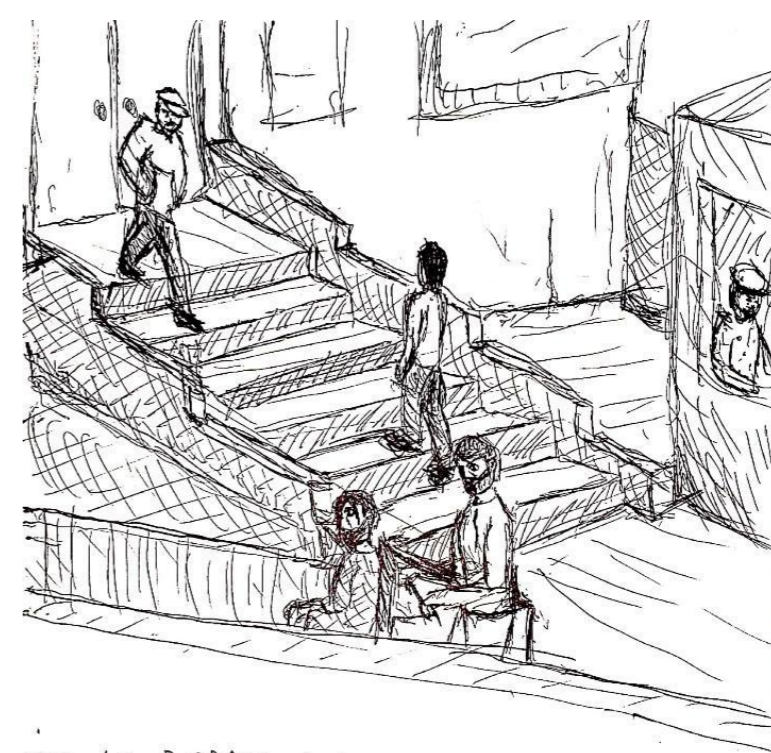

125. LA ENTRADA A UNA INSTITUCIÓN ACADÉMICA, SEPARADA POR DOS CAMINOS: UNA RAMPA Y UNA ESCALERA. ESTA RAMPA TIENE LA UBICACIÓN COMO UNA DIAGONAL DE LA ESCALERA, PERO AL FINAL LAS DOS LLEGAN AL MISMO PUNTO, UN LUGAR QUE SE ELEVA, INCLUYENDO A LAS PERSONAS QUE TAMBIÉN FORMAN PARTE DE ESTA DIAGONAL ASCENDENTE, DEPENDIENDO DE LA POSICIÓN EN LA QUE SE ENCUENTRA CADA UNO.

125. La entrada a una institución académica, separada por dos caminos: una rampa y una escalera. Esta rampa tiene la ubicación como una diagonal de la escalera, pero al final las dos llegan al mismo punto, un lugar que se eleva, incluyendo a las personas que también forman parte de esta diagonal ascendente, dependiendo de la posición en la que se encuentra cada uno.

Escrito:

Tomas Schleyer – Observaciones como la 110 y la 124 dieron paso a la cualidad habitable del acto, “en reposo, oír constante que permanece”, por ejemplo, en la 110 habla de la constancia de un trabajo, y como el maniobrar de la persona permanece al oírlo, sin grandes movimientos, pero sutiles. La cualidad espacial, mejor presentada en croquis como el 102 o 125, se habla de esta “Diagonal ascendente recorrida”, como se muestra en la 125, esta es una diagonal que asciende tanto por escalones o rampas, incluyendo al habitante, que se encuentra en una posición elevada con la otra persona, esto quise presentar con mi proposición. El pliegue del oír tiene una forma escalonada, que hace un calce con la maqueta, yendo las dos en una diagonal que va desde lo mas bajo a lo mas alto, atrapando este vacío entre pliegues del oír, dando paso al habitar en una diagonal ascendente. (151)

Esquema:

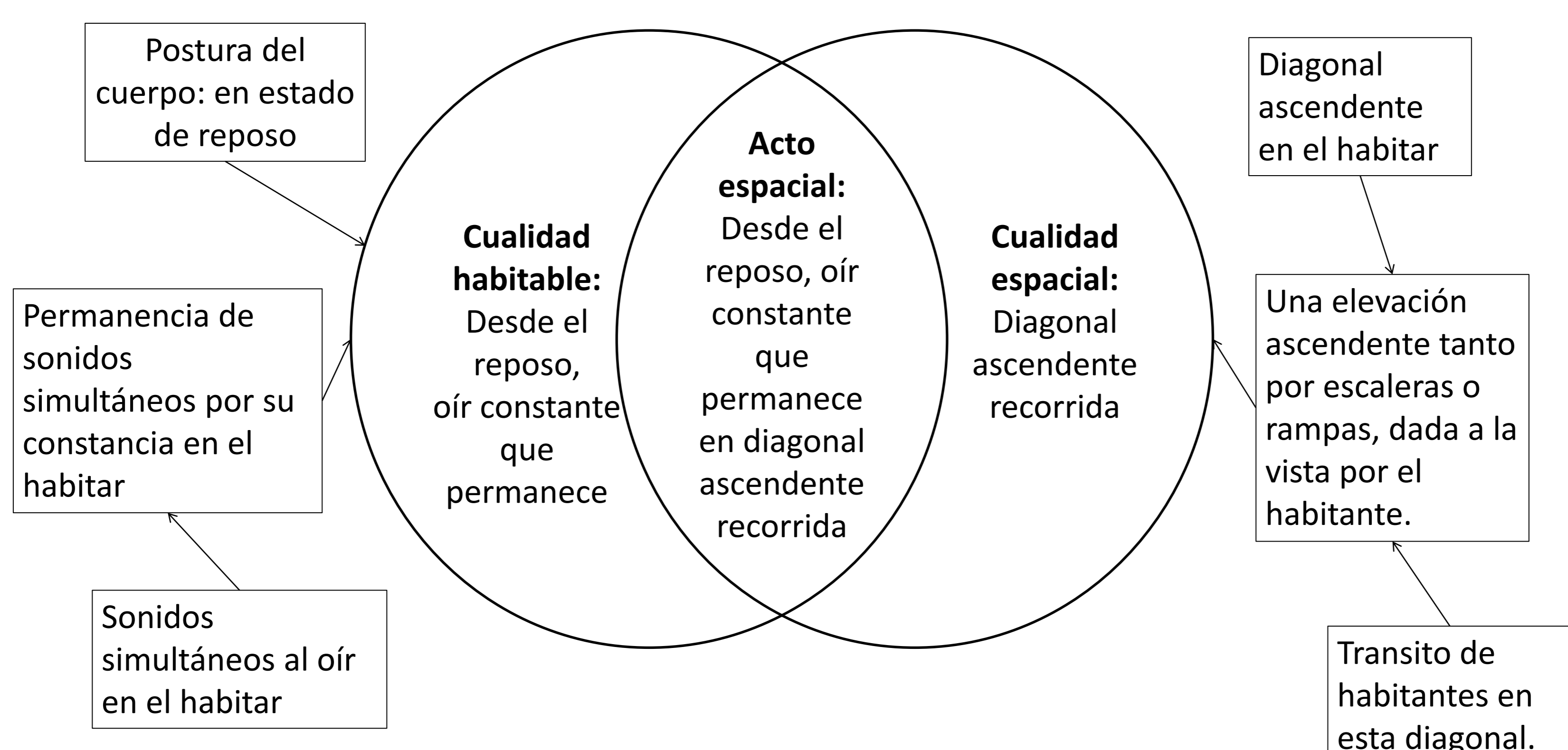

Planimetrías:

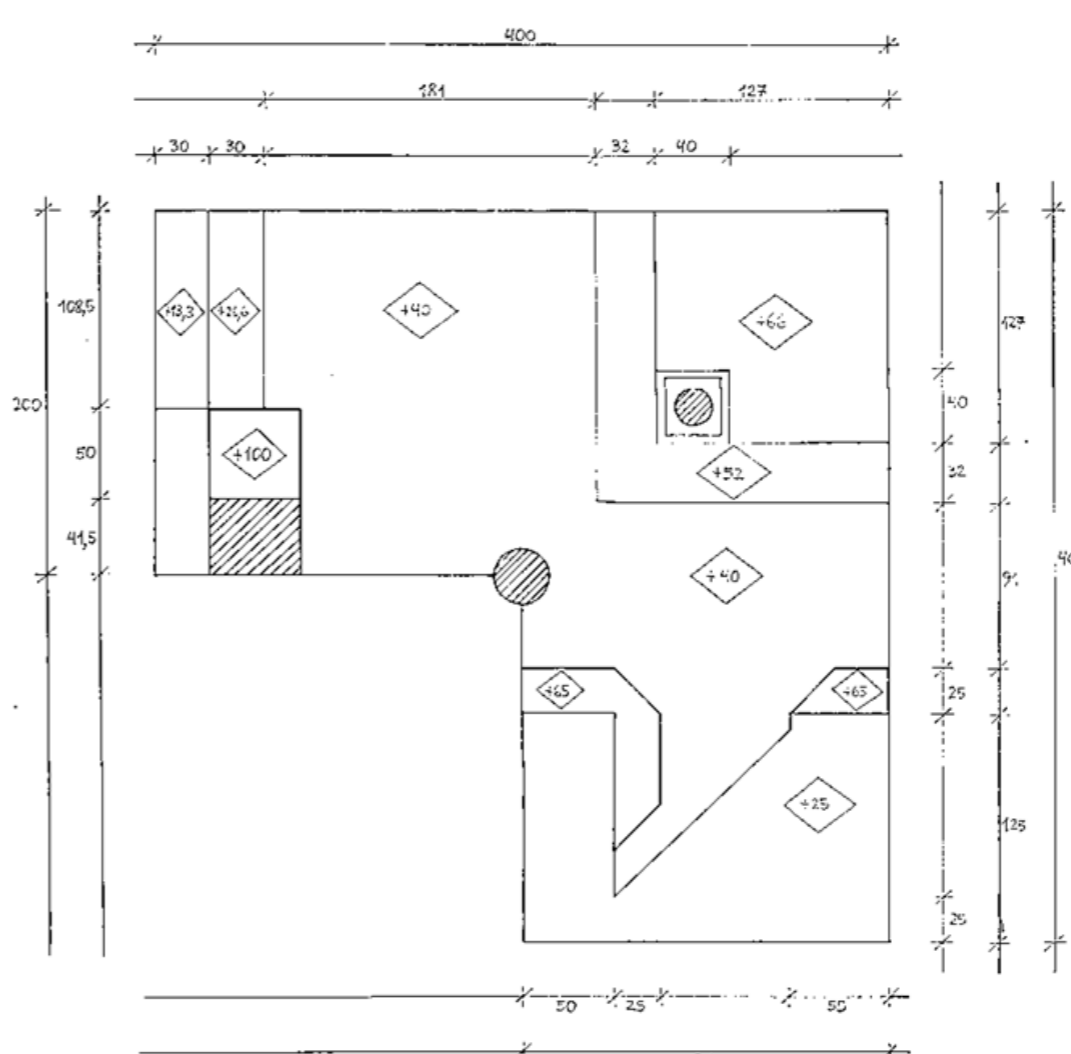
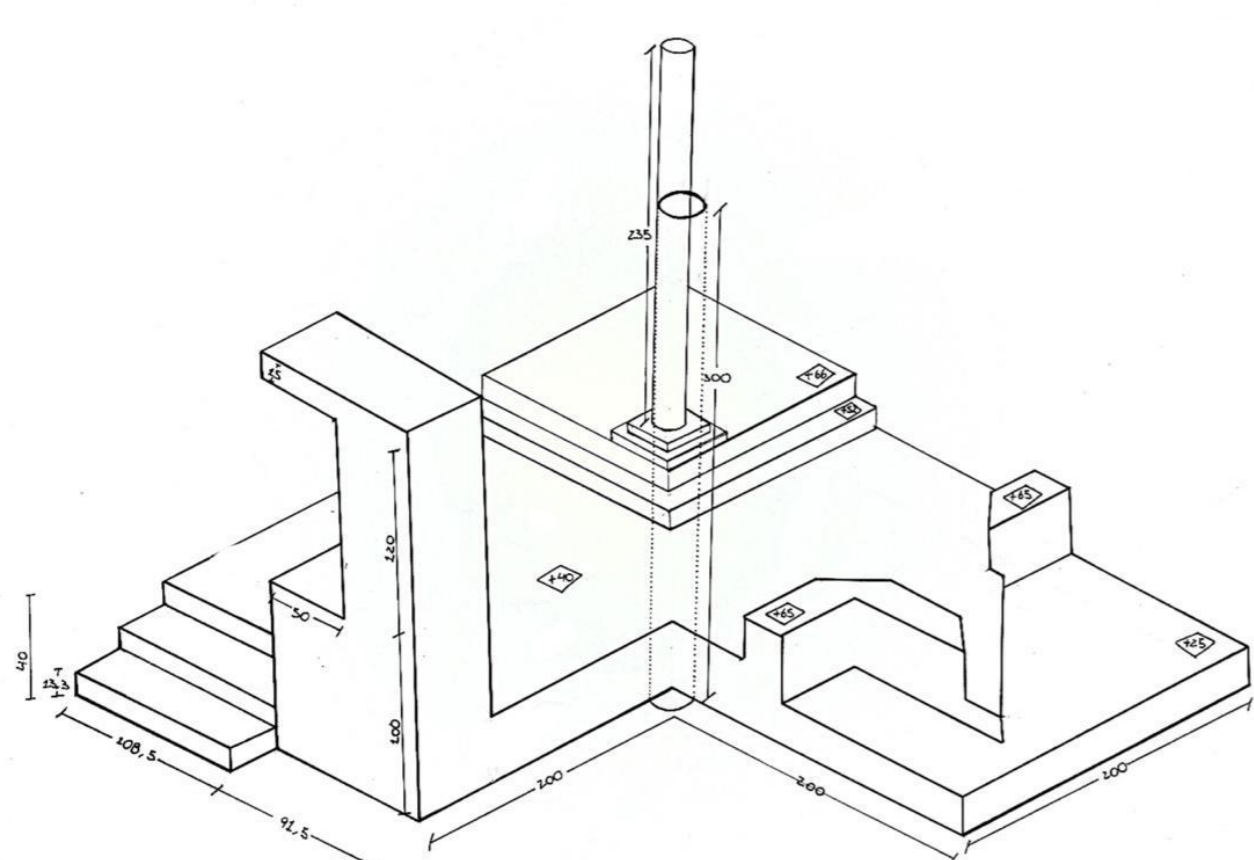

Fotografías de maqueta:

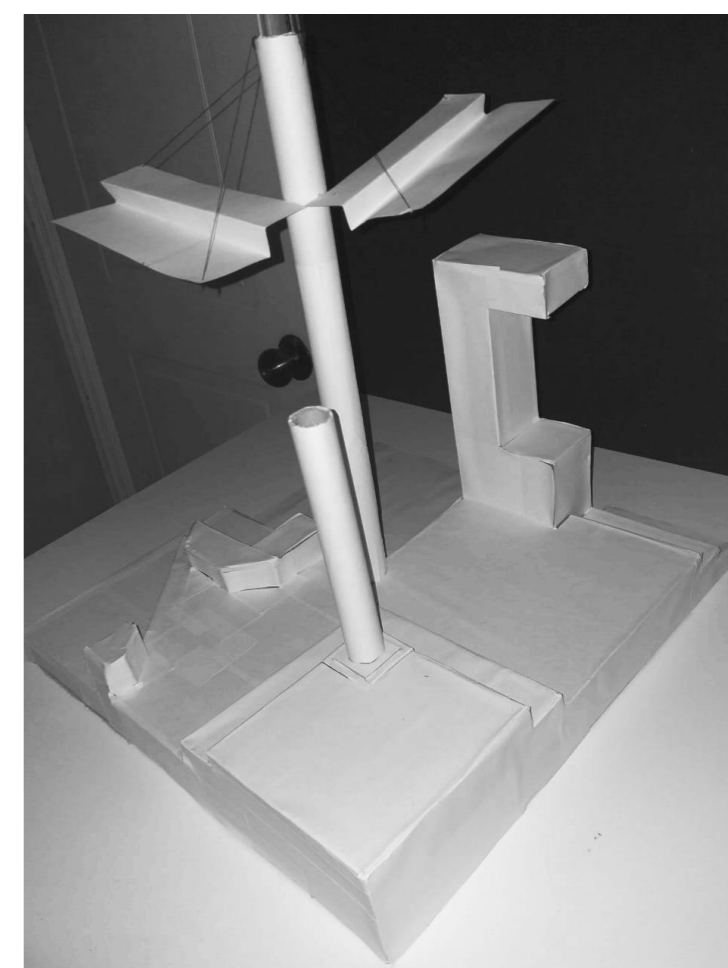
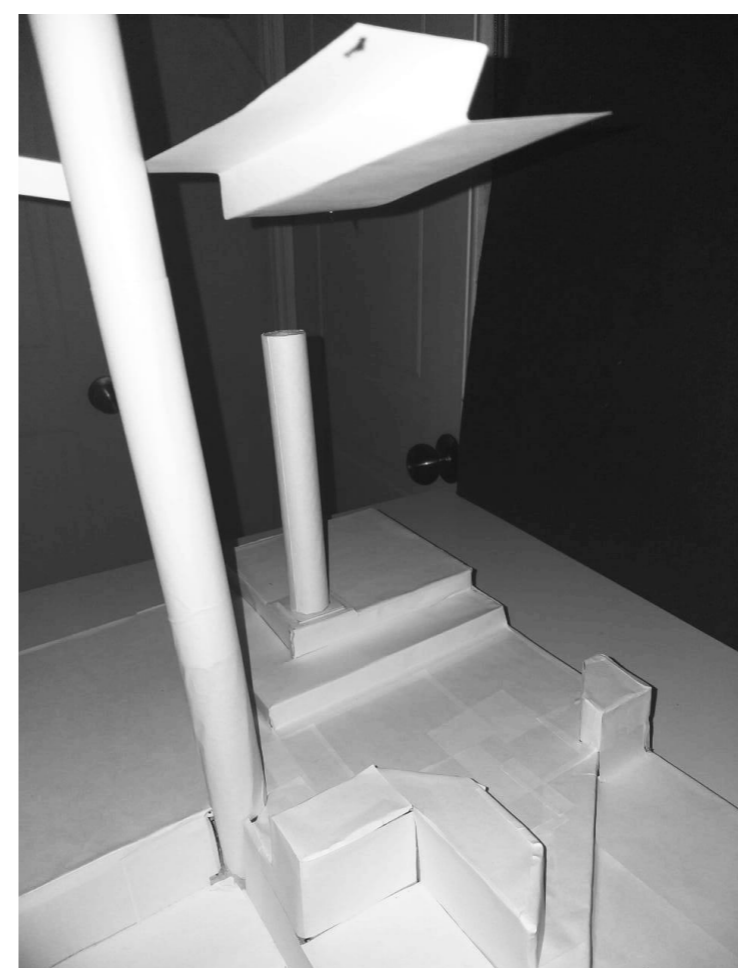
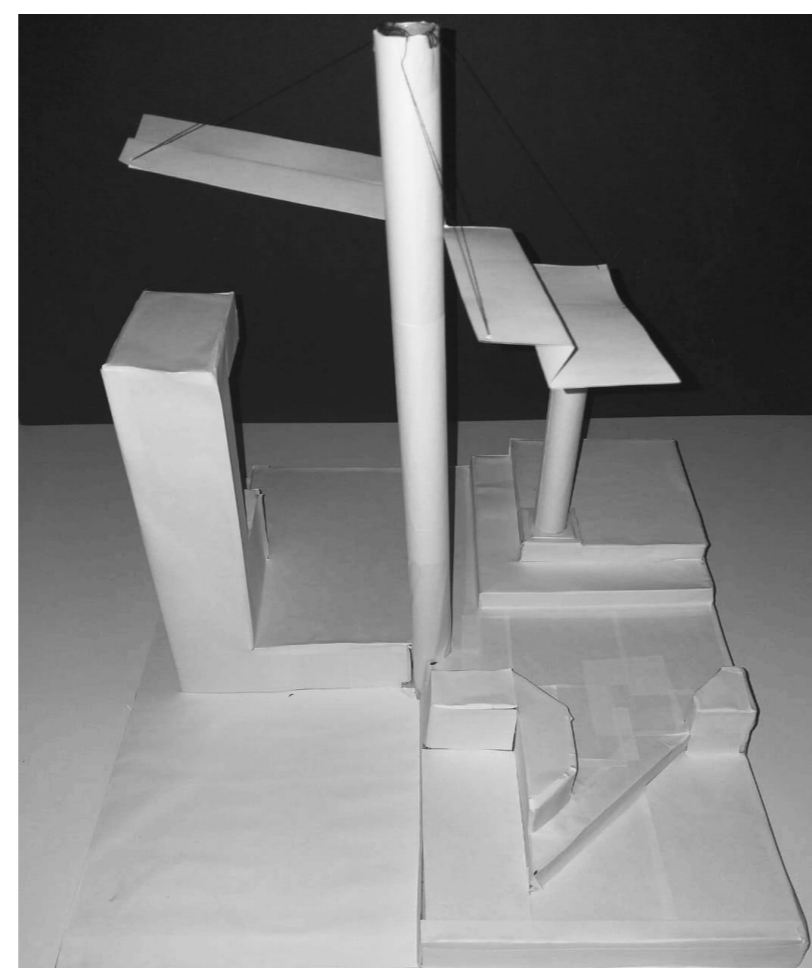
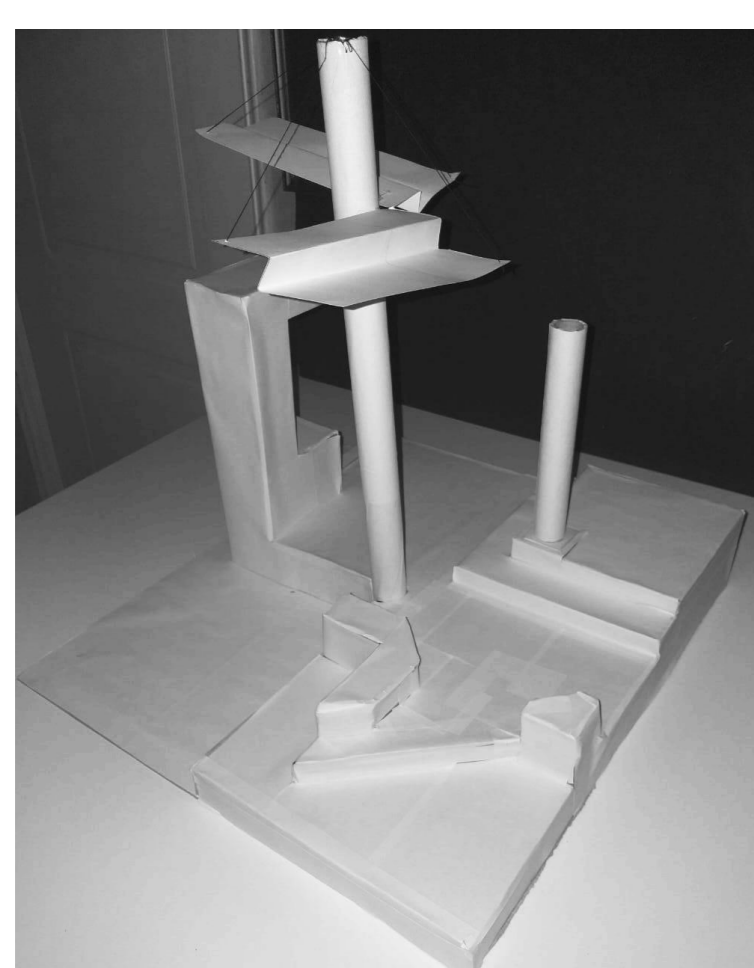

Croquis obra habitada:

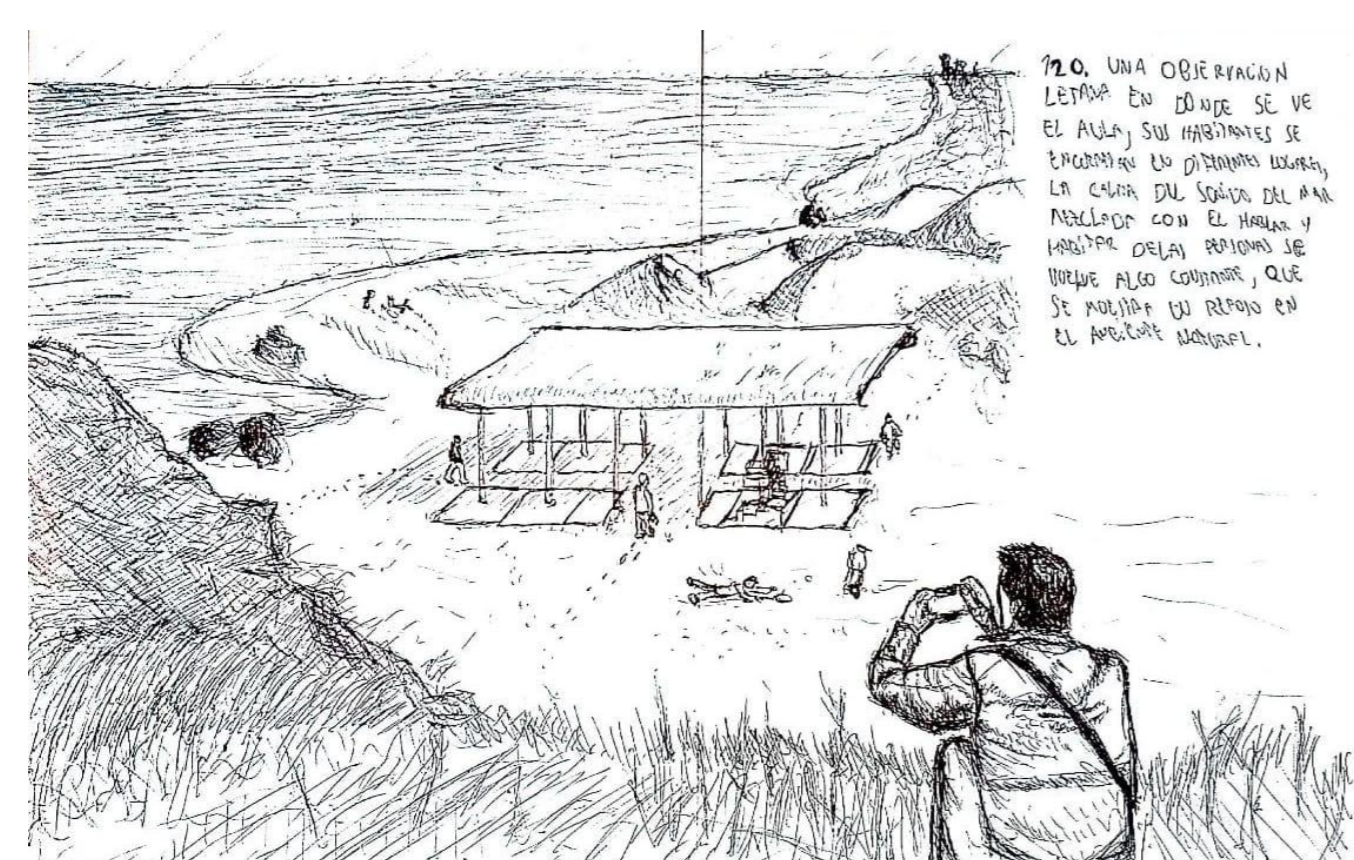

120. Una observación lejana en donde se ve el aula, sus habitantes se encuentran en diversos lugares, la calma del mar mezclada con el hablar y habitar de las personas se vuelve algo constante, y se muestra en este reposo en el ambiente natural.

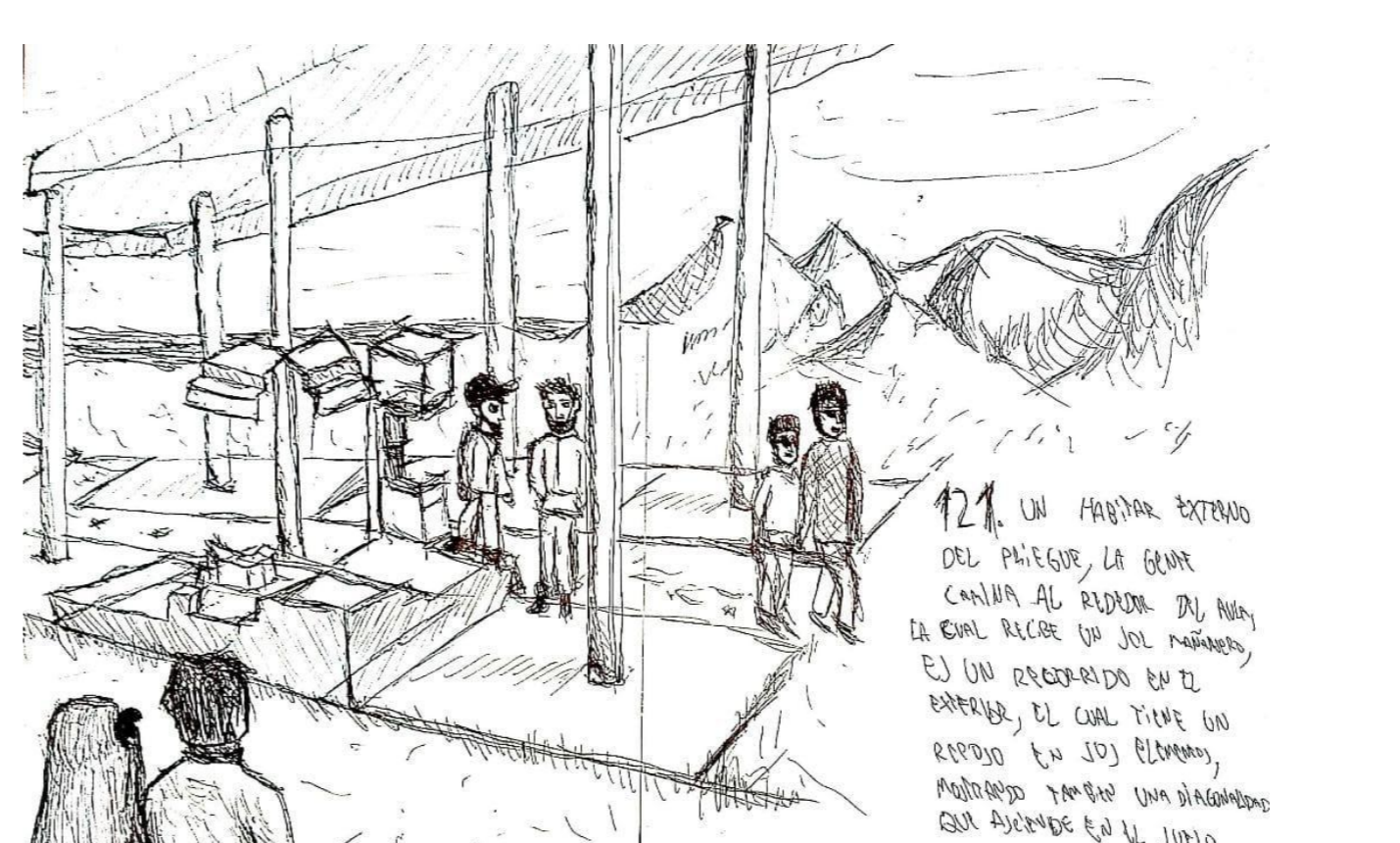

121. Un habitar externo del aula/pliegue, la gente camina alrededor del aula, la cual recibe este sol mañanero evidenciado por las sombras a favor del mar, este recorrido exterior tiene un reposo en sus elementos, mostrando una diagonal que asciende en el suelo.

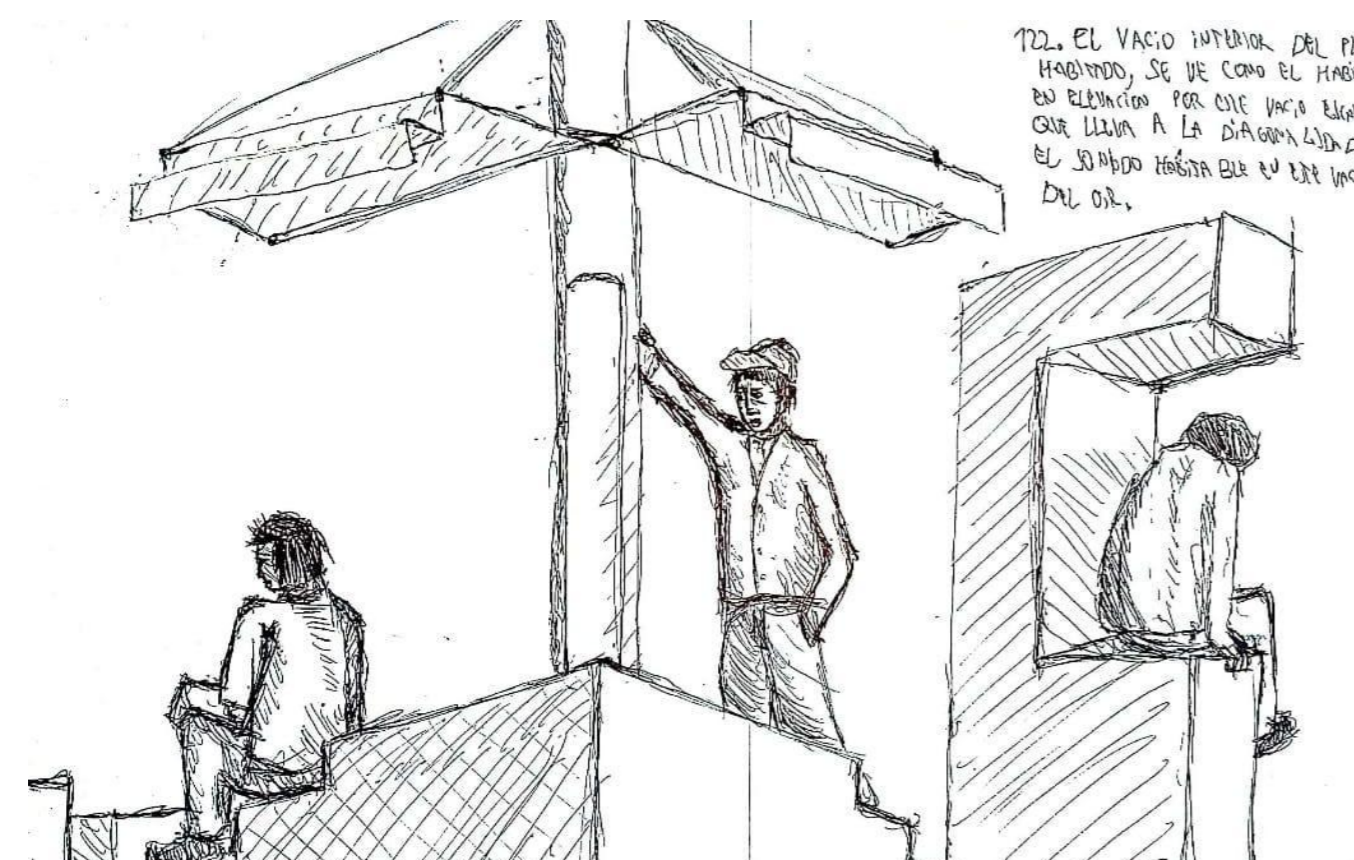

122. El vacío interior de los pliegues, se ve como este habitar va en elevación por un vacío escalonado que lleva a la diagonal, encerrando el sonido habitable en este vacío constante del oír.



123. El pliegue de la diagonal ascendente en habitada en amplitud, al estar dividido en 3 secciones de pliegues, los habitantes se encuentran en una diagonal habitada entre ellos, dentro de este vacío formado por los pliegues del suelo y el pliegue del oír.