

PROPUESTA FINAL

REFLEXIÓN

Se busca, a través de la propuesta, lograr el hojear de un cuadernillo sin la necesidad de un contacto directo, evitando al hojear en su acto primitivo, eliminando los métodos comunes que incorporan accesos rápidos a la mano. De esta manera, se propone un sistema que permita al usuario experimentar el acto del hojear sin la utilización de las manos, trasladando el accionar hacia el pie, como elemento detonador del gesto. Mediante una serie de mecanismos se traslada un giro hacia el cuadernillo, el cual propone una lectura continua de éste, siendo un ciclo de giro que carece de otro inicio o fin, más allá de el que le otorga el usuario al experimentar el acto en su totalidad.

DESCRIPCIÓN

La propuesta toma forma en una estructura de alambre, que consta de un mecanismo de engranajes de giro en un sentido, los cuales se conectan a un eje que traspasa el giro hacia el cuadernillo. Al accionar el sistema con el pie, a través de un pedal, se hace girar un engranaje de estrella, el cual va regulando la frecuencia de giro de tal forma que el giro permita hojear una página por cada vez que se presione el pedal.

EL ACTO DEL HOJEO

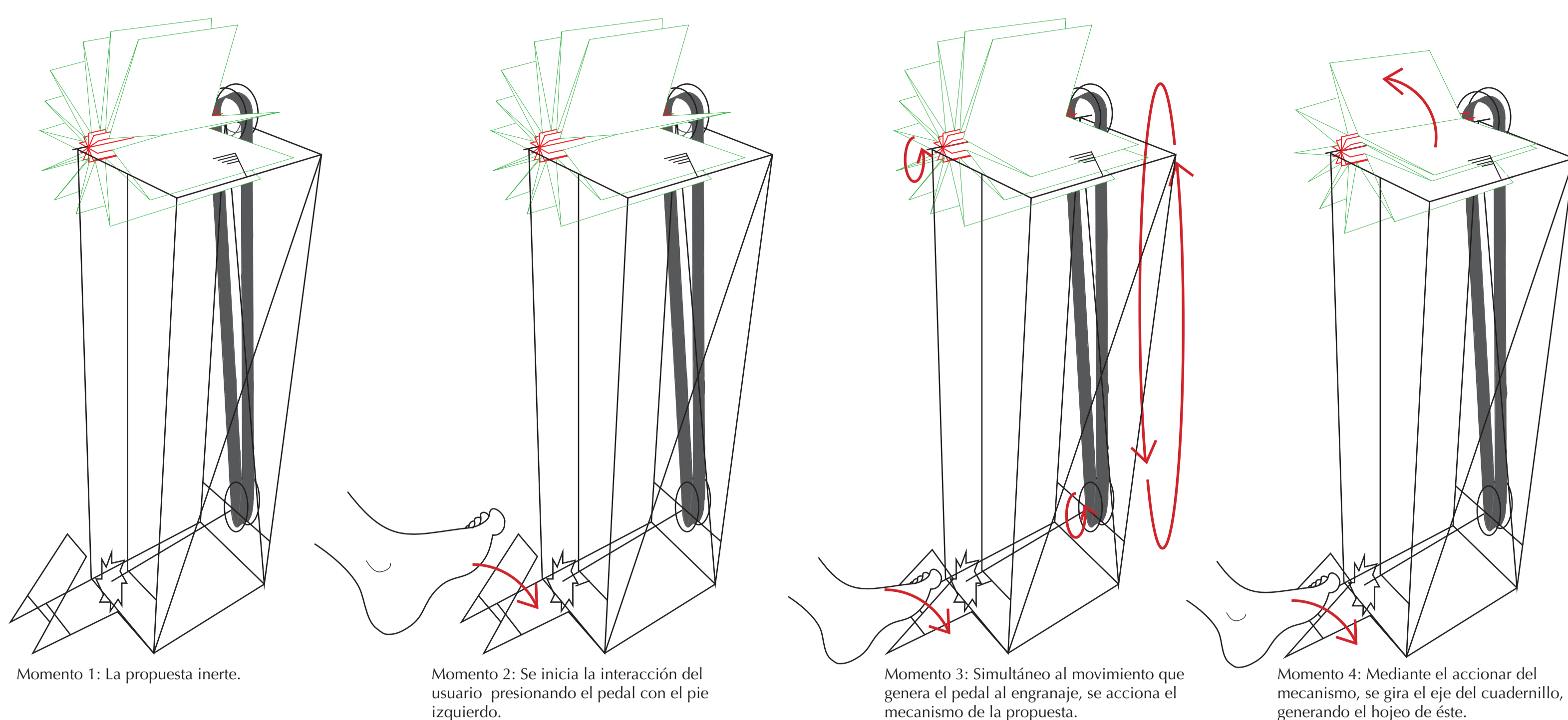

FOTOGRAFÍAS DE LAS VISTAS DEL PROTOTIPO

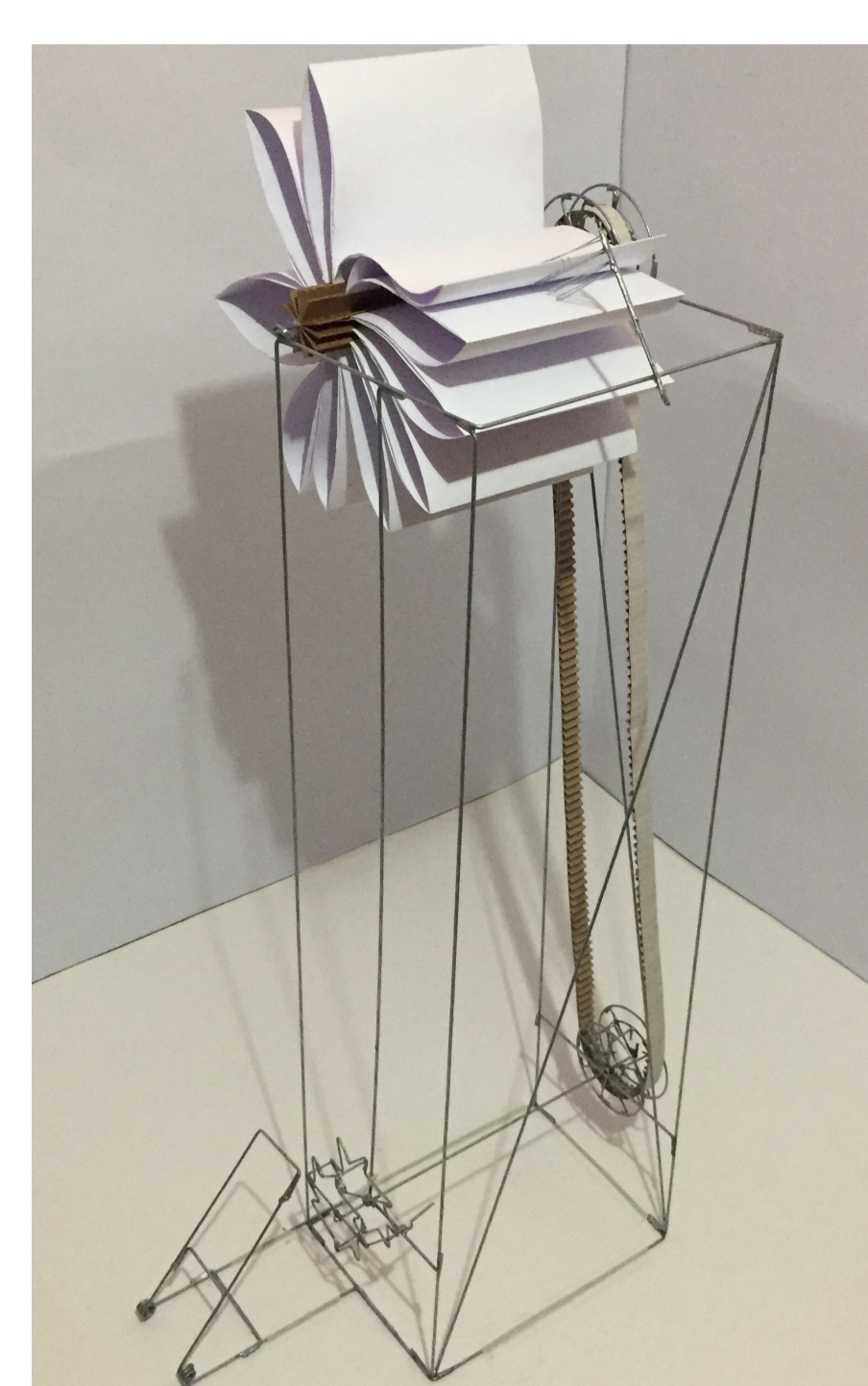

CONSTRUCCIÓN DE LA ESTRUCTURA

Escala 1:2

MATERIALES

- Alambre galvanizado nº14 (utilizado en la construcción de la estructura base)
- nº16 (utilizado en la construcción de los engranajes)
- nº22 (utilizado en la construcción de la pieza de hojear.)
- Pasta para soldar
- Soldadura de estaño
- Cartón craft 300gr (utilizado en la construcción de la pieza estrella)
- Agorex transparente
- Cartón corrugado (correas en tensión del mecanismo)
- Maskin tape
- Papel hilado nº6

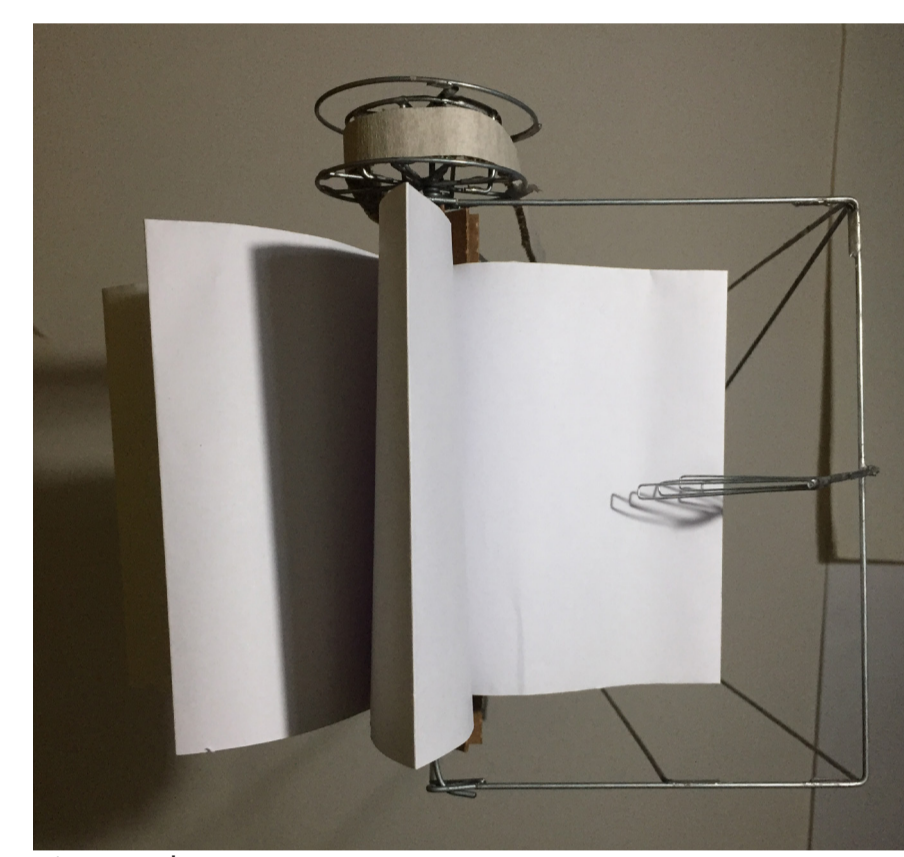
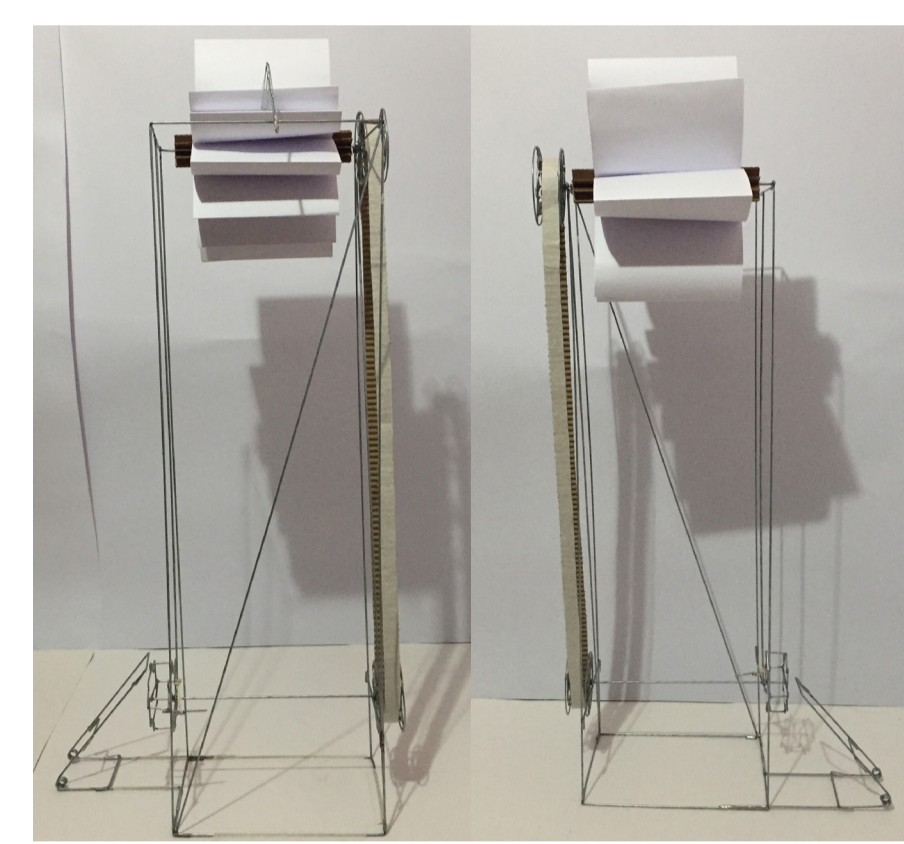
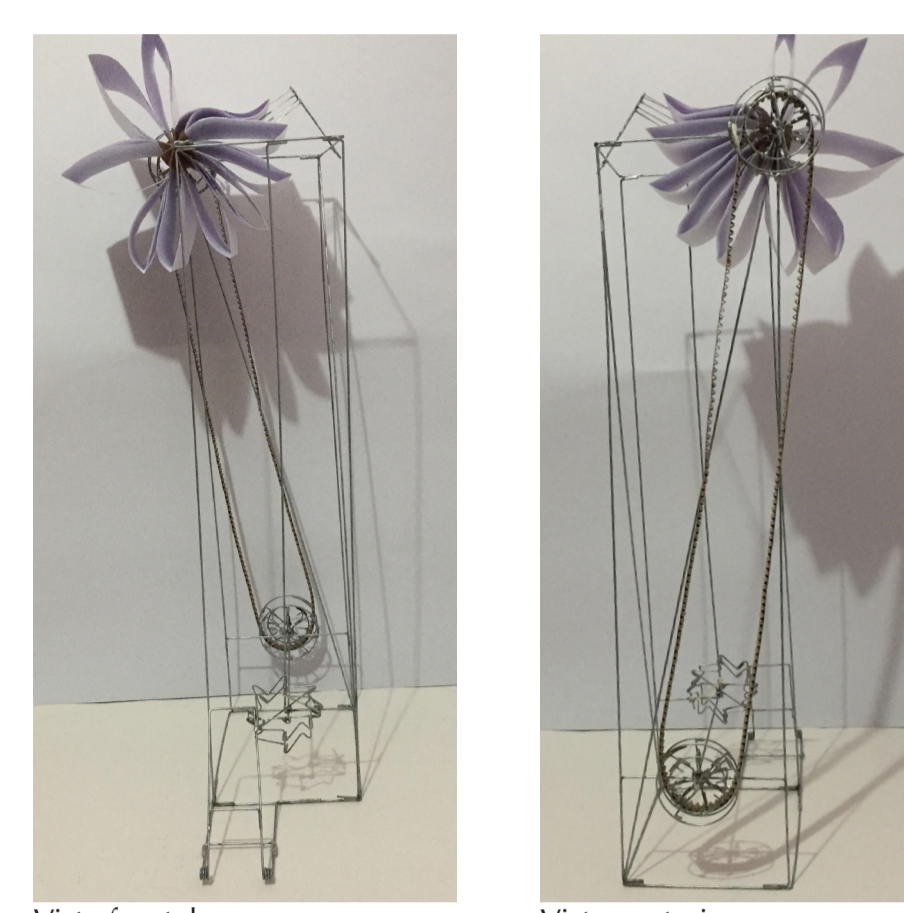
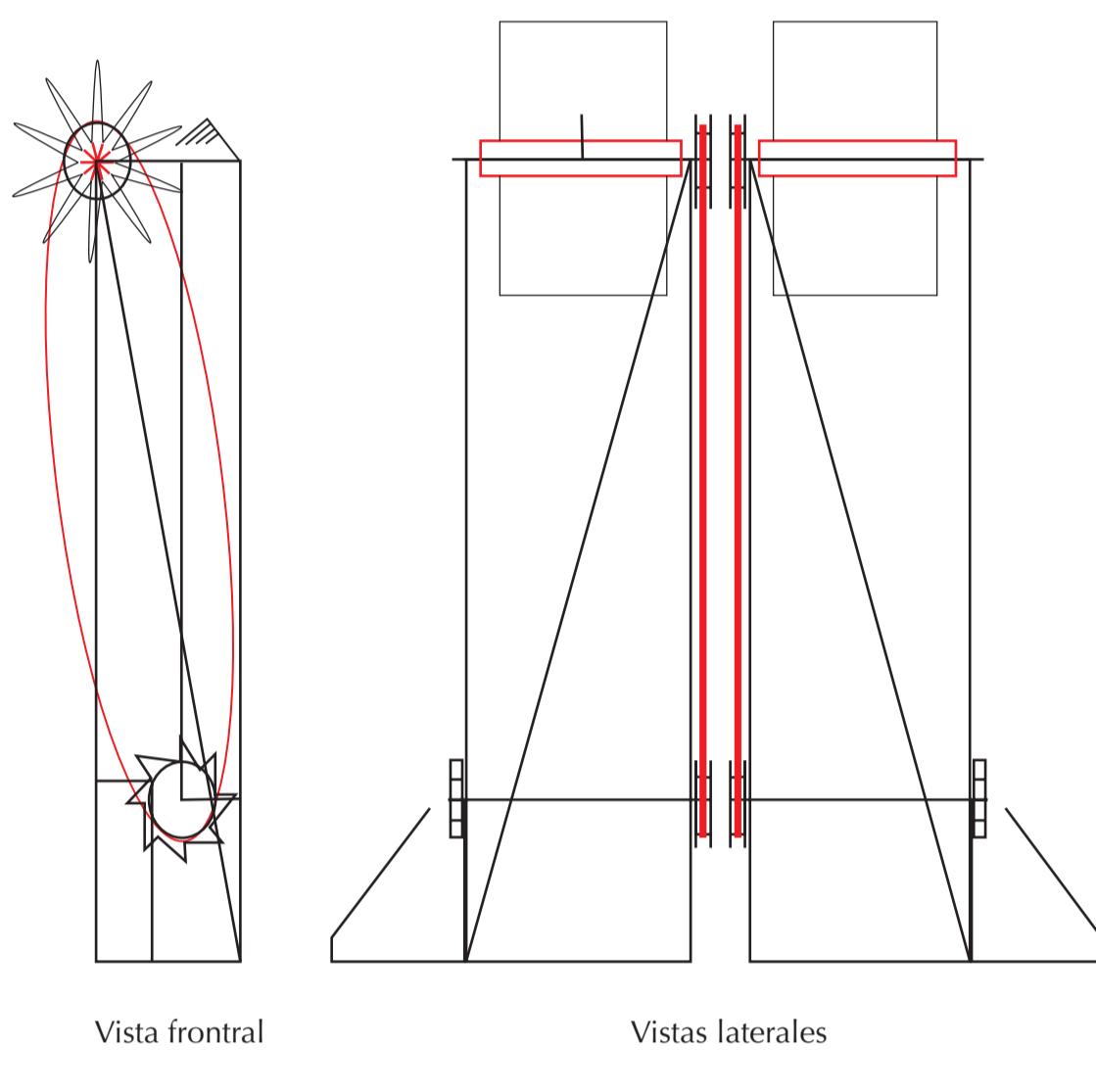
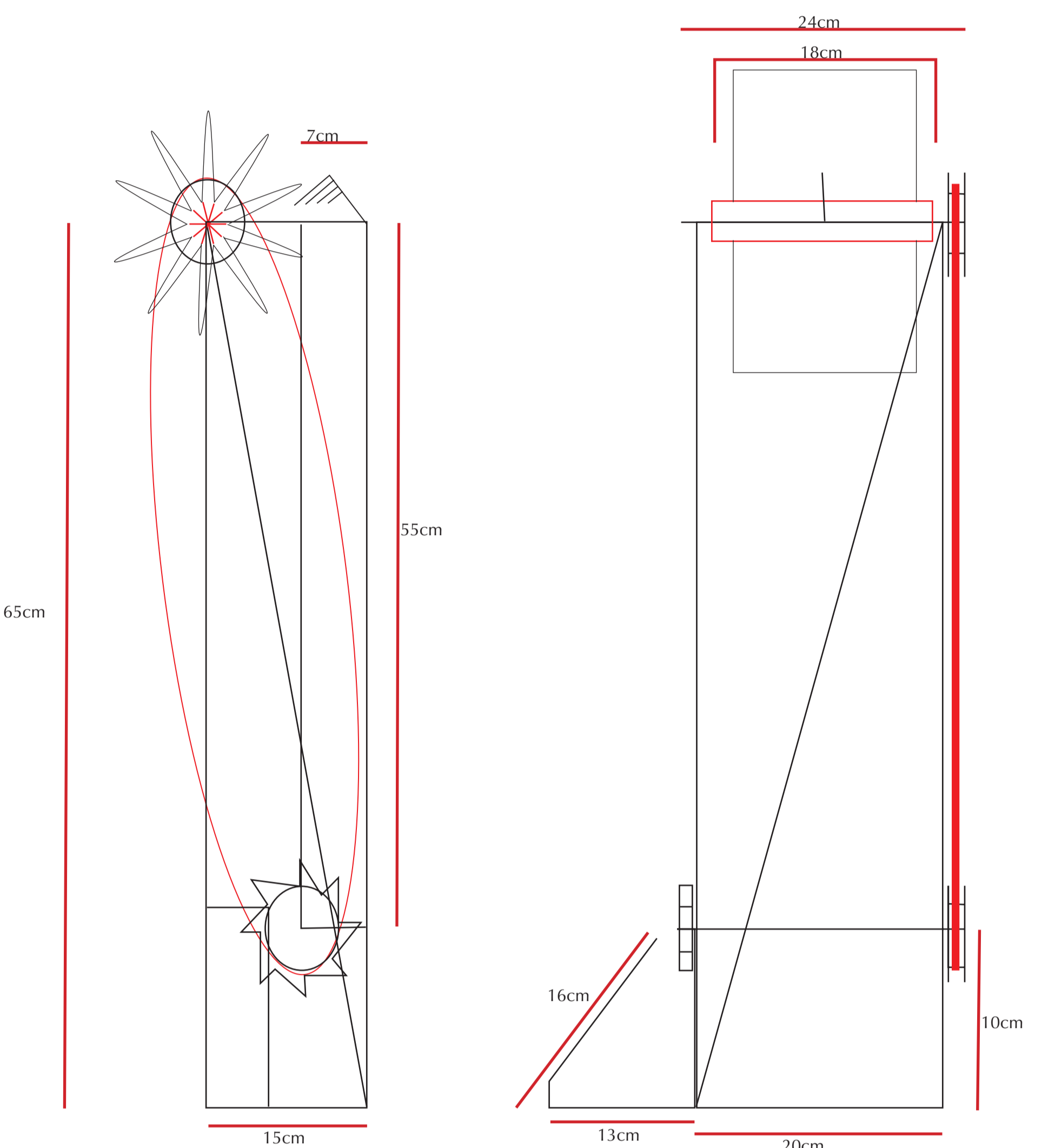

PROCESO DE ARMADO

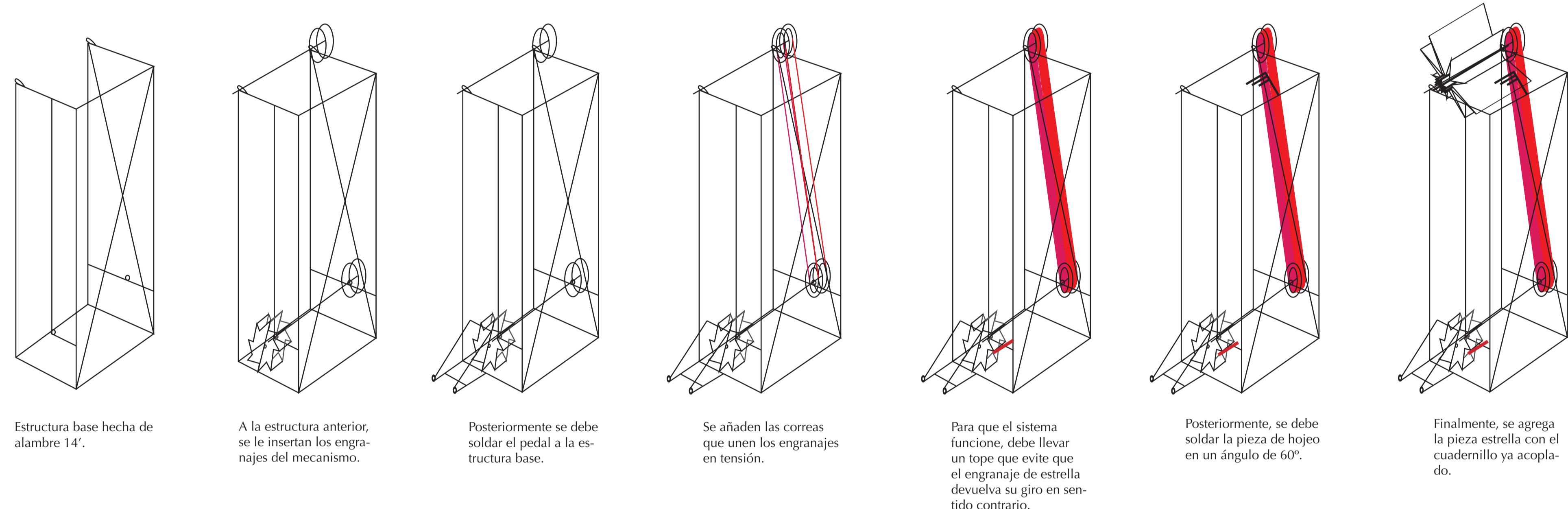

CONSTRUCCIÓN PEDAL

Escala 1:2

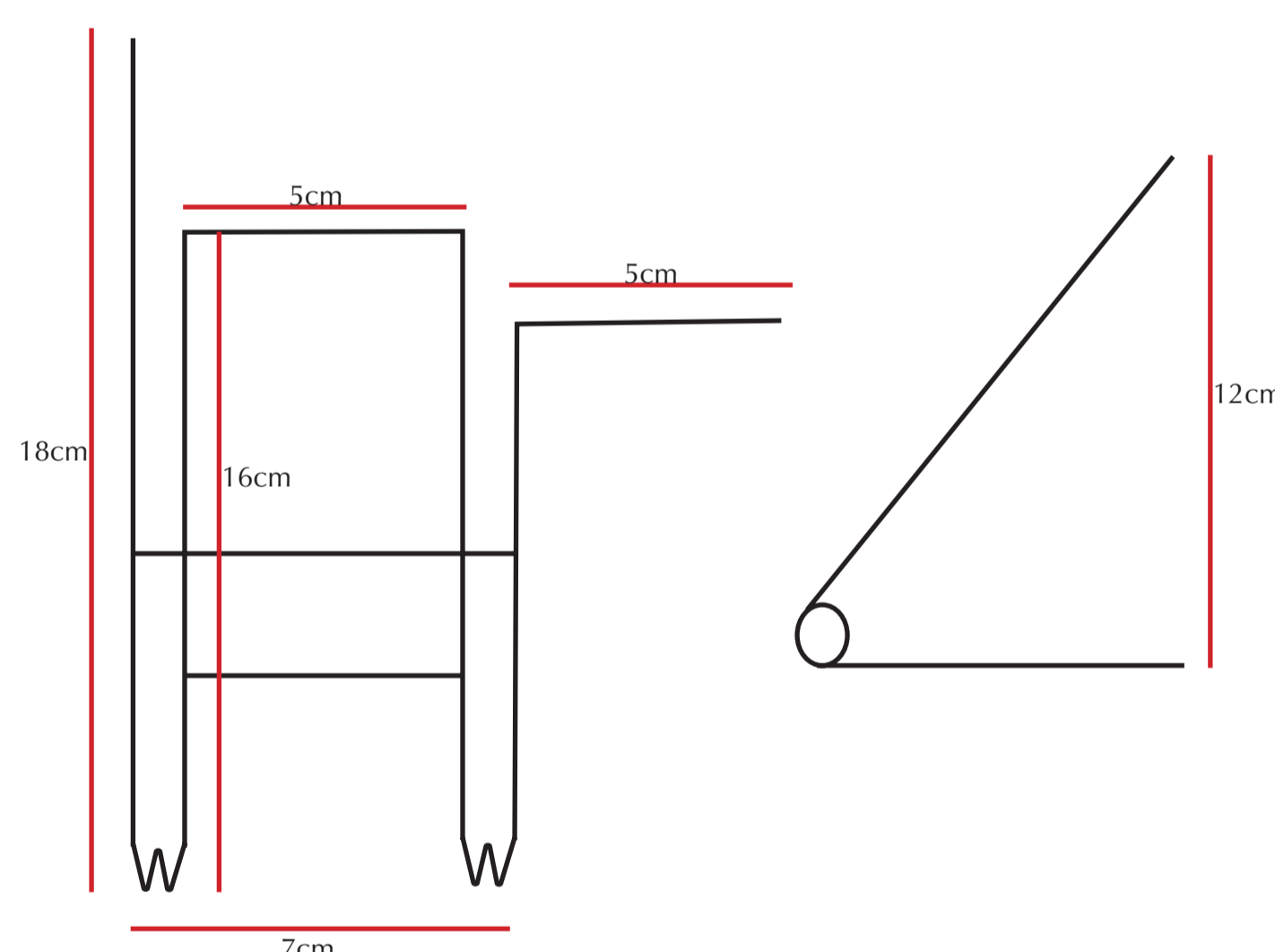

CONSTRUCCIÓN PIEZA DE HOJEO

Escala 1:2

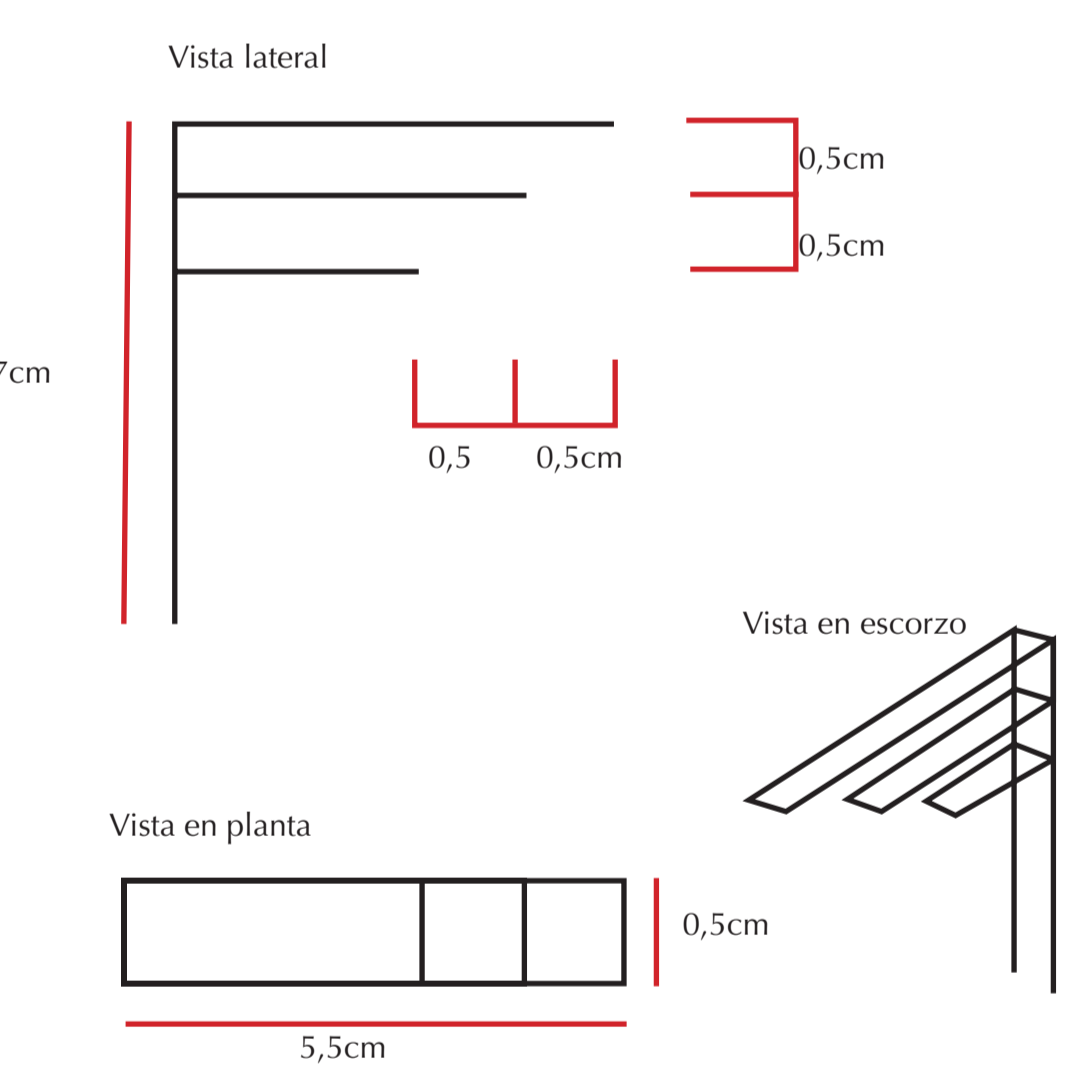

CONSTRUCCIÓN ENGRANAJES

Tipo estrella

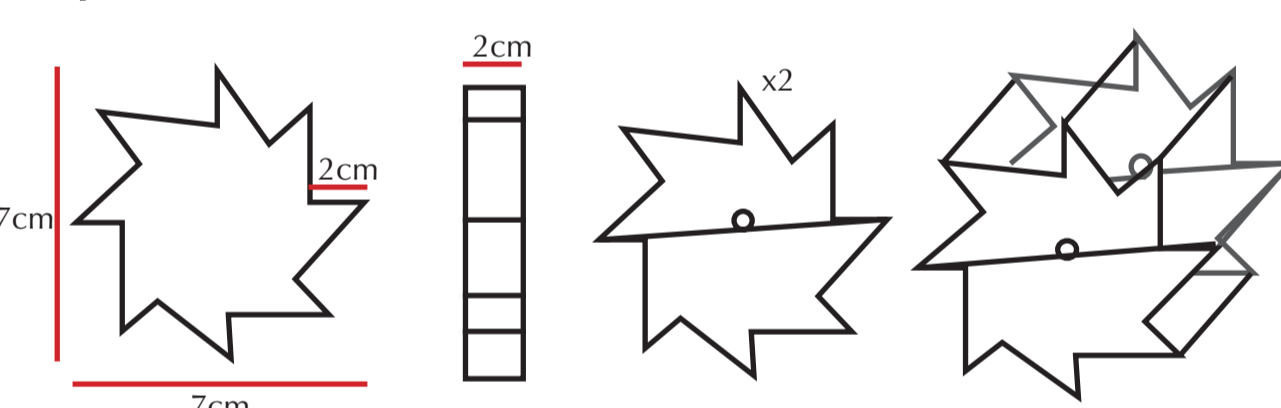

Tipo circular

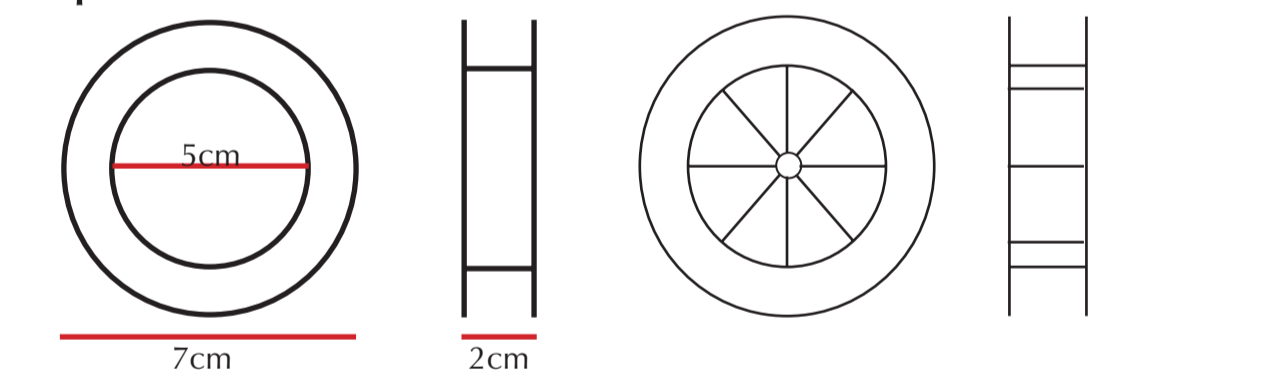

CONSTRUCCIÓN DE LA PIEZA ESTRELLA

Escala 1:2

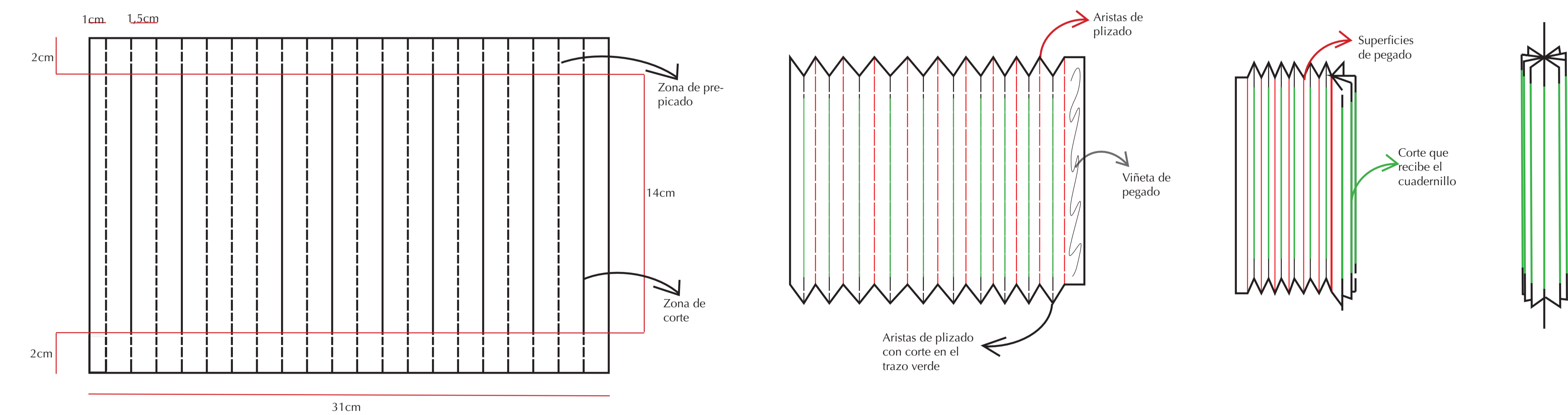

CONSTRUCCIÓN DEL CUADERNILLO

Escala 1:2

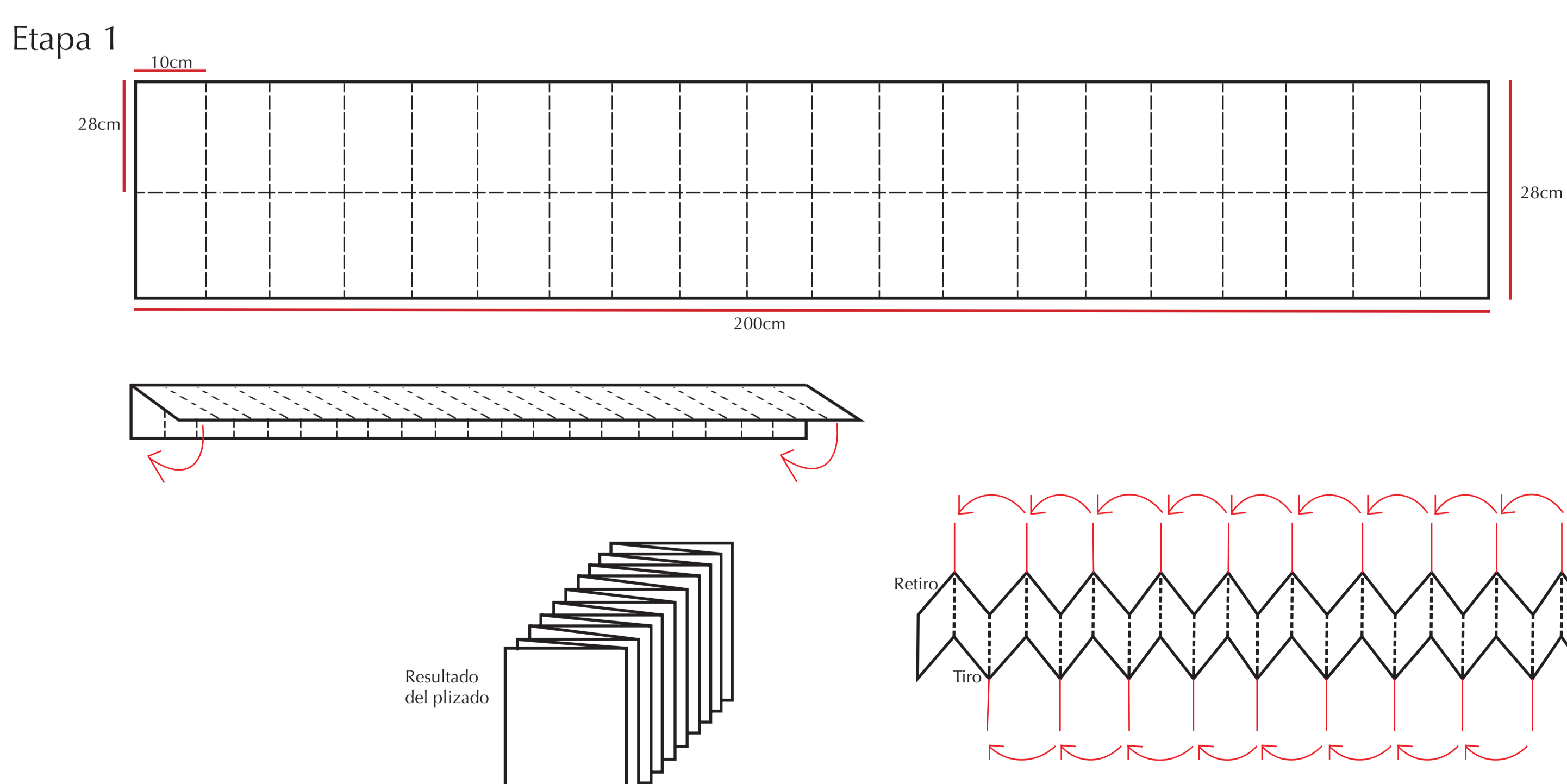

ACOPLAMIENTO DEL CUADERNILLO A LA PIEZA ESTRELLA

