

# Manto desvelante

El sueño de Polifilo  
XX; XXI; XXII

## Alma

XX

Polifilo embobado por las alas de Cupido se siente encandilado de pasión, describe su corazón en llamas, fulgurante y dorado, encandilando el espacio, su entorno se transforma y todo se dirige a esta luminosidad que baila ante sus ojos, rodeado de formas bellas y deformes. La pasión del amor aparece en la instancia de dirigir miradas, tal como arde el corazón del personaje al contemplar a Cupido y a su amada Pólia.

Un estandarte presente en medio del bote en el que navegaban, presenta una frase: "AMOR VINCIT OMNIA", que significa "el amor vence todas las cosas", y es así como el amor entre dos puede doblarse, estirarse, quebrarse, pero aun así mantener la **pasión** original, el origen de la unión.

XXI

Polifilo describe el amor que siente al momento de llegar a la isla, el elogio a la perfección, a la geometría y simetría del lugar, a cada elemento que la compone, la armonía que logran a través de su disposición natural en el espacio. El personaje admira la naturaleza, la flora y la fauna, el agua que delimita a la isla, y en esta encuentra una geometría, y en la geometría encuentra una perfección digna de ser admirada y amada.

El crecimiento de los árboles traza una **geometría** en el espacio que invita a la persona a contemplar, apareciendo el elogio. La sombra que proyectan construye un espacio donde los cuerpos se acogen entre sí, comparten, brindando un lugar hospitalario que da lugar a la unión.

XXII

Polifilo manifiesta una gran admiración y asombro por la belleza perfecta, divina e innata que poseen las ninfas participantes de la marcha, la fuerte atracción ante la armonía de estas es manifiesta a través del elogio. Polifilo describe una atracción irresistible, ya que nadie resiste ante tanta belleza, y letal, ya que la pasión y el deseo de los ojos cautiva al corazón humano.

Es entonces la cercanía, es a partir de la **atracción** donde el amor comienza a manifestarse. Las personas se acercan y permanecen juntas, en un mismo regalo. Luego de las cercanías aparecen los gestos del amor, las caricias, las miradas, la interacción donde el dar y recibir aviva el amor y lo perpetua en el presente.



La cercanía del tacto expresa los sentimientos mutuos. Entre más contacto mayor conocimiento.



La contemplación expresa la admiración y pensamiento de otra persona. Como Polifilo contempla a Pólia.



La cercanía, la no distancia que recae con un abrazo, un abrazo rendido y abierto, dependiente de otro ser más valioso y estable.



La disposición natural de los árboles encierra un espacio, delimita un lugar, construyendo con sus líneas una geometría que da paso a una espacialidad nueva.

## Cuerpo

Sabiendo que la palabra es el origen de la forma a la que se quiere llegar, a partir de la lectura de los capítulos aparecen las palabras pasión, geometría y atracción.

Dando partida en la palabra geometría, se piensa en un manto triangulado que a través de plisados genere rectas, ángulos y concavidades que construyan un volumen, a partir de relaciones geométricas en una matriz.

Según el texto "Hay que ser absolutamente moderno", la palabra abre, la palabra desvela, siguiendo esta línea se propone que las palabras que construyen el verso del poema aparezcan a

lo largo de la superficie del cuerpo al momento de que la persona se acerque, a través de la proyección de un rayo de luz por atrás del manto volumétrico.

Se idea un mecanismo que a través del poder de un motor, genera el movimiento de unos espejos con respecto a un eje, en estos se ubican las palabras del verso una arriba de la otra. Al ubicarse atrás del manto, se proyecta un rayo luminoso sobre los espejos y estos rebotan proyectando la palabra en el manto, haciéndola aparecer ante los ojos del lector por el otro lado. La admiración de la luz haciendo aparecer la palabra genera en el lector un gesto con el cuerpo específico.

## Fundamento de construcción

### Manto triangulado

El manto como un despliegue, un abrir triangulado que se arquea para mostrar su imponente carácter; la geometría. Entre las concavidades de la forma, este manto revela el destello, la palabra que abre y recoge un significado, la palabra mediadora entre lo que se ve y el mecanismo. El mito, aquel "abrir y cerrar de ojos" que nos permite ver aquello sublime, la luz, el amor. El manto como un velo donde la acción ocurre cuando la persona se acerca. El desvelar de la palabra en el sutil destello que aparece y desaparece, revelando el verso.

### El gesto

El manto al prolongar su superficie en el piso delimita una proximidad de la persona al cuerpo volumétrico específica, haciendo que el lector incline levemente la parte superior de su cuerpo y acerque su vista a la superficie del manto para admirar la palabra luminosa que desvela. Este cuerpo genera entonces un gesto específico de la persona debido al elogio, debido al amor a la luz y la palabra, dando a toda pasión la geometría de una atracción, el gesto.

### Mecanismo

El mecanismo cuenta con un cigüeñal que transforma el movimiento rectilíneo alternativo en circular uniforme, espejos cubiertos por vinilo negro con la contraforma de la palabra, y un mecanismo de agarre diseñado para el movimiento de estos reflectores de luz. El movimiento se produce por la mecánica de un motor que hace girar un tarugo recto, que contiene las piezas del cigüeñal, y este usando el mecanismo de biela-manivela, hace rotar unos ejes que permiten el desplazamiento de la palabra iluminada por luces led a través del manto.

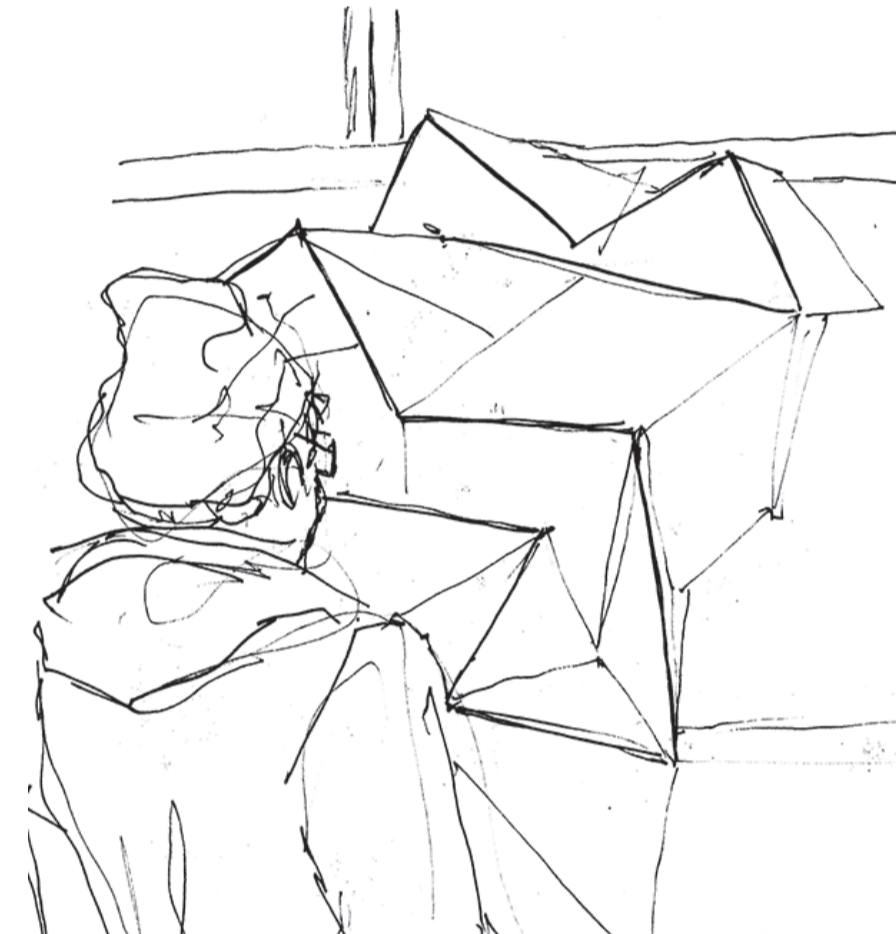
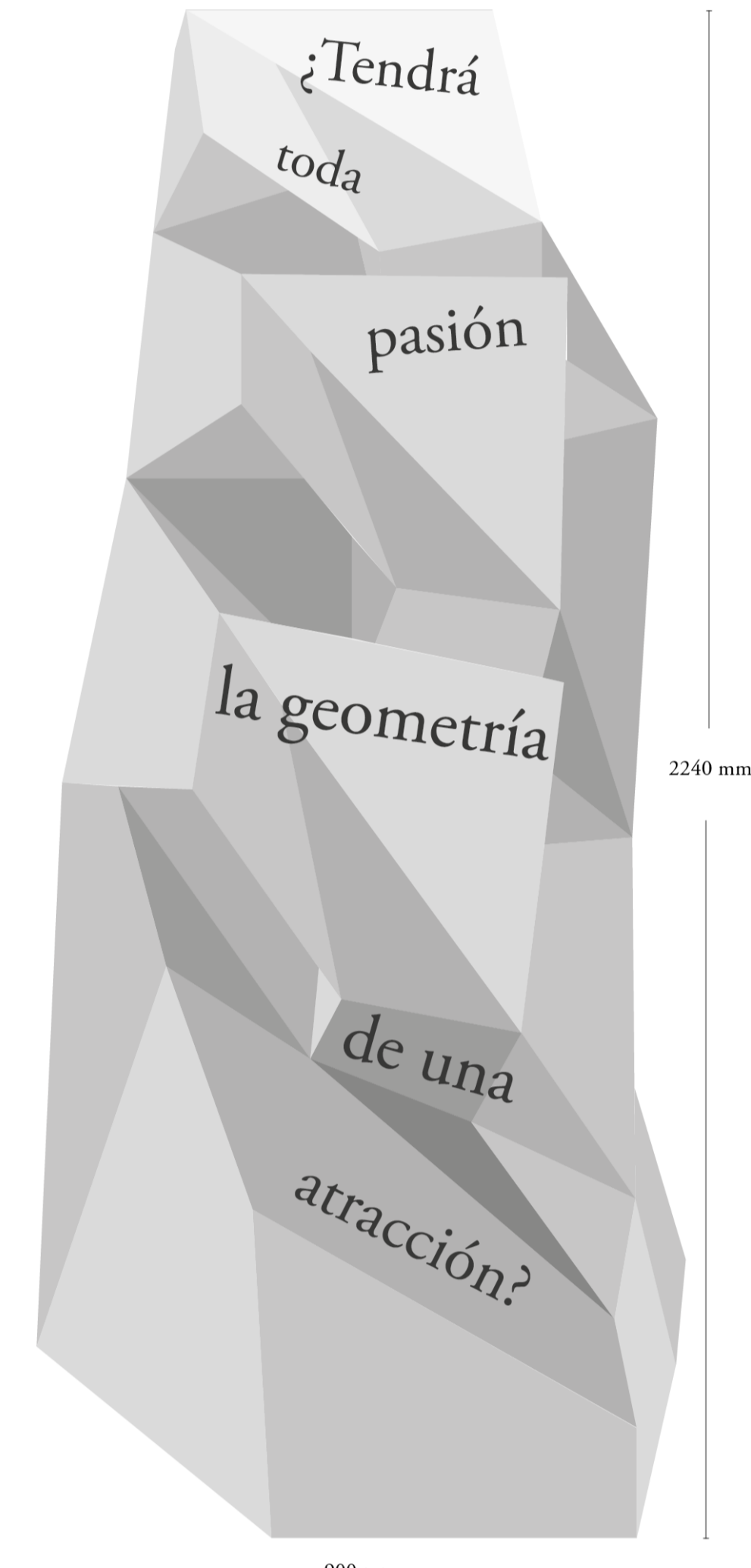

Contemplación luz y palabra

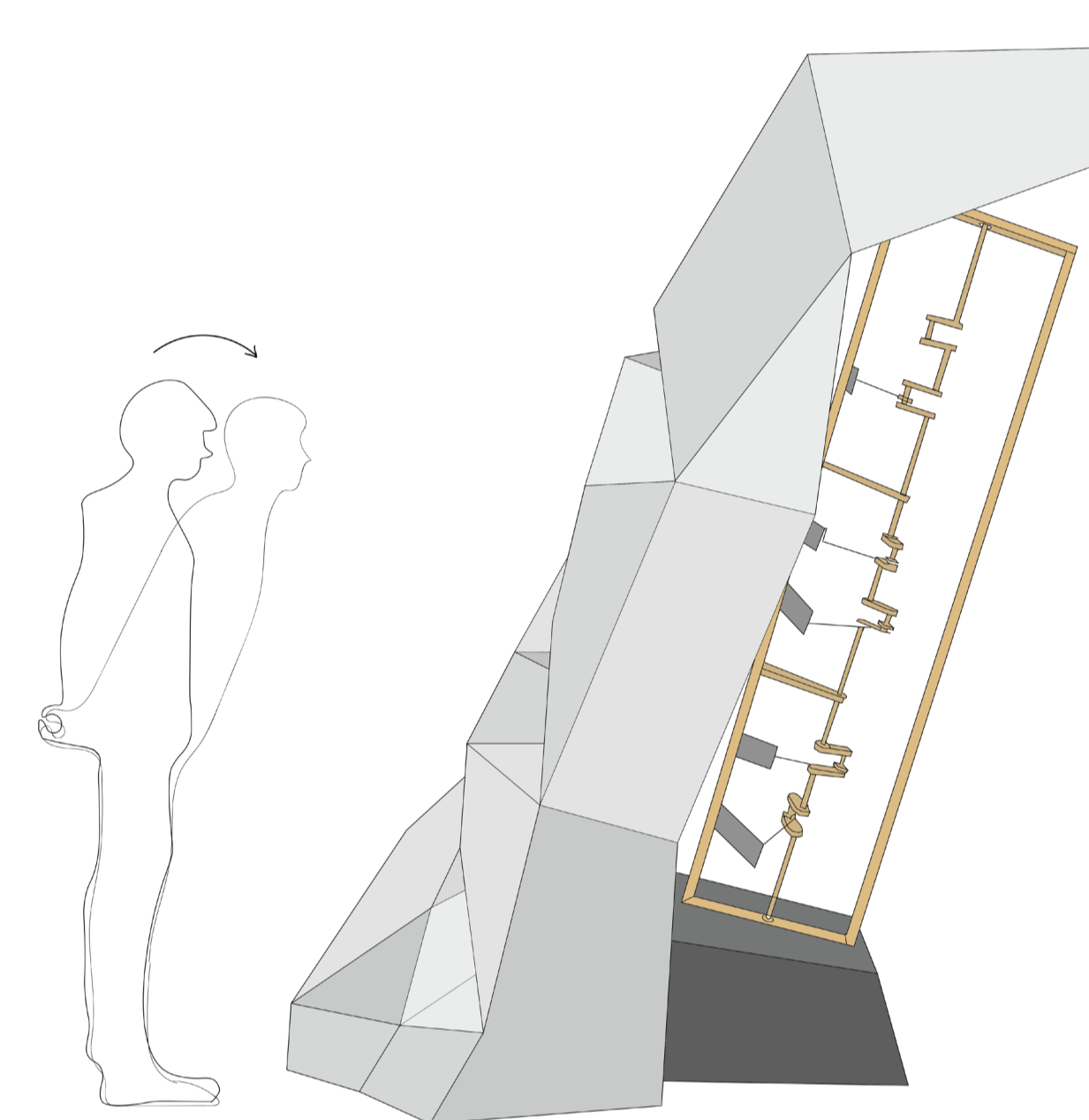

Gesto de aproximación al cuerpo, la geometría de la atracción a partir de la pasión

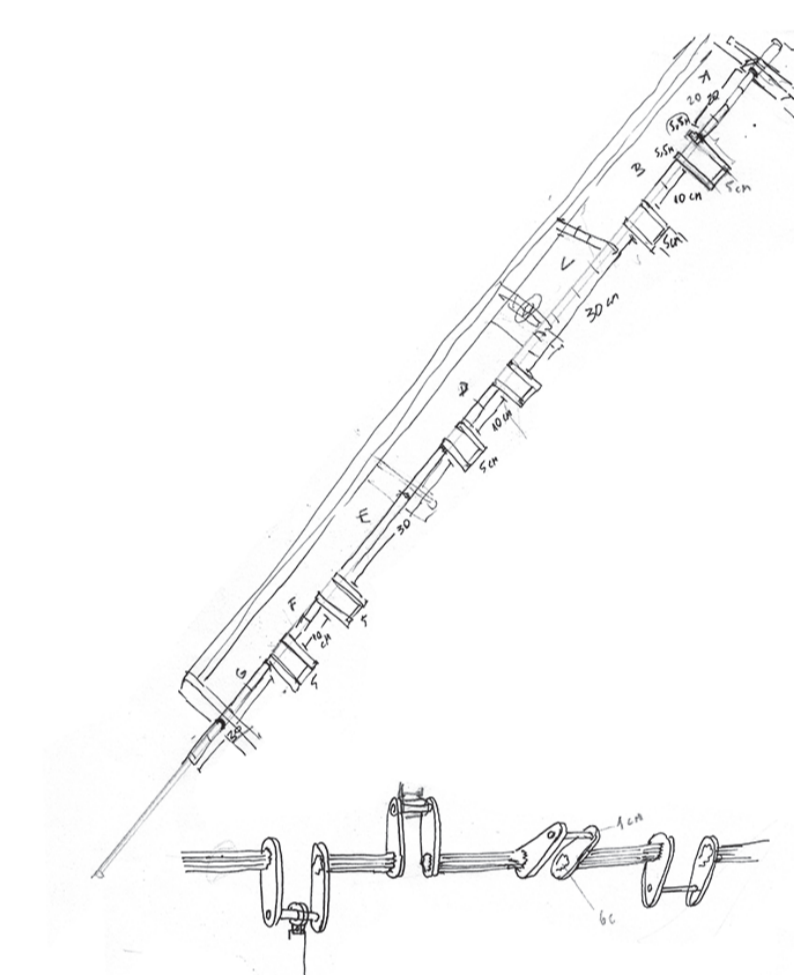

Ideación mecanismo cigüeñal

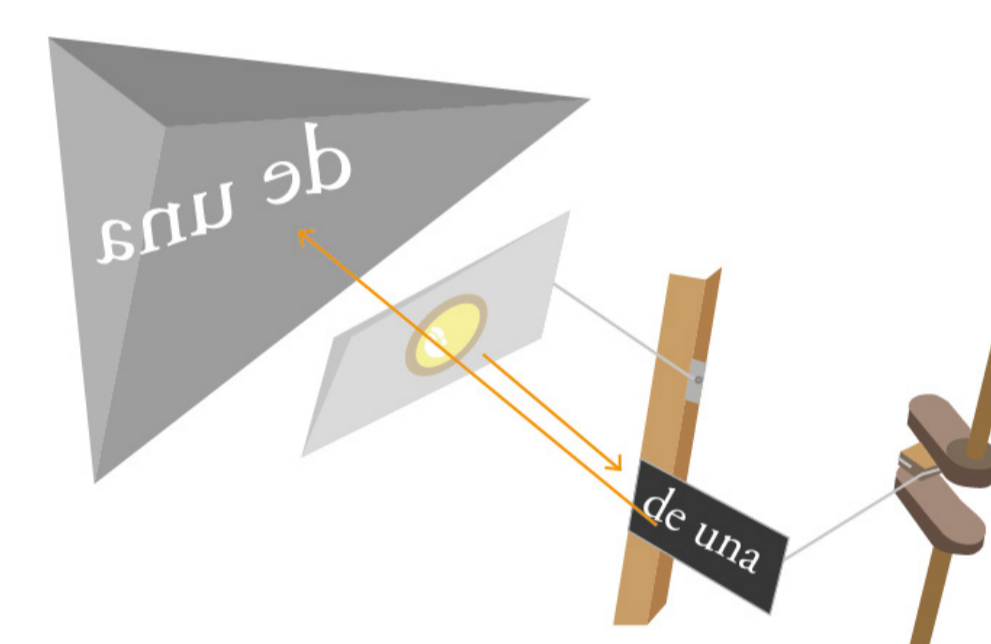

## Palabra

# ¿Tendrá toda pasión la geometría de una atracción?



AMOR VINCIT OMNIA

