

## *Tarea 3 - Próblematika y potencialidad*

### Texto

# Proyecto para una capilla en el Fundo Los Pajaritos

Tipo de referencia: Artículo de Revista  
Revista: Anales UCV N°1  
Título: Proyecto para una Capilla en el Fundo Los Pajaritos  
Autor: Alberto Cruz C.  
Edición: Universidad Católica de Valparaíso  
Páginas: 235 a 242  
Ciudad: Valparaíso  
Año: 1954  
Código pedido: 711.409 ESC  
Colección: Oficio  
Nota de la edición: Trabajo del profesor Alberto Cruz Covarrubias, Director en esa fecha del Instituto de Investigaciones Urbanísticas y Arquitectónicas, y realizado entre 1952-1953. Publicado primeramente en los Anales de la Universidad Católica de Valparaíso, n° 1, 1954.

Eduardo Mackay Ortiz

*Heredad Creativa 2°s 2023*

*Prof. David Jolly, Abraham Vallejos*

## Afirmación personal

Vadear las vistas, me quedo con esa frase como lo central del texto. Alberto habla de como el paisaje es “penoso”; penoso de atravesar, lleno de polvo y sin vista a la cordillera: aparece encerrado. Esto da potencia al emplazar la obra; este cubo, por su ubicación en los caminos por donde pasamos anudara todo ese paisaje. El cubo blanco con su posicionamiento entre caminos, el nicho en el frente y la terraza en su entre, retendrá el paso momentáneamente, haciendo participe a quien lo anda; trayendo ciudad; anudando el paisaje; y anudando todas las potencialidades y problemáticas; en unidad.

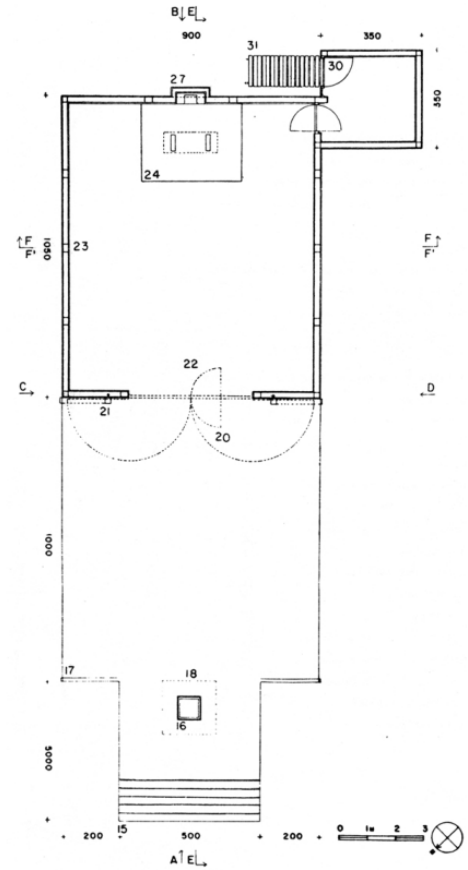

### Potencialidad

Luz homogénea  
El cubo  
El blanco  
La ubicación, entre  
dos caminos  
Retener el paso  
El nicho  
La terraza elevada  
Vadear las vistas

### Problemática

No motivos arquitectónicos  
Manejo justo del espacio  
Tamaño, obra pequeña  
Acústica  
Paisaje “penoso”, encerrado  
Materiales adquiridos  
Terminaciones  
Presupuesto ajustado

