

# LAMINA DE RECUENTO 2

En el Croqui se evidencia un espacio cerrado, marcado interior y exterior. Interior habitable, y exterior expectante del interior. El interior es un lugar de espera, al ser cerrado, donde el pescador espera sus peces y en el exterior el espectador espera a que suceda alguna acción en la próxima salida



Bote el portolino en Caleta portales. En su forma común en un carro, con el motor levantado. Expectante para el próximo evento donde él sea el protagonista

el nombre del croqui es "el límite de la espera"

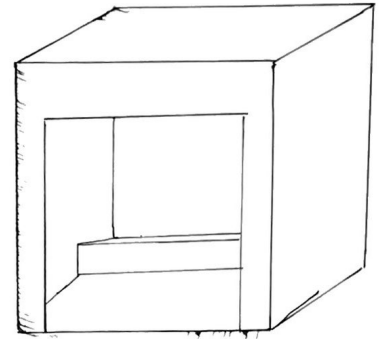

En este banco se permite la comodidad, se muestra la pequeña altura para lograr esta. definiendo el espacio con medidas, dando disposición de cuadros, para los niños, de manera más informal se pueden sentar en el piso, en la baranda o jugar con el árbol, esto muestra la gran amplitud de la habitabilidad



Banco en la plaza de juegos de las 7 hermanas. lugar de espera sombreado y cómodo para ver a los niños jugar

el nombre del croqui es

"el espacio habitable"

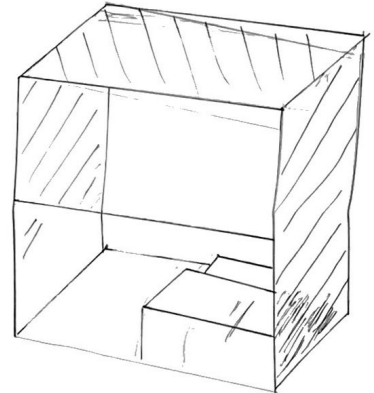

El cuerpo se acomoda al espacio como el espacio le da comodidad al cuerpo, donde la luz permite la visibilidad energizando y relajando al mismo tiempo. los factores de medidas influyen en el acostar del ocupante



el nombre del croquis es

"modificación de ambiente"

los sofás permiten acoger al ocupante con comodidad, así dando amplitud al ocupante

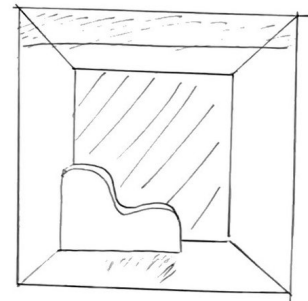

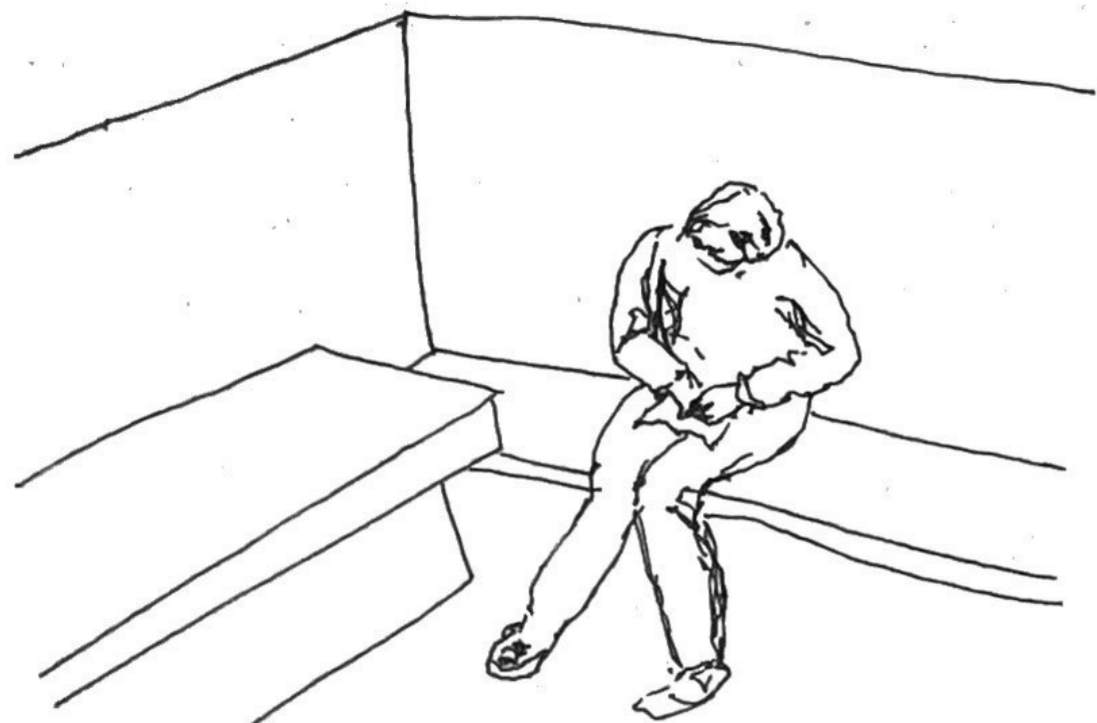

el espacio recoge a la persona que se sienta, las paredes lo defienden y le dan cobertura, además, le abre un foco de visión que sería el lado opuesto al respaldo

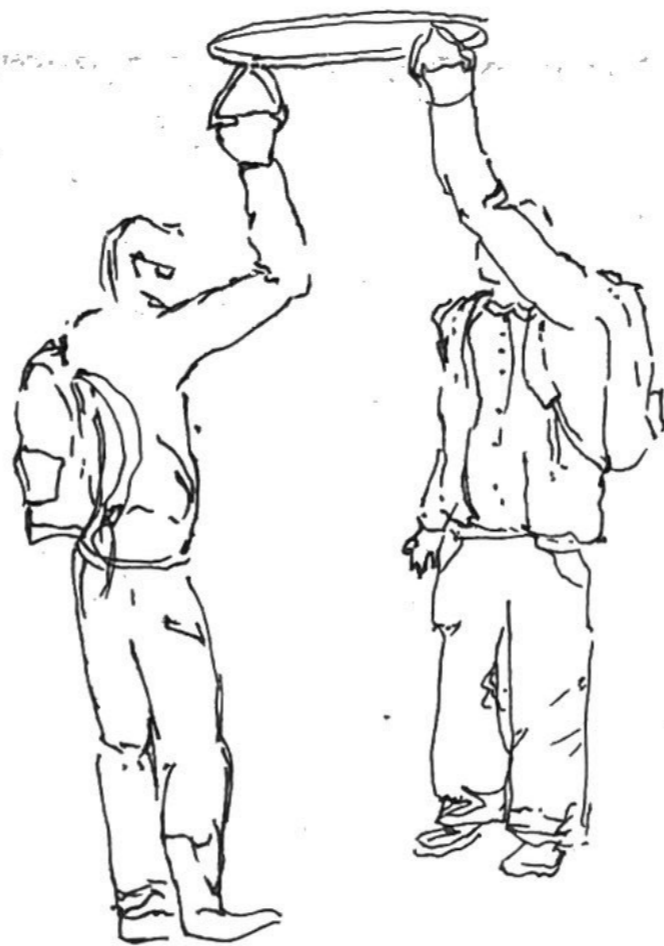

la intimidad del tren permite generar ambientes personales, cerrado por ciclo de gestos y vistas, este último si se va con más gente

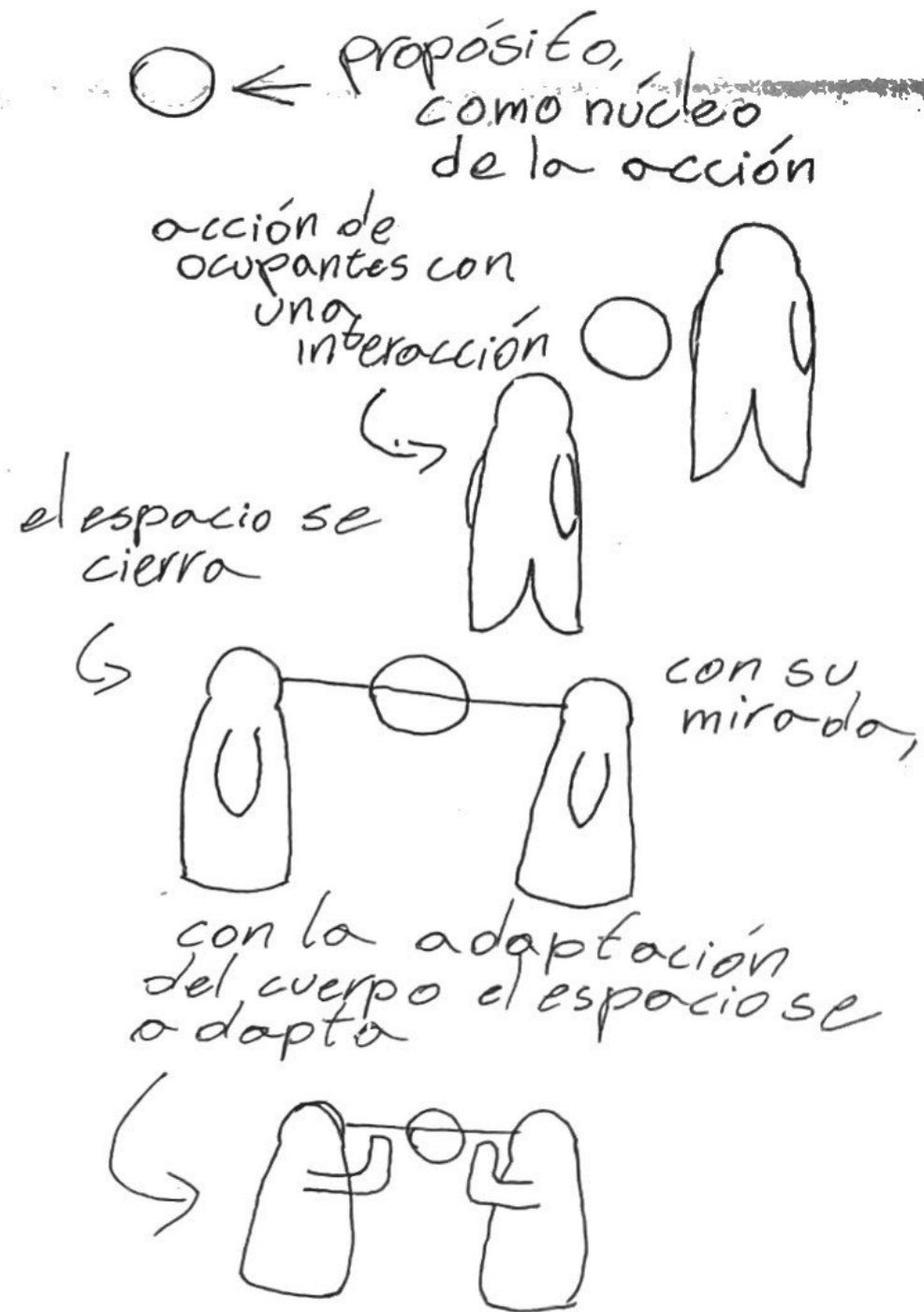

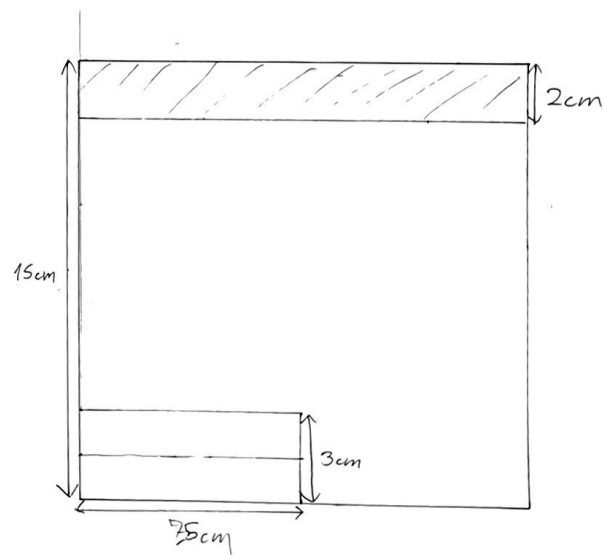
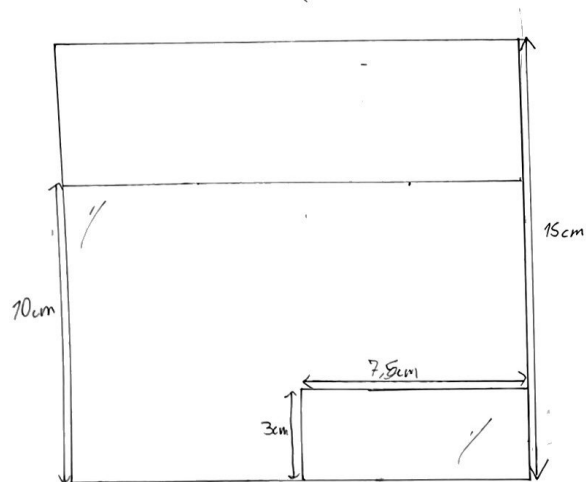
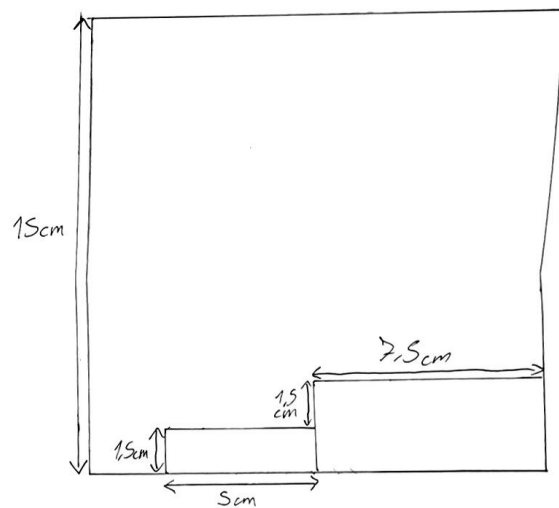
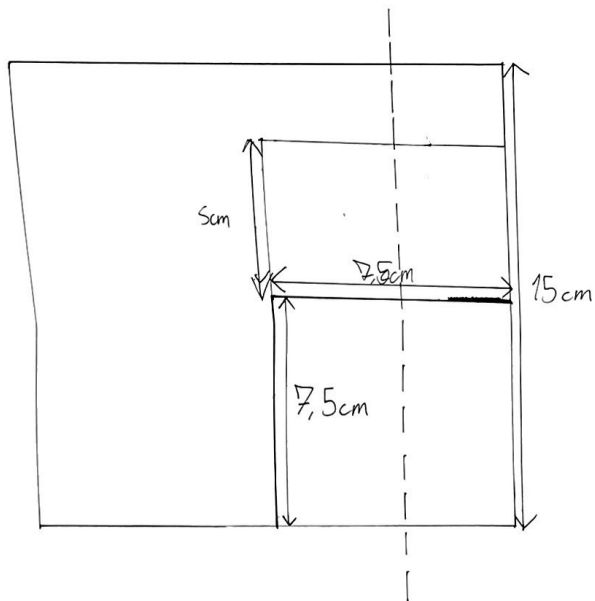

ANDRÉS LARRONDO 25/5/23 LF U2