

Huilloc, pueblo Quechua

Conjunto Aula y Habitáculo de Estudio

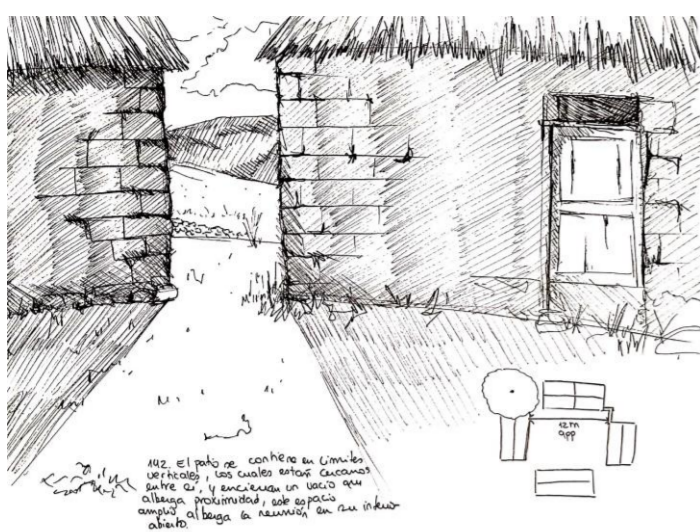

142. El patio se contiene en límites verticales, los cuales están cercanos entre sí y encierran un vacío que alberga proximidad, este espacio amplio alberga la reunión en su interior abierto.
*La medida entre pared y pared, es de 12 cm aproximadamente.

EMPLAZAMIENTO / HUILLOC

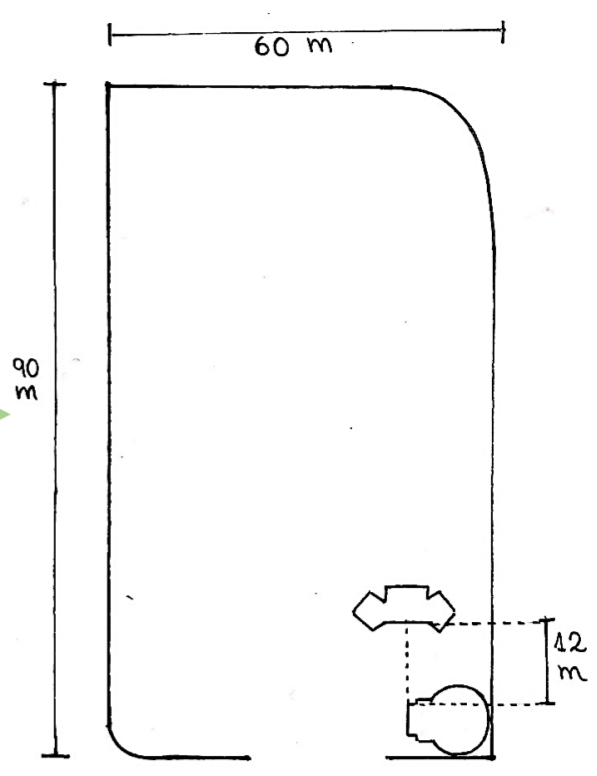
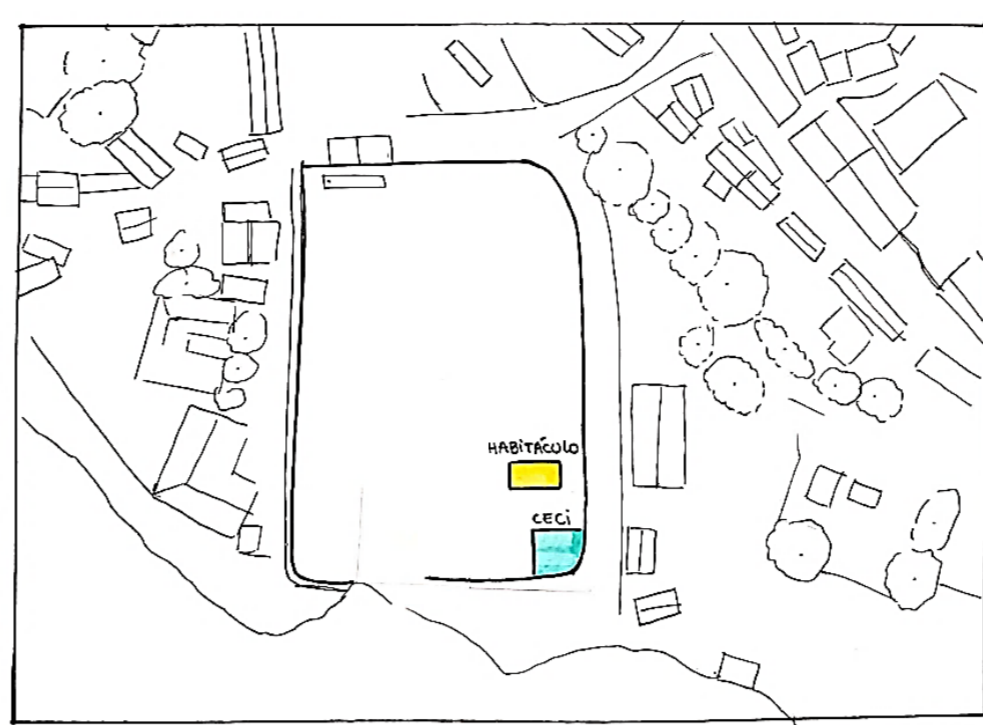

Fotografías emplazamiento

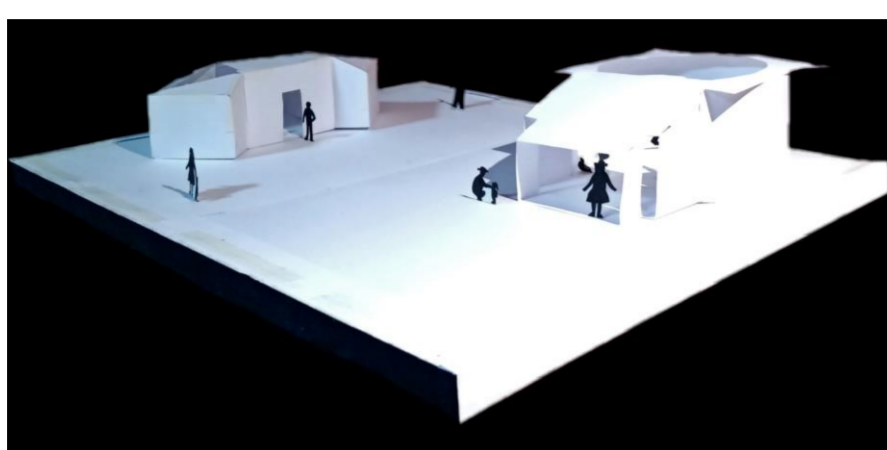

Posicionado en Huilloc, Perú, el proyecto consta de un aula/CECI y un habitáculo de estudio. El CECI de 50 m², da cabida a un reunir agrupado bordeando luz directa. Y el habitáculo de 32 m² da cabida a un estudiar arrinconado en cercanía concentrada

A una distancia de 12 metros entre ambas propuestas, la cercanía provoca cierta familiaridad, limitando el espacio, tal como en la vivienda Quechua en su relación de medida casa- patio. La distancia de 12 metros, desde el umbral del CECI al umbral del habitáculo, y, la dirección de ambas propuestas, se condiciona en la similitud del patio quechua, un interior abierto, donde las puertas apuntan a este espacio, uniendo cada estancia en la extensión del suelo.

Escala 1:50

Aula/CECI

ACTO: Reunir agrupado bordeando luz directa

ERE: Diagonal progresiva converge en borde circular

Croquis conducentes

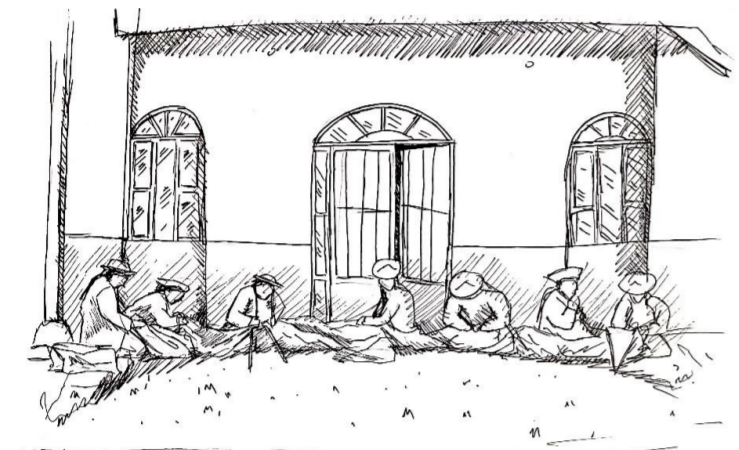

113. En el borde de la pared, las mujeres se sientan en el suelo a tejer, entre el pasto y lo vertical, se forma un espacio libre, plano y vacío, con un suelo suave y una sombra tenue que quita el deslumbramiento. Se reúnen en rotunda, formando una leve circunferencia con su cuerpo, de esta forma todas están conectadas a una misma dirección.

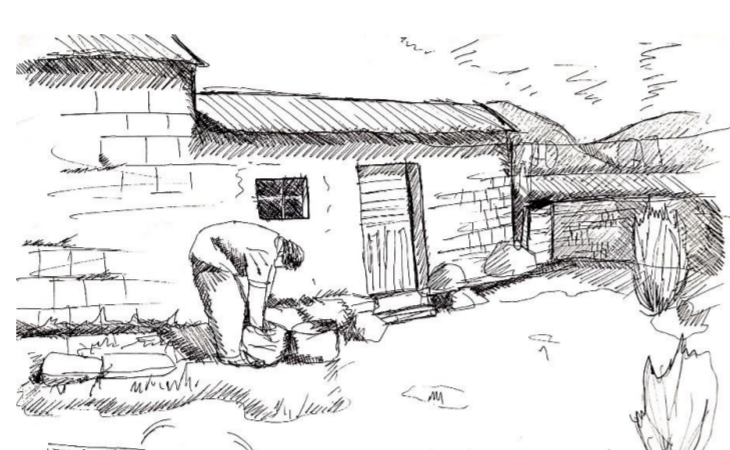

95. Lo exterior, no es expuesto, es unión, en el patio se realizan las actividades diarias, las habitaciones al ser pequeñas, solo cumplen su función correspondiente, por lo tanto, todo lo demás, se hace en el patio, un interior amurallado, plano e iluminado con luz directa que cae al centro entre lo vertical.



110. Tras cocinar la gente se reúne y encuentra en el patio a comer, en la extensión y el vacío, encuentran los objetos para sentarse y compartir. Al fondo se destaca la puerta oscura, en contraste con el exterior colorido de las vestimentas. En la puerta se da el traspaso, entre el habitar en torno a la necesidad de un techo, y el habitar para reunirse, para hacer vivas las tradiciones.

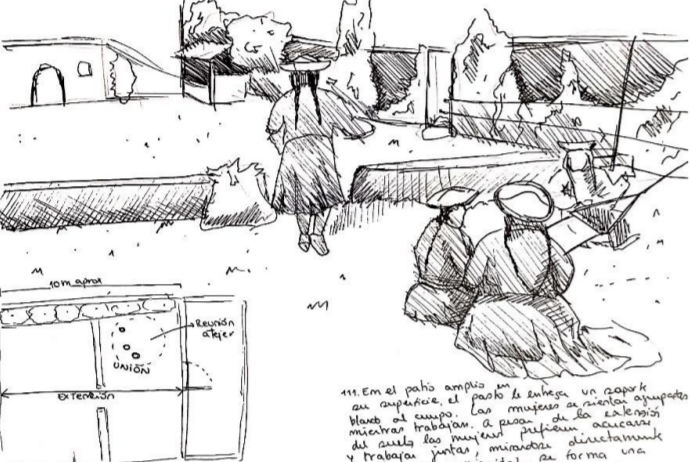
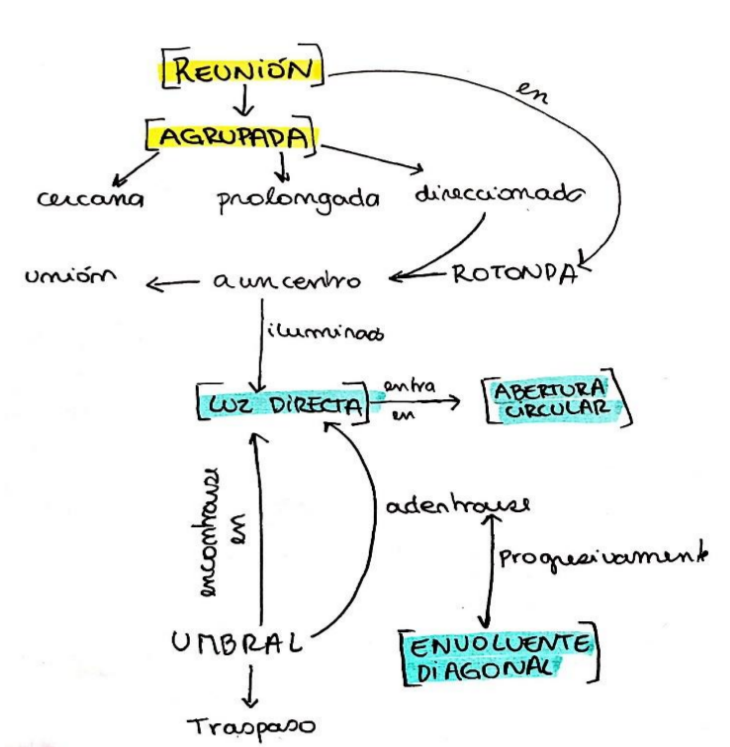

111. En el patio amplio en su superficie, el pasto le entrega un soporte blanco al cuerpo. Las mujeres se sientan agrupadas mientras trabajan. A pesar de la extensión del suelo, las mujeres prefieren acercarse y trabajar juntas, mirándose directamente en la poca proximidad, se forma una unión en torno a la actividad.

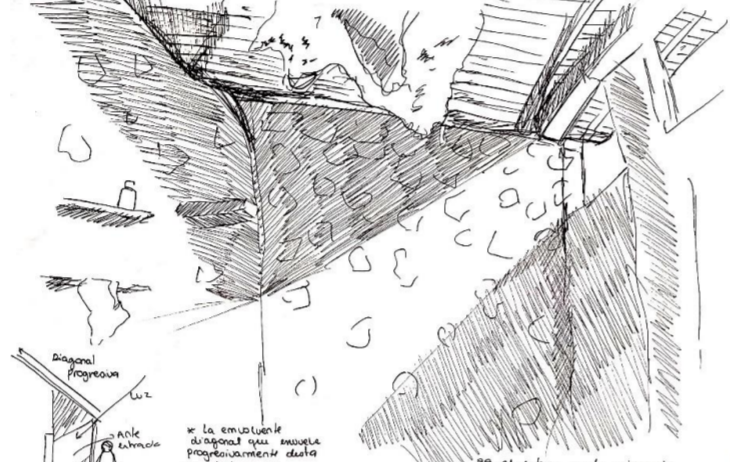

88. Al entrar en la vivienda, nos recibe un espacio antes del interior, el cual deja vacíos notorios y contundentes por donde entra intencionalmente la luz. Este espacio abierto no se esconde del exterior, más bien es un ir adentrándose de a poco, como si capa tras capa *La envolvente diagonal que envuelve progresivamente destaca el adentrarse hacia el interior encerrado.

Polígono de relaciones

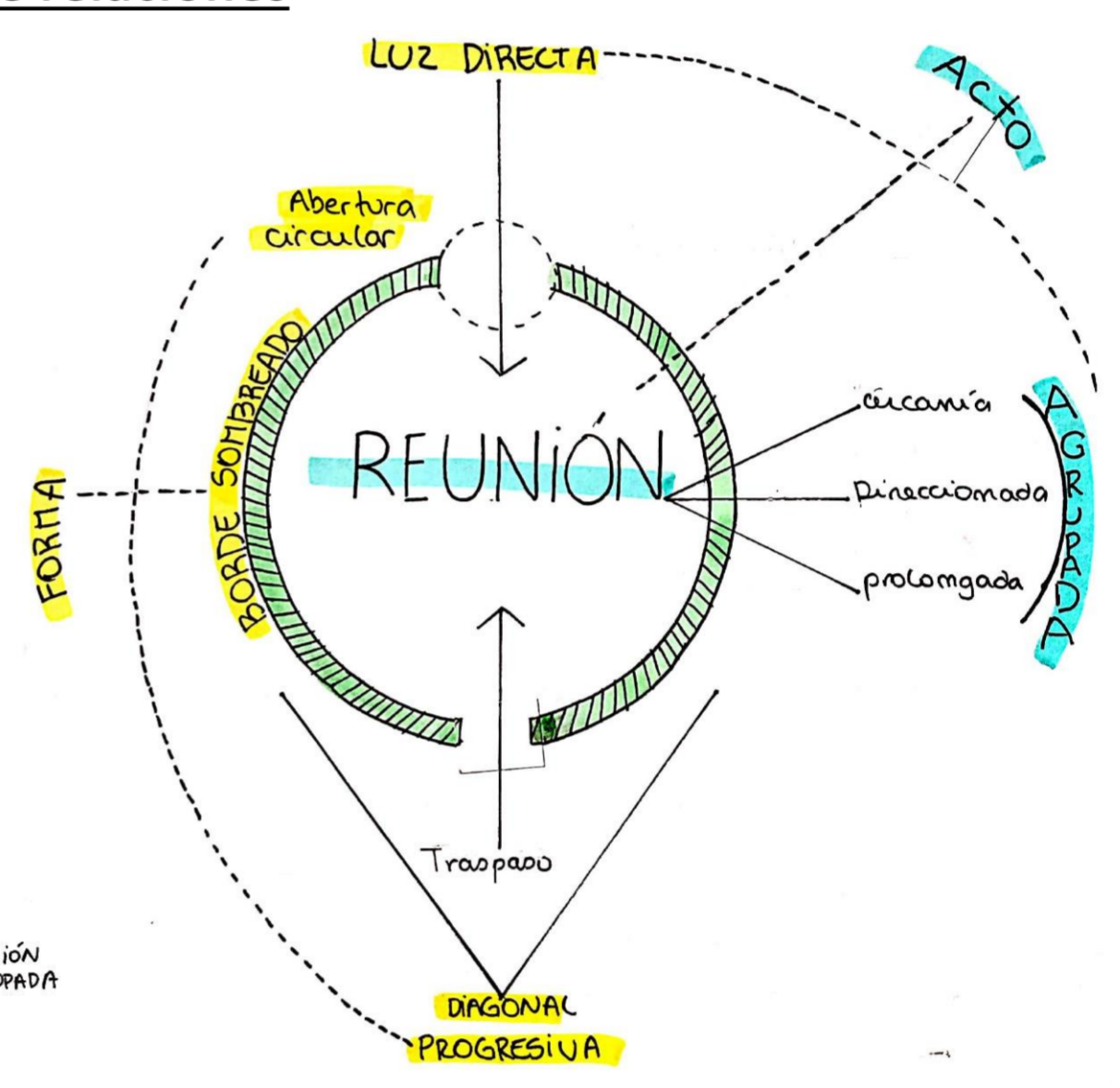

Fotografía campo tridimensional

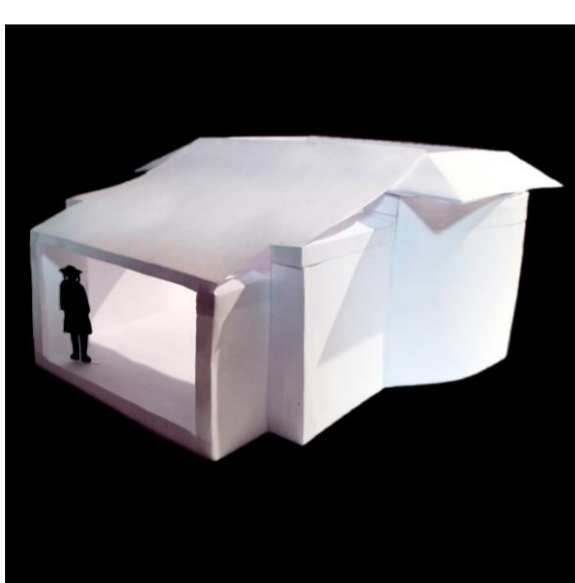

Fotografía E.R.E



Planos / Esquemas

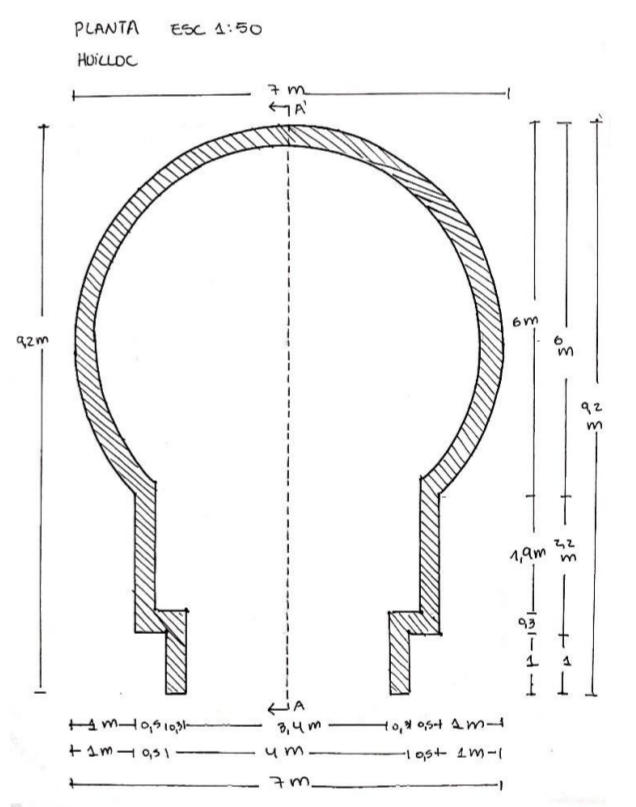
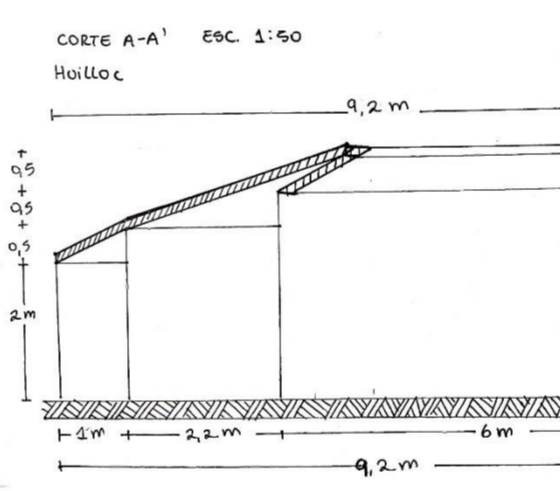
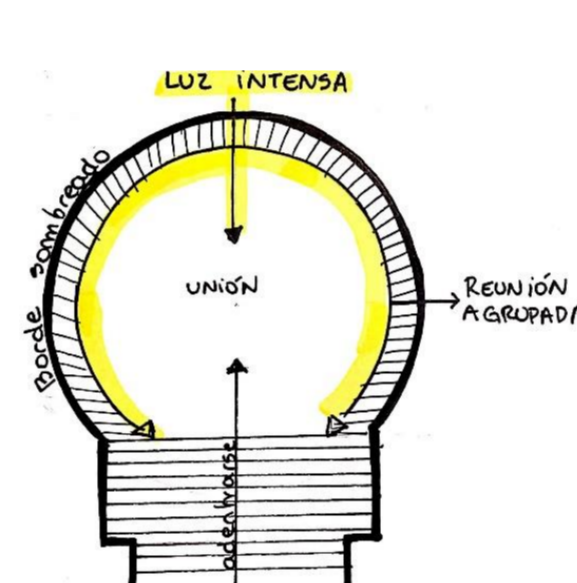

Croquis de obra habitada

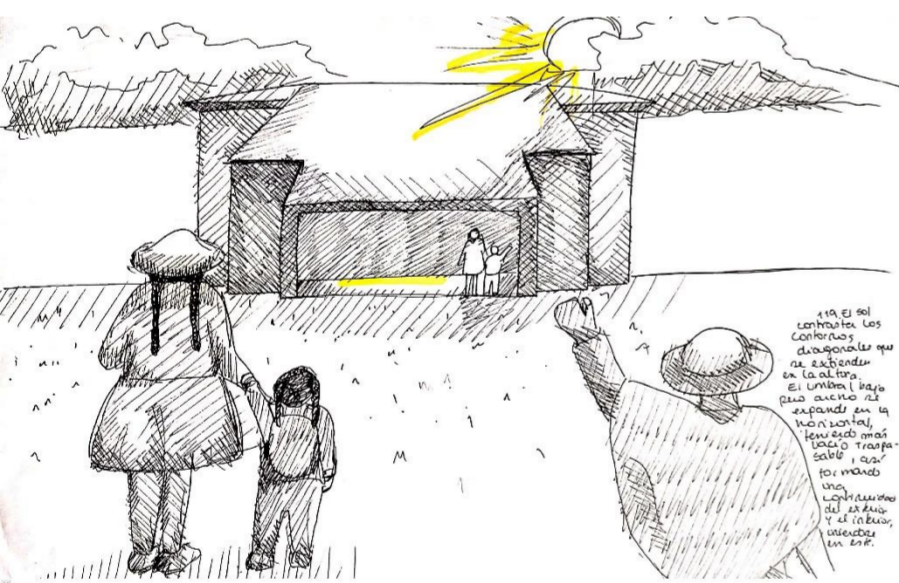

119. El sol contrasta los contornos diagonales que se extienden en la altura. El umbral bajo pero ancho se expande en la horizontal, teniendo más vacío transpasable así formando una continuidad del exterior y el interior, uniéndolo en este.

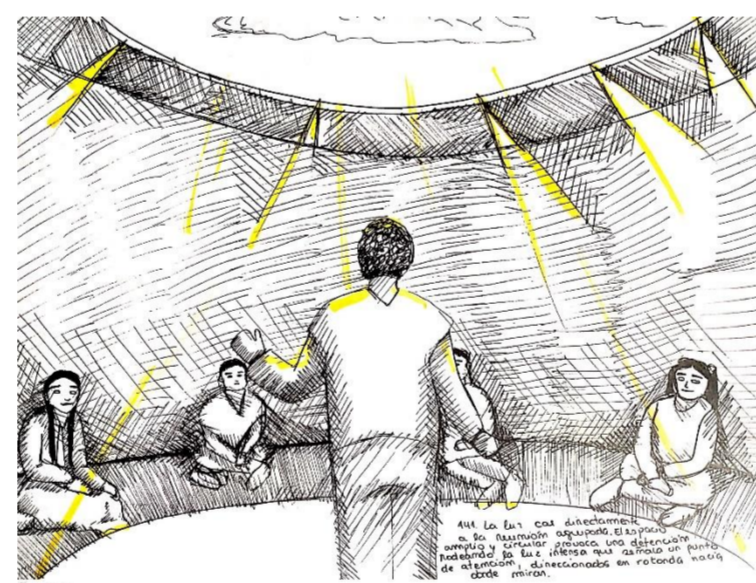

141. La luz cae directamente a la reunión agrupada. El espacio amplio y circular provoca una detención rodeando la luz intensa que señala un punto de atención, direccionados en rotunda hacia dónde mirar.

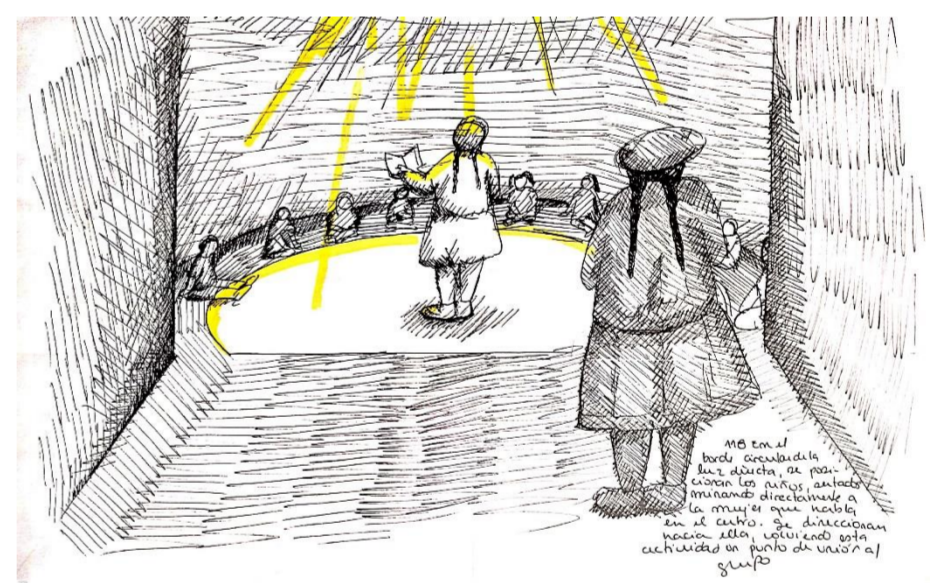

118. En el borde circular de la luz directa, se posicionan los niños, sentados mirando directamente a la mujer que habla en el centro. Se dirigen hacia ella, volviendo esta actividad un punto de unión al grupo.

Habitáculo de Estudio

ACTO: Estudiar arrinconado en cercanía concentrada

ERE: Cuidad extendida entre esquinas enfrentadas

Croquis conducentes

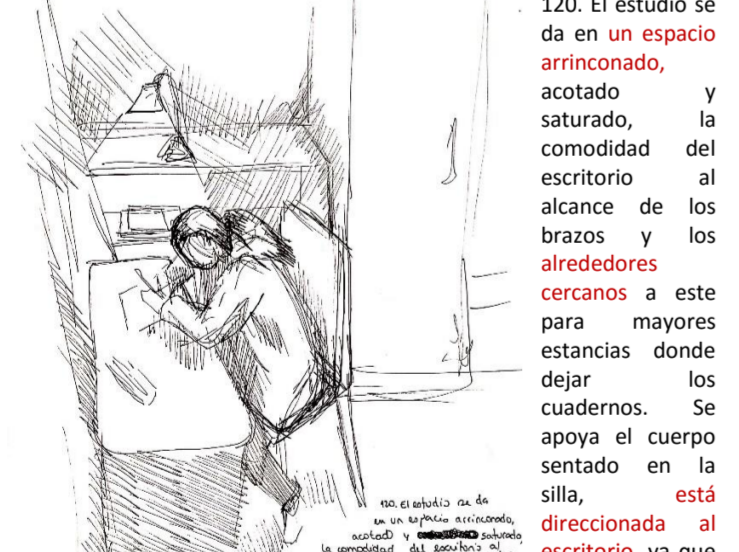

120. El estudio se da en un espacio arrinconado, acotado y saturado, la comodidad del escritorio al alcance de los brazos y los alrededores cercanos a este para mayores estancias donde dejar los cuadernos. Se apoya el cuerpo sentado en la silla, está direccionada al escritorio, ya que posee la atención al escribir sobre él.



123. La extensión de la habitación se configura de sus muebles, el escritorio y la cama, elementos unidos de un vacío central que los contiene en su suelo. La medida alejada entre el escritorio y la cama, provoca una mayor atención y concentración en el estudio, dejando de lado el descanso, porque a pesar de que estos elementos se encuentran en una misma habitación, las esquinas de esta se concentran y separan, alejadas y ambientadas en acciones distintas.

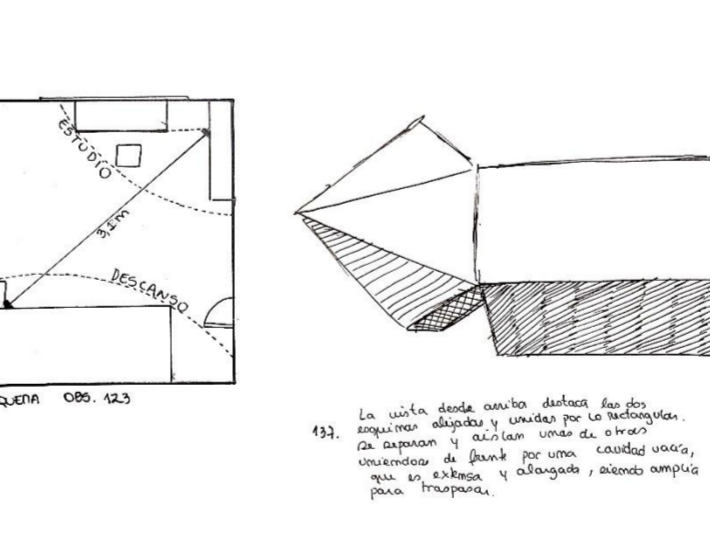

137. La vista desde arriba destaca las dos esquinas alejadas y unidas por la rectangular. Se separan y aíslan unas de otras uniéndose de frente por una cavidad vacía, que es extensa y alargada, siendo amplia para transpasar.

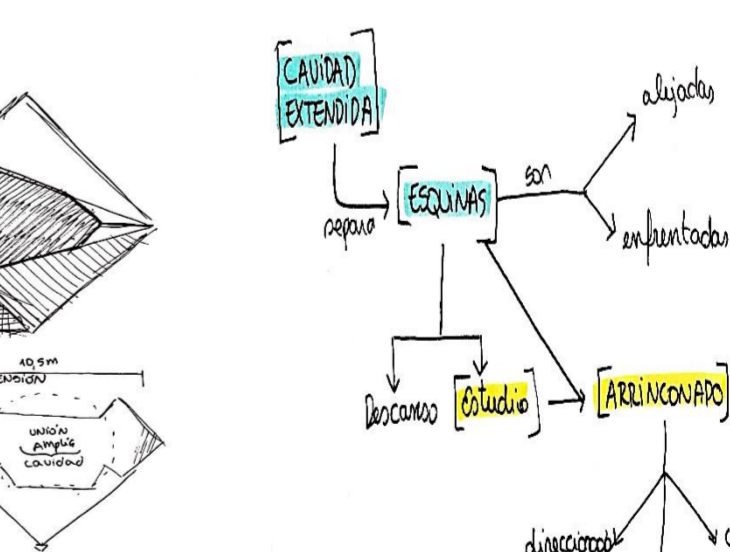

Fotografía E.R.E



Planos / Esquemas

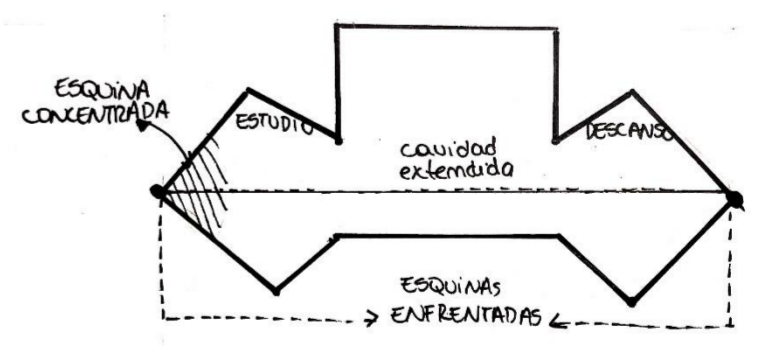
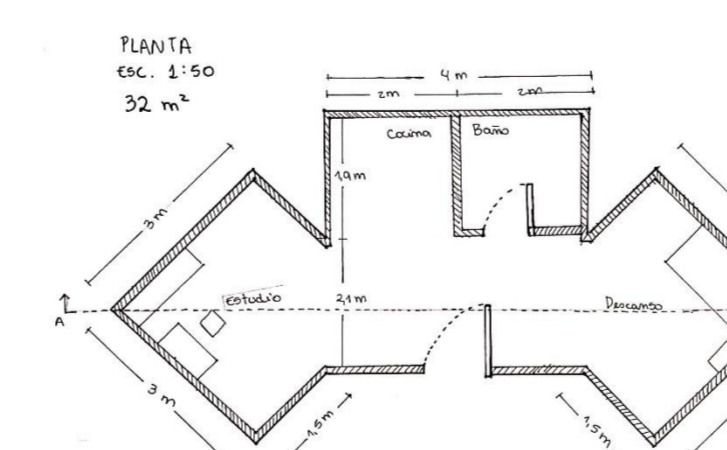
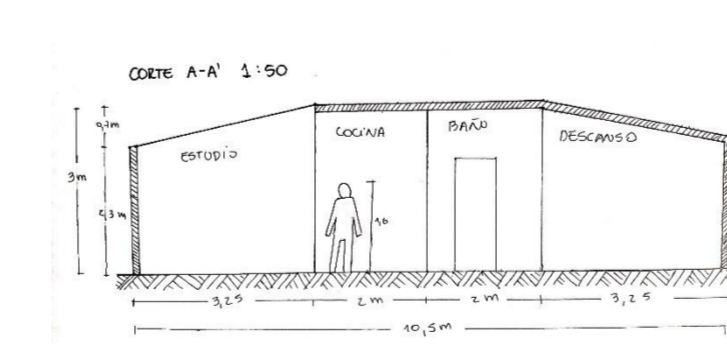

Croquis de obra habitada



139. La longitud alargada y extendida del pasillo que une las estancias separadas, provoca un tránsito entre el estudiar y el descansar, separando las acciones y otorgando movilidad.

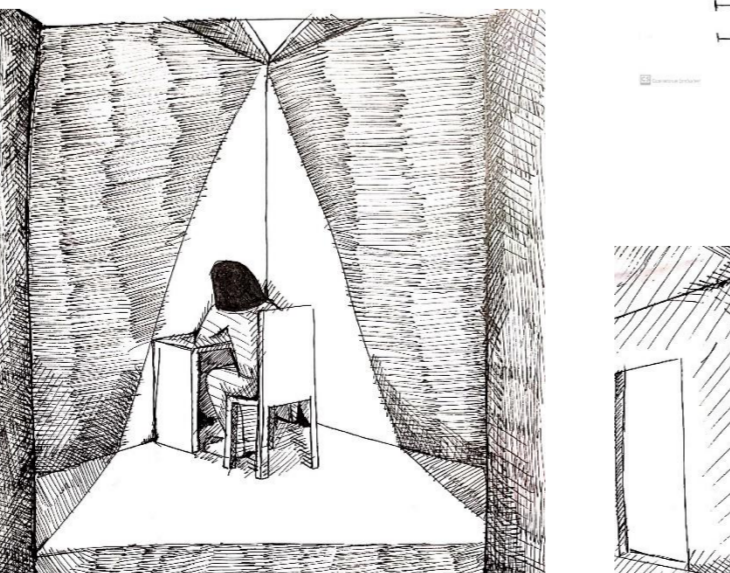

138. La luz cae desde la abertura del techo y alumbrando directamente la esquina. La sombra en su alrededor es tensa, y el estudiar direccionado a esta esquina de luz concentrada provoca mayor atención este espacio.

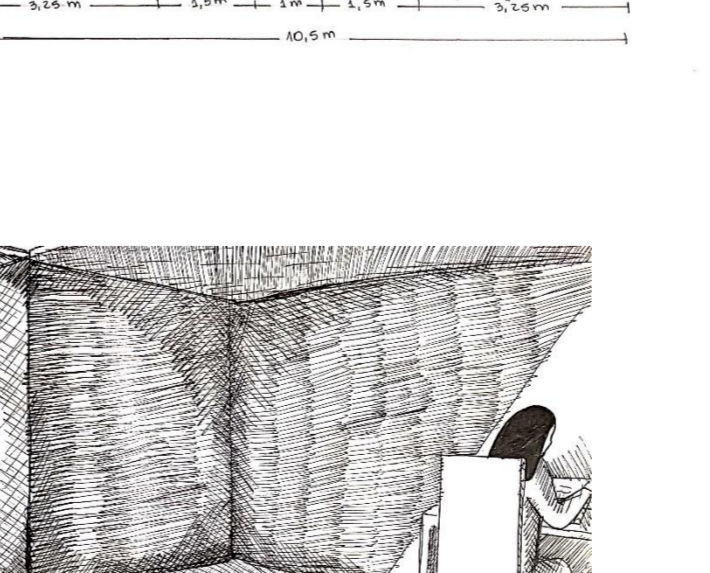

140. La esquina alumbrada para el estudio y su alrededor contorneado en sombra. El espacio amplio se concentra en la esquina acotada provocando una cercanía a esta. La detención se da allí a pesar de la cavidad extendida.

Polígono de relaciones

Acto-ERE

