

LUZ CONTRASTADA EN TRAYECTO DE BLANCURA EVIDENCIADORA DE RASGOS ACTO: HOLGURA EN PERMANENCIA BAJO MANTO LUMINOSO

Francisca Soto Rodríguez / 26 de mayo, 2020.

LA LUZ AL INTERIOR BORDEA EN CONTRASTE LA FORMA POR LA QUE INGRESA, PARA HACER APARECER LO QUE ESTABA EN PENUMBRA Y CHOCAR CON VOLÚMENES QUE SE ACENTÚAN CON SOMBRAS EVIDENCIANDO RASGOS DE LO EN SU AUSENCIA ESTÁ OCULTO, EN SU TRAYECTO GENERA LO TENUE, UNA BLANCURA QUE ENVUELVE EL ENTORNO EN SOSIEGO GENERANDO UNA QUIETUD A QUIÉN LO HABITA, PARA AL LLEGAR A SUS LÍMITES PERDERSE DANDO LUGAR A LA PENUMBRA OTRA VEZ, Y CONTRASTARSE OTRA VEZ.

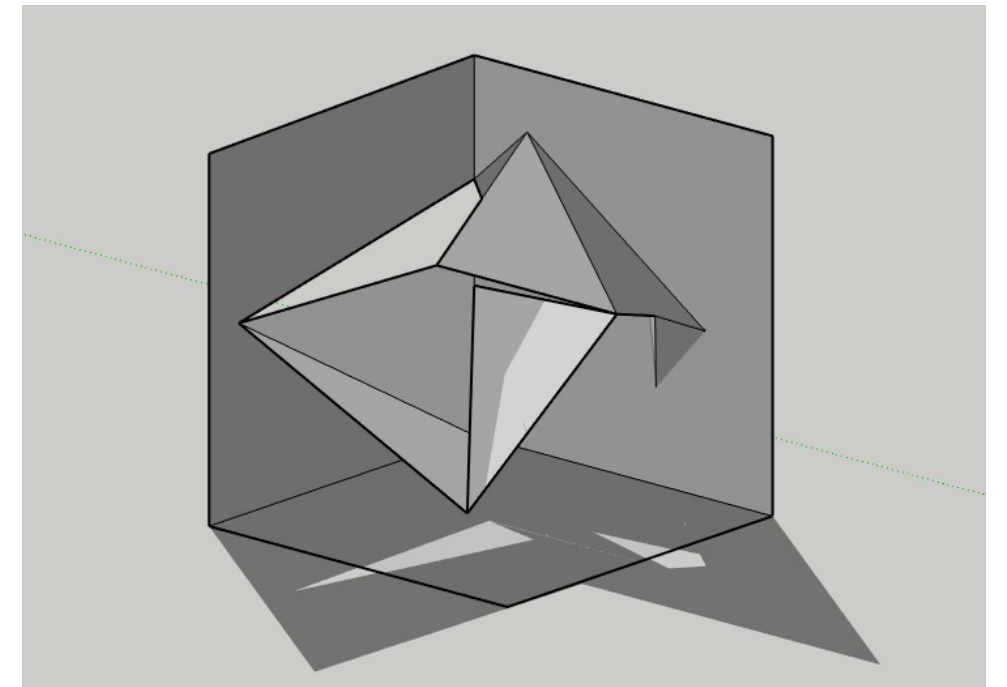

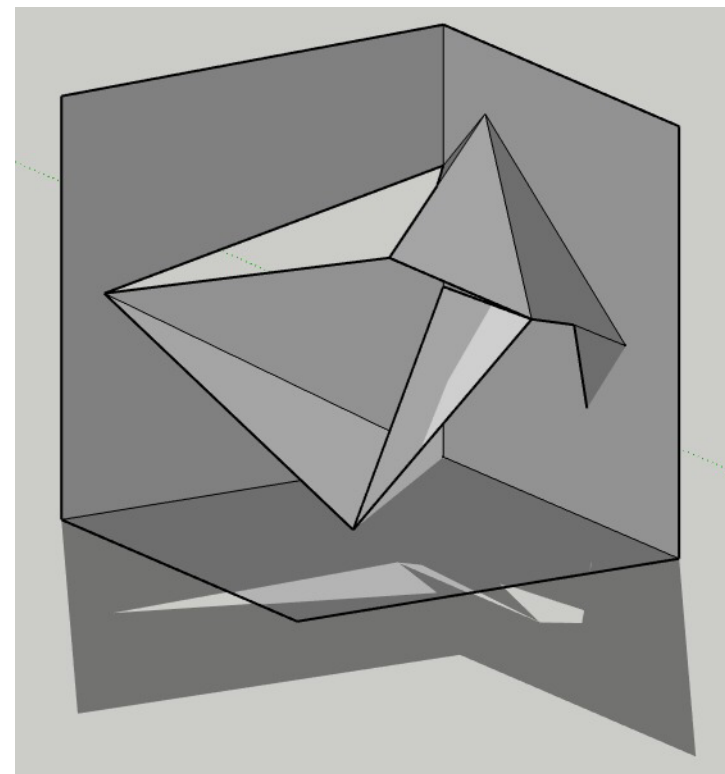
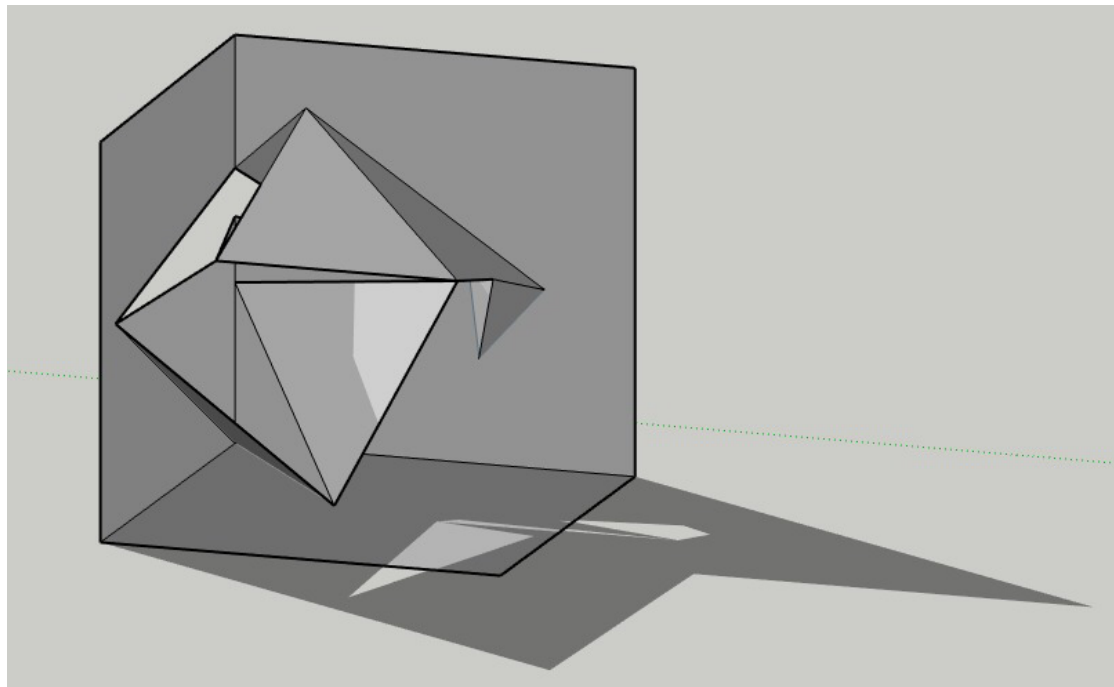
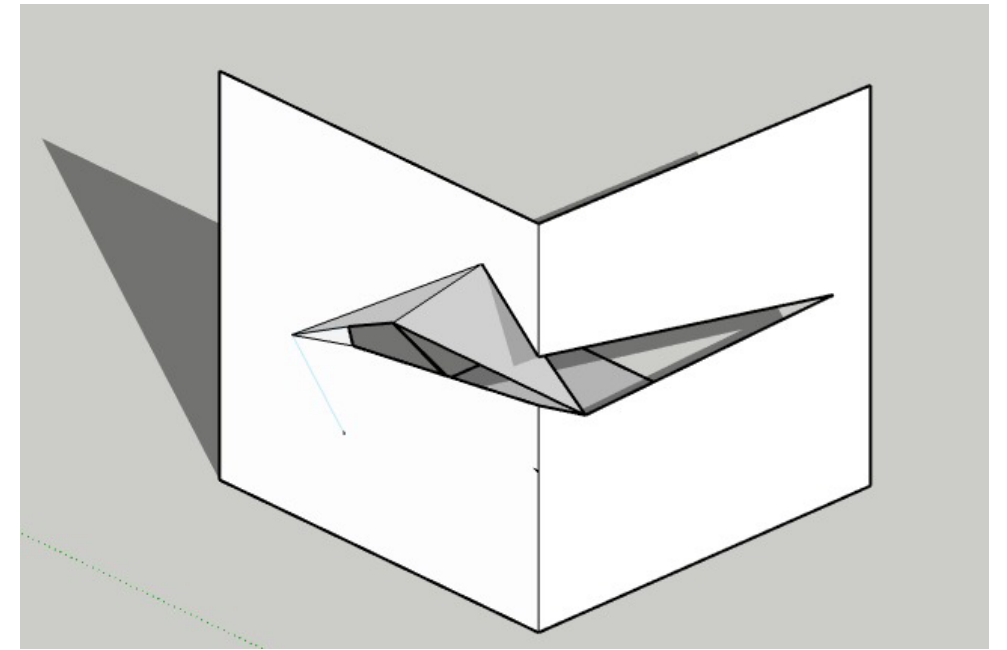
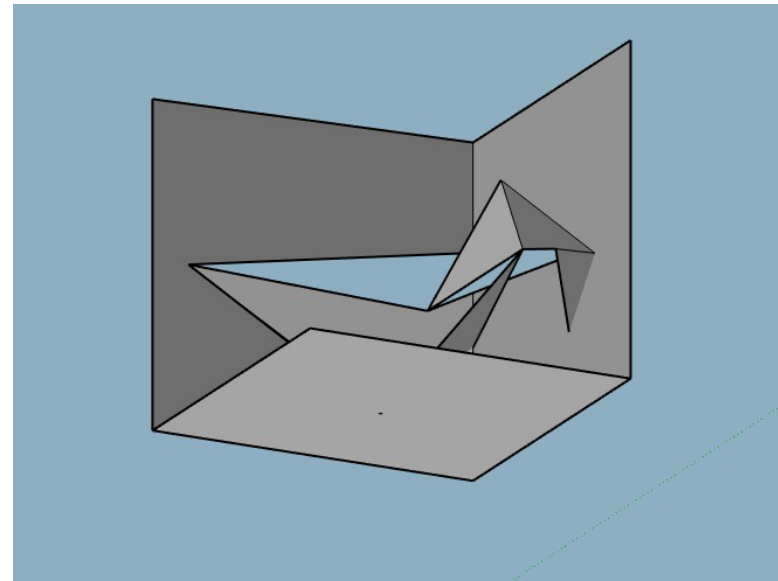
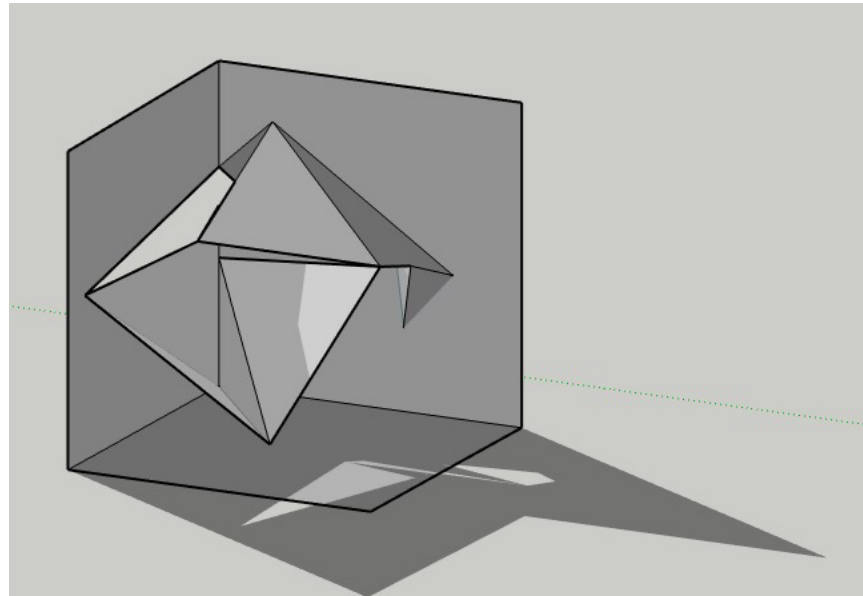
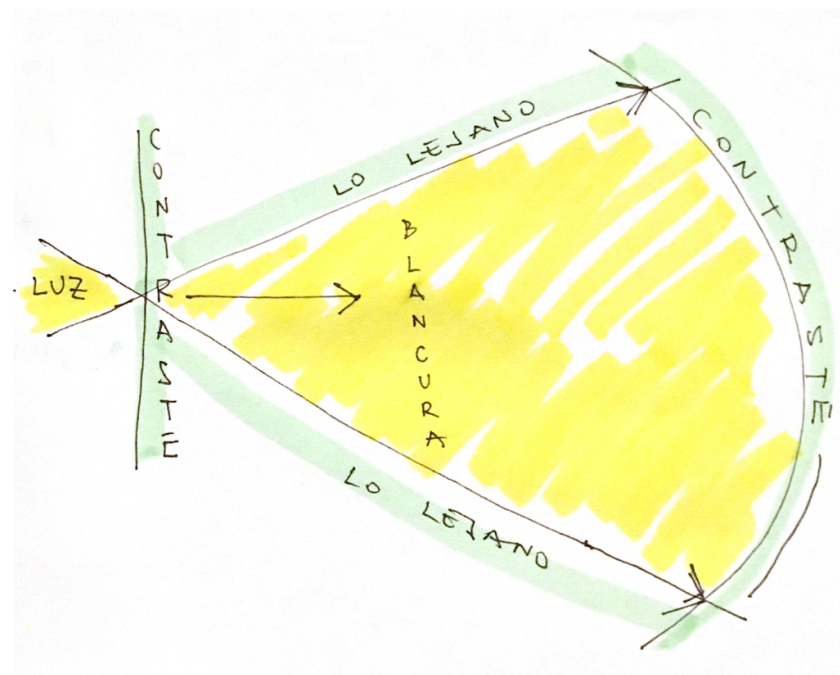
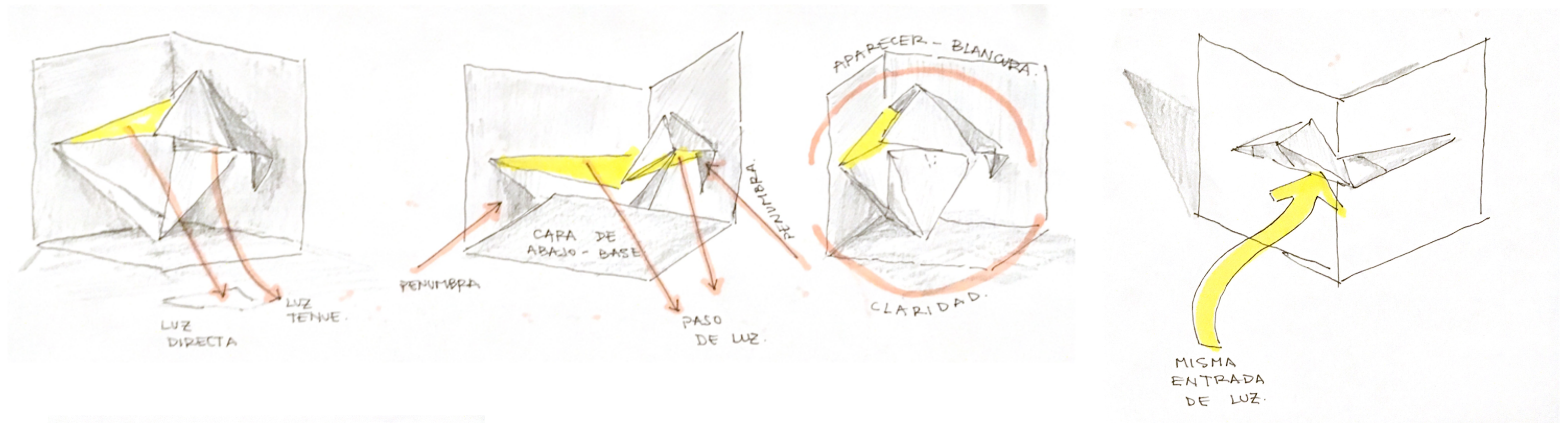

TRIANGULADO EN CONTRASTE CONTENSOR DE BLANCURA