

Simetría y lateralidad.

Peculiaridades: cualidades intrínsecas de los objetos.

Claudio Girola

Boris Ivelic

Jaime Reyes. Artefactos de diseño para la objetualización del vacío expresivo. Módulo 2020.



Simetría y Lateralidad en las Artes Plásticas.

Claudio Girola

Simetría

Simetría y Lateralidad en las Artes Plásticas. Claudio Girola, en Casiopea.

- En la noción de centro o de simetría están ligadas dos representaciones. Una es de carácter geométrico: la posibilidad que una figura tiene de superponer dos de sus partes en relación con un eje, o la posibilidad que tienen dos figuras de superponerse igualmente en relación con un eje.
- Otro modo de representación a la cual está ligada la noción de simetría es de carácter biológico: nuestro propio cuerpo está constituido esencialmente por un sistema nervioso y por miembros que también se reparten de un modo regular a una y otra parte del eje dorsal que constituye la línea media de nuestro cerebro prolongado por nuestra columna vertebral. Las dos mitades de nuestro cuerpo, en hipótesis, son susceptibles de ser superpuestas.

Moisés, de Miguel Ángel.



David, de Miguel Ángel.

- la idea de regularidad perfecta de la materia constituiría una de esas cualidades fundamentales y, según la cual, en consecuencia todo objeto natural e imaginado que participara de esta cualidad poseería, "ipso facto", una suerte de perfección.
- Lo que hay de común en la noción de simetría a través de las distintas culturas y épocas es la teoría de la relación entre la representación figurativa del cuerpo humano y ciertas leyes consideradas como absolutas del universo.



- Es la gran doctrina del macrocosmos y del microcosmos. Ella inspira la imagen del hombre con los brazos extendidos, es decir, del hombre cuya imagen se inscribe tan bien en el círculo como en el cuadrado, las dos figuras fundamentales del universo geométrico.

Schema huius praemissae diuisionis Sphaerarum

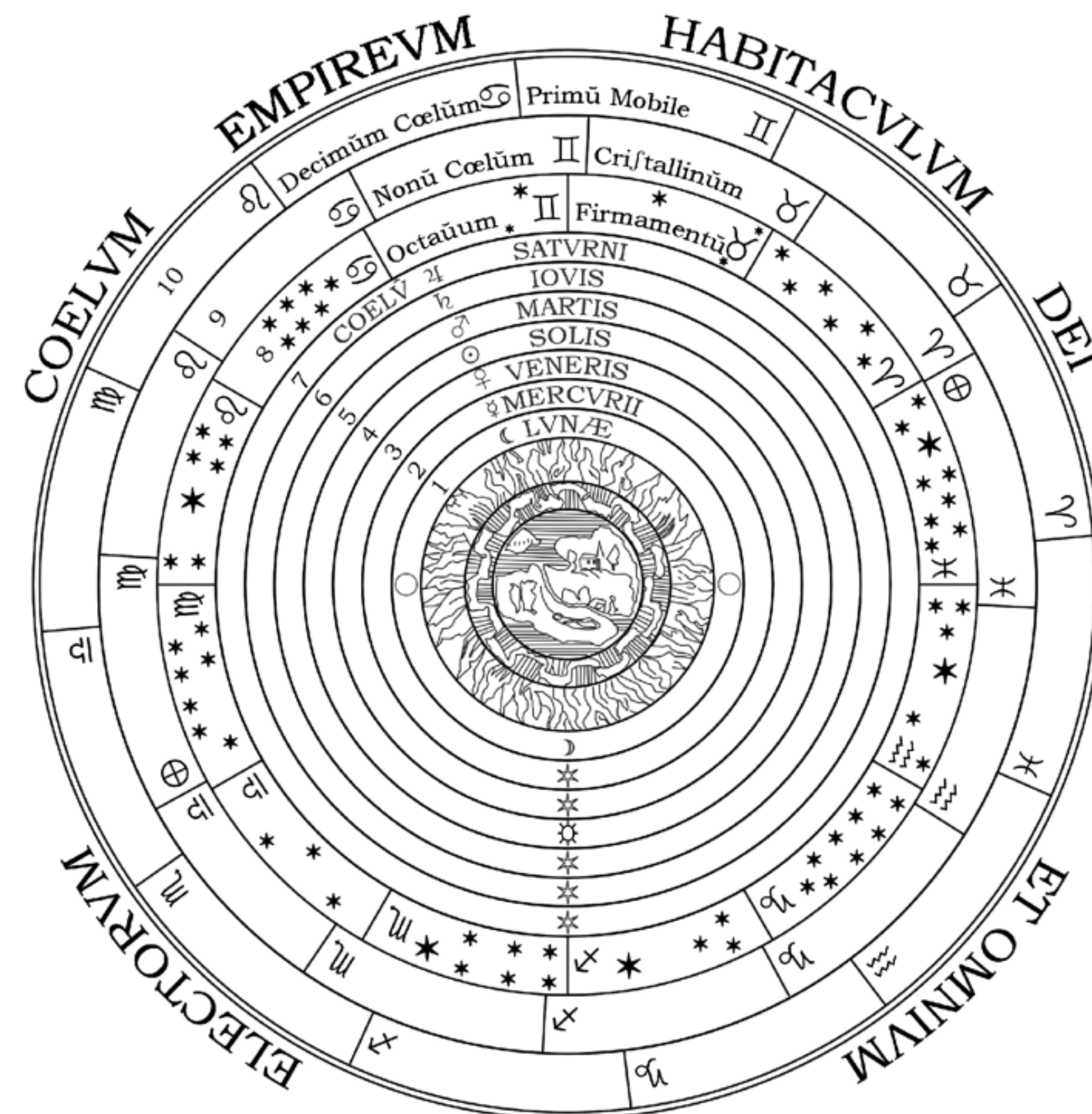

- Es la gran doctrina del macrocosmos y del microcosmos. Ella inspira la imagen del hombre con los brazos extendidos, es decir, del hombre cuya imagen se inscribe tan bien en el círculo como en el cuadrado, las dos figuras fundamentales del universo geométrico.

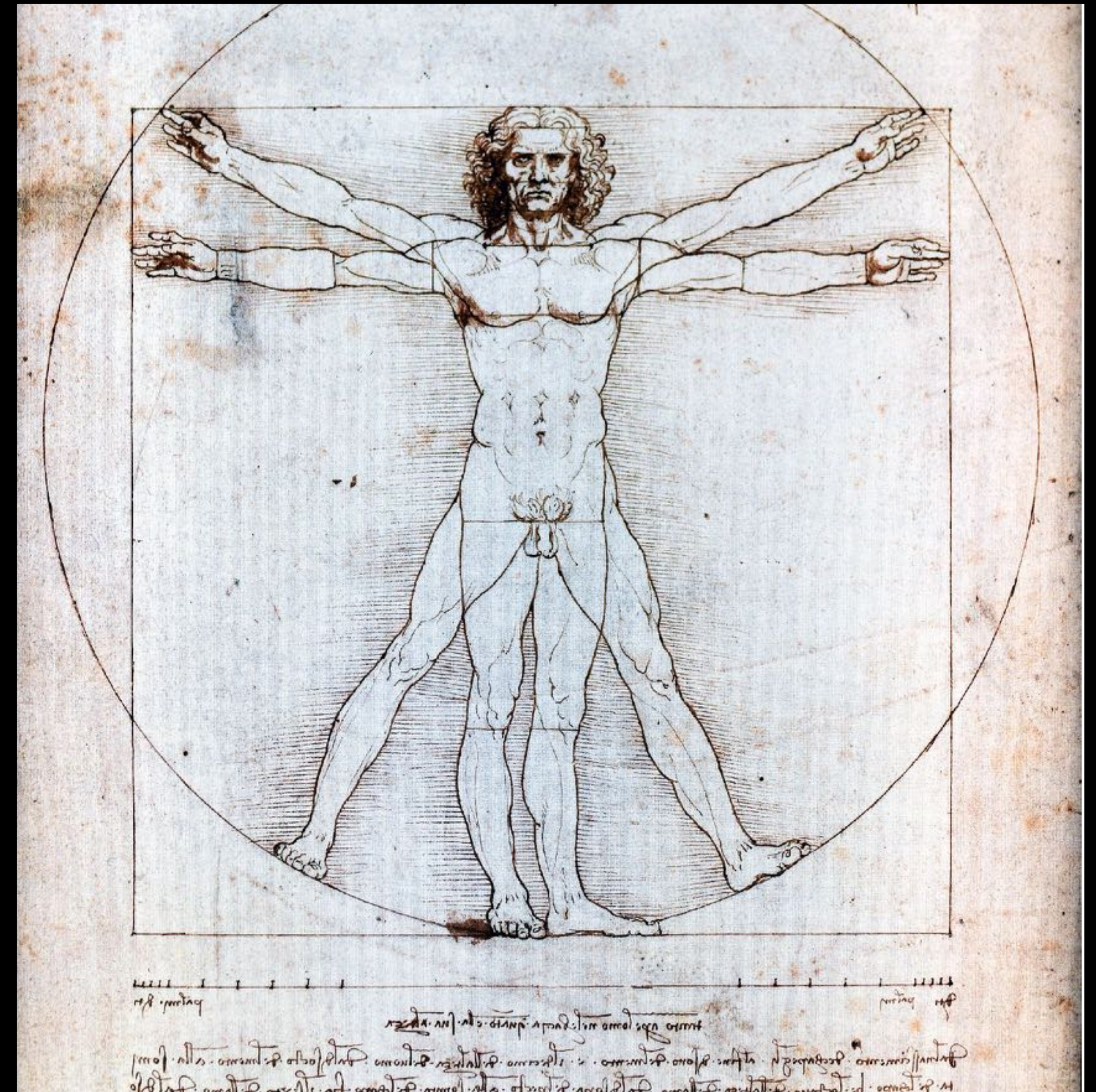

Hombre de Vitruvio, de Leonardo.
De Paris Orlando - Trabajo propio, CC BY-SA 4.0

Piet Mondrian. Composición en rojo, amarillo, azul, blanco y negro, 1921.

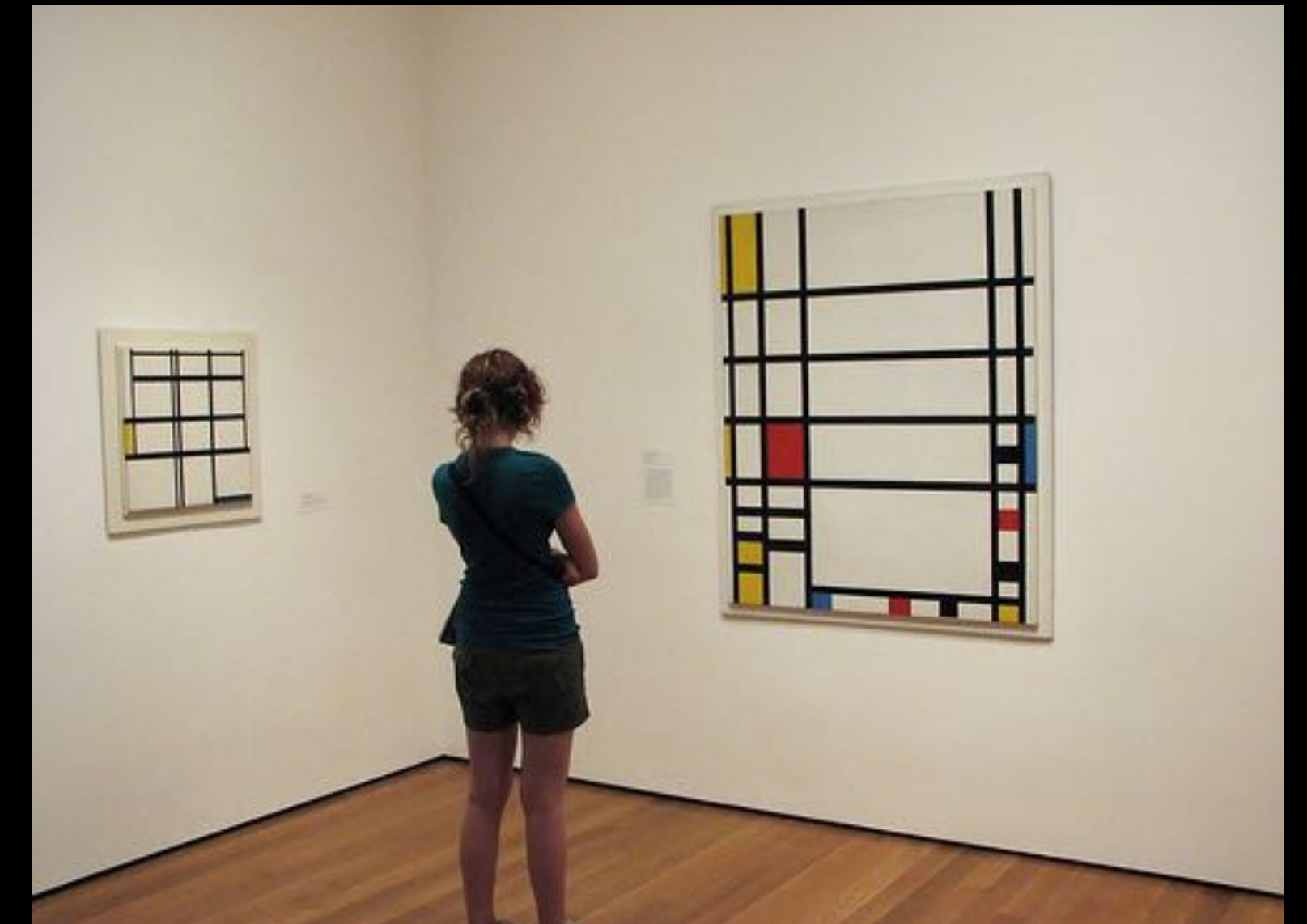
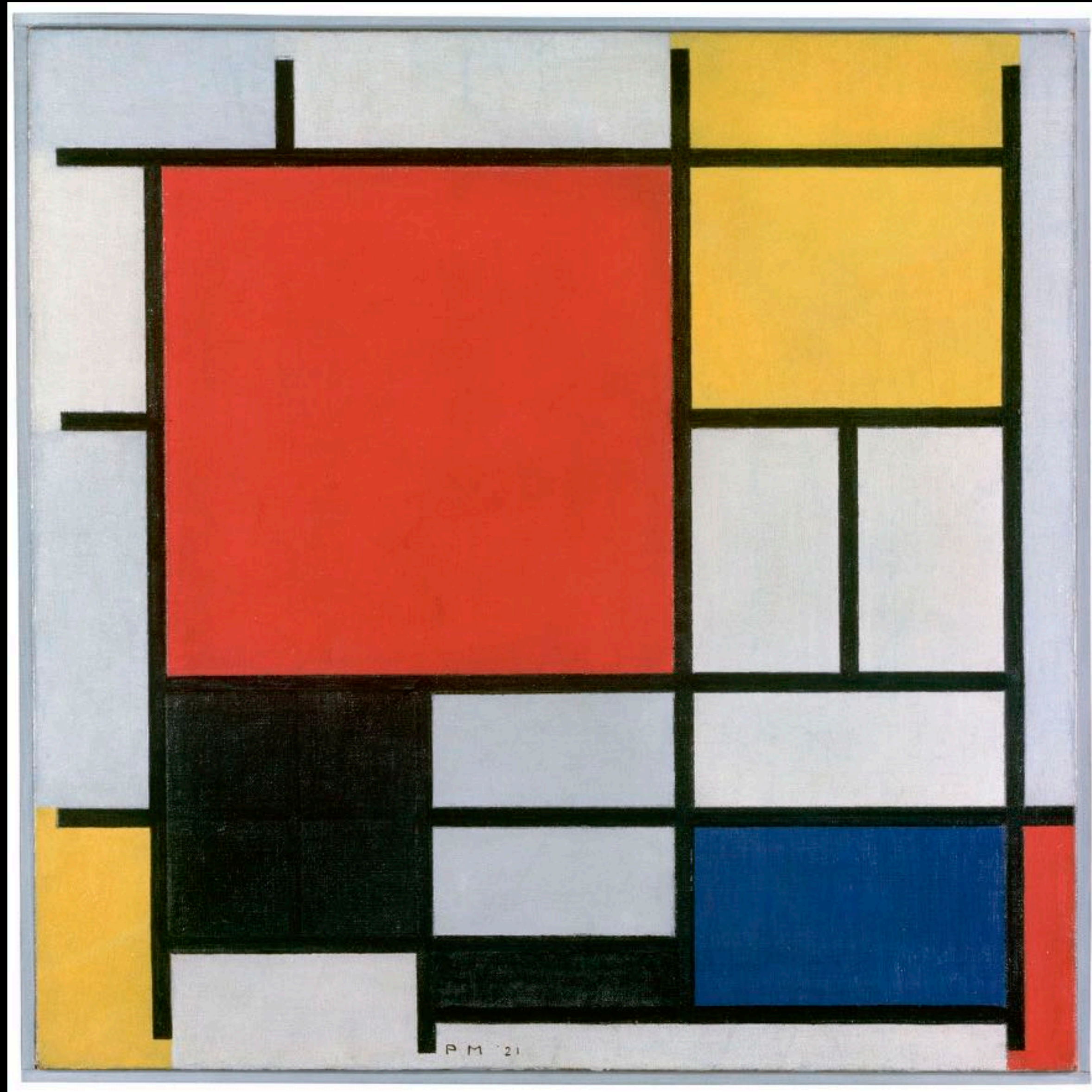

El espacio de Mondrian se abre en realidad a varios espacios “imaginarios”, diferente, más bien dicho que no “terminan” sobre la superficie figurativa portadora de los signos geometrizados. Al colocar una de sus pinturas sobre un muro, la tela de inmediato “organiza” no sólo lo “ya” organizado sobre su superficie sino que irradia una organización hacia fuera, en una suerte de expansión dinámica de esas formas lineales no simétricas.

entre el modo de Mondrian –llamémosle la experiencia geométrica en busca de dinamismo– y otras dinámicas en busca de un nuevo orden material para ser concretado mediante un nuevo lenguaje –se sitúan las experiencias plásticas de los últimos setenta años.

Ritmo

- Hay unos versos en el libro "Amereida" que dicen: "«stiften» no es fundar, es poner la estancia en su propio ritmo".
- En el poema esos versos afirman que es necesario poner "algo" en su propio ritmo. ¿Qué significa colocar "algo" en su propio ritmo?
- La pregunta nos arroja antes de intentar contestarla a otra anterior. ¿Qué es ritmo? Cualquier respuesta que intentara una generalización pienso que estaría destinada al fracaso. La pregunta sobre el ritmo es una pregunta difícil de contestar.

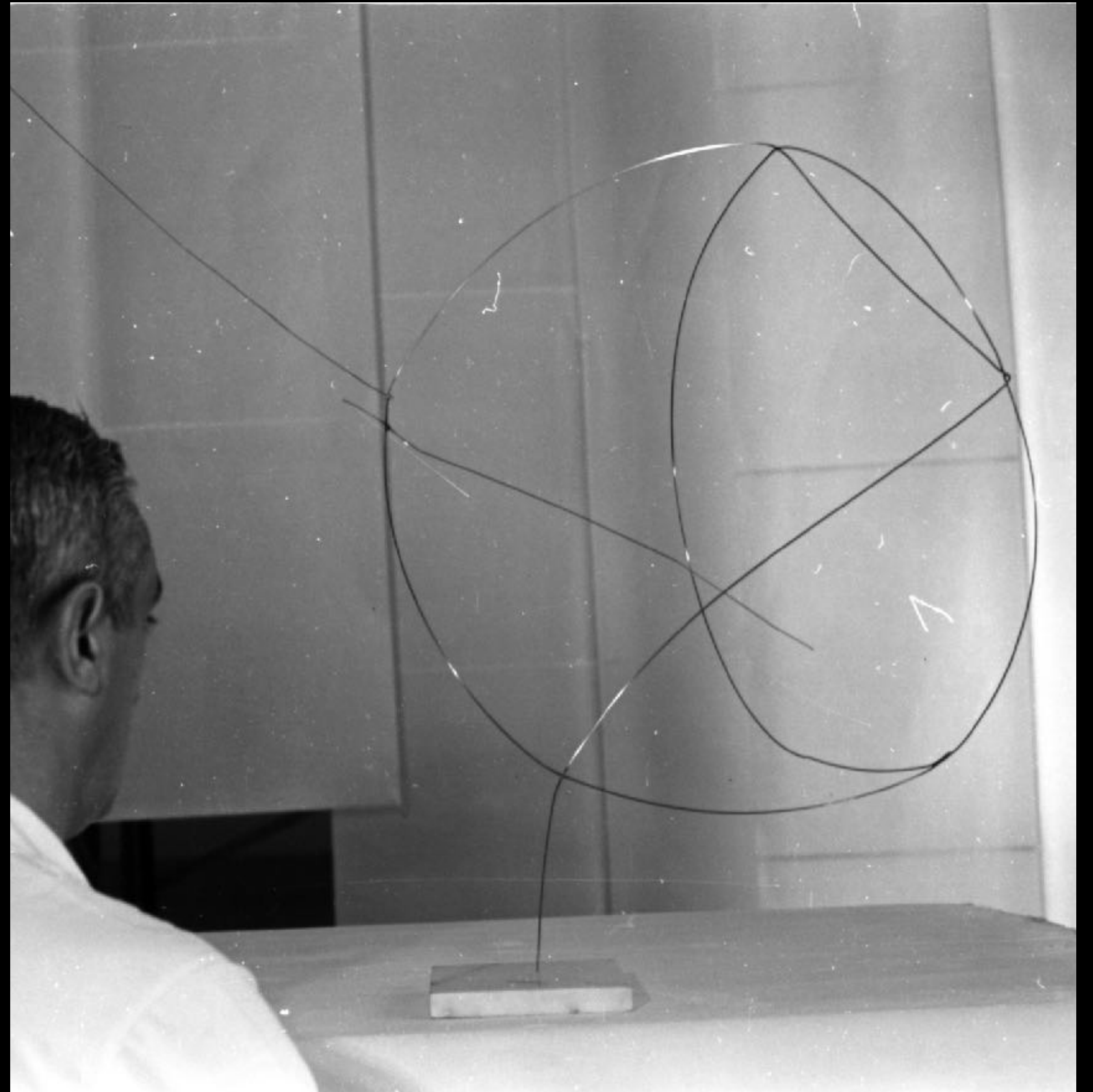

- el ritmo hay que sentirlo
- Si se intenta medir el ritmo hay que tener claro que se recurre a otros elementos: el número, la duración o la intensidad. Estos son los medios, pero estos mismos medios no deben confundirse con lo que miden. El ritmo escapa y sobrepasa la precisión teórica.
- Hay que crear una hipótesis de trabajo. Sin ello no podremos abordar el arte moderno y dentro del arte moderno la contemporaneidad.

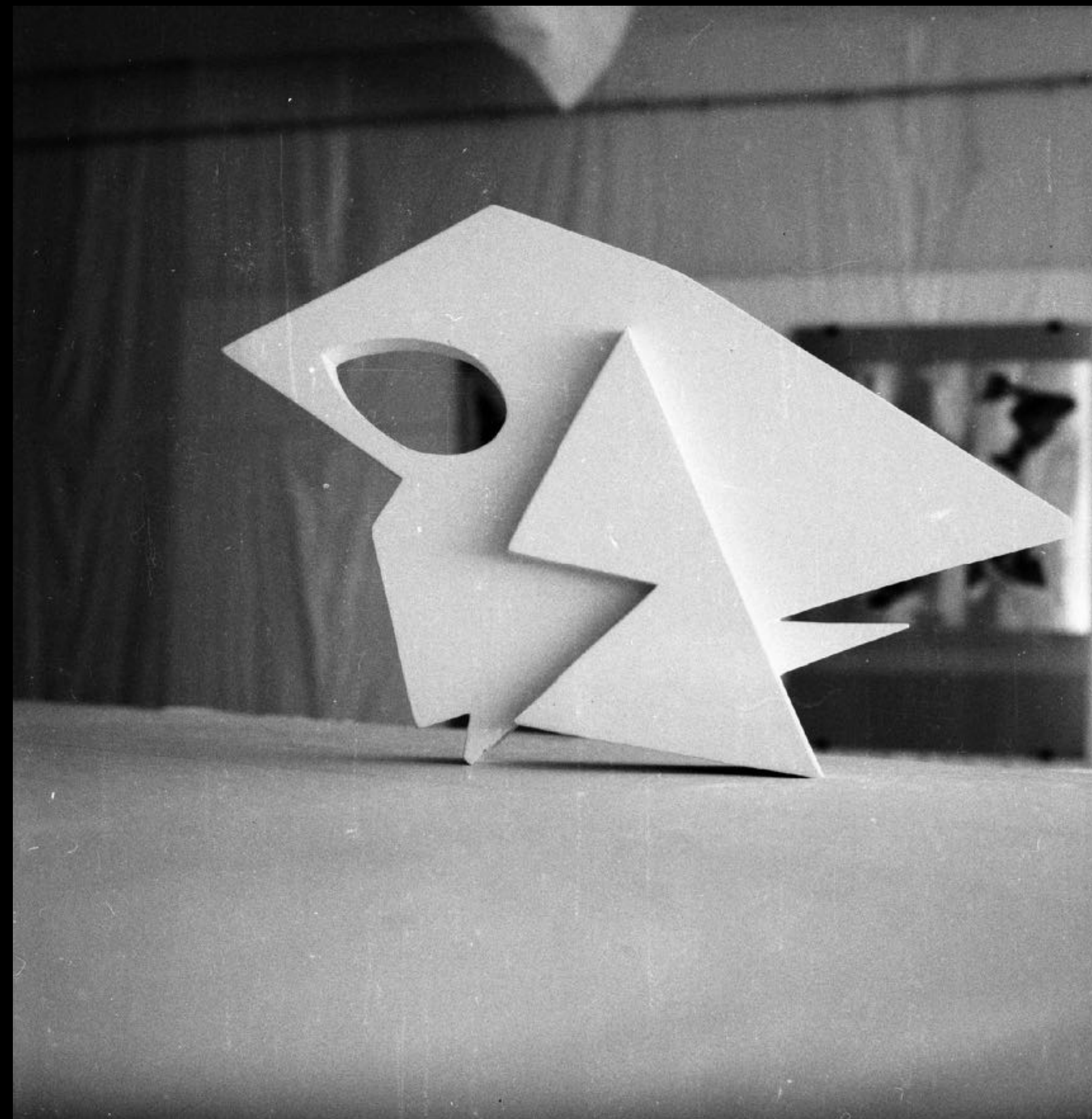

- La hipótesis de trabajo sería esta: el arte contemporáneo se atuvo principalmente a fijar los elementos regulares o irregulares con los cuales toma su propia configuración. Y lo hizo a través de una estructura de equilibrio dinámico. Antes, el arte, fijaba su configuración a través de un equilibrio estable.

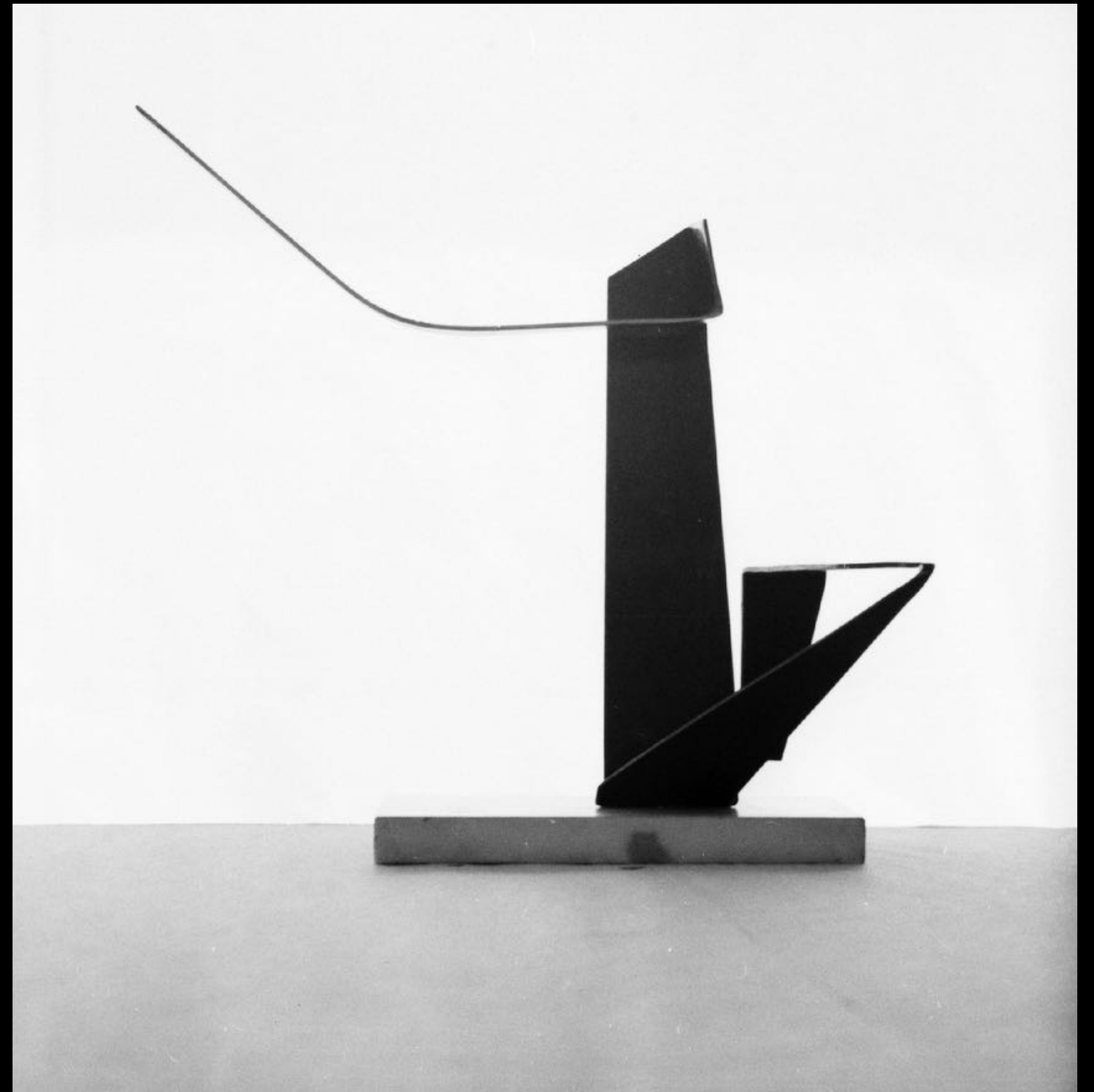

- Para decirlo de otra manera, el arte moderno dejó de lado la estructura simétrica sobre la cual se constituía para arriesgarse en la aventura de recuperar el equilibrio y mostrarlo en cuanto tal a través de una estructura de lateralidad o asimetría, es decir, dinámica.
- la hipótesis nos dice que el arte desde siglos se anudó sobre un fundamento que privilegia la simetría y que el nuevo arte se desanuda de aquella anudación para anudarse a un fundamento que privilegia lo fluyente.



- Mirando desde otro ángulo la aparición de la belleza en la obra, la aparición de esa trascendencia necesaria a toda existencia humana, vemos que sólo se nos da en un "a través".
- en esa modalidad también, por no ser estática se da lo fluido.



Pozo escultórico de Claudio Girola. Ciudad Abierta



Pozo escultórico. Ciudad Abierta

Esculturas de Girola en el Ágora de los huéspedes. A pesar de ser individuales están dispuestas de suerte que se puede estar "entre" ellas o a través de ellas de modo que configuran un ritmo.

- **De José Vial Armstrong:**

Estar dentro:

- El dibujo del escultor, un cuadrado y una línea que se quiebra en un codo, induce al equivoco de un pasillo que conduce a una estancia. Pero, el punto clave de ese “estar dentro” en el abandono, se da en el codo (“giro en derredor de lo yacente”), mientras se pasa de ida o de vuelta cuyo lugar debe adquirir cierta extensión.

Del intento de “construcción” del giro surgen:

- 1° determinaciones de “destrucción” del pasillo.
- a) Construcción de los muros de pendiente recta cuyas aristas se imponen sobre la ladera natural. “lo abajo” del rasgo alcanza su mayor altura en el codo.
- b) Lo sombrío alcanza su mayor intensidad (“densidad de lo yacente”) en oposición al cubo del vacío, luminoso.
- c) Destrucción de la situación de rincón (muro de tierra rompe la continuidad del paramento de ladrillo; arista vertical de hormigón, se opone al paramento de tierra).

<https://www.josevial.cl/el-pozo/el-pozo-1>

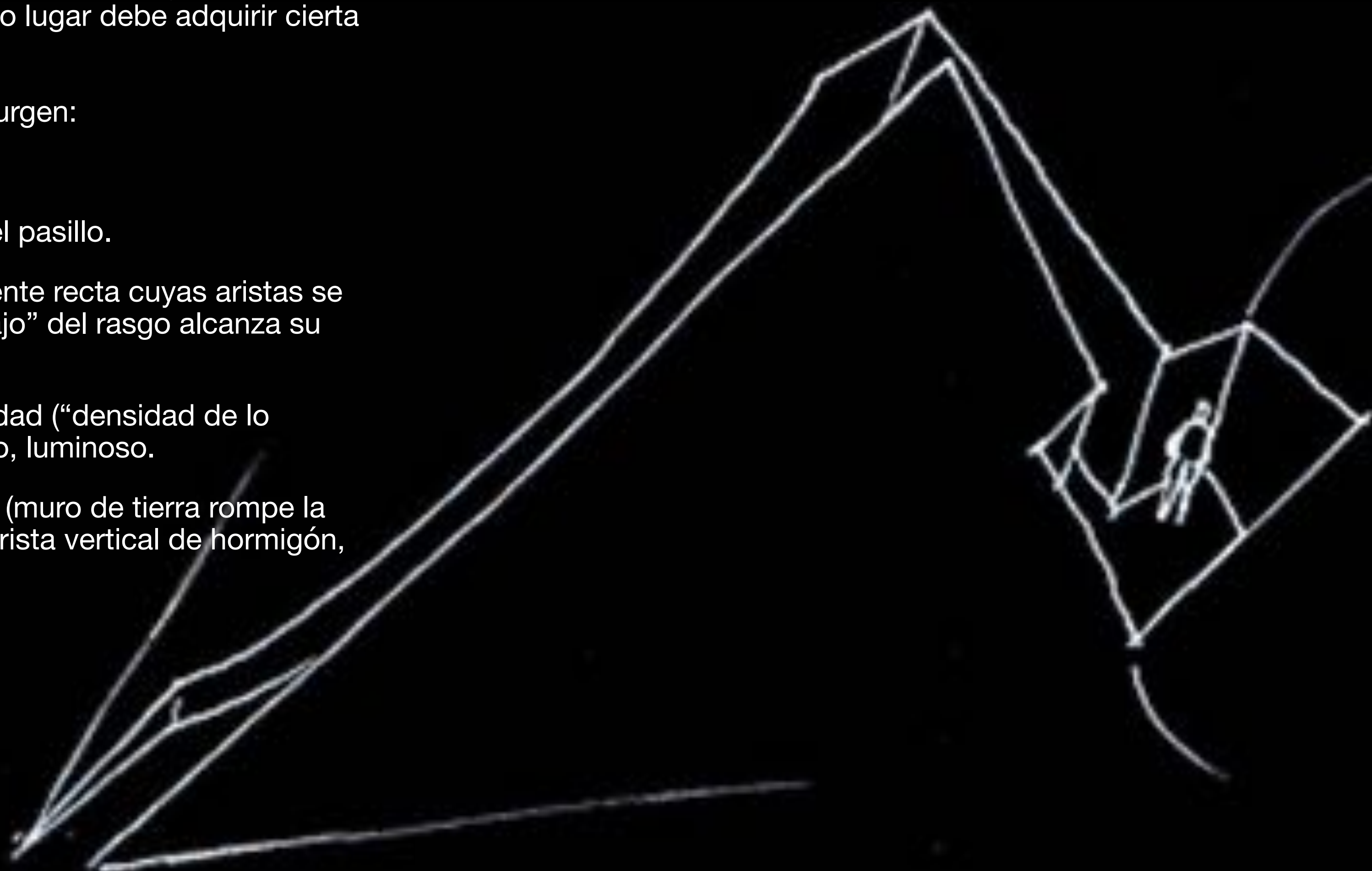

La dispersa, en la travesía de Trehuaco

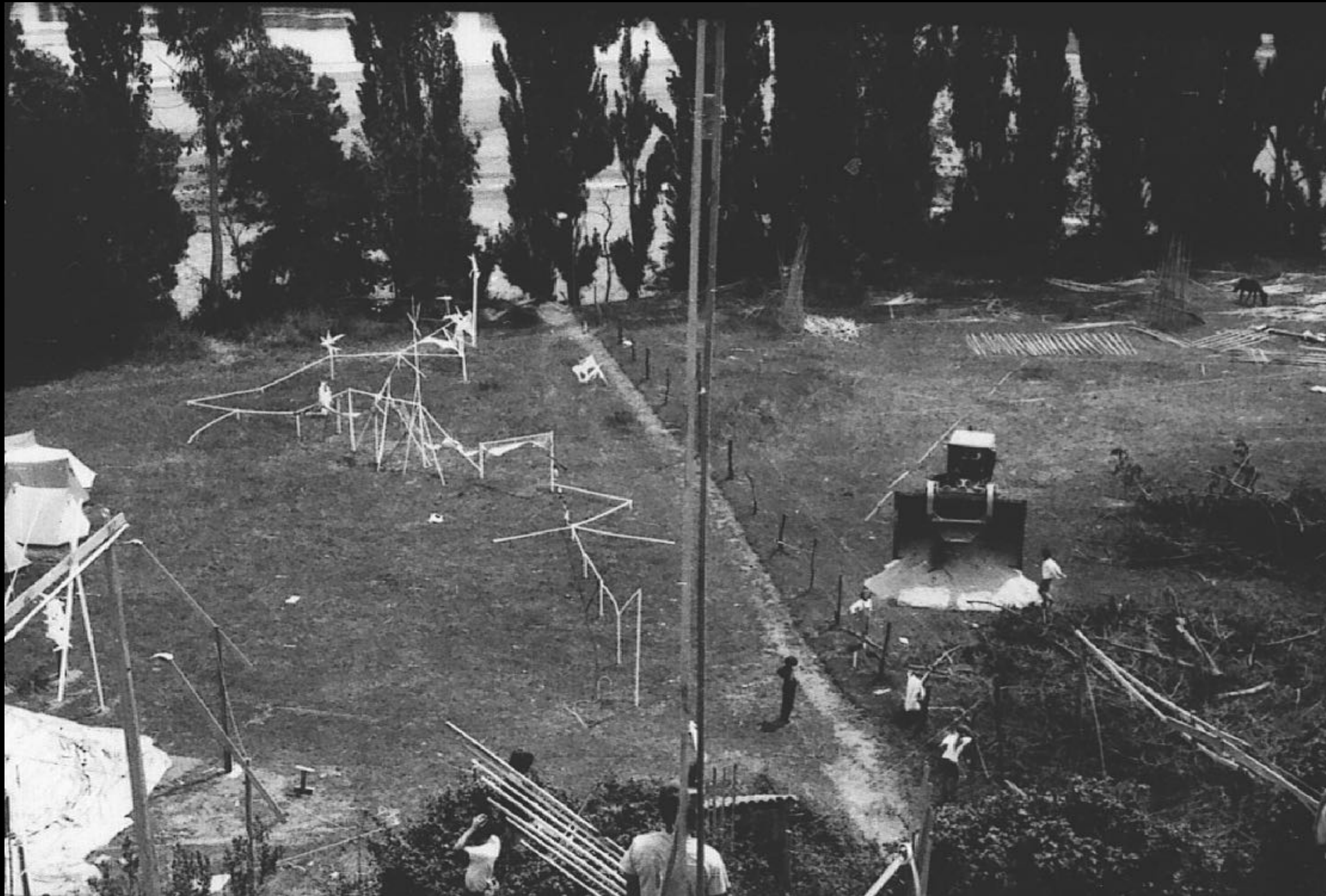

https://wiki.ead.pucv.cl/La_Dispersa

https://wiki.ead.pucv.cl/Escultura_dispersa_de_Trehuaco

- En las visitas casi diarias al taller de Claudio Girola, podíamos observar la trayectoria de su trabajo escultórico, tanto físico como intelectual, y, asimismo, recibíamos clases sobre su pensamiento artístico.

En la década de los 80, Claudio, realizó una gran escultura en Buenos Aires, que llamó Dispersa; estaba formada por unidades que componían un total continuo. Cada unidad era en sí misma. En el catálogo de aquella exposición se dice lo siguiente:

- En esta obra que juega hoy, se deshace aquí otro par de contrarios, la totalidad y la unidad. Es esta obra una que se indica total y se entrega res- tándose o dividiéndose en multiplicidad, tal que cada “fragmento” (verso?) es a su vez uno-todo.

Obra, entonces, que apuesta el nexo, el modo (tropo), la unión o reunión de lo que se ve separado. O sea el límite o conjunción, incesante e irrepetible como el vaivén de la ola en las arenas. Otra pura dirección sola. La luz que le ha sido confiada a Girola en la escultura de hoy. (Iommi, G.)

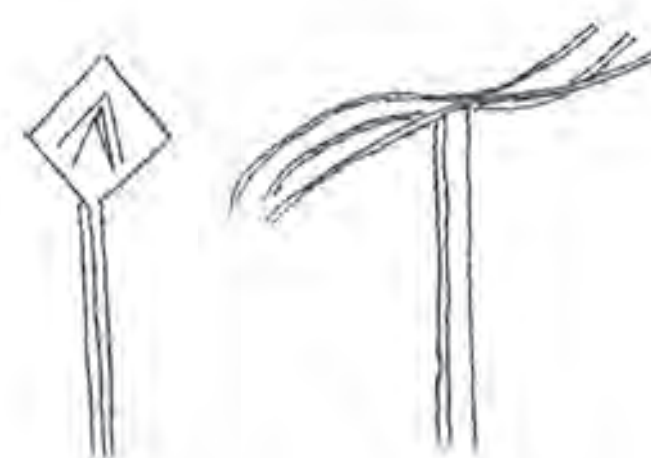

Caso A

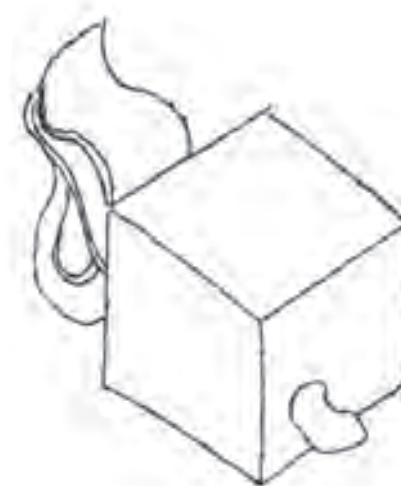

Caso B



Caso C

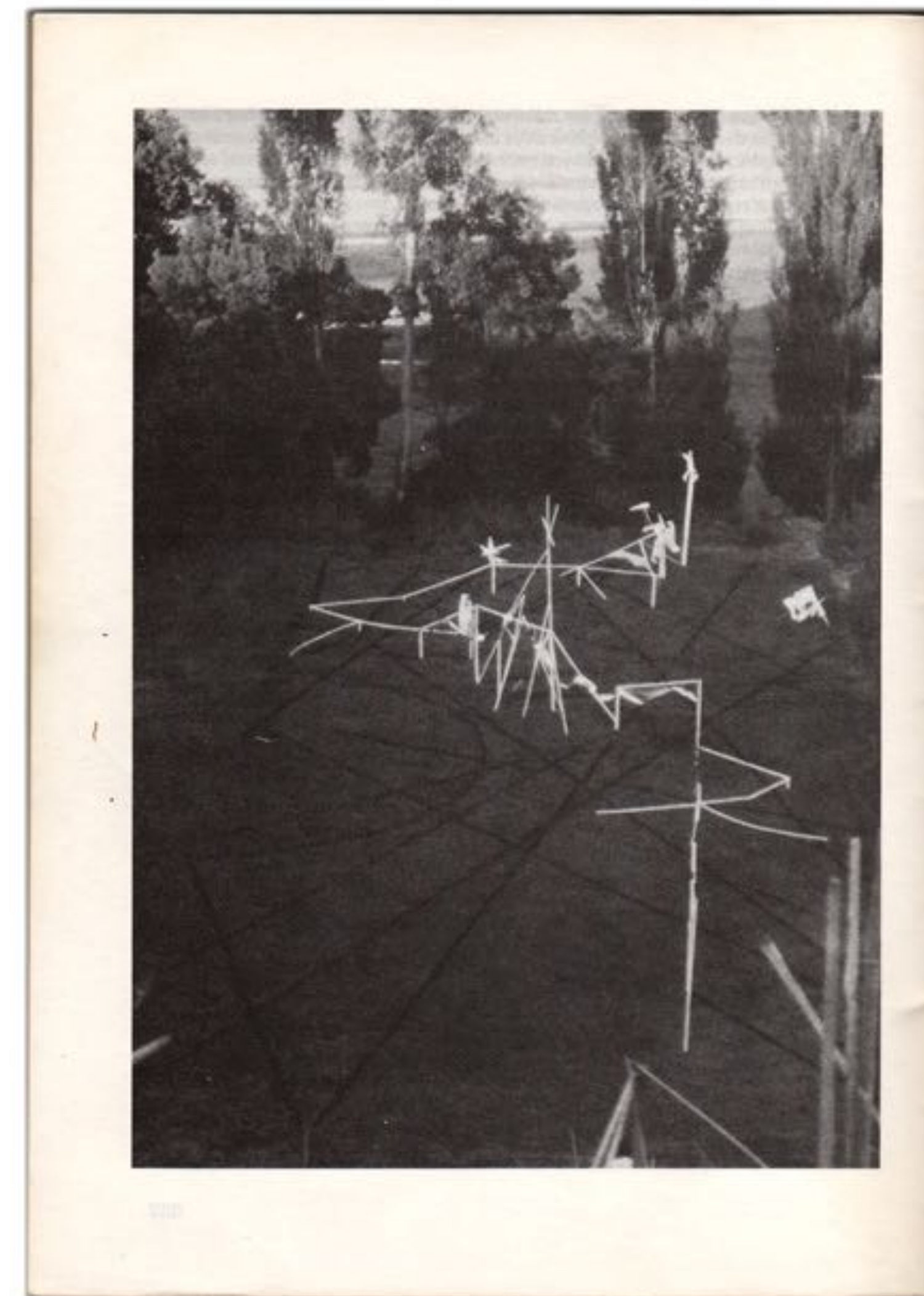

Obras de Claudio Girola.

Paralelepipedo de Mármol con Plancha de Aluminio, 1981
Aluminio calado sobre mármol
44.5 x 37 x 35



Paralelepípedo de Mármol Blanco con Bronce, 1981
Cubo de mármol blanco con bronce
45 x 47 x 27 cm



Sin titulo, 1993
Laminas de madera
39 x 70 x 50 cm

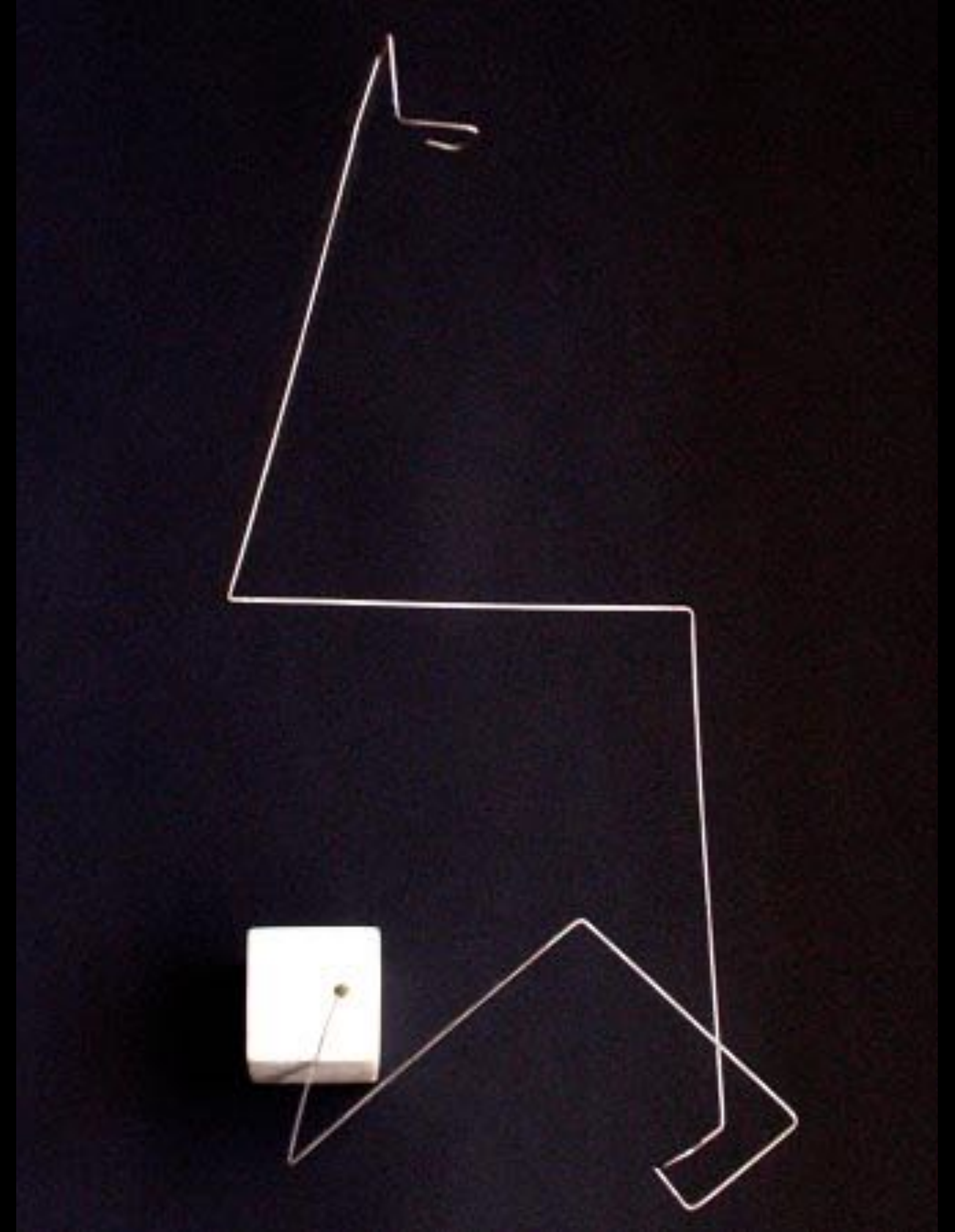

Direccionalidad Abierta, versión 2, 1952 ó 1957
Alambre de acero trefilado
78 x 32 x 30 cms

Atenea, en Santiago



Peculiaridades: cualidades intrínsecas de los objetos.

Boris Ivelic

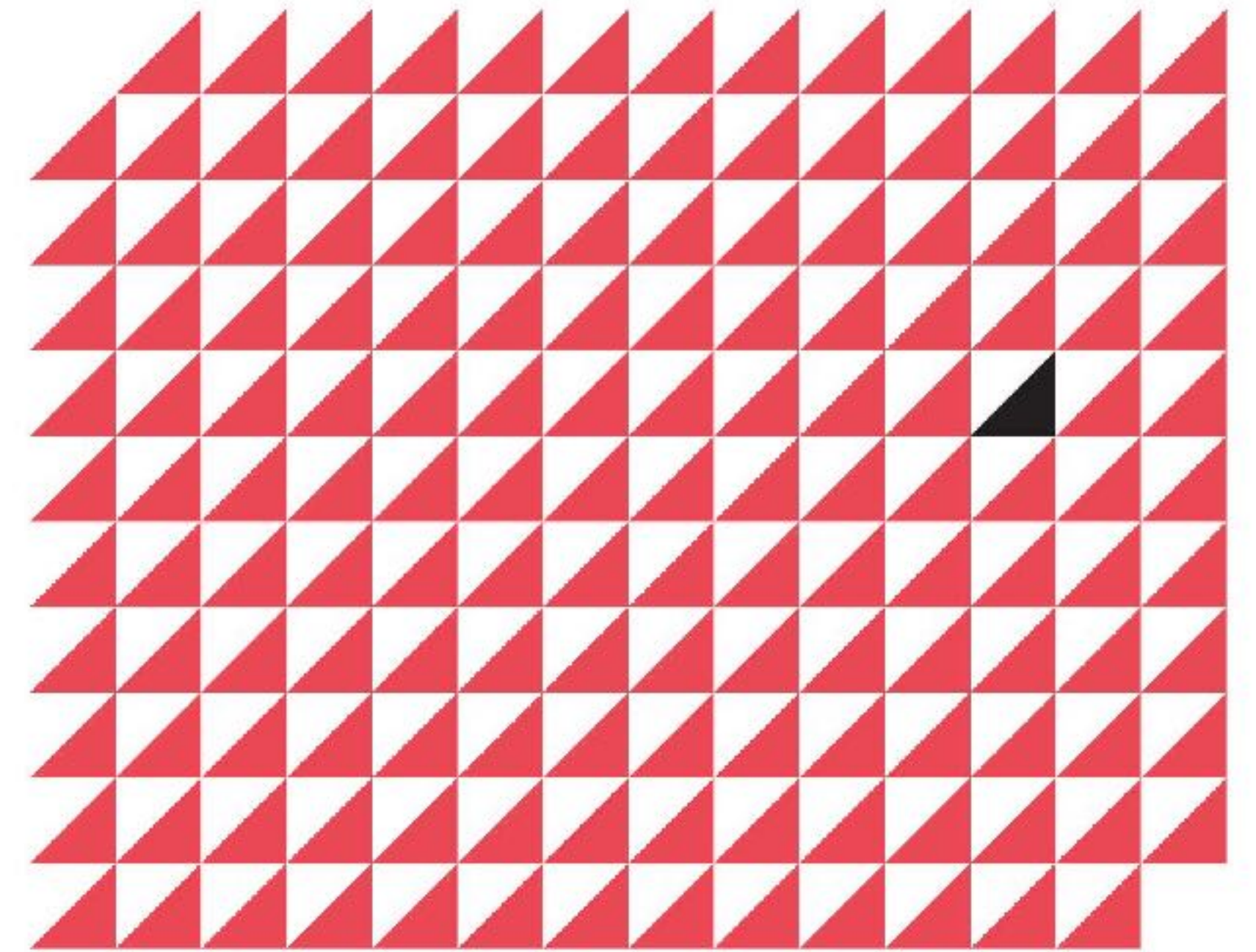

Peculiaridades:
cualidades intrínsecas
de los objetos

Boris Ivelic K.

EDICIONES
UNIVERSITARIAS
DE VALPARAÍSO
PONTIFICIA UNIVERSIDAD
CATÓLICA DE VALPARAÍSO

Ediciones e[ad]
Escuela de Arquitectura y Diseño
Pontificia Universidad Católica de Valparaíso

Cobertor de automóviles

- El cobertor se abre completamente por su diagonal, permitiendo que queden libres dos puertas laterales y el maletero del automóvil. El sistema de abertura es simplemente un eje virtual de giro en diagonal que pasa por dos pivotes en sus extremos: uno en la esquina derecha y otro en la diagonal central del extremo opuesto. El cobertor es una figura simétrica que toma la forma del perfil del automóvil y que al abrirse rompe su simetría, generando una forma inesperada de abertura total.
- Cerrado es simétrico, albergando la forma del automóvil. Son estructuras tubulares elípticas, que requirieron una matriz única de doblado. En la peculiaridad propia del objeto: abrir y cerrar, se rompe la simetría, por el gesto que realiza quien la abre, apareciendo un volumen asimétrico inesperado. El recurso de la diagonal permite éste surgimiento.

Obras del
abrir y cerrar en el
ámbito de la e[ad]

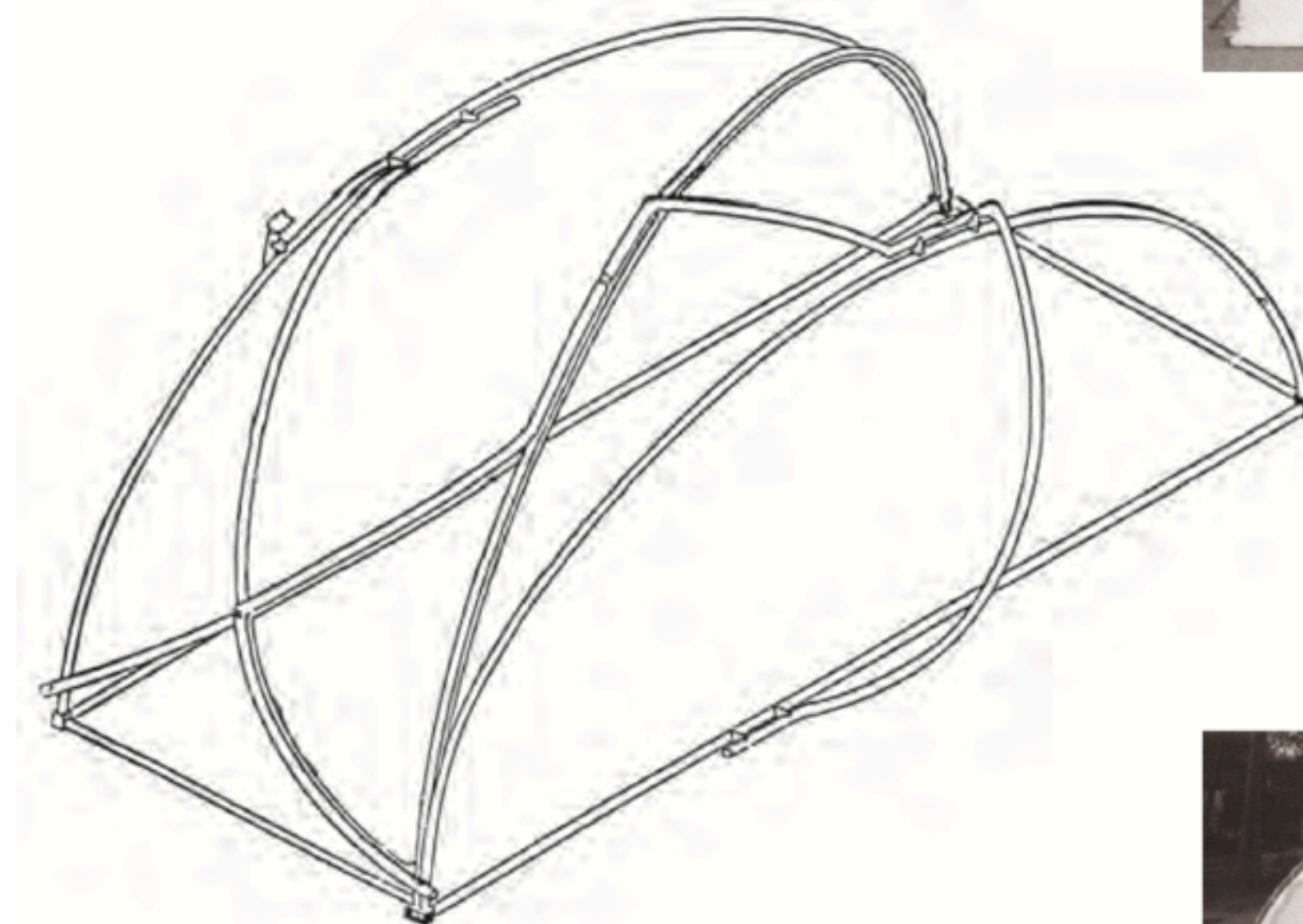

Estructura tubular



Secuencia de abertura

COBERTOR DE AUTOMÓVIL

PROYECTO DE TÍTULO DI | PATRICIO MUÑOZ | PROF. BORIS IVELIC | 1983

Asiento para estaciones del Metro

- Obra encargada por la dirección del Metro para sus estaciones. Observando los escaños de las plazas, reparamos en una dualidad: acogen el sentarse en forma individual, dando libertad y elongación al cuerpo en sus posturas y gestos (sentado, acostado, brazos extendidos, piernas extendidas, etc.). Asimismo, permite que muchos se sienten a la vez. Esta dualidad de lo uno y lo vario, es recogida en el asiento del Metro: lo uno por una unidad anatómica individual, y lo vario por el equívoco de la ranura que quiebra la unidad, apareciendo la continuidad. Ranura central que es un nervio estructural para colgar el asiento, dejando libre el suelo, y permitir su desagüe cuando lo lavan.
- La unidad se amolda a la fisiología de la persona, volviéndola cómoda. En su peculiaridad, las unidades se adosan en continuidad, dejando una ranura de separación. Al introducir una nueva juntura por el medio de la unidad fisiológica, desaparece la unidad y aparece la continuidad, semejante a un escaño de plaza que da libertad de posiciones al cuerpo. Es un juego de disyunción y conjunción.

Obras de la
adosabilidad en el
ámbito de la e[ad]

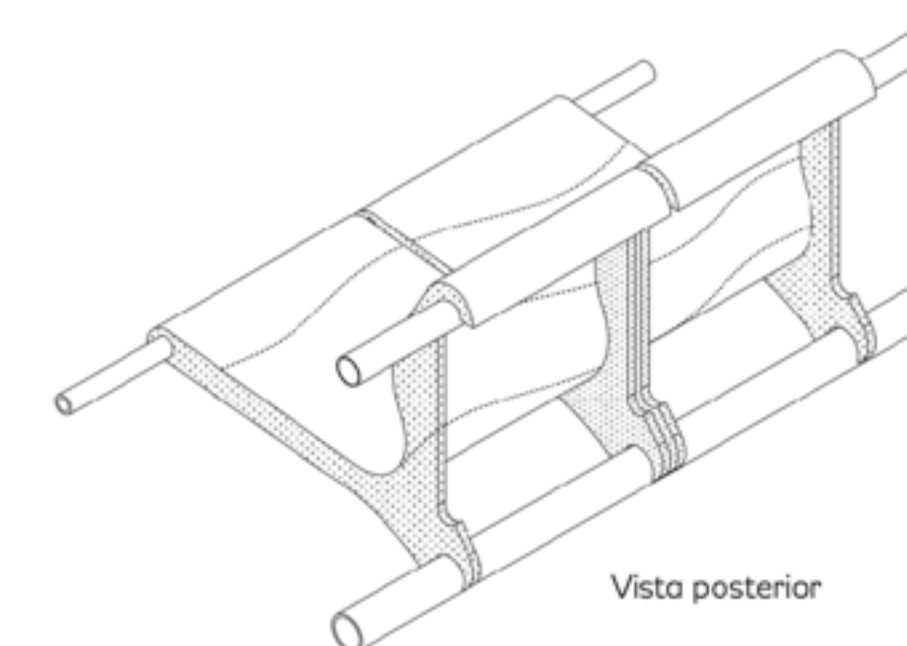
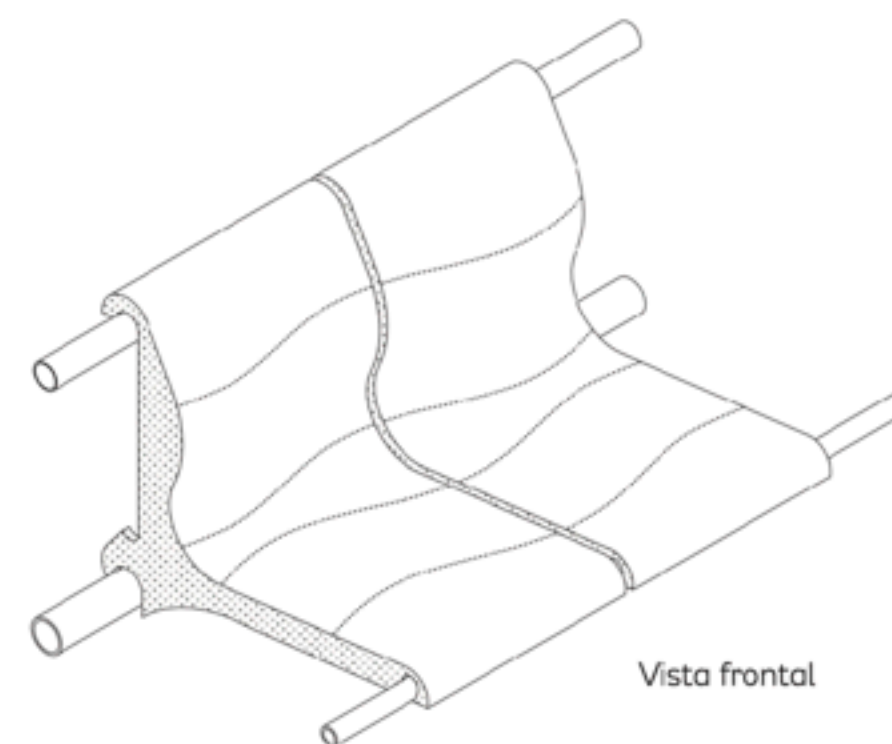
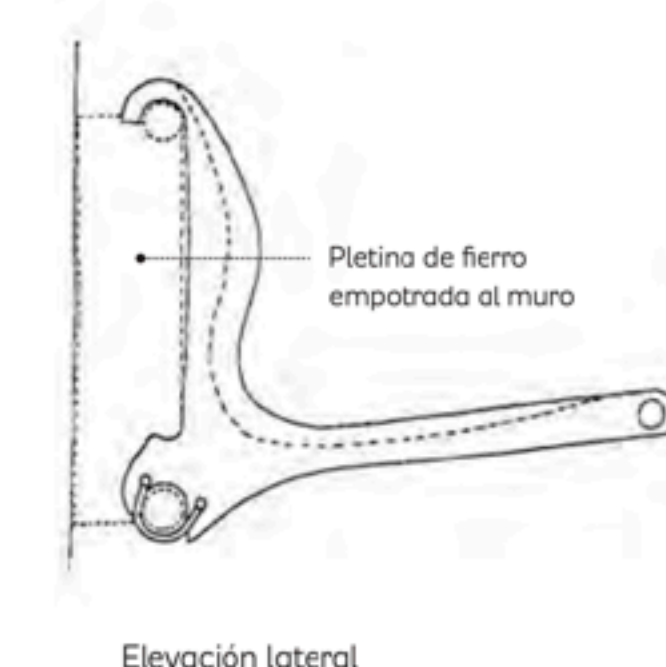
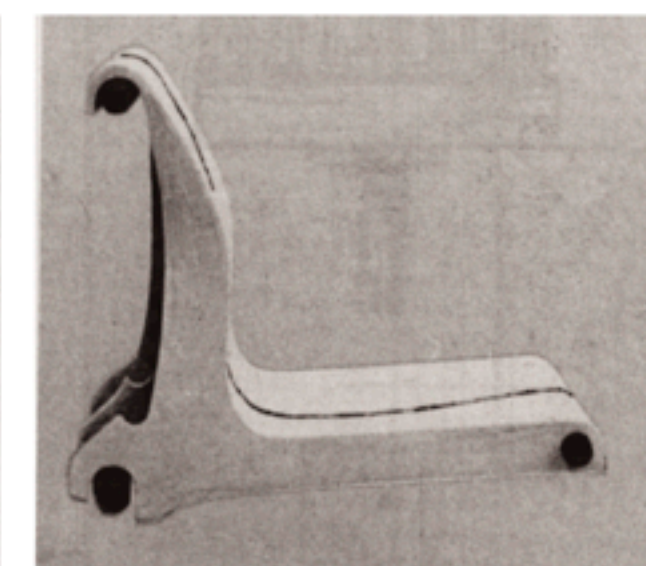
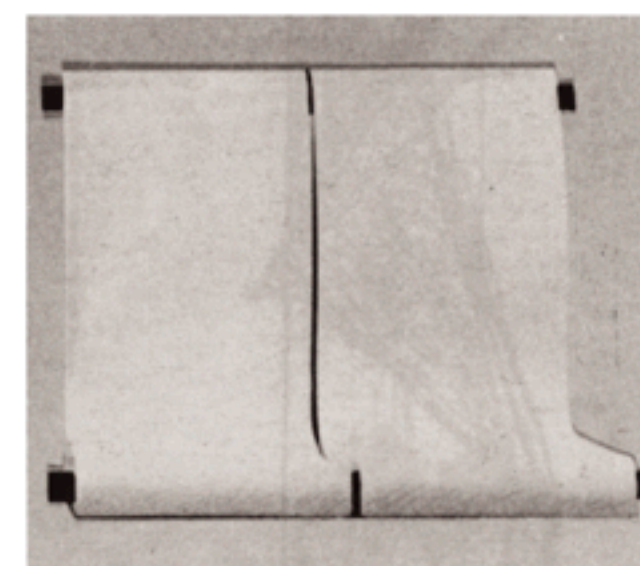
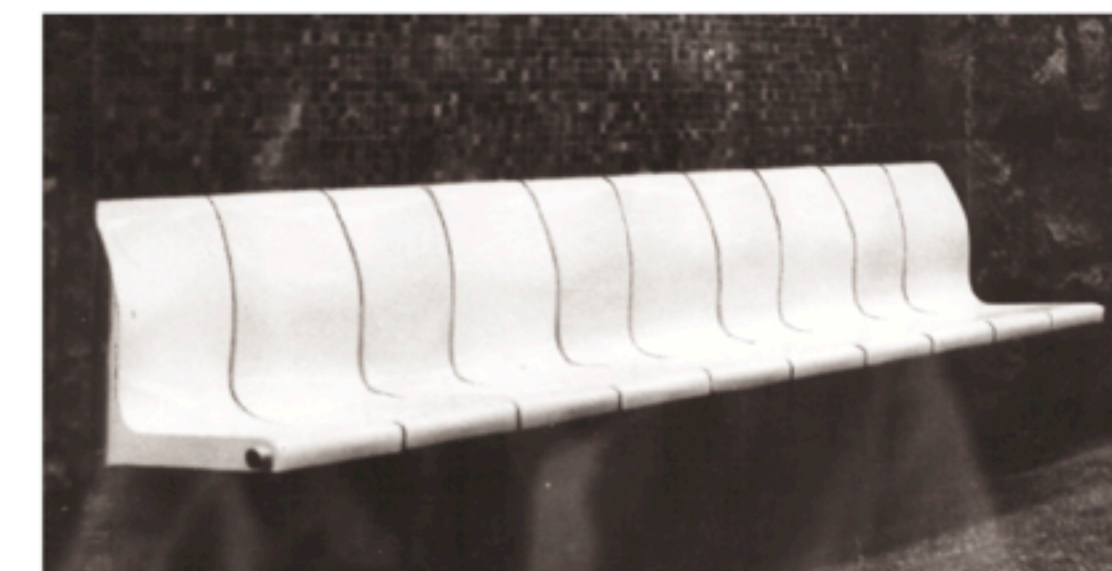

ASIENTOS PARA LAS ESTACIONES DEL METRO, SANTIAGO DE CHILE

TALLER DE OBRAS | PROFS. JUAN BAIXAS Y BORIS IVELIC | 1974

Obra encargada por la dirección del Metro para sus estaciones. Observando los escaños de las plazas, reparamos en una dualidad: acogen el sentarse en forma individual, dando libertad y elongación al cuerpo en sus posturas y gestos (sentado, acostado, brazos extendidos, piernas extendidas, etc.). Asimismo, permite que muchos se sienten a la vez. Esta dualidad de lo uno y lo vario, es recogida en el asiento del Metro: lo uno por una unidad anatómica individual, y lo vario por el equívoco de la

Eolo

- Es un objeto de transporte terrestre lúdico, basado en la rueda. Se busca hacer aparecer el rodar, registrando su huella en las arenas de la Ciudad Abierta. El piloto, portando un arnés, es sostenido mediante una barra axial con rodamiento, quedando libre de movimientos y ocupando tridimensionalmente el espacio interior. El Eolo tiene un grado de libertad, el giro. La forma de rodar, es semejante al de la caída de una moneda sobre una superficie tamborileando hasta colapsar. Pero estos círculos no co-lapsan, porque antes entra en juego un tubo de interfase, que entrega el movimiento al círculo contrario.

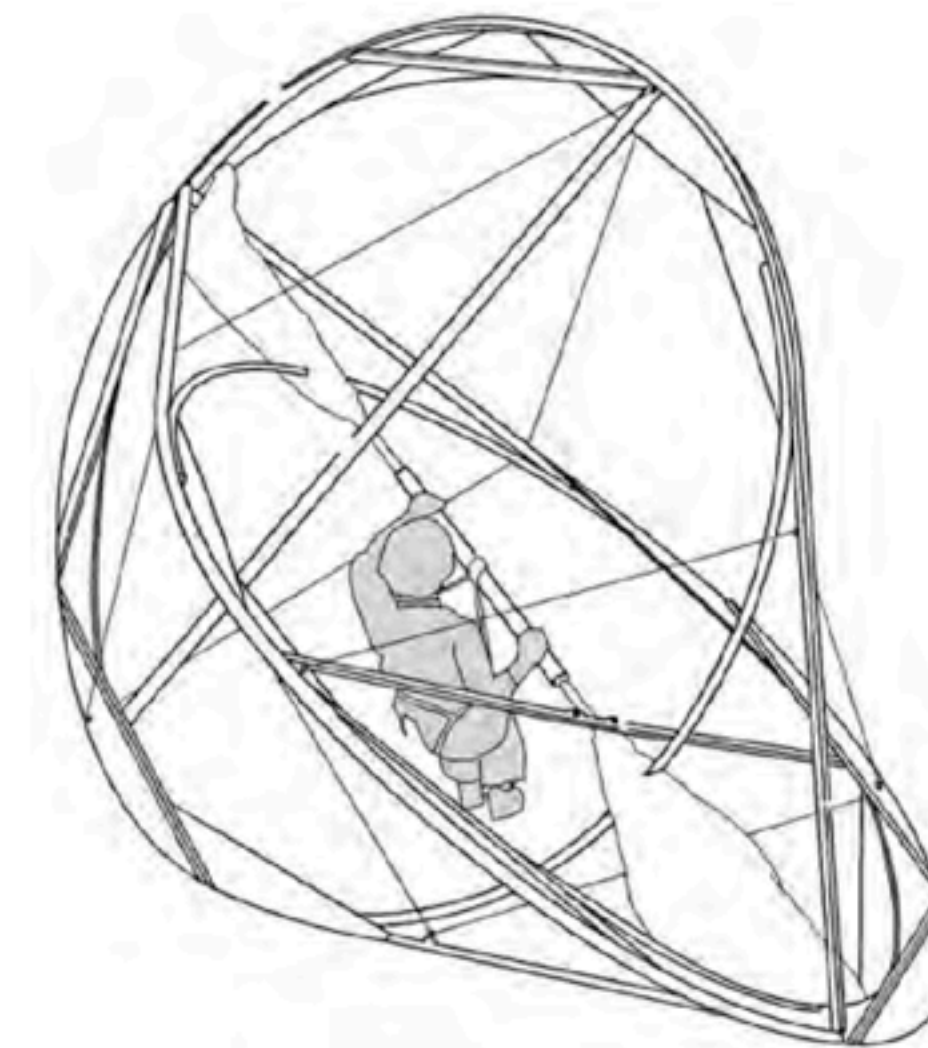

Prototipo de prueba

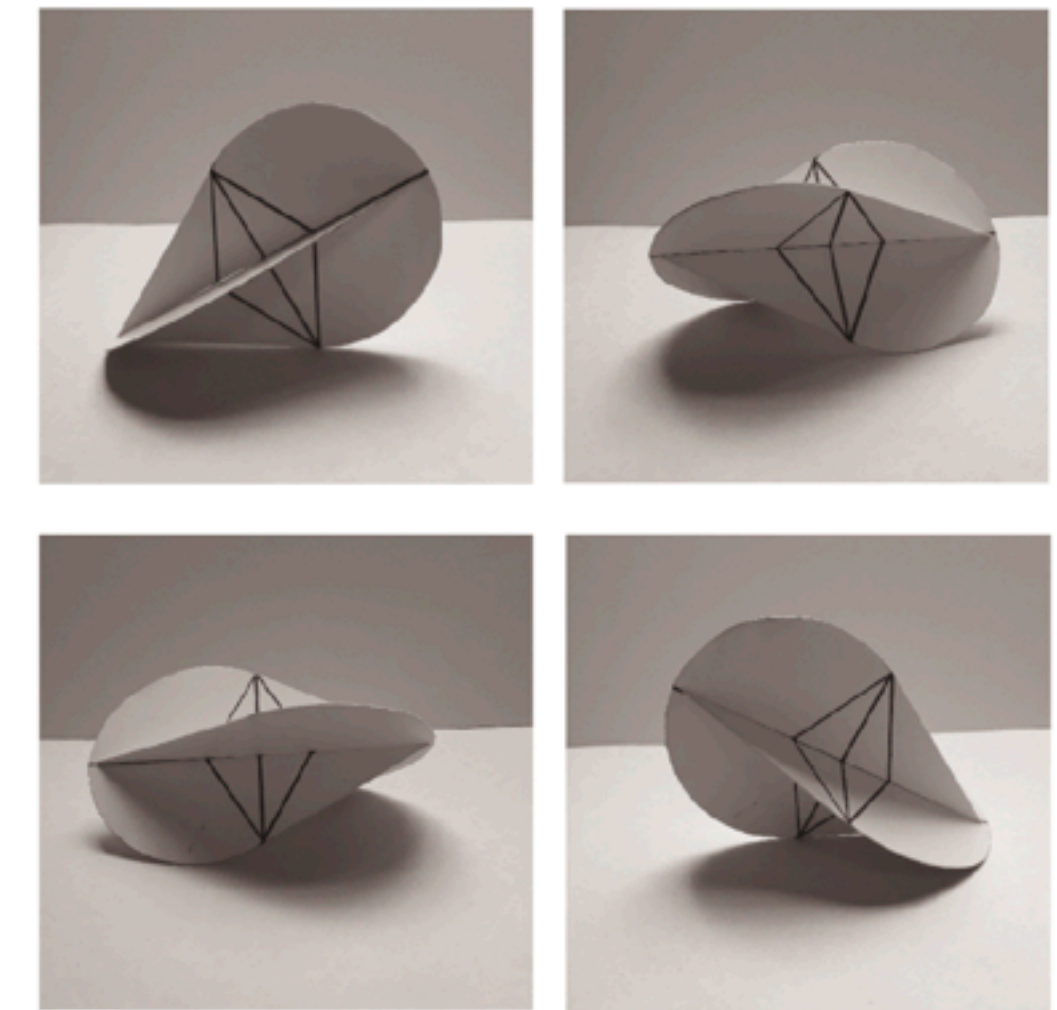

Maqueta de funcionamiento

EOLO

TALLER DE OBRAS | PROF. MANUEL CASANUEVA | 1990



Es un objeto de transporte terrestre lúdico, basado en la rueda. Se busca hacer aparecer el rodar, registrando su huella en las arenas de la Ciudad Abierta. El piloto, portando un arnés, es sostenido mediante una barra axial con rodamiento, quedando libre de movimientos y ocupando tridimensionalmente el espacio interior. El Eolo tiene un grado de libertad, el giro. La forma de rodar, es semejante al de la caída de una moneda sobre una superficie tamborileando hasta colapsar. Pero estos círculos no colapsan, porque antes entra en juego un tubo de interfase, que entrega el movimiento al círculo contrario.