

Manual de Identidad Visual:
Desadaptados

Índice

Introducción al Contenido	1
Logo	2
Logo y Zonas de Exclusión	3
Geometría	4
Tamaños	5
Opciones de Color	6
Sitio Web	7
Sitio Web para Ordenador	8 - 11
Wireframe	12 - 14
Plantillas Sitio Web para Ordenador	15 - 17
Plantillas Sitio Web para Iphone	18 - 20
Redes Sociales	21
Pictogramas	22
Historias Destacadas	23
Plantillas de Instagram	24
Publicaciones	25

Introducción al **Contenido**

En el Manual a continuación se plantea una **identidad gráfica** para la agrupación **Desadaptados**, la cual contiene desde una propuesta de paleta de colores, tipografía, plantillas personalizadas para RRSS, a pictogramas, un logo y un prototipo de página web. Cada una de estas propuestas contienen **casos de uso** propuestos como algo propio del diseño.

Logo

Logo

El logo inicia con una **adaptación geométrica** del símbolo de accesibilidad universal nombrado por la ONU el año 2015, el cual **representa la inclusión**. Este incluye una persona de brazos abiertos inscrita en un círculo, lo cual transmite el **alcance global y la armonía entre seres humanos**. A esta adaptación se le agrega una tabla de surf, ícono con el que se demuestra el deporte que une a la agrupación. Esta forma humana se encuentra por sobre la tabla, debido a que uno de los grandes valores de desadaptados es la **inclusión, adaptación y hospitalidad**. Primando este símbolo, a continuación, **la tabla que sostiene y une al grupo**.

Zona de Exclusión

La zona de exclusión se extiende a un rango de **-X-** exhibido en la imagen, debido a las terminaciones discontinuas del logo propuesto, estas zonas deben ser **respetadas** en caso de contenido cercano, para una **mejor lectura, continuidad y visibilidad del logo**.

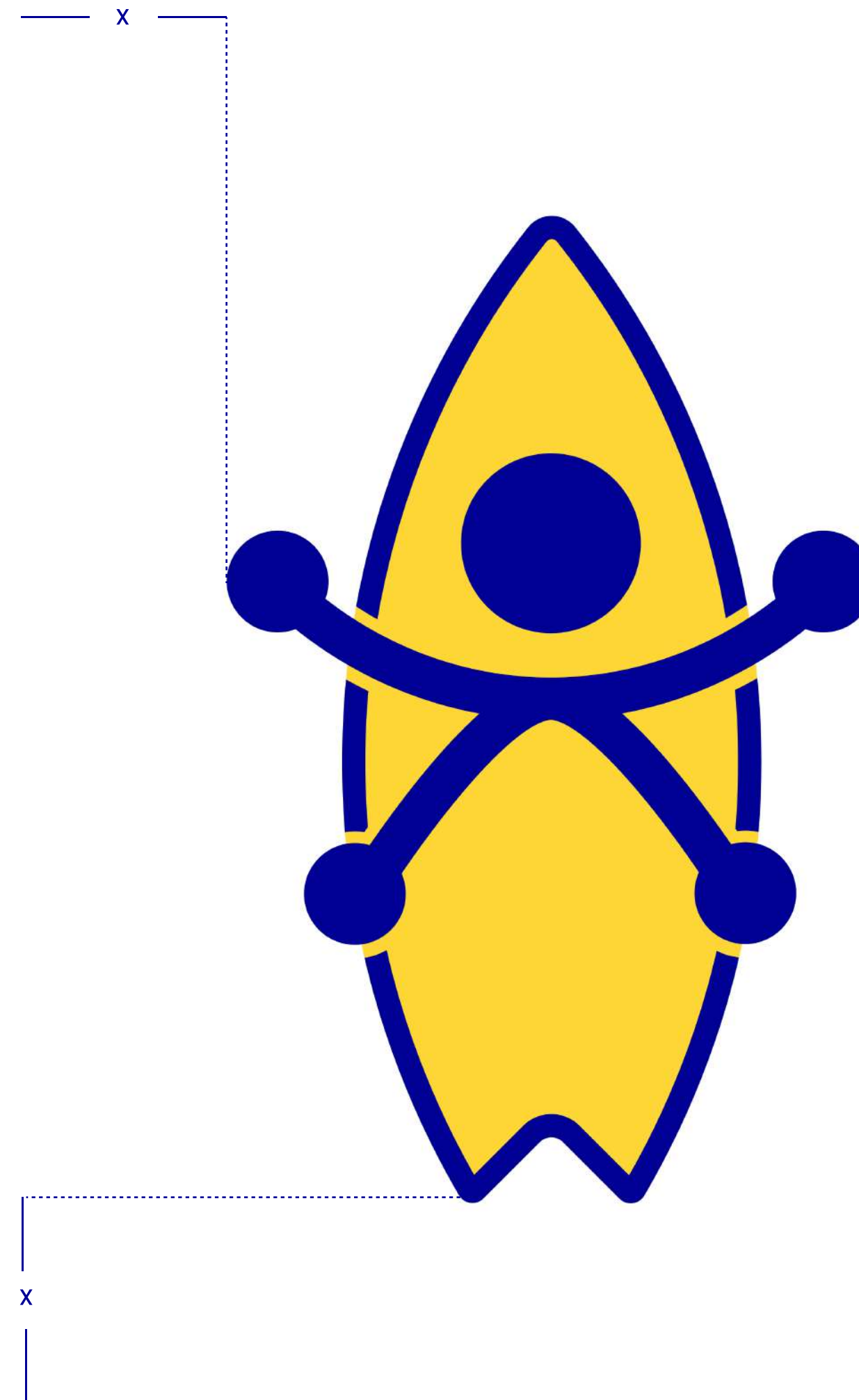

Geometría

Para la geometría se utilizó una **grilla terciaria**, la cual contiene líneas verticales, horizontales y diagonales. Para la construcción de la primera parte, se dibuja sobre la grilla cuadrada, **el símbolo de la inclusión**, tomando como referencia el original. Sin embargo **se reconstruye** cada una de sus partes con los ángulos de dicha retícula.

En segundo lugar se utilizan **figuras geométricas** que calcen en la retícula y **se construye la tabla de surf**.

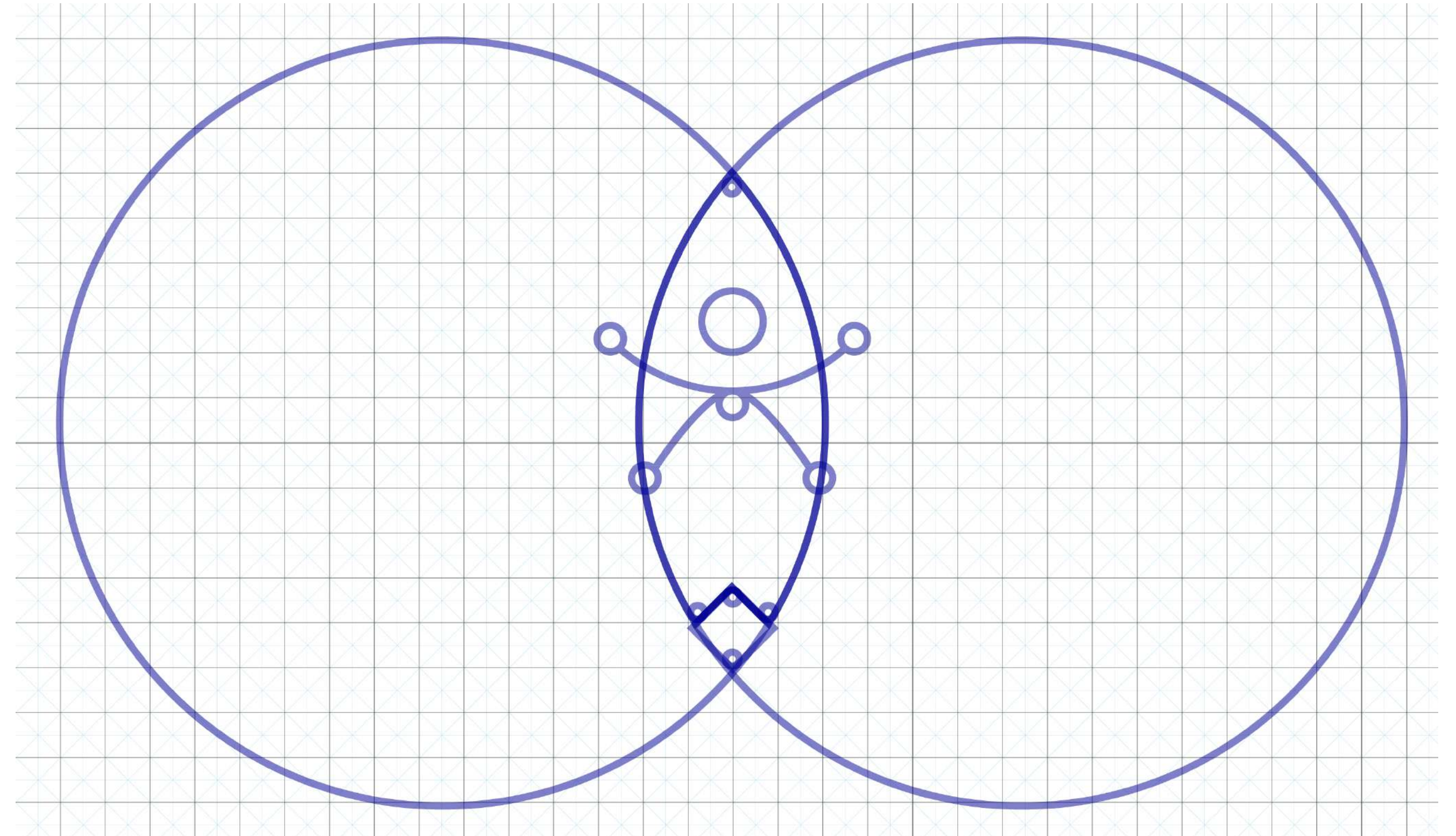
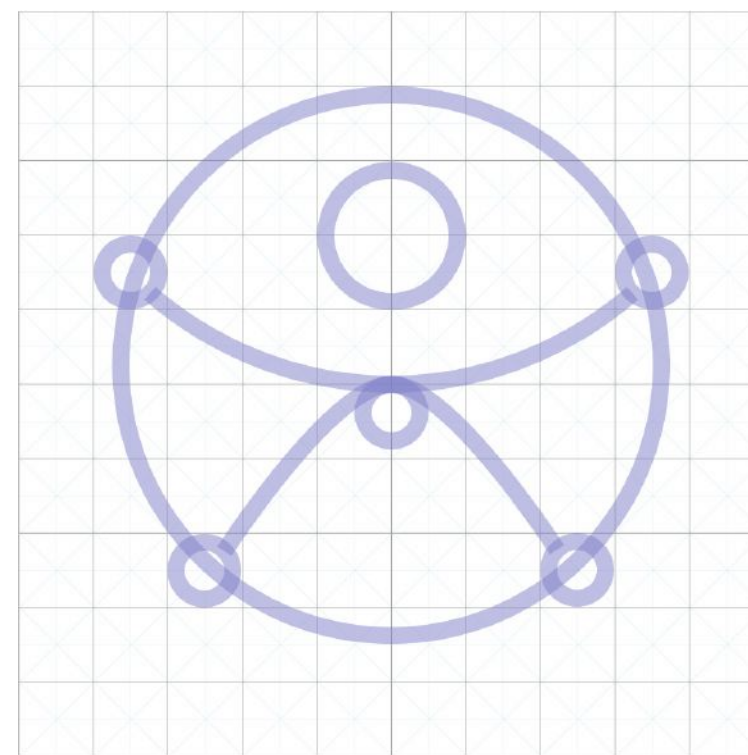
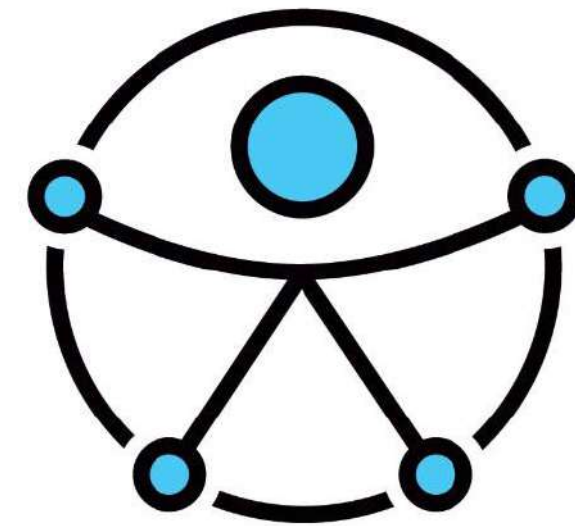

Tamaños

Los tamaños del logo se definen previamente, trabajando sobre una grilla de **1000 x 1000 px**. El logo puede ir acompañado de la palabra "Desadaptados" con la tipografía **Poppins** con estilo **Bold**, de forma libre mientras se mantenga positivo dentro de los siguientes ejemplos y con la zona de exclusión adecuada. También se puede posicionar al costado de otros textos rigiéndose bajo los mismos parámetros.

Tamaño Mínimo

El tamaño mínimo del logo es hasta **38px de alto para pantallas** y para impresión 10mm. Estas son las medidas mínimas para que la legibilidad y apreciación del logo en completitud, pantallas o sobre impresión.



Min: 38px

Colores

Las variantes de color del logo de Desadaptados, están definidas para **fondos claros y oscuros**. También en **escalas de grises**, para las mismas opciones.

Se definen los siguientes formatos de izquierda a derecha respectivamente:

Logo Desadaptados Claro

Logo Desadaptados Oscuro

Logo Desadaptados B&N Claro

Logo Desadaptados B&N Oscuro

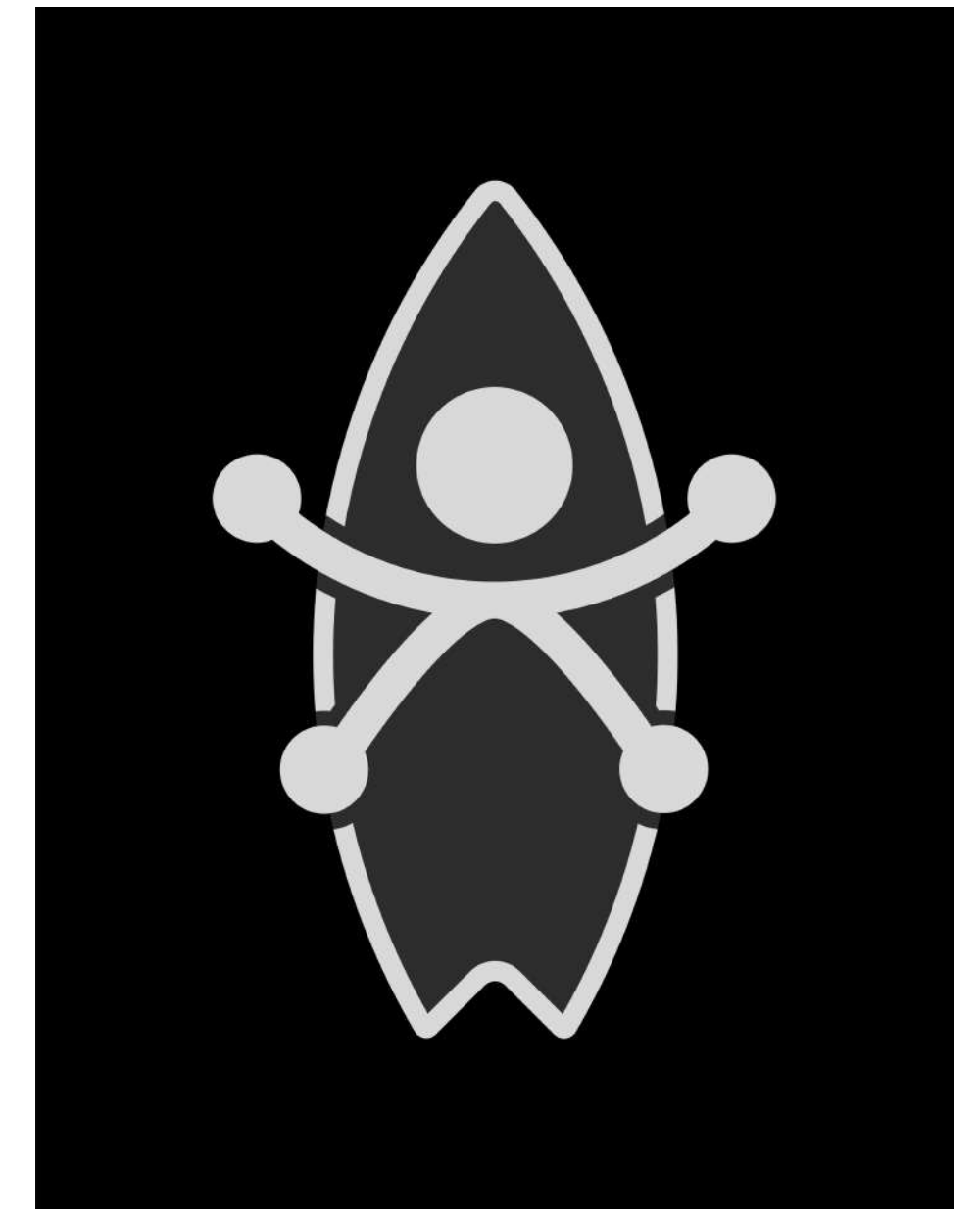
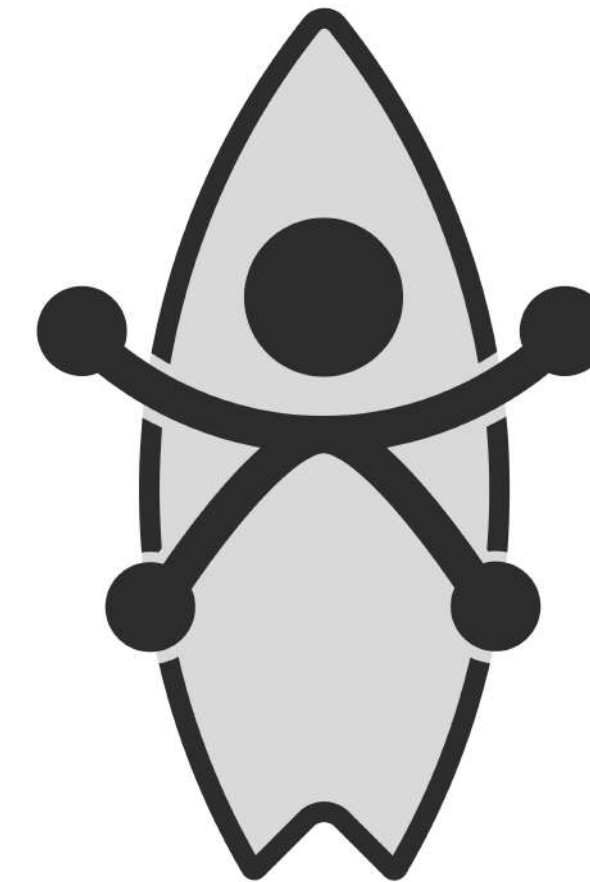
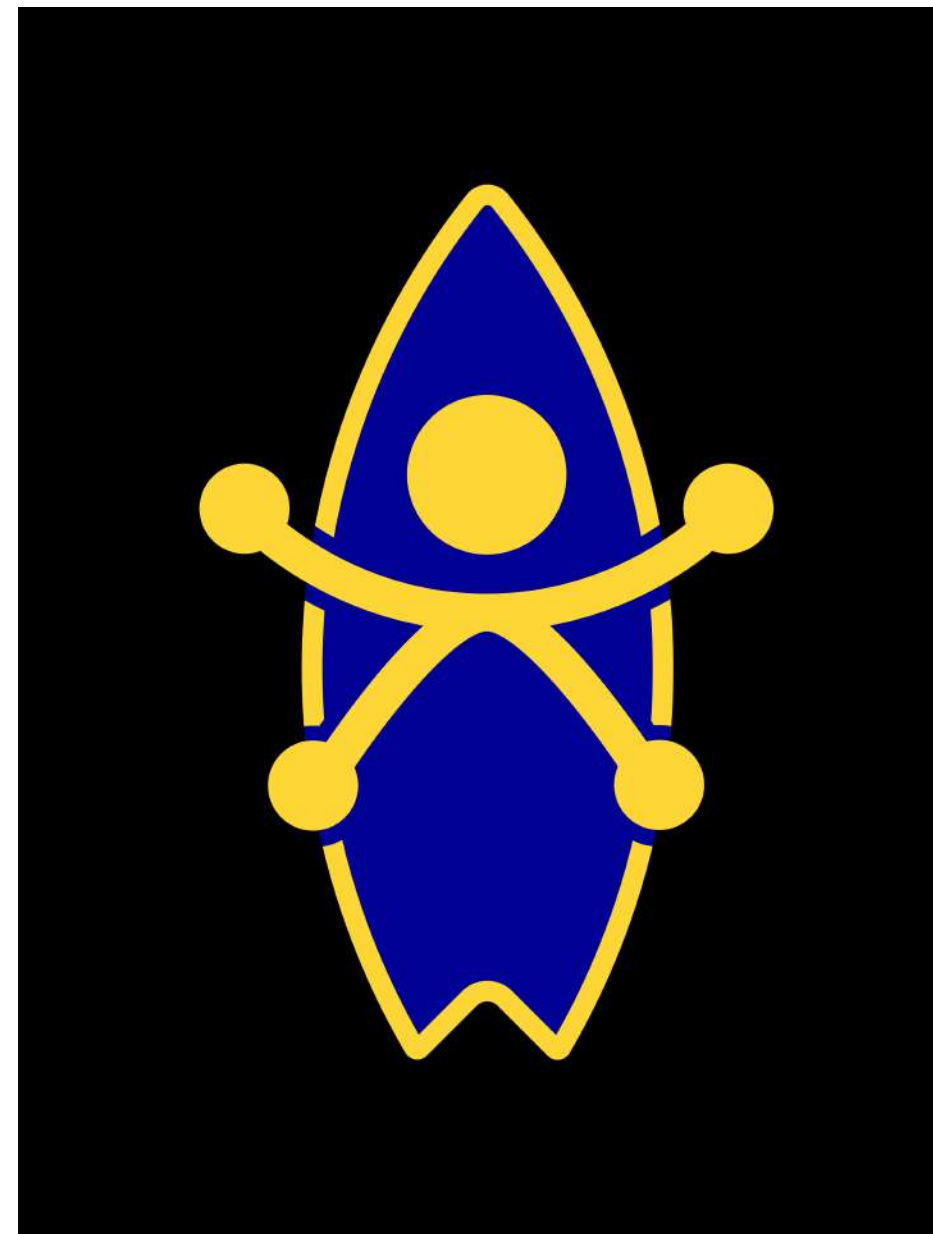
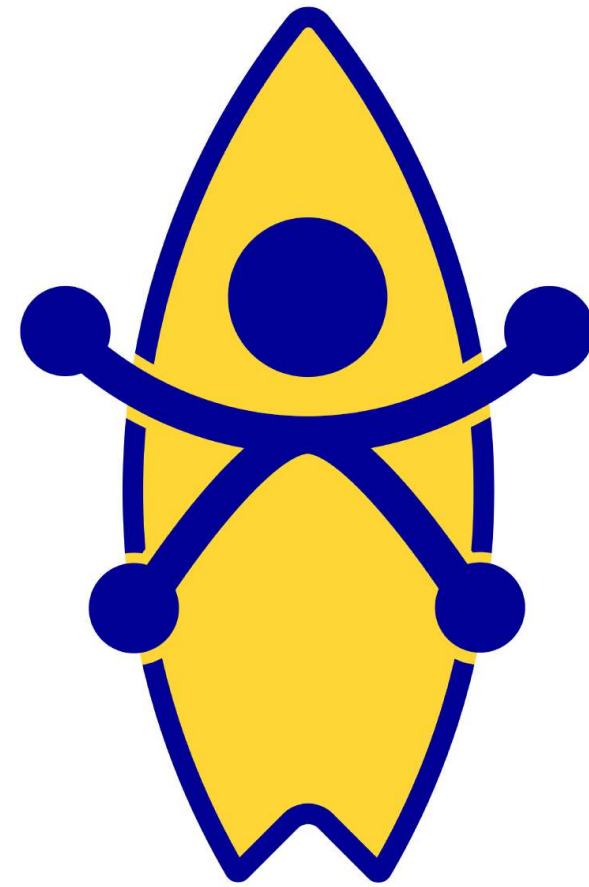

Sitio Web

Sitio Web para Ordenador

El sitio es pensado bajo una **estética robusta** que presenta grandes secciones y elementos gruesos, ya que así se vuelve de **fácil accesibilidad** considerando el perfil del usuario al que se dirige. Todo está regido bajo una grilla compuesta de cuadrados de 60 px, dentro de los **1440px de ancho** que tiene un viewport. El cuerpo tiene **márgenes laterales de 90 px**, mientras que en la **barra de navegación de 60px**. En tanto los colores son aplicados con el cuidado del **contraste** óptimo para la legibilidad, pero conservando una variabilidad que le brinda **dinamismo** al sitio.

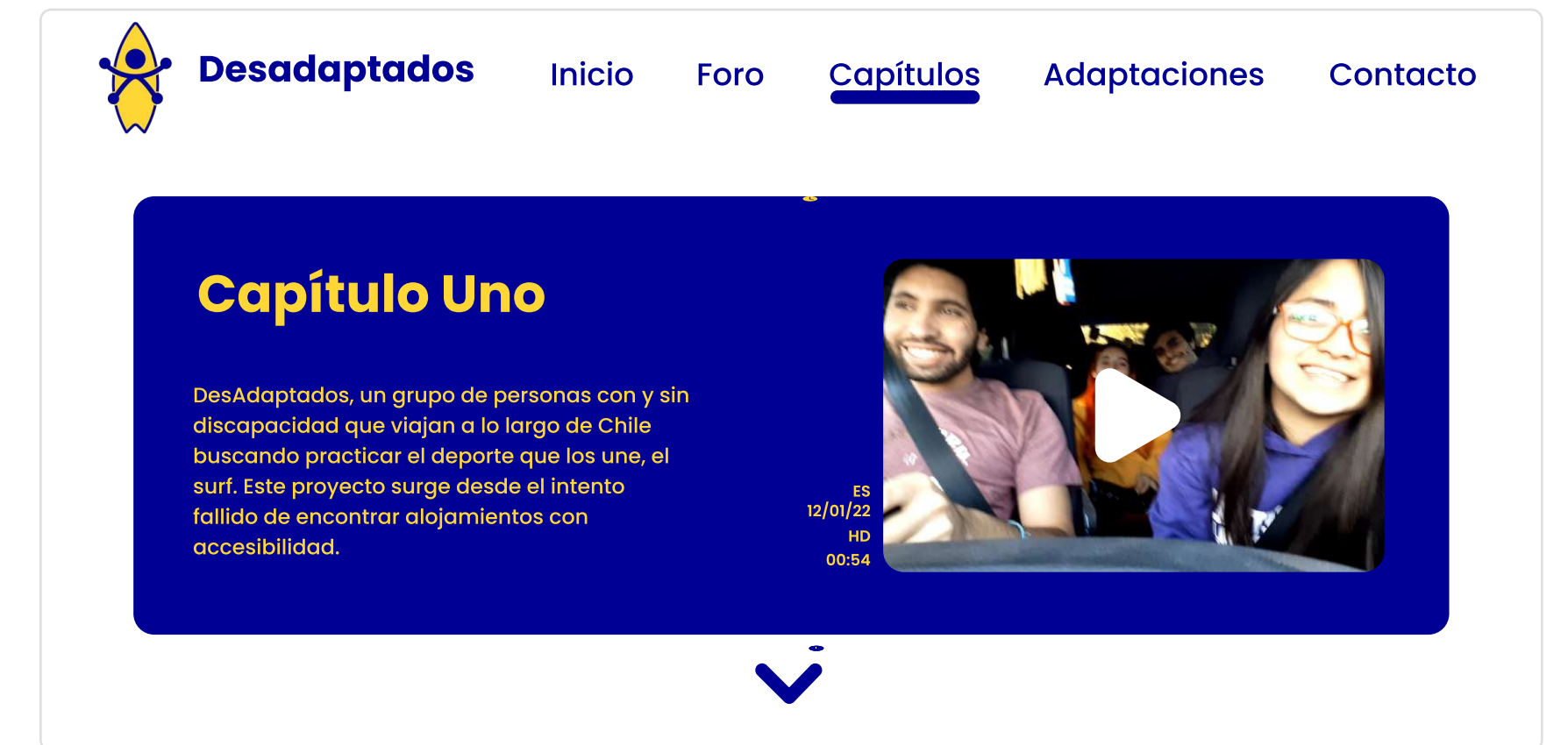

Geometría del contenido

El contenido se presenta en **bloques de color sólido** que varían entre **dos columnas** o secciones anchas, pensado así por la **calidad responsiva** del sitio web. Además, contiene **bordes redondeados** que asemejan la **estética visual del logo** y la **tipografía utilizada**.

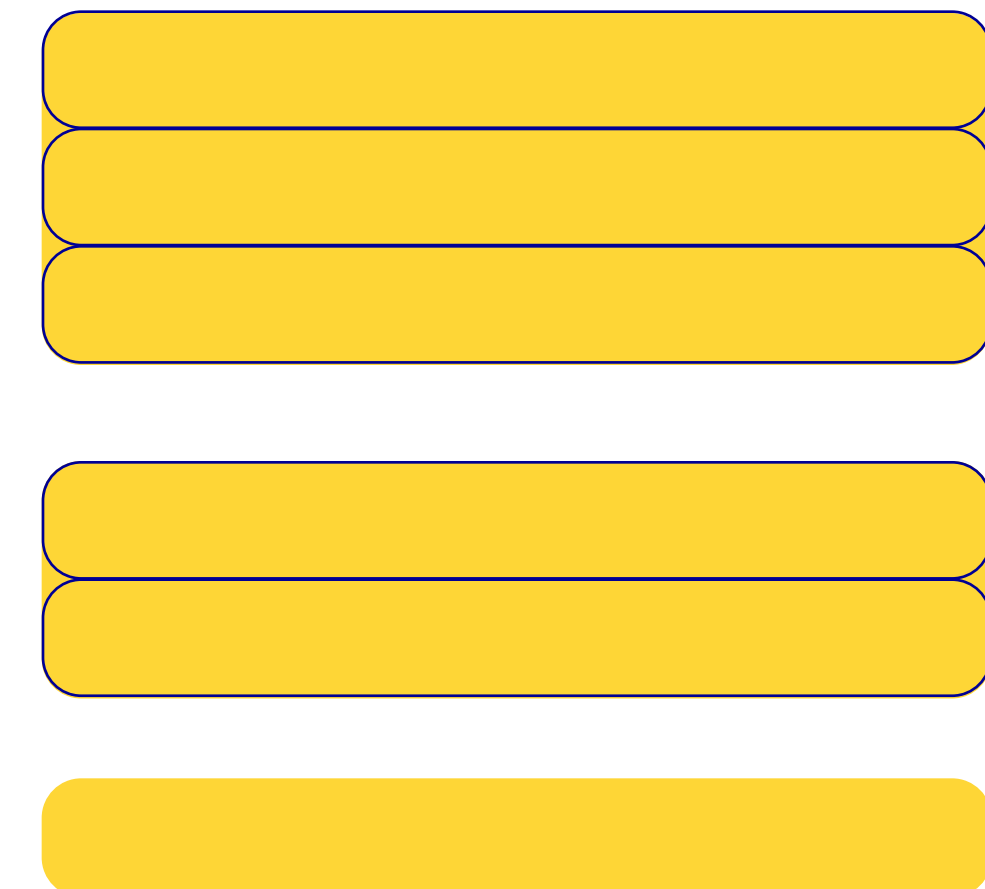
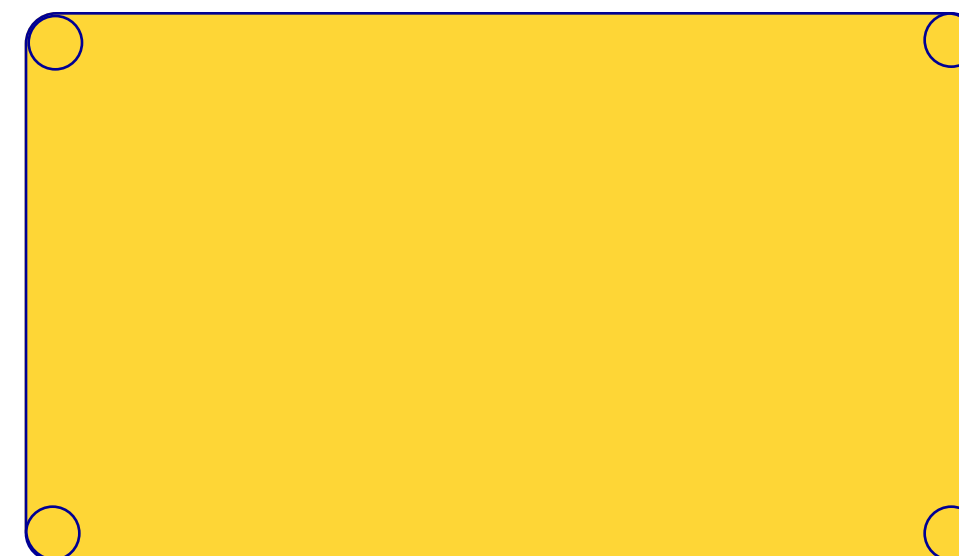
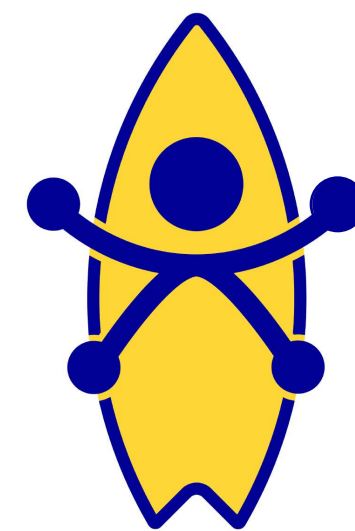

Imágenes

Por otro lado, presenta imágenes como **barras horizontales**, con el fin de tener **variación en las texturas**. Si se inserta texto en estas **deben ir con un bloque** transparente por detrás, con una tonalidad que **contraste** con la luz de la imagen seleccionada.



**40% de
Opacidad
#DFDFDF**

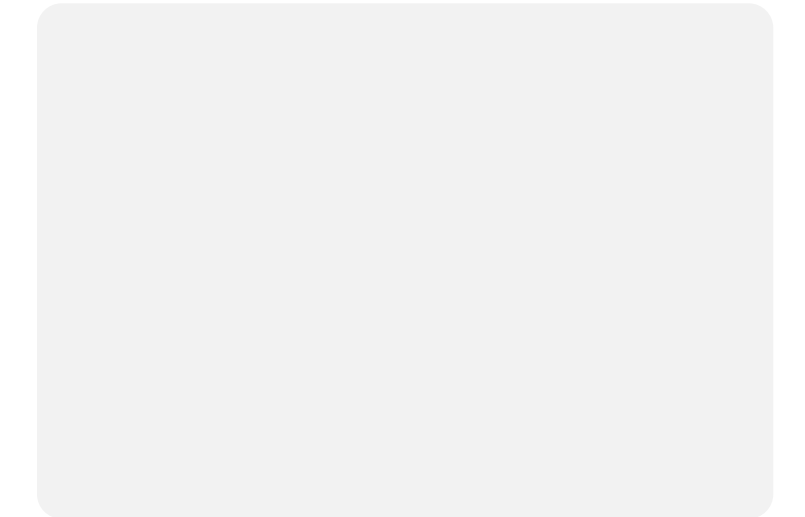

**40% de
Opacidad
#000094**

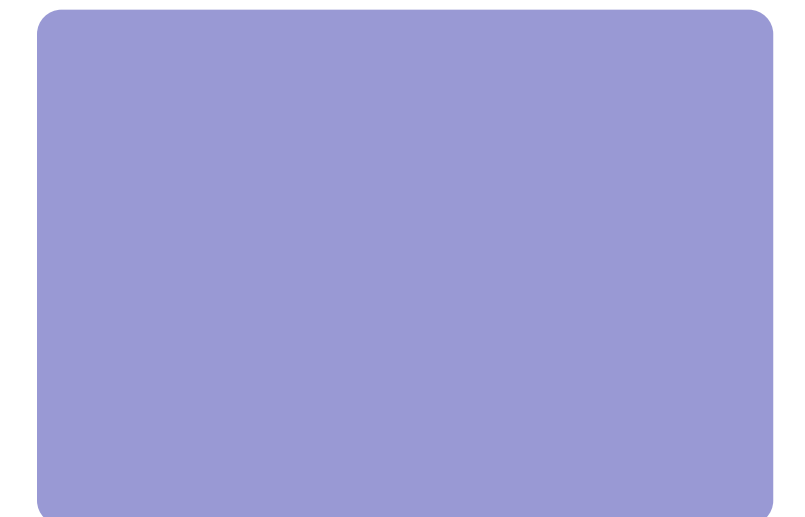

Barra

Se utiliza una pequeña barra para señalar todo el **contenido clickeable**, ya sea porque **dirige** a otra área del sitio o **despliega** el bloque que la contiene. Junto a ella, se encuentran las **flechas para desplazar**. Ambas nacen desde los trazos del logo, en específico del **cuerpo humano abstraído**.

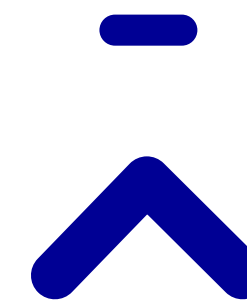
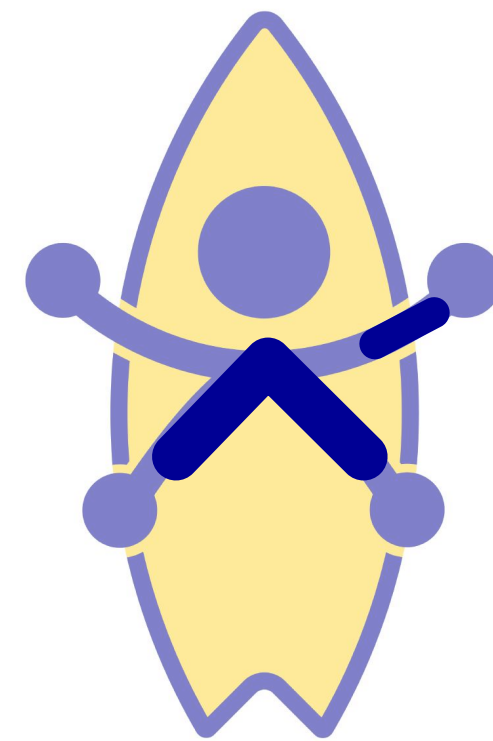
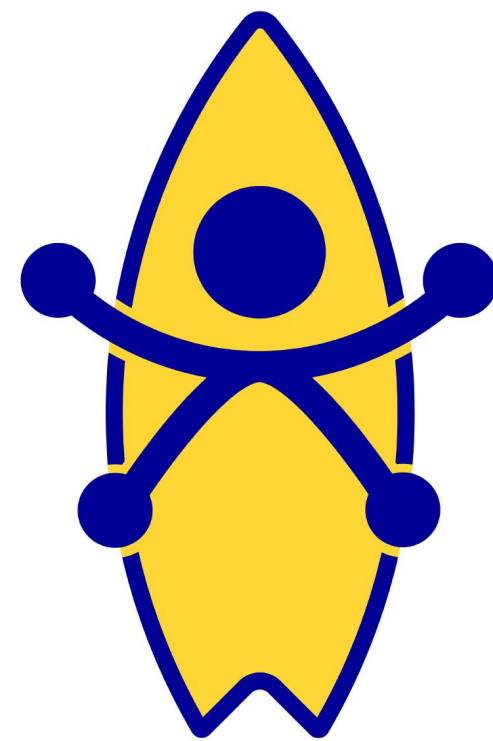

Adaptaciones

Presentamos las adaptaciones creadas por el **Fablab Aconcagua** a través de capturas del modelado 3D creado en el programa Inventor. Siendo imágenes de toda la **estructura** y sus **componentes**, además de exponer las **planimetrías**. Los elementos van acompañados de sus especificaciones, disponibilizado la información para que **cualquiera pueda construir los modelos**.

Especificaciones

Alto: xxcm

Ancho: xxcm

Hecho con planchas

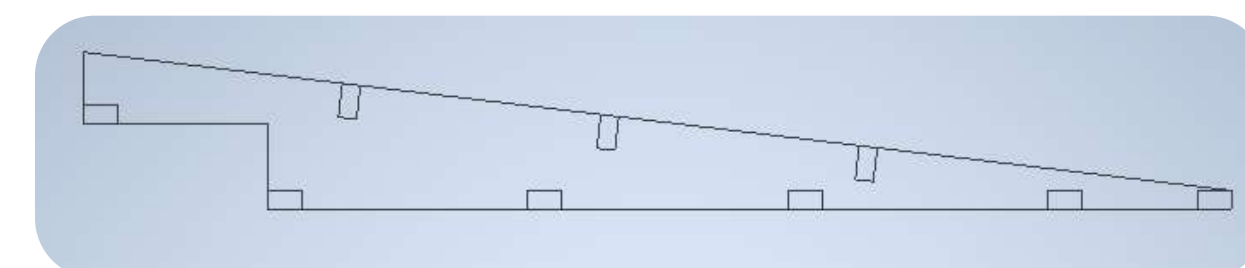
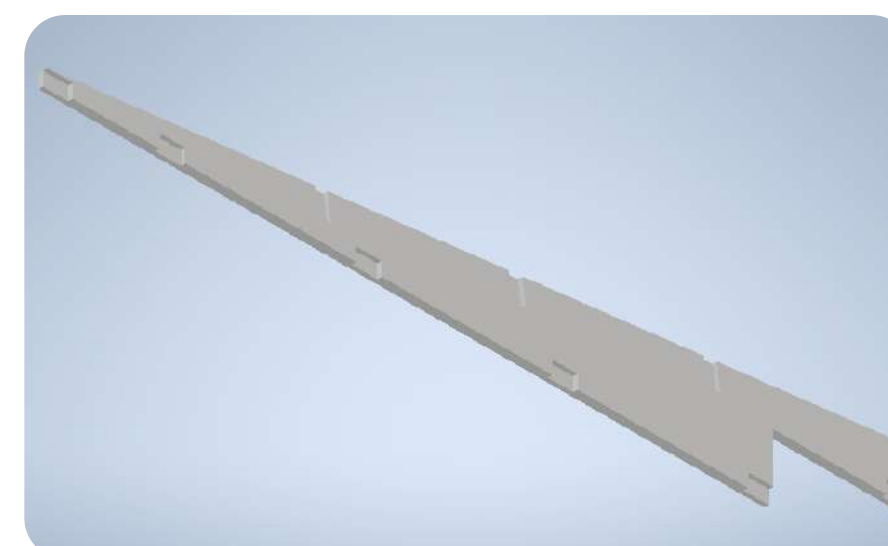
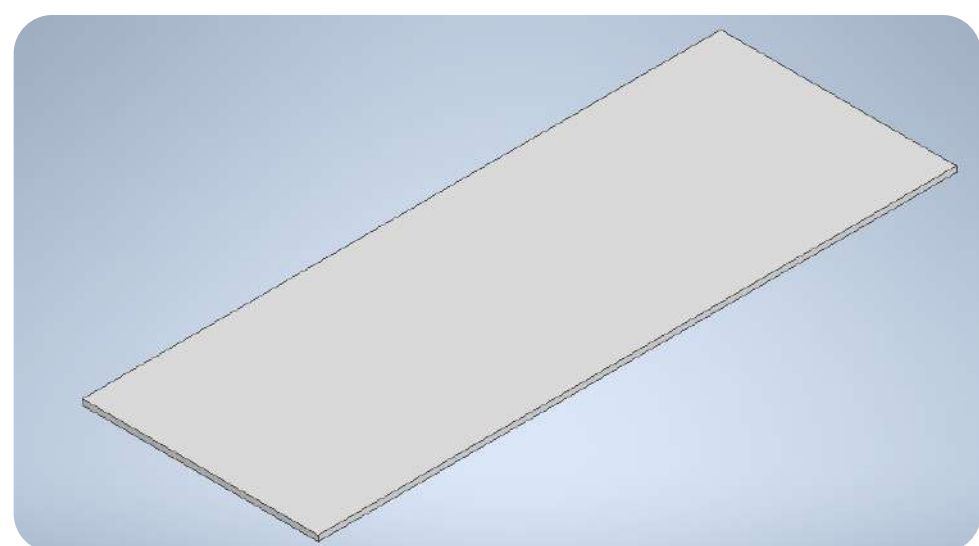
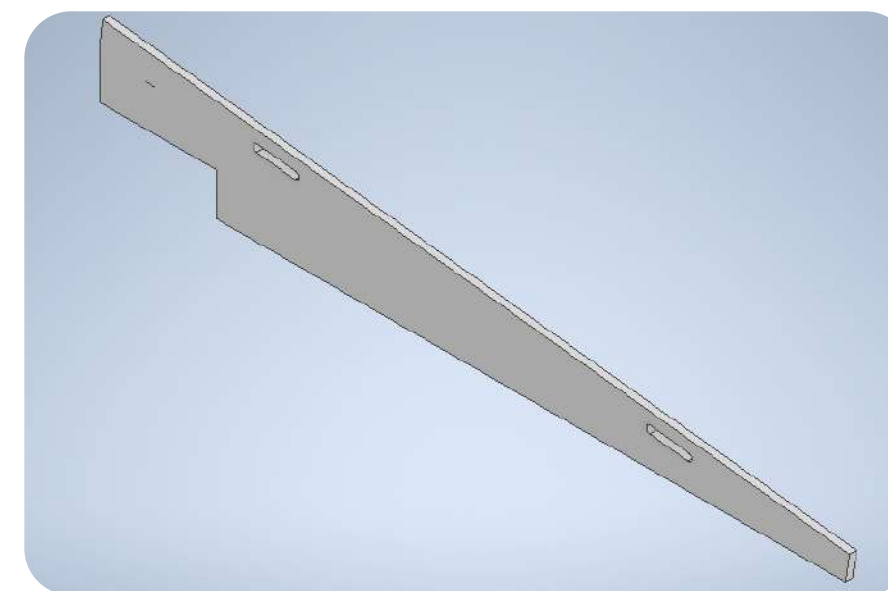
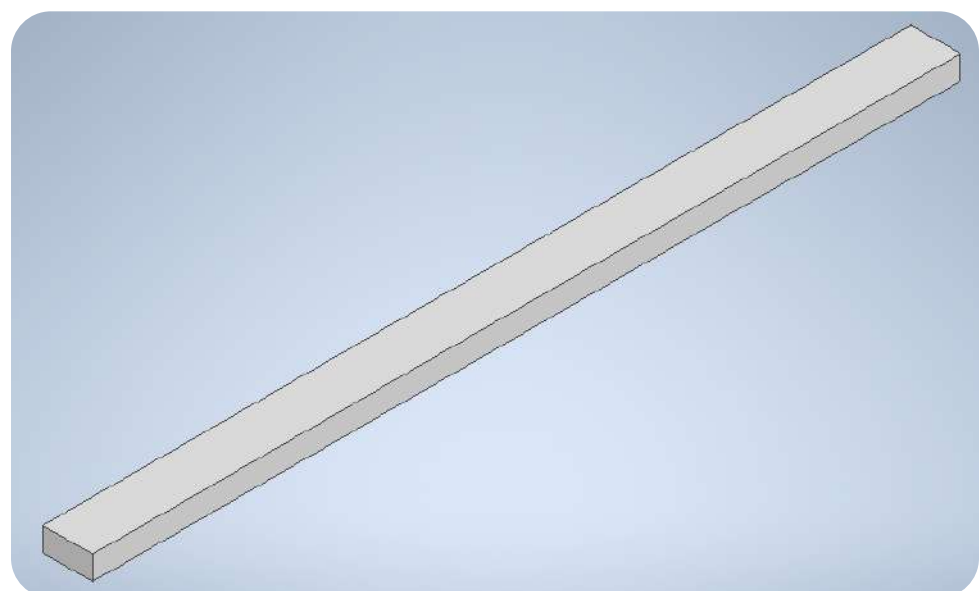

Wireframe

A continuación se presenta el uso de la grilla y las reglas de diagramación aplicadas, además de exponer el contraste logrado.

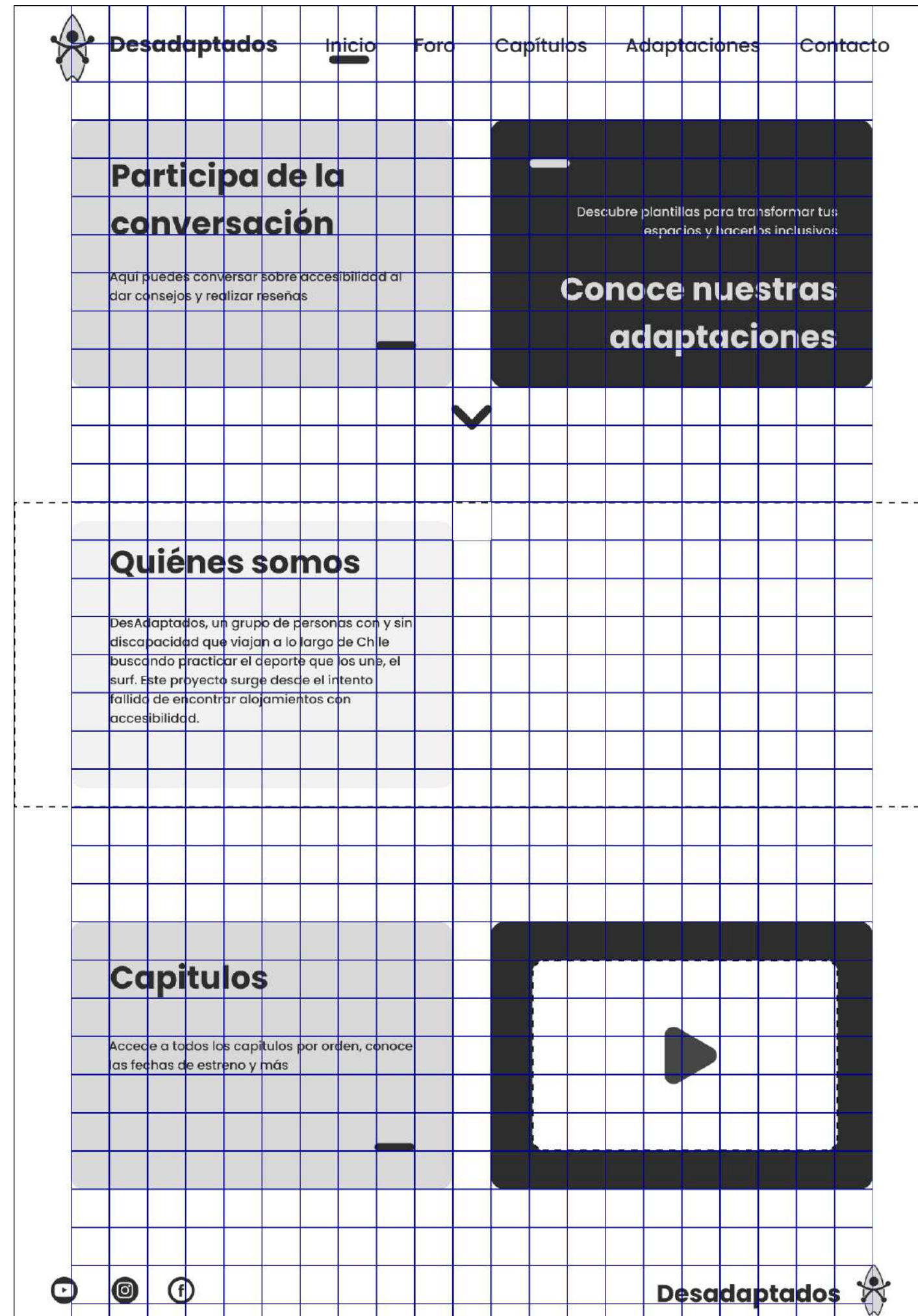

Wireframe

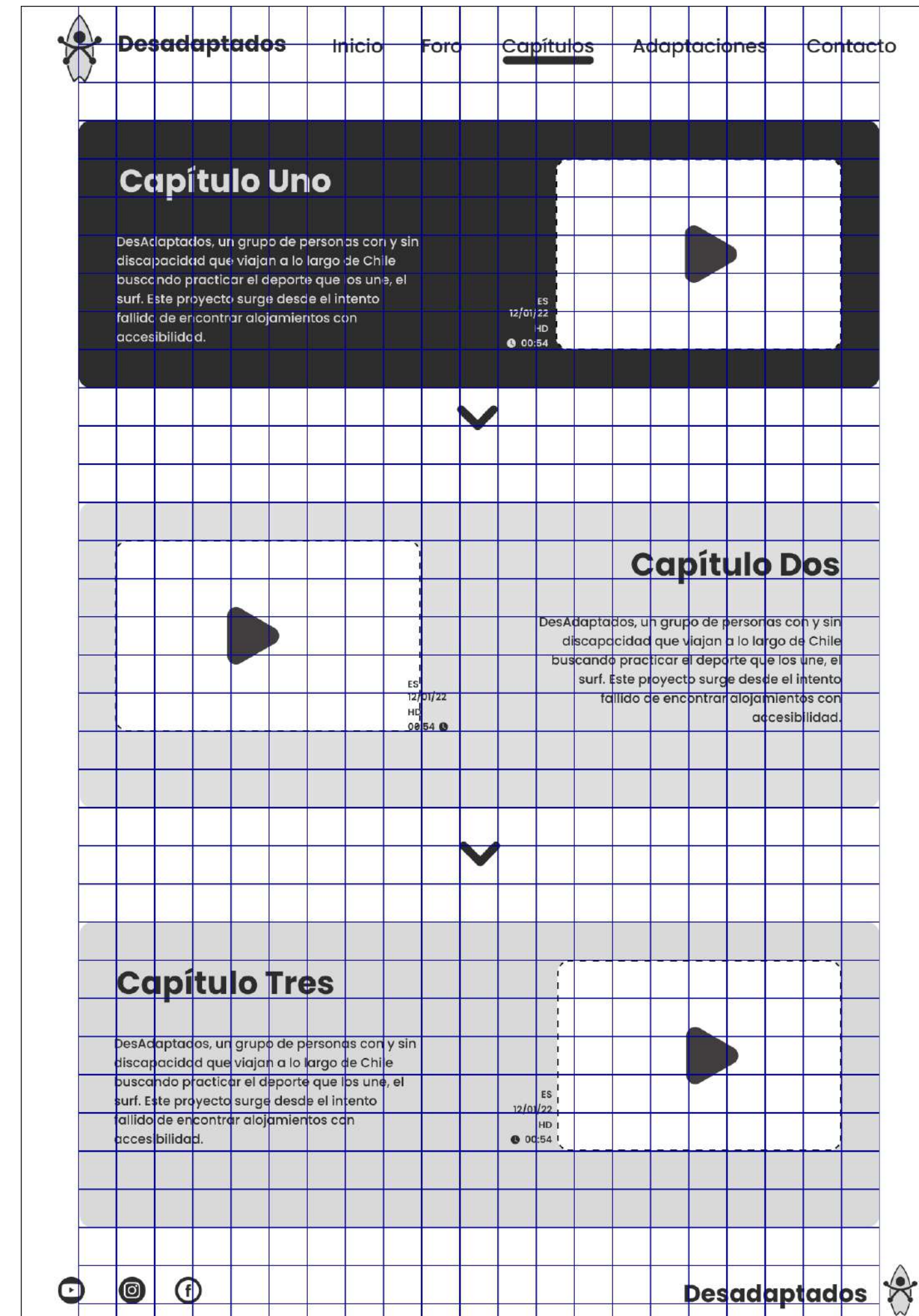
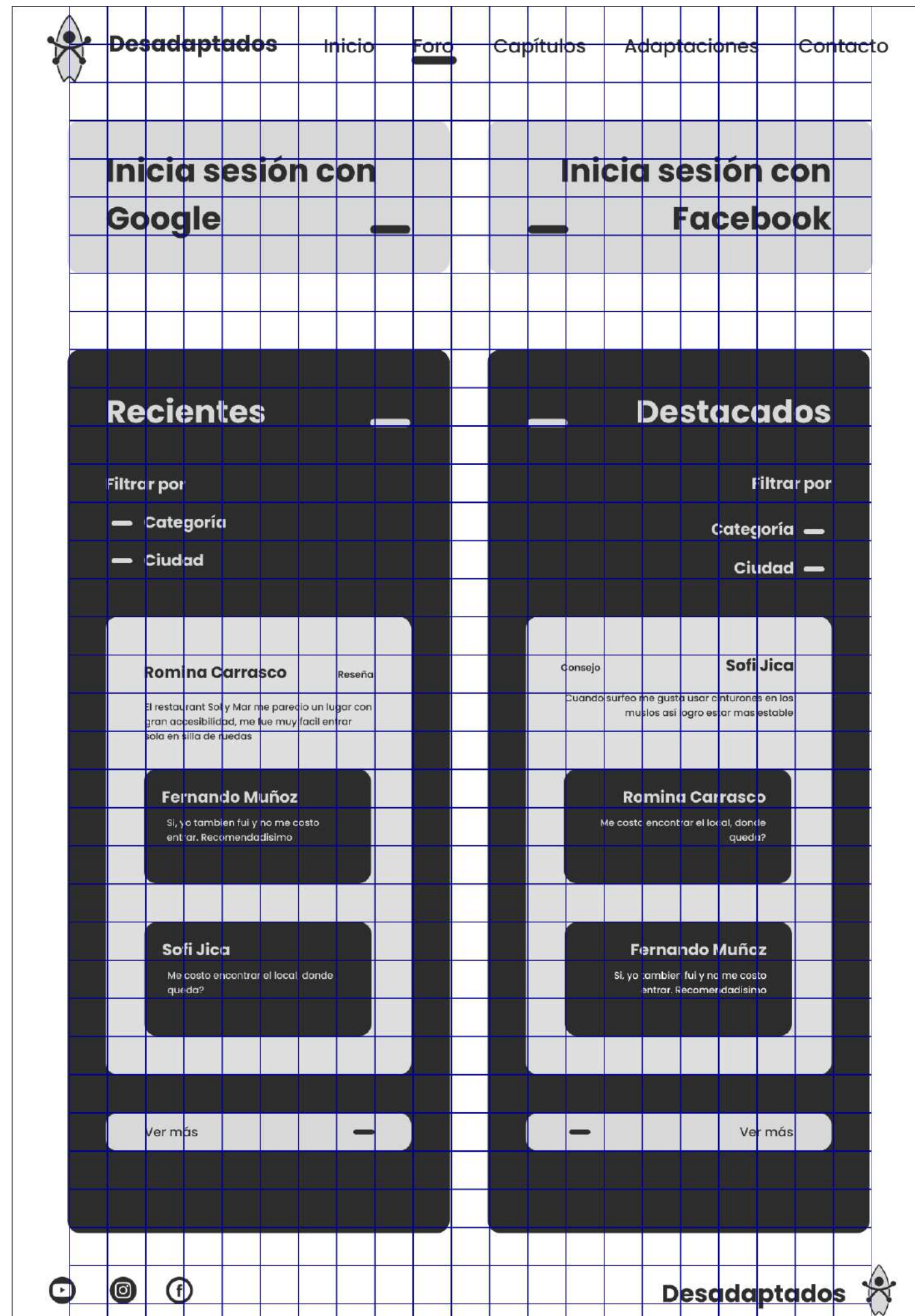

Wireframe

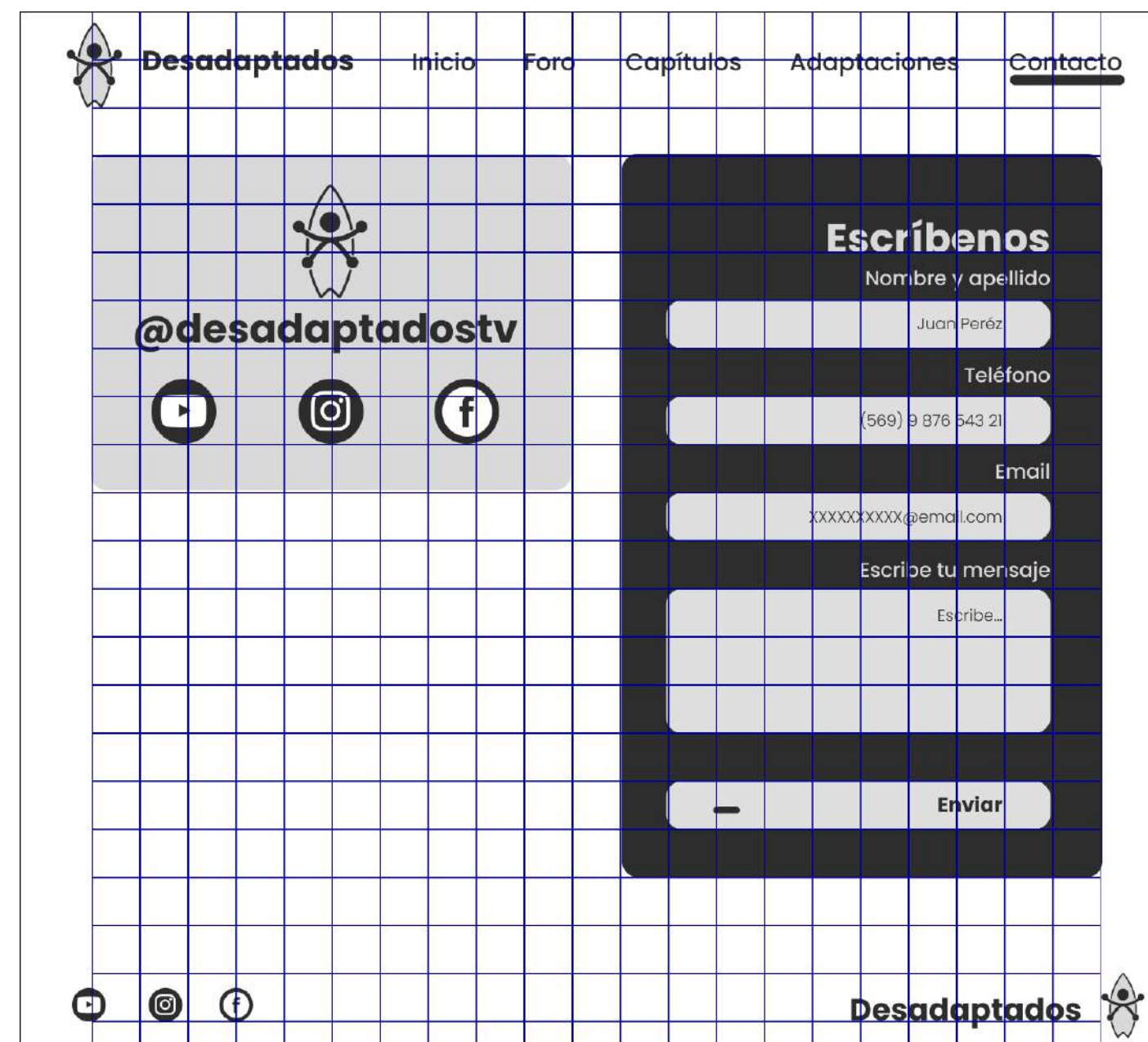
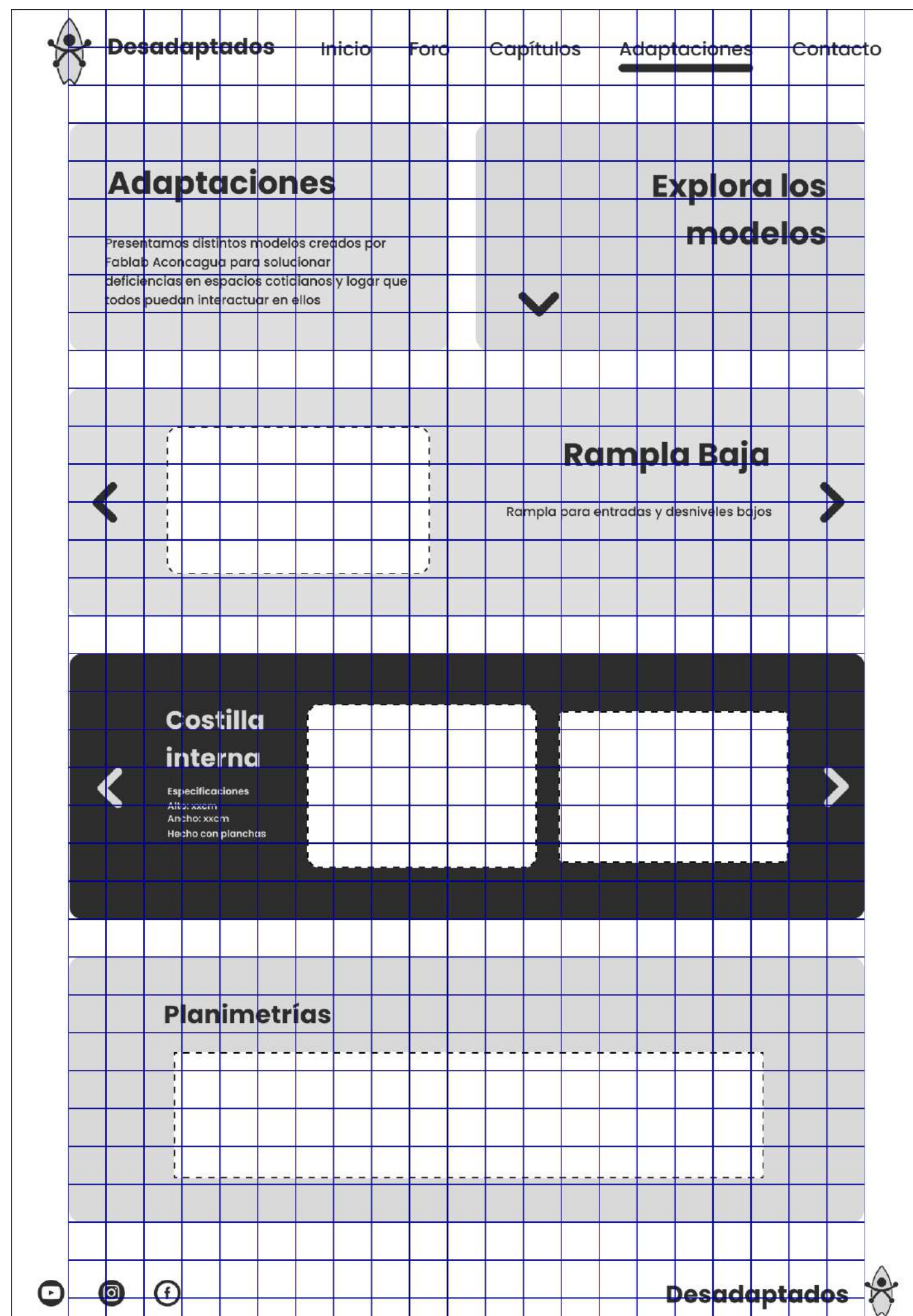

Plantillas del Sitio Web para Ordenador

En las siguientes imágenes se enseña el uso del color junto a las interacciones y el contenido final del sitio.

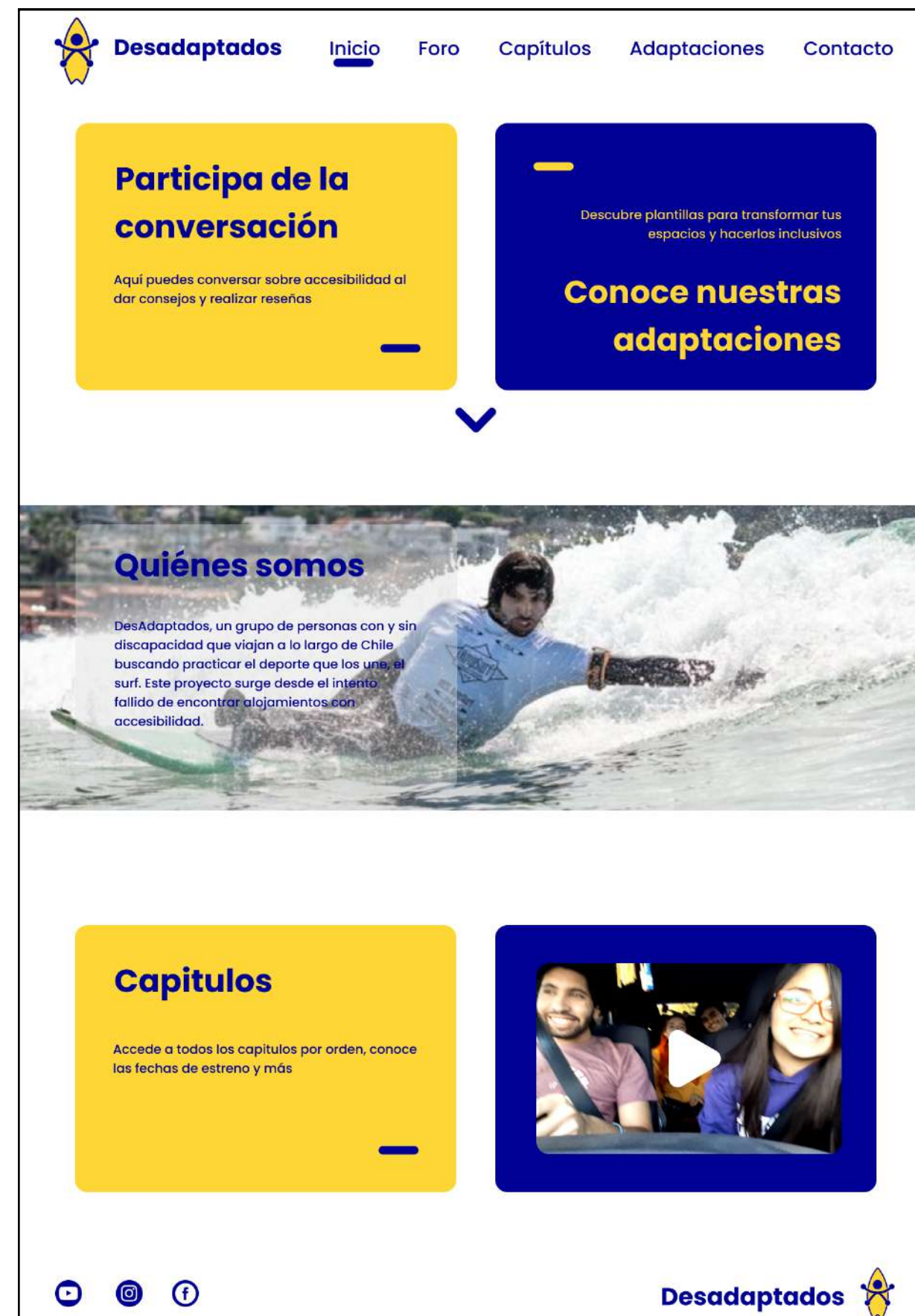

Plantillas del Sitio Web para Ordenador



Plantillas del Sitio Web para Ordenador

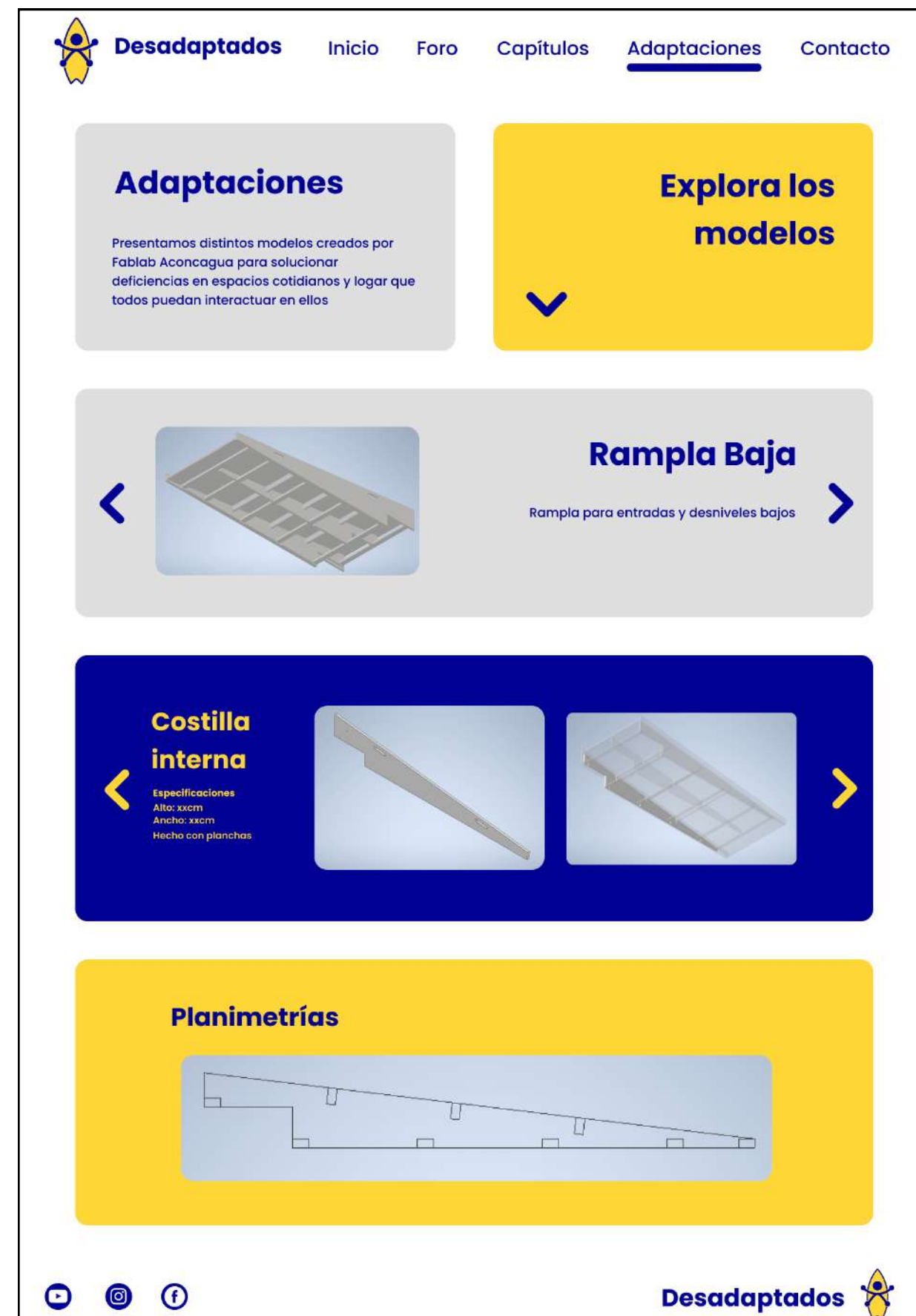

Plantillas del Sitio Web para Iphone

El sitio web propuesto tiene la capacidad de ser **responsivo**, por esto se presentan las siguientes plantillas que permiten ver todo el contenido de la web **ajustado al tamaño** de una pantalla de **iphone X**. Las medidas utilizadas fueron de 1125 x 2436 pixeles.

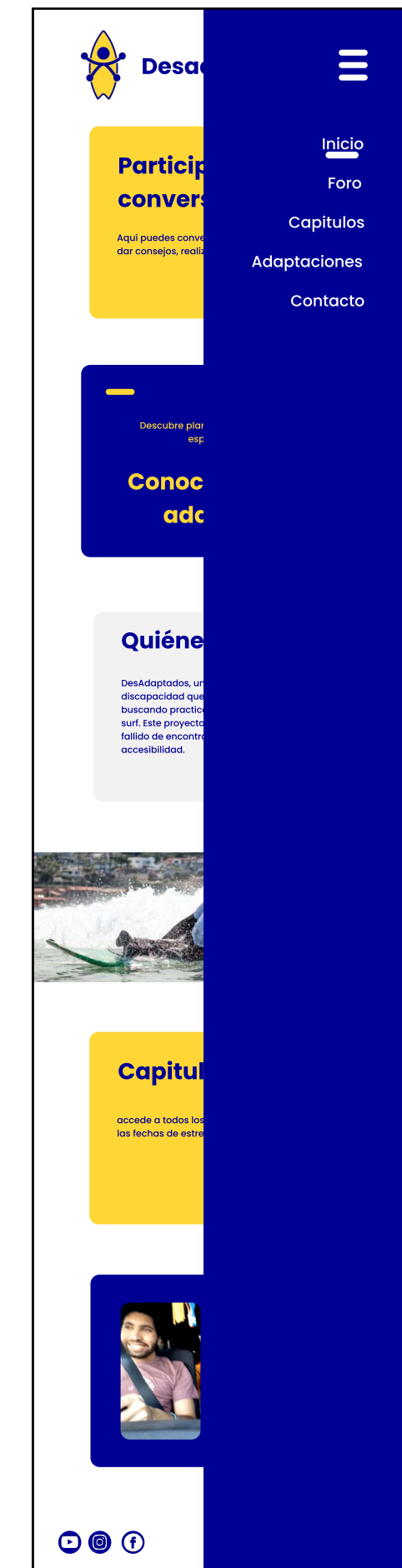
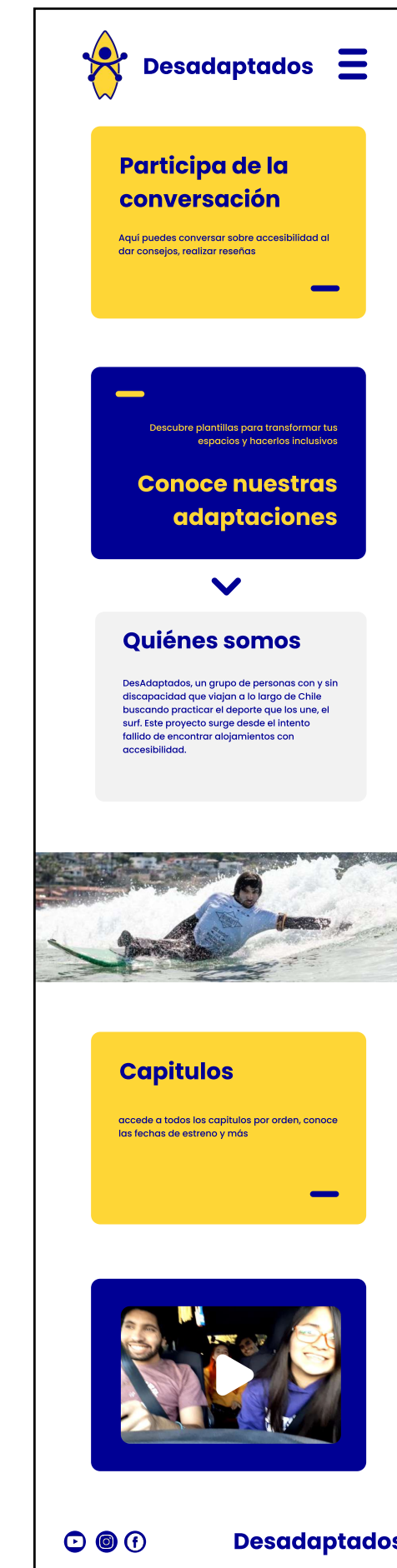

Plantillas del Sitio Web para Iphone

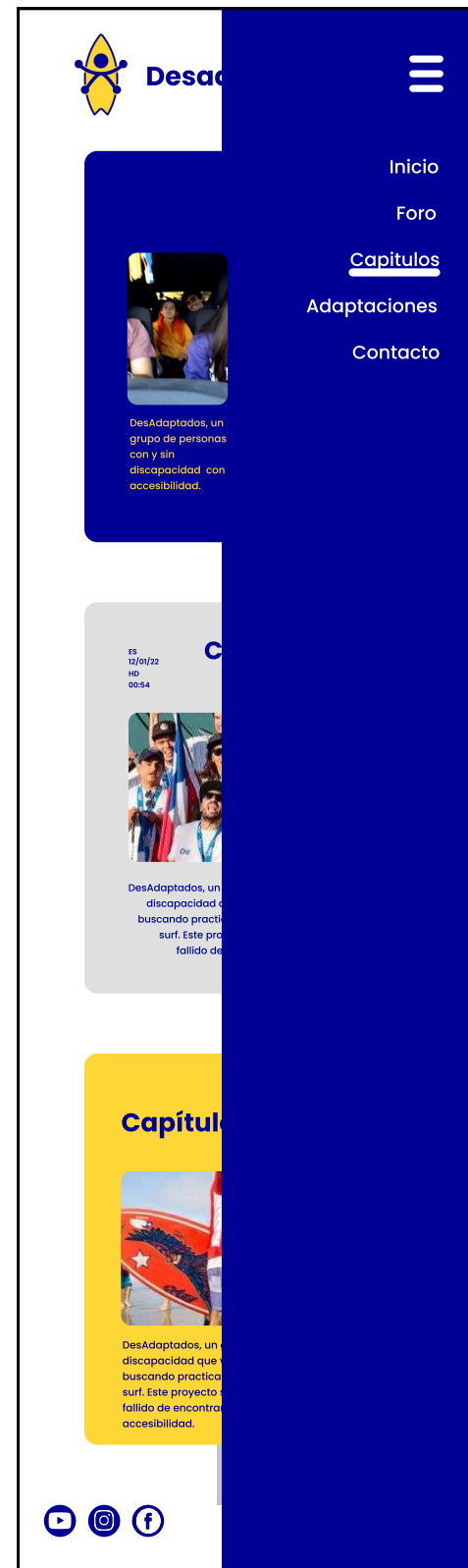
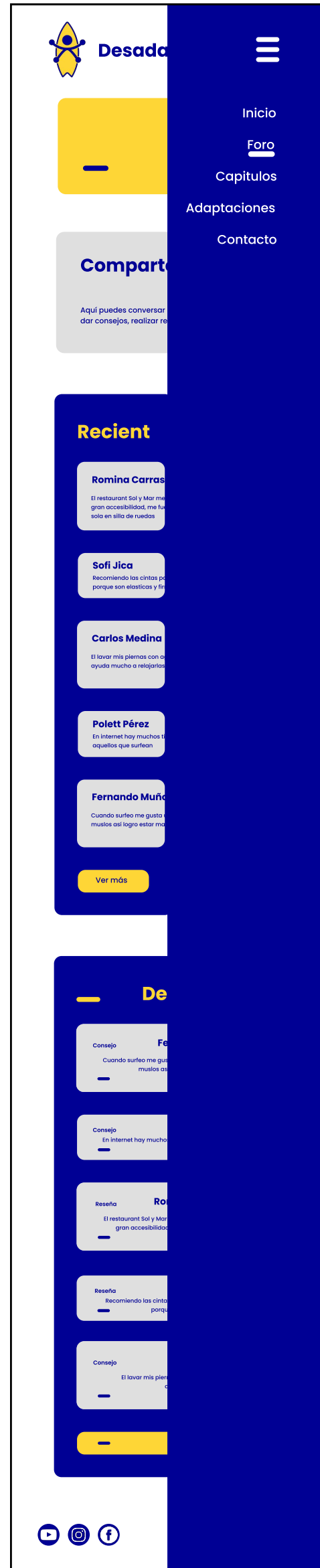
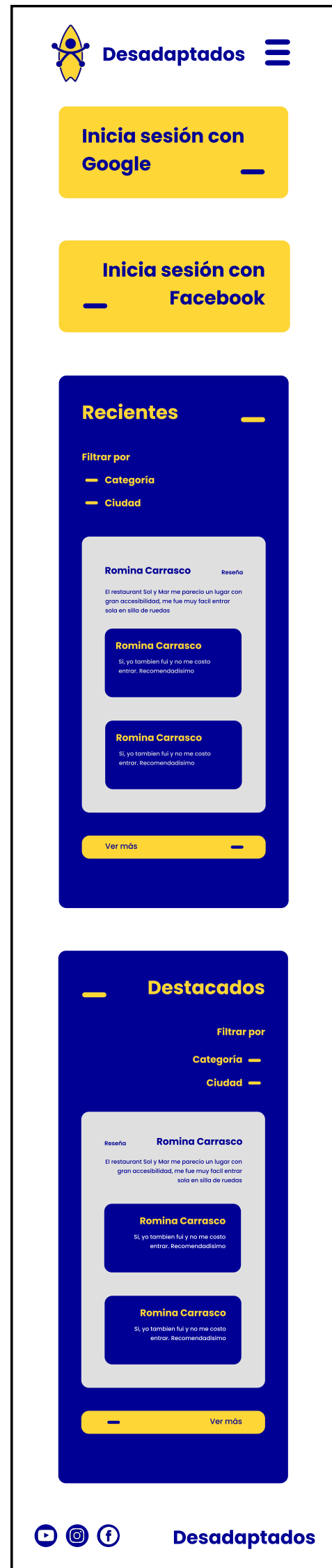

Plantillas del Sitio Web para Iphone

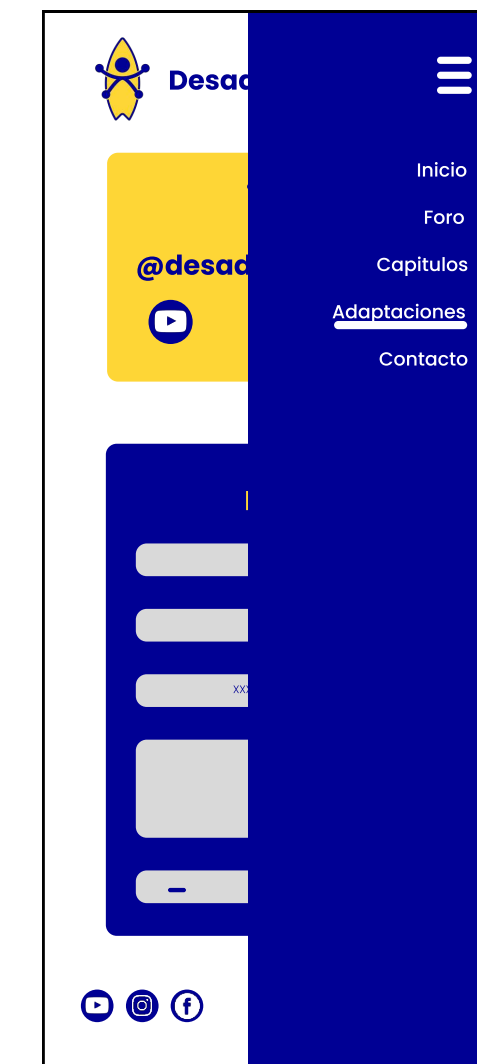
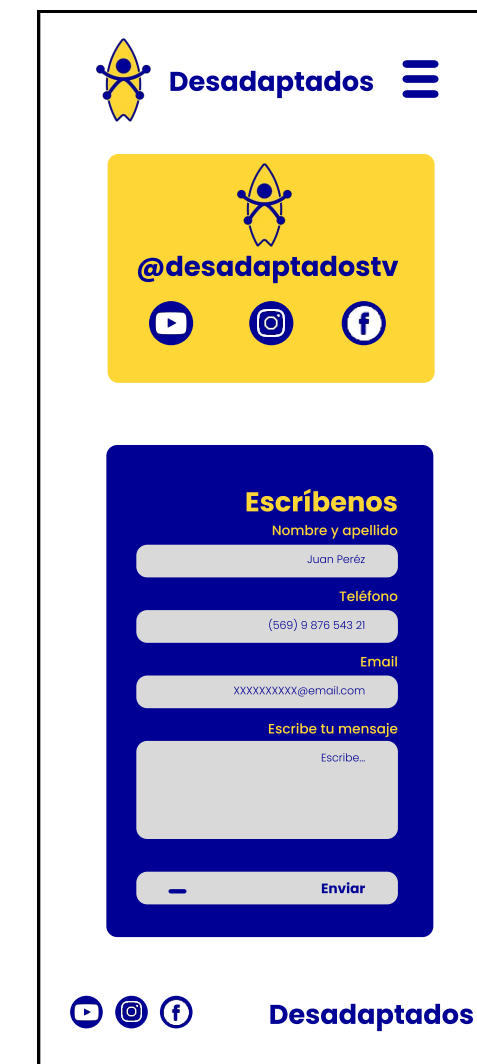
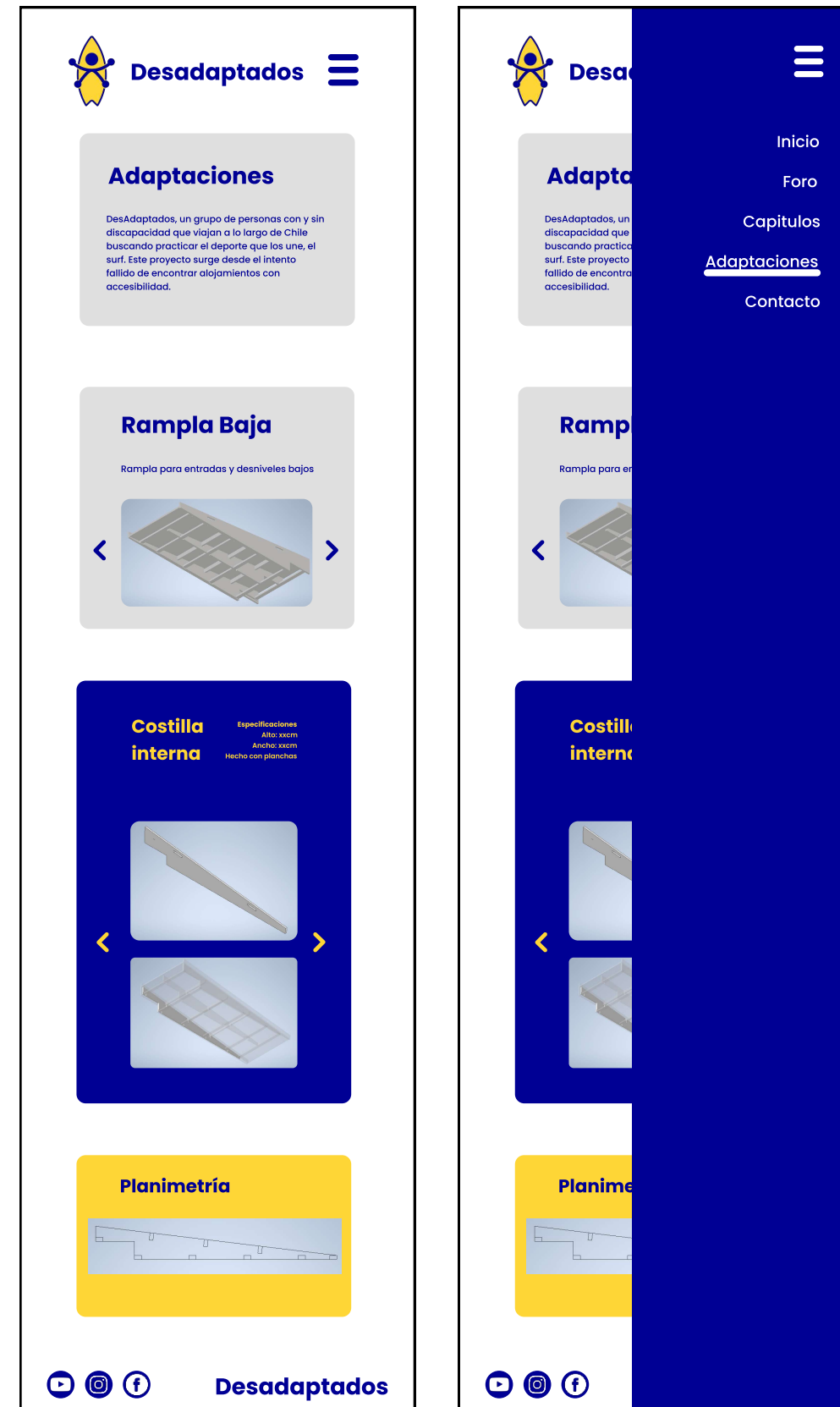

Redes Sociales

Pictogramas

Estos fueron los pictogramas finales. Para su construcción se siguió la única regla de que todos los trazos tuvieran terminaciones redondeadas.

Pictograma 1

Este pictograma sirve para agrupar historias relacionadas a desadaptados y otras personas que participen de las actividades.

Nº1



Pictograma 2

Este pictograma sirve para agrupar historias relacionadas a comentarios, recomendaciones, mensajes, preguntas y sus respuesta

Nº2



Pictograma 3

Este pictograma sirve para agrupar historias relacionadas al mar y al surf.

Nº3

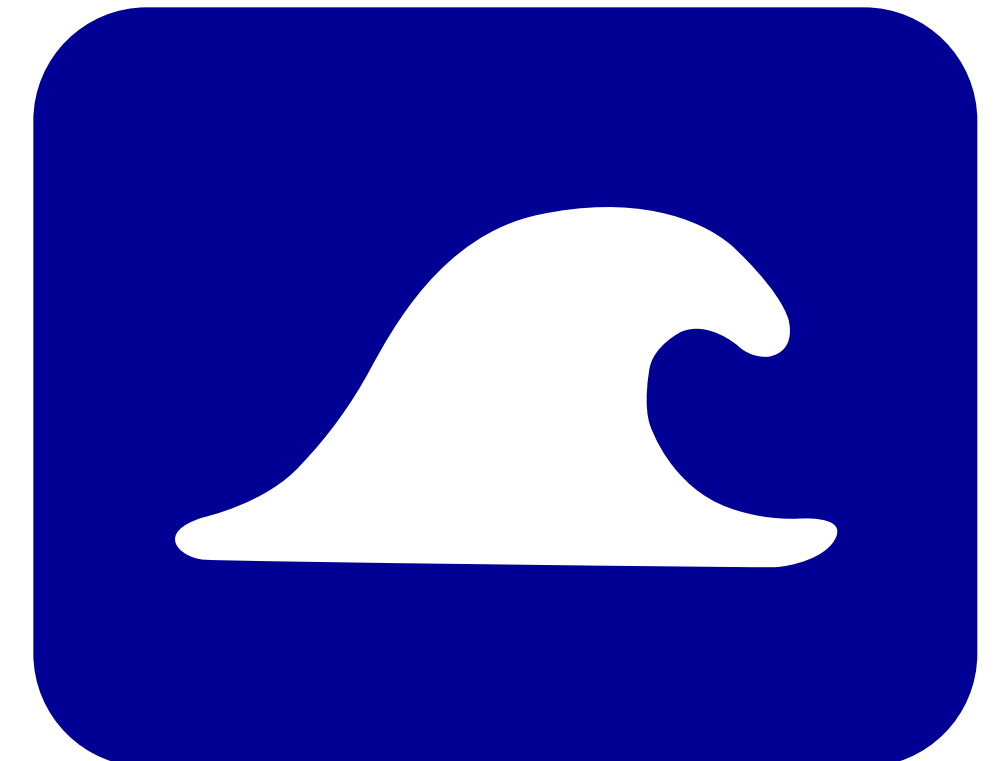

Historias destacadas

Plantillas de las historias destacadas en varias combinaciones de colores que se encuentran dentro de la paleta de colores. Esto se hace para armonizar el feed del perfil de Instagram.

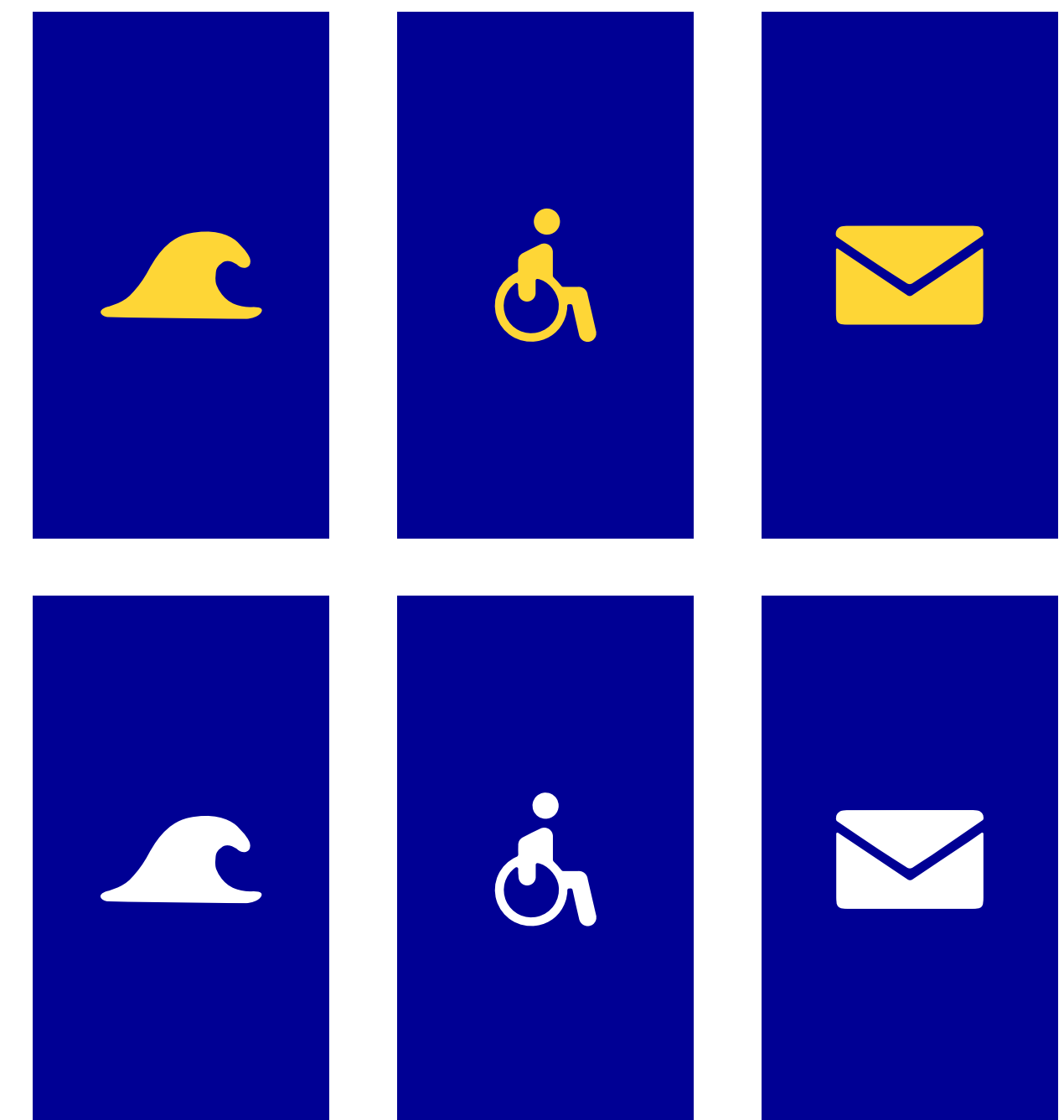
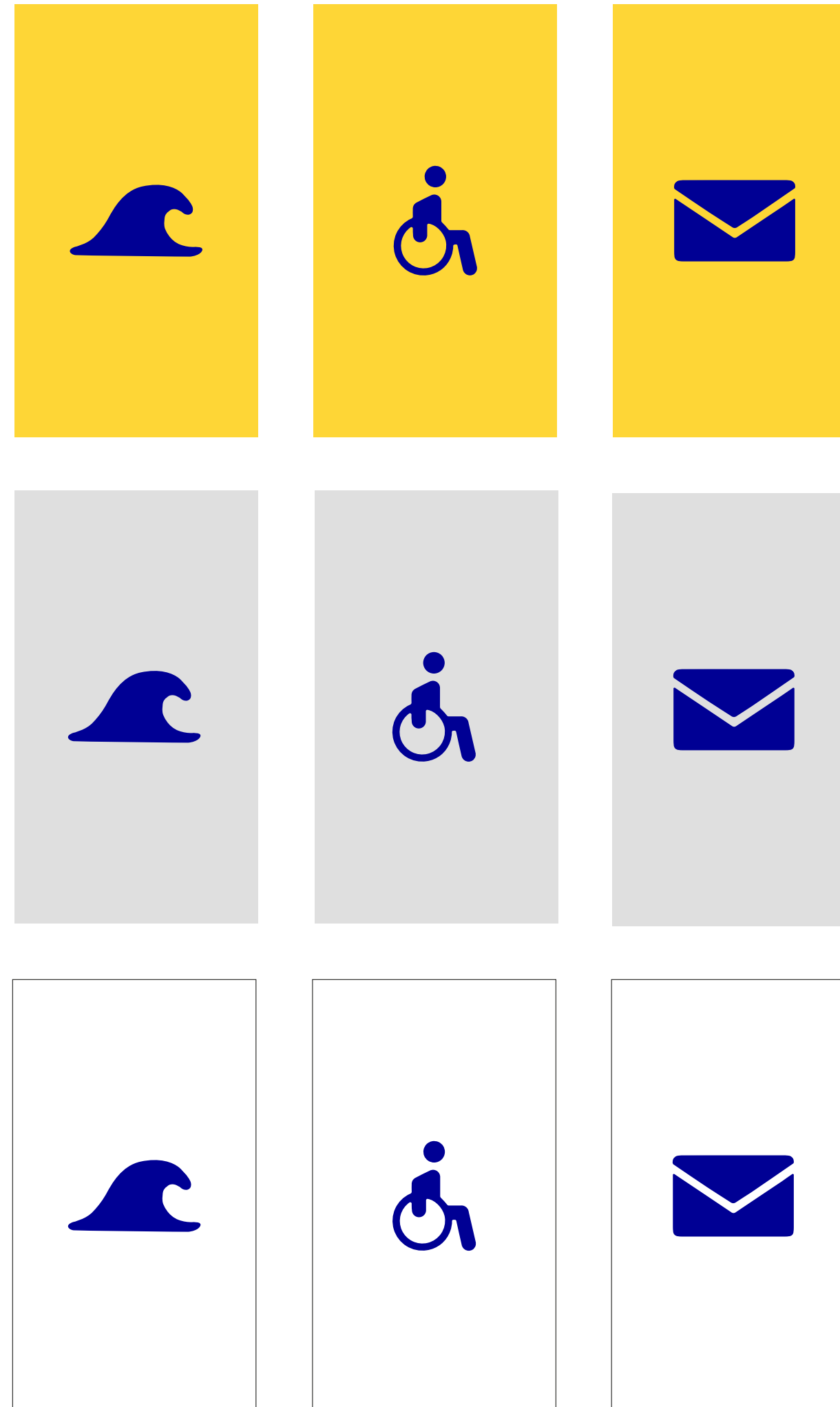

Plantillas de Instagram

Esta parte del proyecto fue creada para seguir con la misma línea gráfica de la página web pero en el perfil de Instagram.

La idea es que siempre al crear nuevos perfiles de distintas plataformas, se siga con este perfil gráfico propuesto.

Formato de Imágenes

Para las publicaciones **cuadradas** las dimensiones son desde **600 x 600px** hasta un máximo de **1936 x 1936px**. Las publicaciones **horizontales** son desde **600 x 315px** hasta un máximo de **1936 x 1936px**.

Para los **Instastories** se pueden dar las dimensiones de **1080 x 1920px** en los formatos de JPG/PNG.

Publicaciones

Peso ideal hasta 1936 x 1936 píxeles.

Historias

Peso ideal hasta 30 MB.

1080 px



750 px



1080 px

1080 px



566 px

1334 px

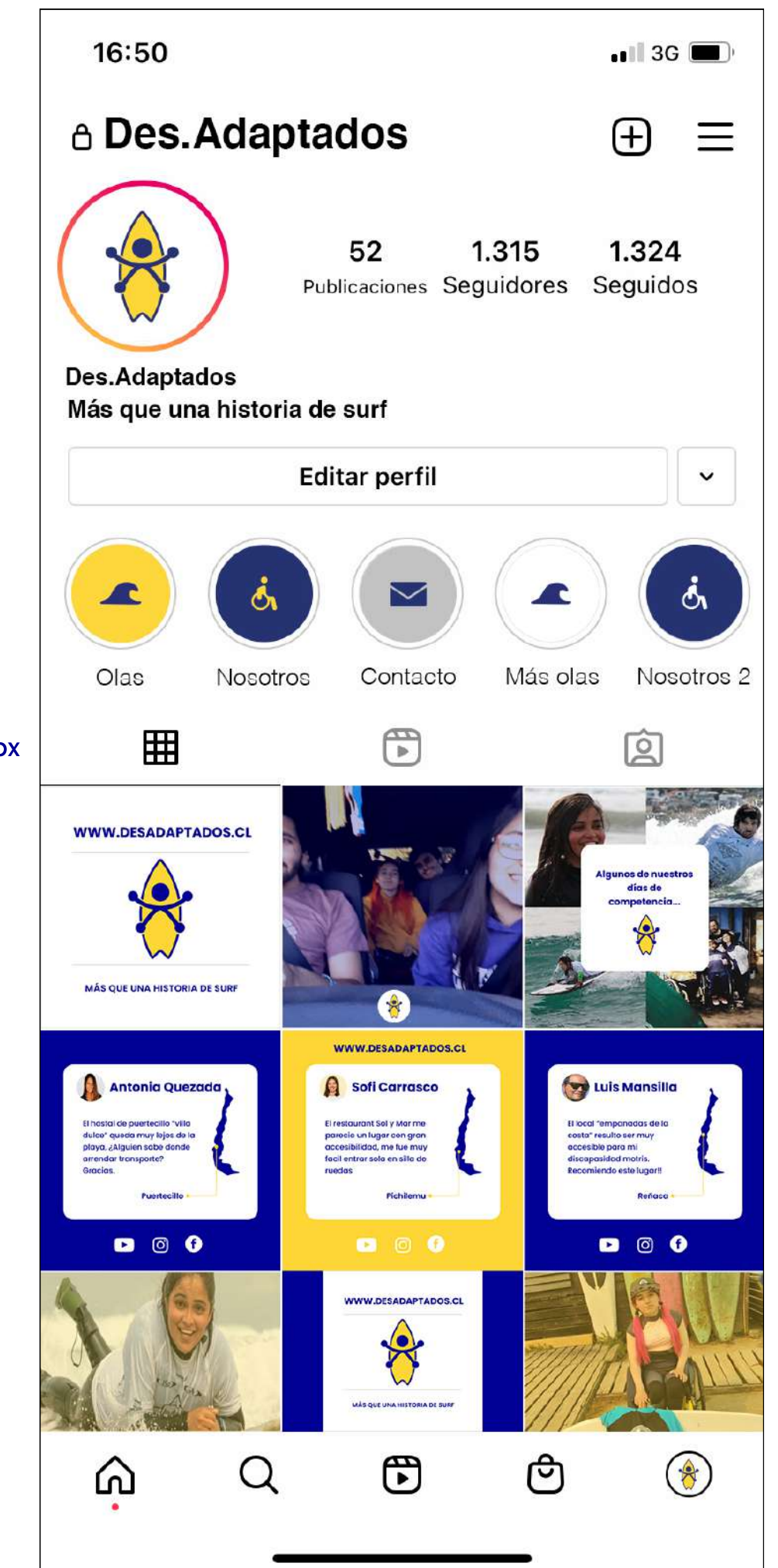

Publicaciones

Se presentan varias plantillas que se pueden usar para **subir contenido** para que el feed del instagram siga la misma línea y quede **armónico**.

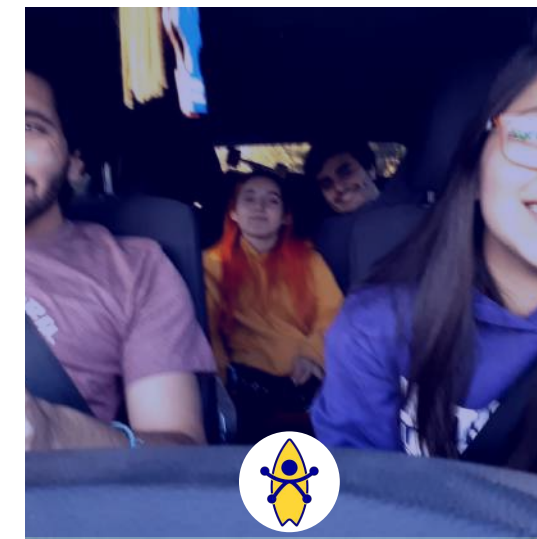

Historias

Estas son otras **propuestas de contenido** que se puede utilizar para subir a las historias de instagram.



Síguenos para nuevos eventos cerca de ti



Construye una comunidad junto a nosotros

e[ad]

Escuela de Arquitectura y Diseño
Pontificia Universidad Católica de Valparaíso



PONTIFICIA
UNIVERSIDAD
CATÓLICA DE
VALPARAÍSO

Diseño y Edición por: Joaquín Mansilla
Emily Hutt Fontt
Vicente Quezada
Rosario Vicente

Profesores: Herbert Spencer y Renée Rodo
Taller de Diseño de Servicios
Escuela de Arquitectura y Diseño. PUCV
Diciembre del año 2021
Valparaíso - Chile