

PLIEGUE HABITABLE

PLIEGUE DEL OÍR

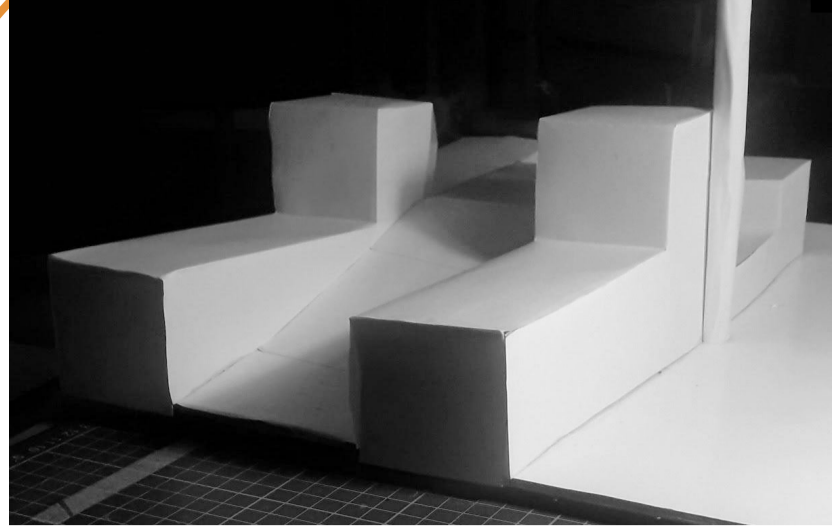

PROYECTO PLIEGUE



Tránsito y estancia segmentado en pendientes y alturas

Conversar acompañado en apropiación del fondo envolvente

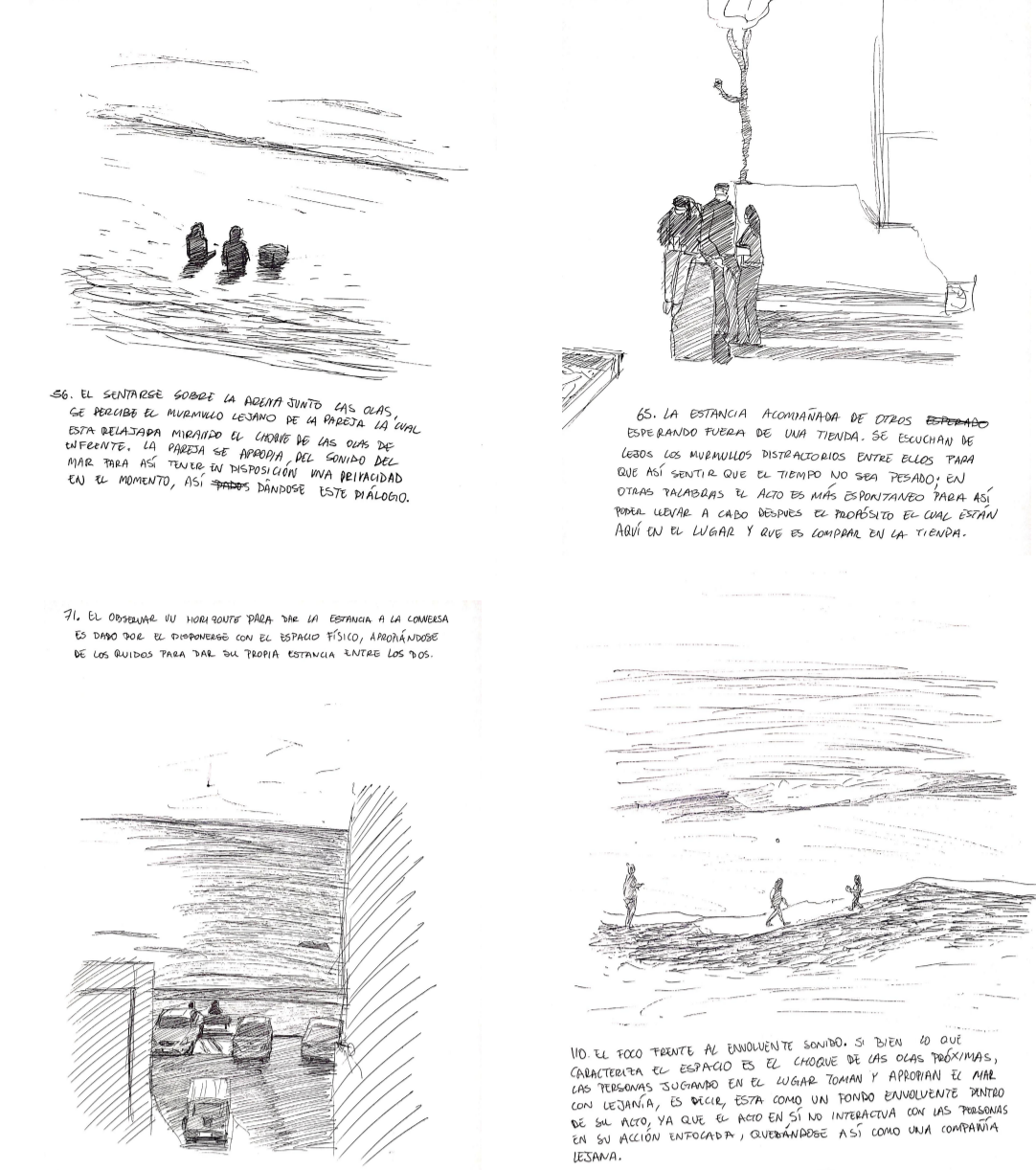

Apropiación acompañada de la altura envolvente hacia el conversar

FOTOS MAQUETA:

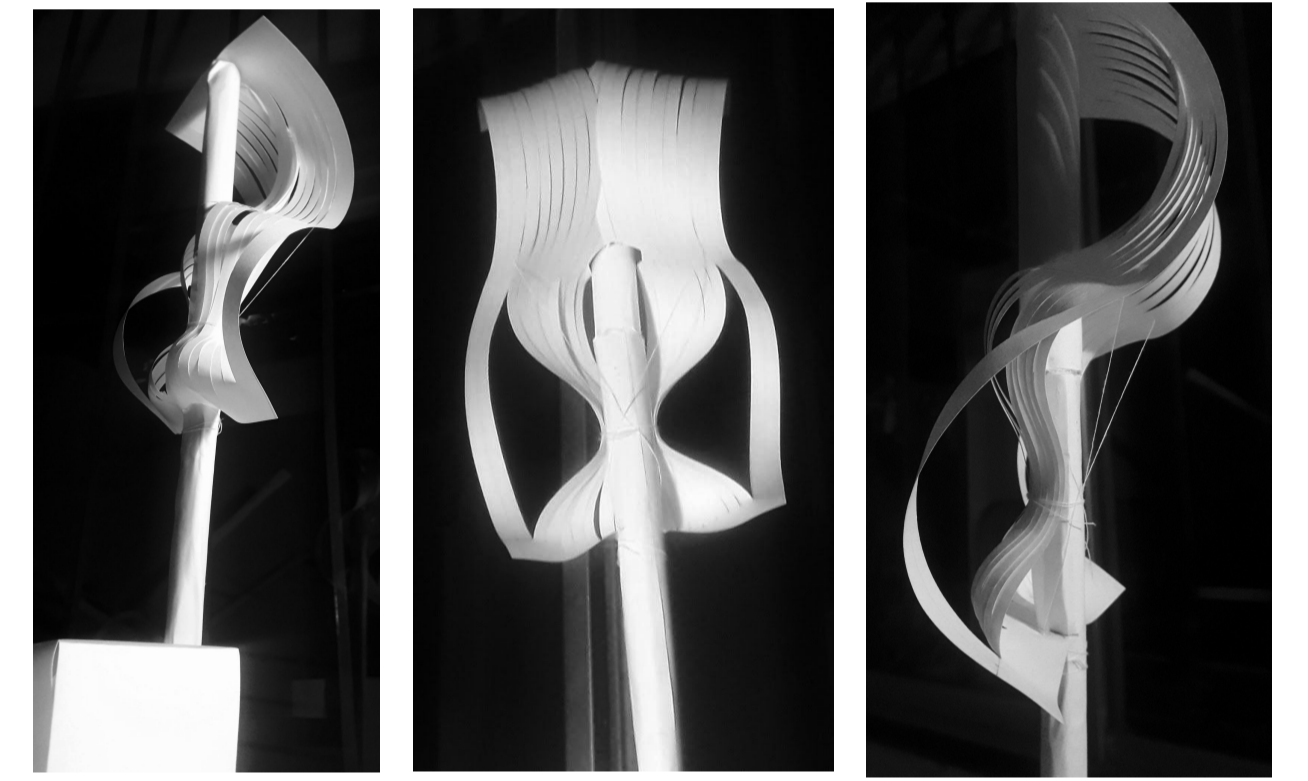
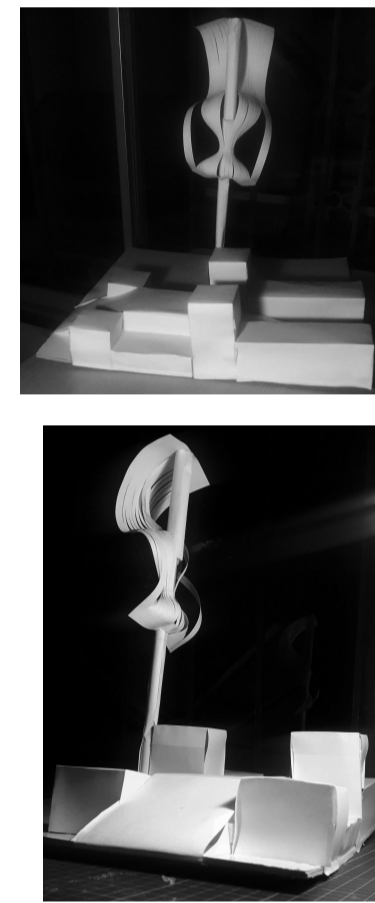
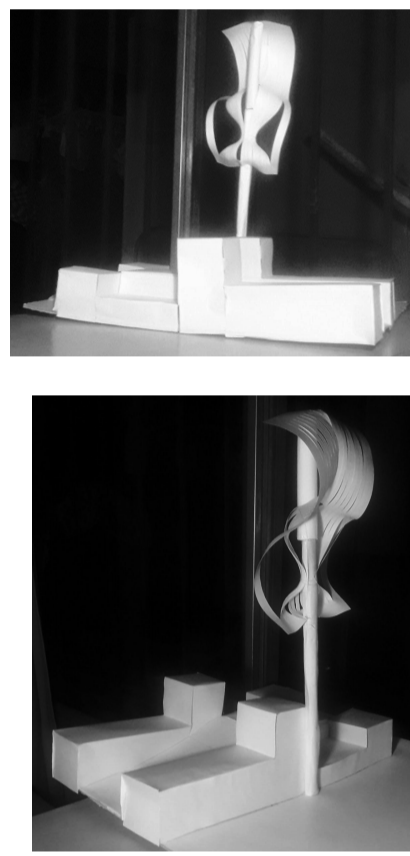
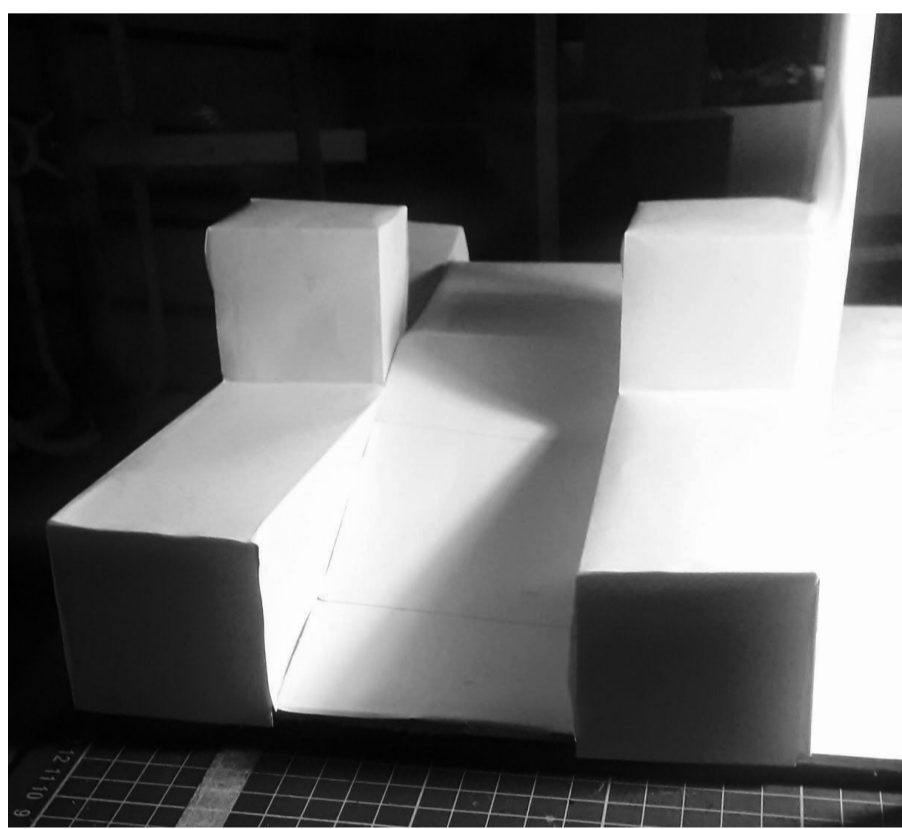

Esquemas Pliegue Habitable

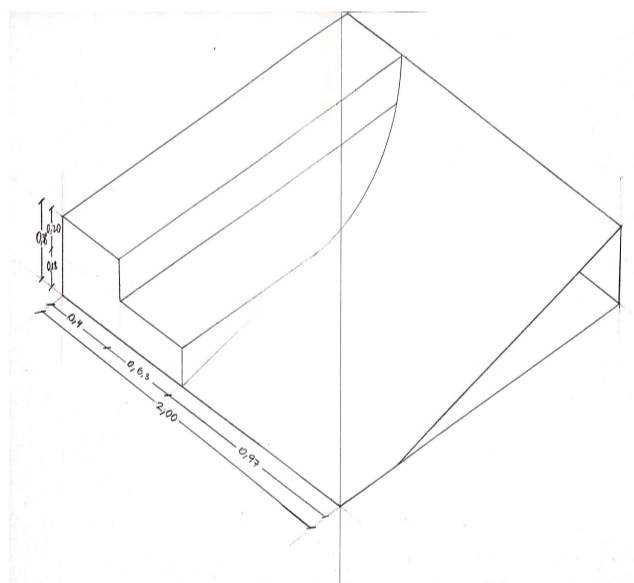

Tránsito y estancia diferenciada a lo largo de una altura decadente (Ignacio Leal).

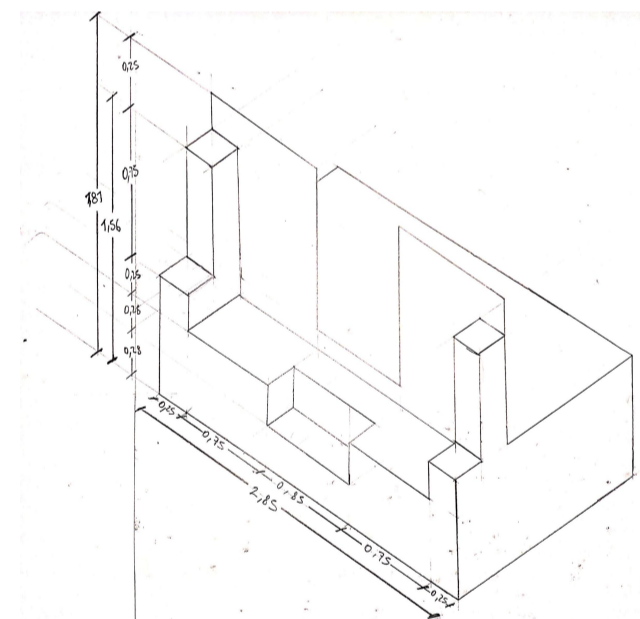

Alturas habitables contenidas en un todo (Fernanda Valdés).

Esquemas Pliegue del Oír

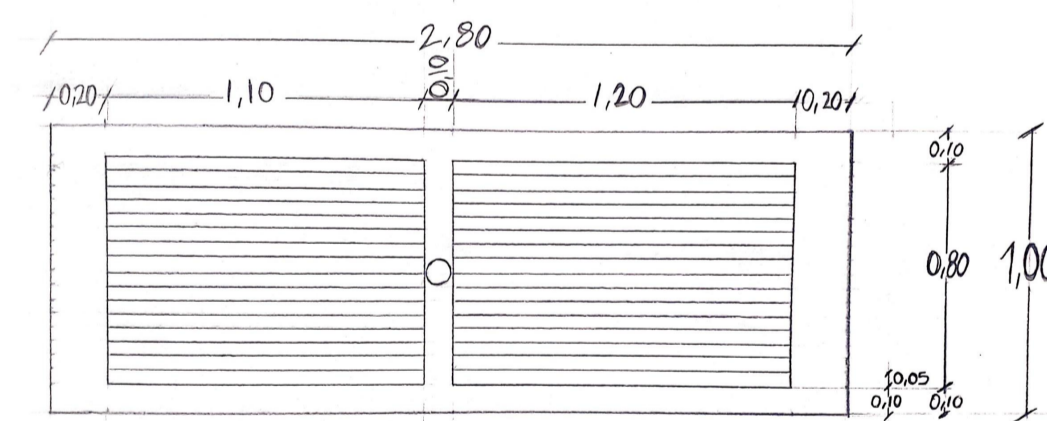
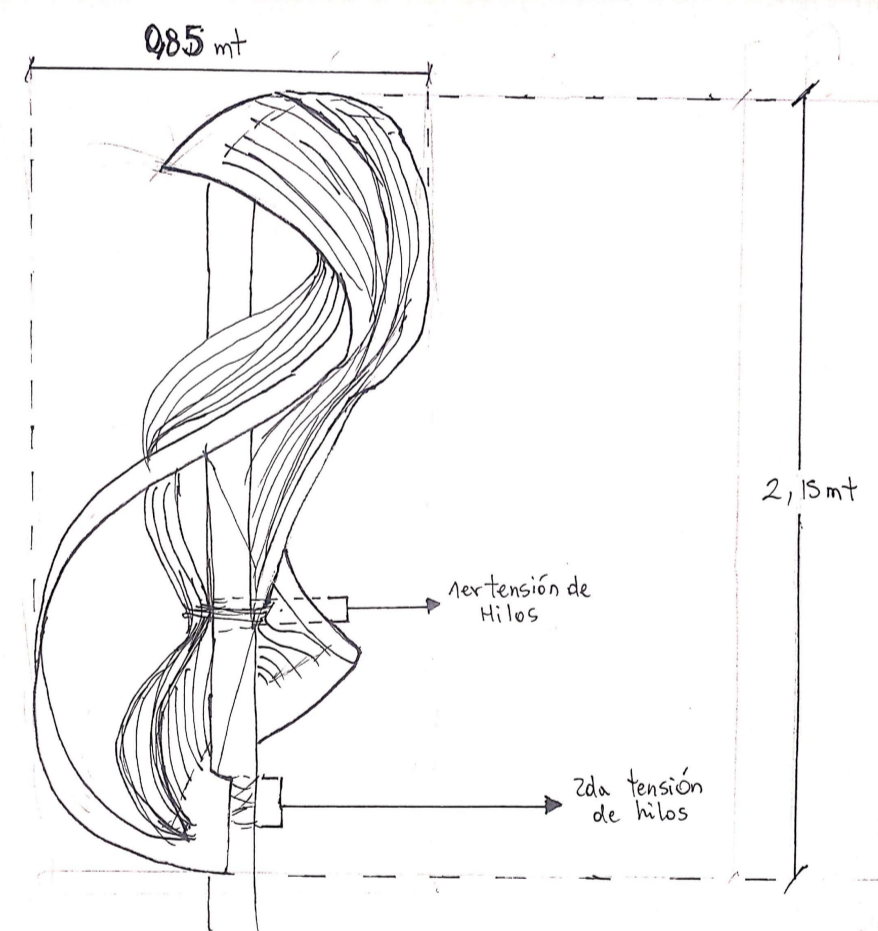

Calce Pliegue Habitable

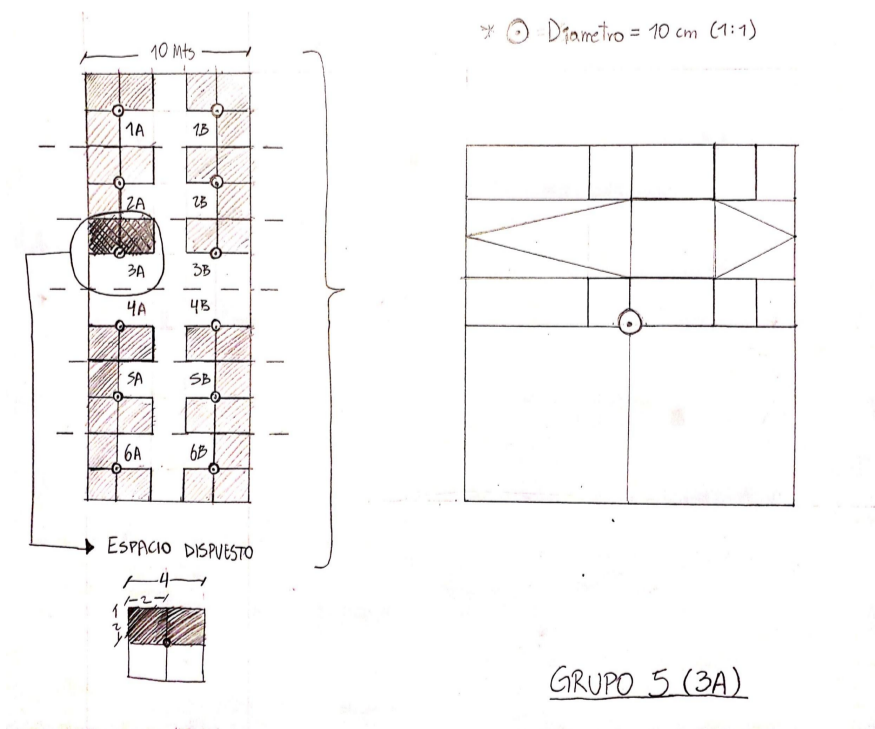
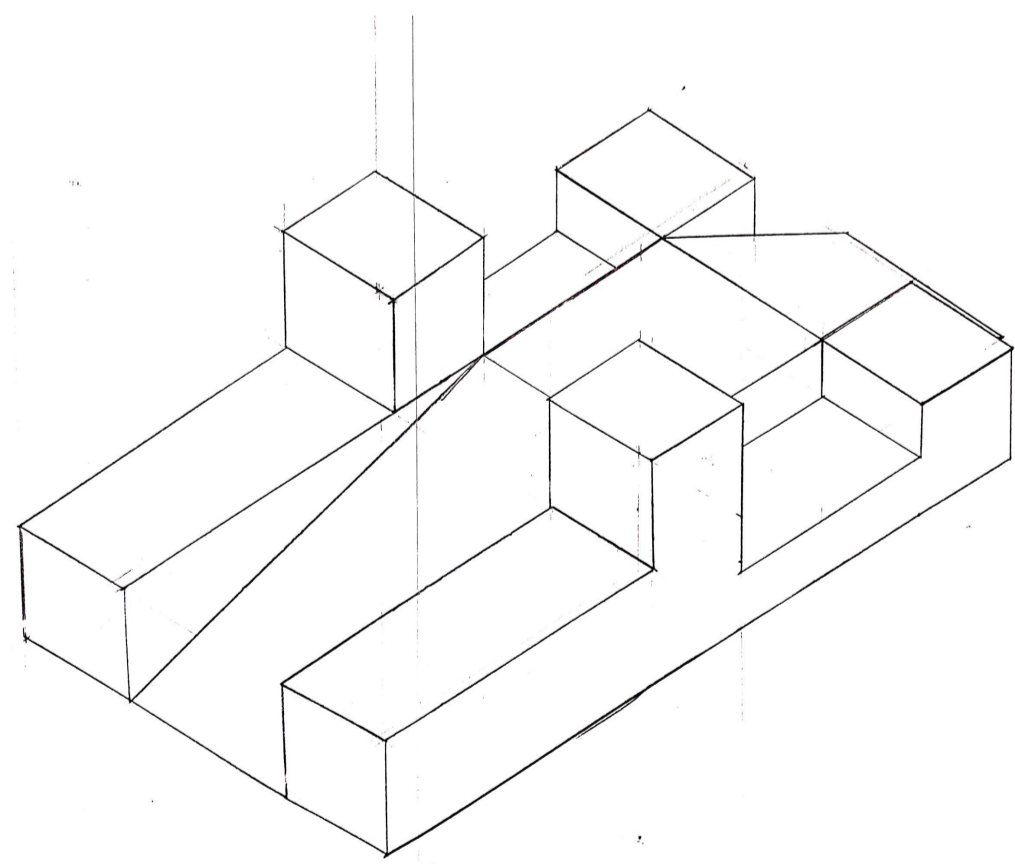

FUNDAMENTO:

Este **conversar acompañado**, uno **estante** alrededor del **tránsito** cotidiano, nos rodea de una gran **envolvente** que se encuentra distante hacia nosotros, una distancia la cual es reconocible a través del contraste de distintas **alturas** del espacio. Pero al observar ello, ¿Qué hacemos con ella para que nos acompañe?. Nos apropiamos de ella para incluir en nuestro conversar una nueva acompañante, es decir, **nos apropiamos de la altura envolvente** del espacio para incorporar aquella en **nuestra propia estancia**.

Así, esta altura distante en altura y próxima al apropiarse, se incorpora directamente al encuentro del espacio habitado