

Recuento Ciclo 2

Confección de telones, Aula Abierta. Celebración 70 años e[ad] pucv

Gabriela Márquez Alamos

Martes 25 de Octubre del 2022

En el marco de la celebración de los 70 años de la Escuela de Arquitectura y Diseño de la Pontificia Universidad Católica de Valparaíso, el Taller de Creación Impresa se dedica a trabajar en la creación de un aula abierta que se despliega por toda la Vega de la parte baja de Ciudad Abierta en Ritoque.

En esta labor se ve reflejado el trabajo de observación realizado por el taller en el ciclo 1, en la que se trajo a presencia las cualidades luminosas del bosque de eucaliptos. En esta ocasión, se trabaja buscando esas cualidades en elementos como el agua y el suelo, con el objetivo de poder crear lienzos que reflejen dichas cualidades, y que se conformen de trabajos tanto en negro como en blanco.

Lámina 1	Planimetría
Lámina 2	Torres (dibujos lineales)
Lámina 3	Propuestas de textura
Lámina 5-6	Propuestas de diseño
Lámina 7-9	Proceso constructivo
Lámina 10	Exposición de lienzos

Planimetría

Dentro del marco de la celebración de los 70 años de la Escuela de Arquitectura y Diseño PUCV, se propone desplegar un Aula Abierta en La Vega, lugar ubicado en la parte baja de Ciudad Abierta, Ritoque, para poder realizar las actividades.

La propuesta se trabaja considerando que la ubicación del aula sería con dirección al noroeste, entre el bosque de eucaliptus y el sector de dunas.

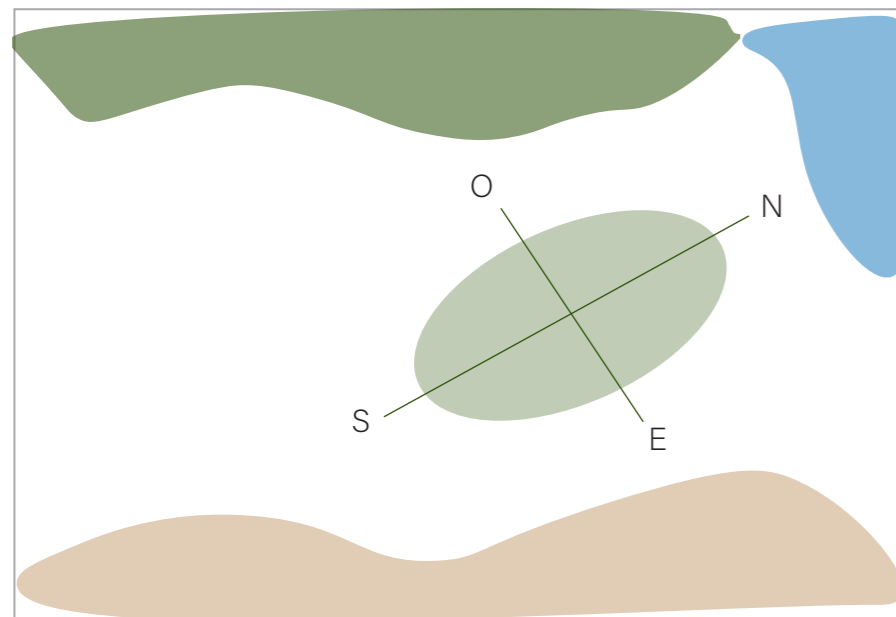

- Sector dunas
- Sector bosque
- Estero
- Aula abierta

El aula se compone de una elipse formada por 8 torres, realizadas por el Taller de Espacios Expositivos con troncos de eucaliptus. Estas torres se dividen en tres series; serie bosques, serie suelos y serie aguas, con el objetivo de exponer estos tres elementos a través de diseños que muestren su cualidad.

El espacio destinado para llevar a cabo el aula es de 80 metros de ancho y de 40 metros de alto, teniendo en consideración que cada torre estaría separada por una distancia de 24,8 metros.

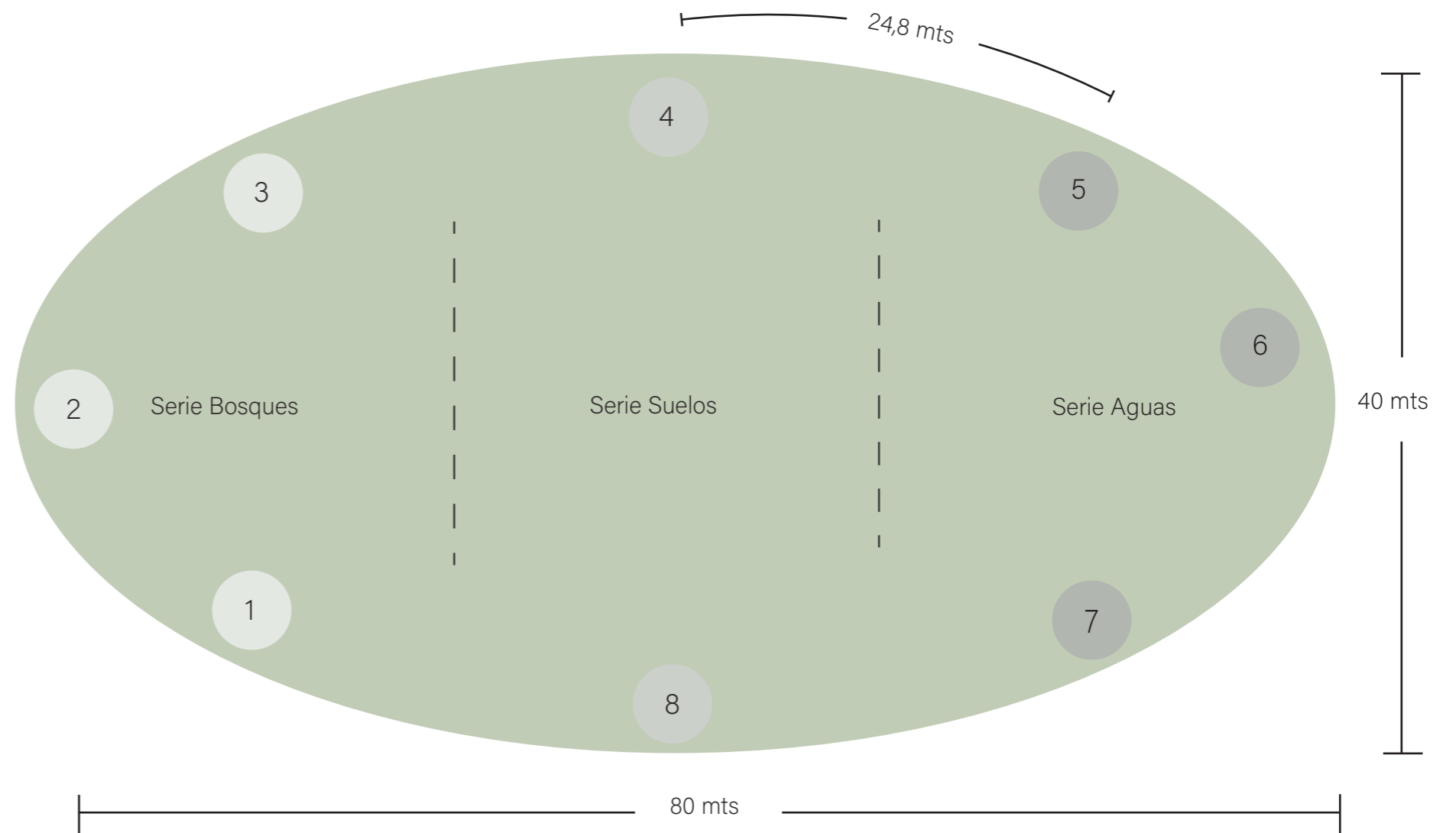

Torres

Las torres diseñadas y construidas por el Taller de Espacios Expositivos consta de dos triángulos, uno de ellos invertido. Ambos están unidos por un travesaño que los fija y permiten una leve inclinación a la forma.

La altura de las torres es de 8,5 metros y su ancho es de 4 metros.

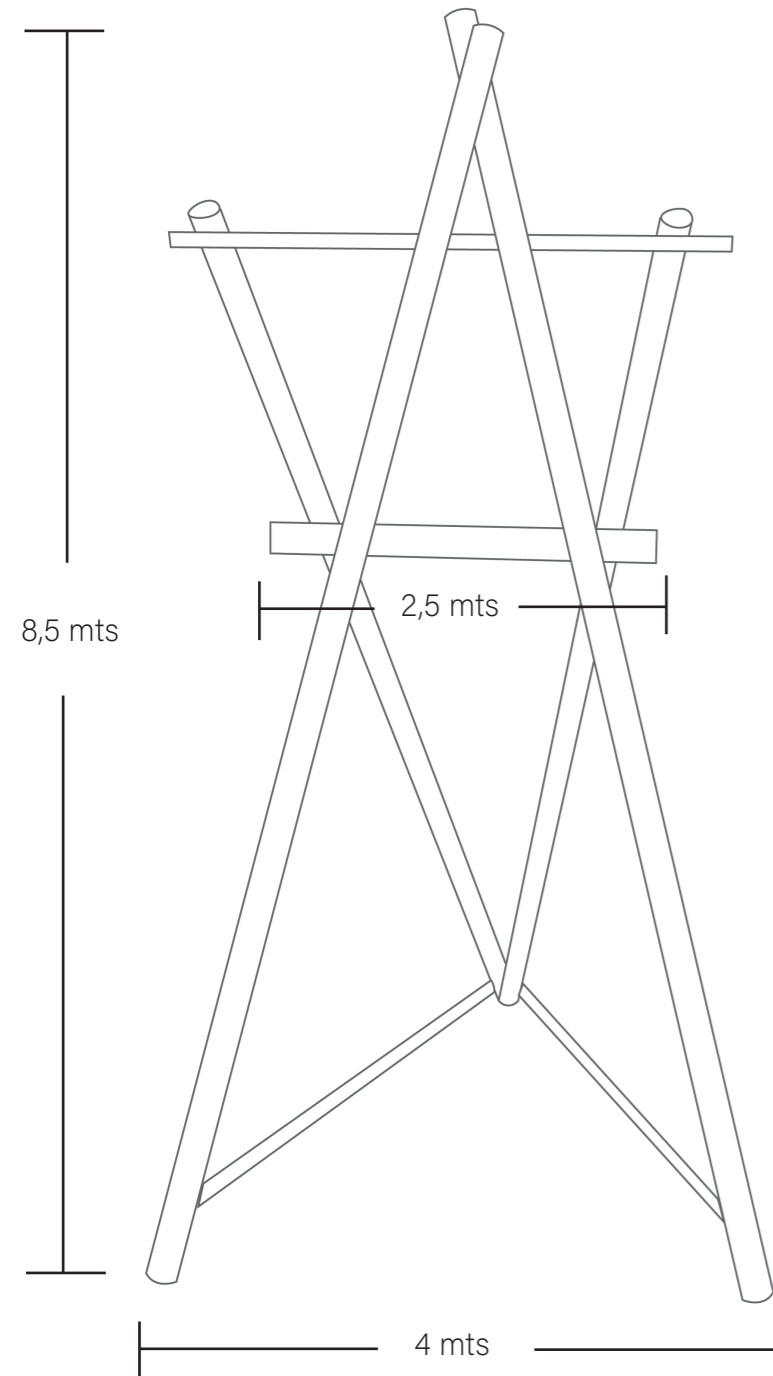

Las inclinaciones presentes en las puntas de las torres son las que van a permitir que, al momento de ubicar la tela, esta tenga una forma que comparta el movimiento con el viento.

Las bases de la torre tienen una distancia de 5 metros, y los travesaños dividen la longitud en dos partes, la inferior en 5 metros y la superior en 3 metros.

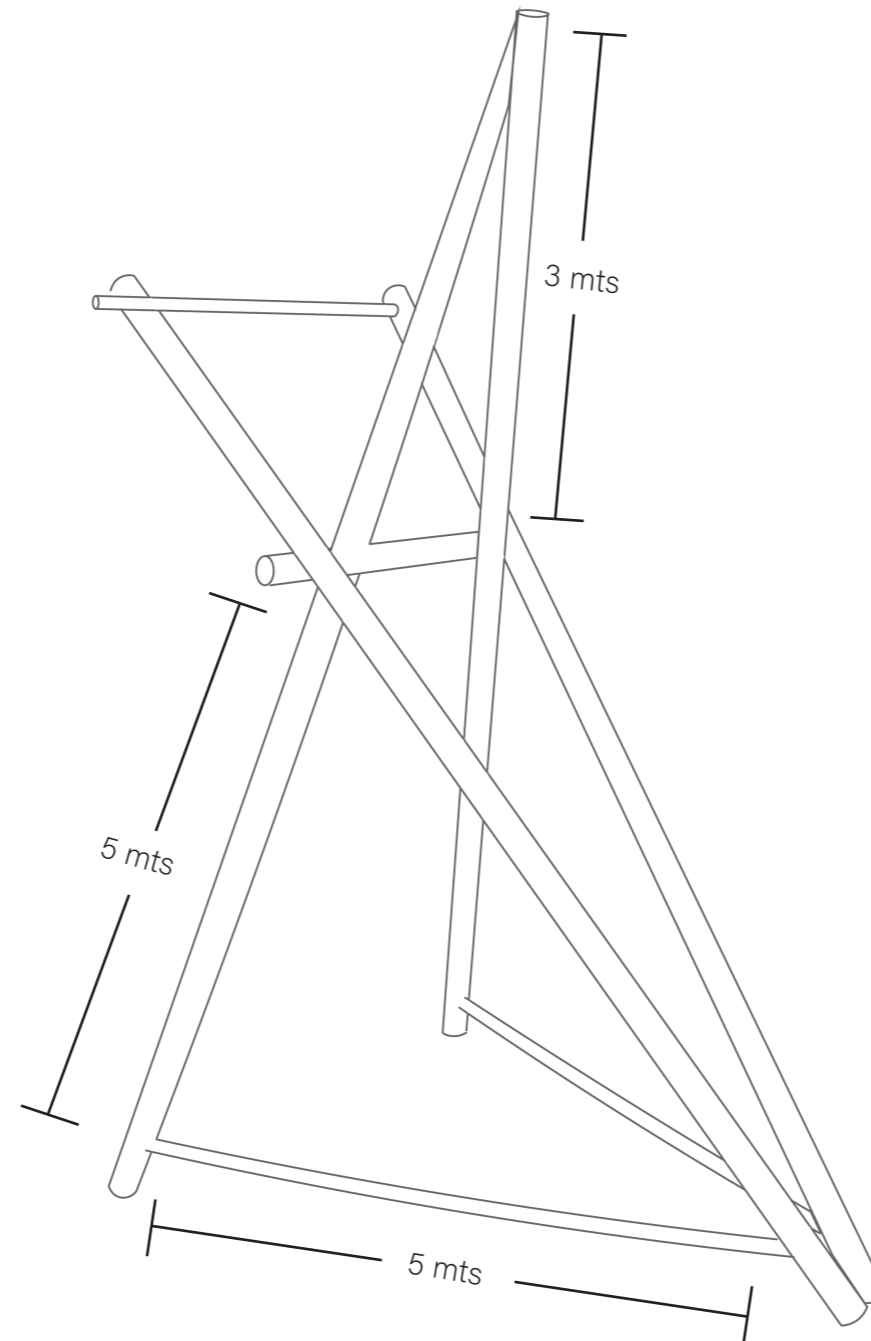

En cada esquina de la torre, se sitúan roldanas que permiten poder levantar y tensar las telas, a través de las cuerdas que van amarradas a cada esquina de los travesaños ubicados en la parte superior e inferior de las telas.

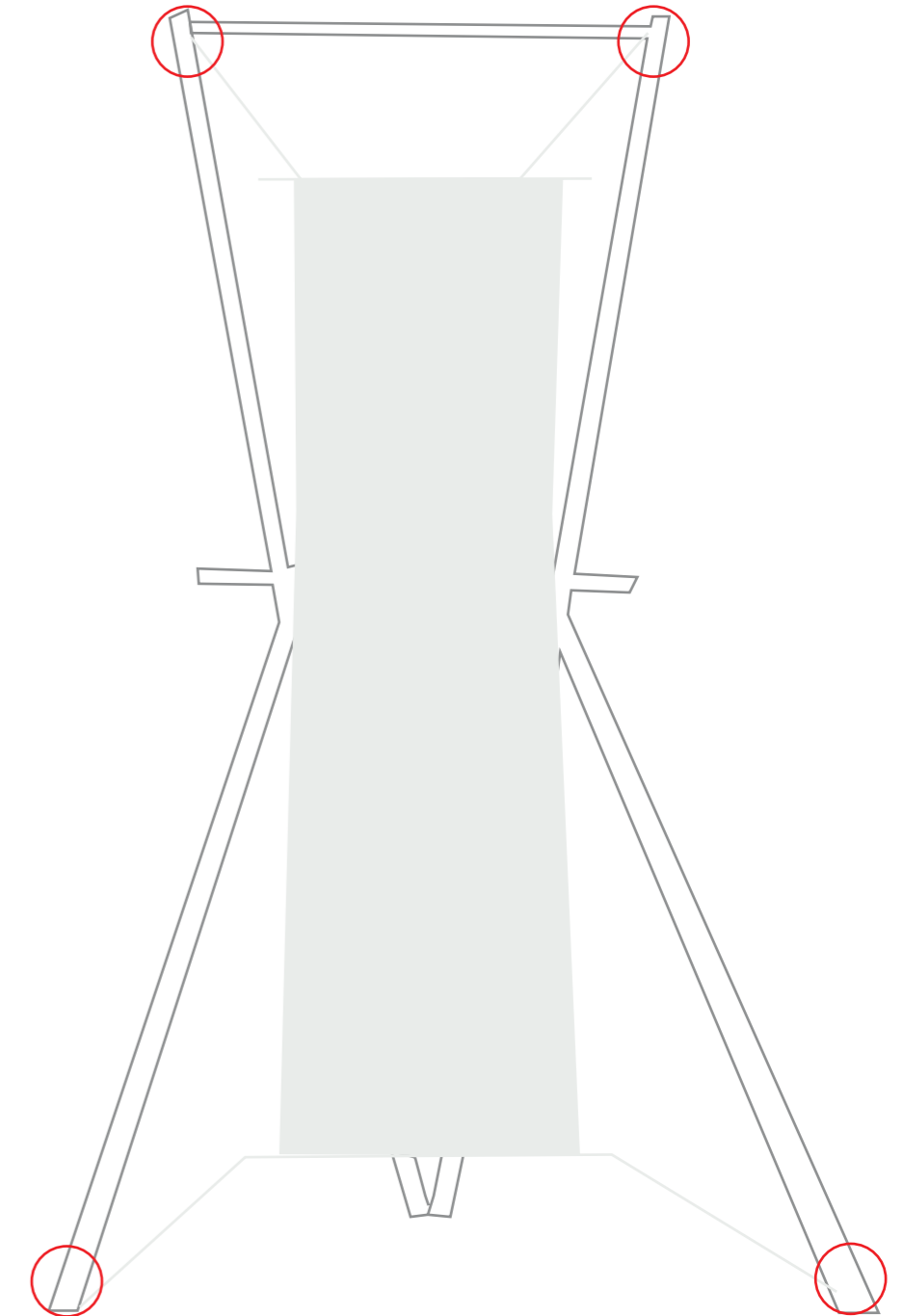

Propuestas de textura (grupal)

Para comenzar con las propuestas de texturas grupales se basa la elección de texturas en los elementos que se proponen en clases; suelo, agua y bosque.

En primera instancia se trabaja con pasta negra para zapatos, y se prioriza como elección de textura la del agua. A través de diferentes técnicas, se logran conseguir cuatro texturas.



Una de las técnicas utilizadas (A,B,C) fue el de teñir una cuerda en pasta de zapatos y posicionar esta encima de la tela, se cubre con la otra parte de la tela y para retirar el hilo se presiona la parte superior de la tela que cubre el hilo. De esa forma se logra que queden marcados los trazos del hilo y que en ciertas partes se desdibuje este mismo.

Por otro lado, también se propuso trabajar con una brocha y con pasta de zapatos diluída (D,E,F). Se esparce la tinta con la brocha, haciendo movimientos direccionados y rápidos, para luego agregar con la mano salpicaduras de tinta negra.

Ambas propuestas se realizan considerando lo observado del agua, elemento difuso y lleno de contrastes, por lo que se buscaba encontrar ese movimiento y gama de grises en el trazo.



Propuestas de lienzos (individual)

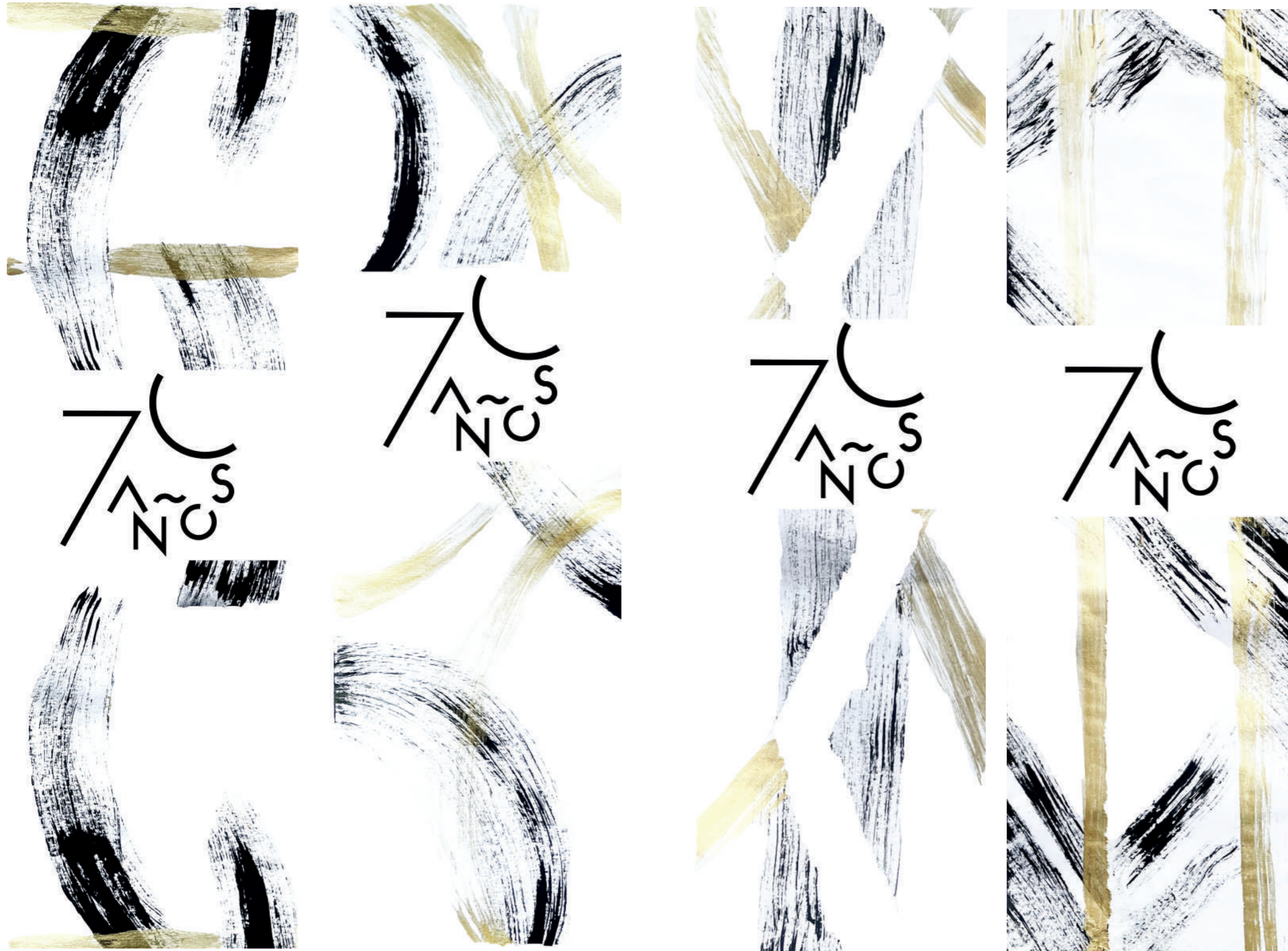

Una vez elegidos y trabajados los trazos, se comienzan a trabajar el diseño de las telas en su totalidad. Cada diseño tiene como objetivo poder mostrar el elemento elegido, en este caso el agua.

Las propuestas A y B priorizan la curvatura observada en el movimiento del agua, la dirección que se le brinda al trazo se realiza con el propósito de que pueda agregar movimiento a la totalidad de la tela y que esta comparta con la forma rectangular que tiene de base.

Por otro lado, en las propuestas C y D, se realizan trazos más bien rectos, pero que se ven irrumpidos por blancos y por trazos en dorado, que se proponen con el objetivo de romper con la uniformidad de los trazos negros.

Propuestas de lienzos (individual)



Una vez elegidos y trabajados los trazos, se comienzan a trabajar el diseño de las telas en su totalidad. Cada diseño tiene como objetivo poder mostrar el elemento elegido, en este caso el agua.

Las propuestas A y B priorizan la curvatura observada en el movimiento del agua, la dirección que se le brinda al trazo se realiza con el propósito de que pueda agregar movimiento a la totalidad de la tela y que esta comparta con la forma rectangular que tiene de base.

Por otro lado, en las propuestas C y D, se realizan trazos más bien rectos, pero que se ven irrumpidos por blancos y por trazos en dorado, que se proponen con el objetivo de romper con la uniformidad de los trazos negros.

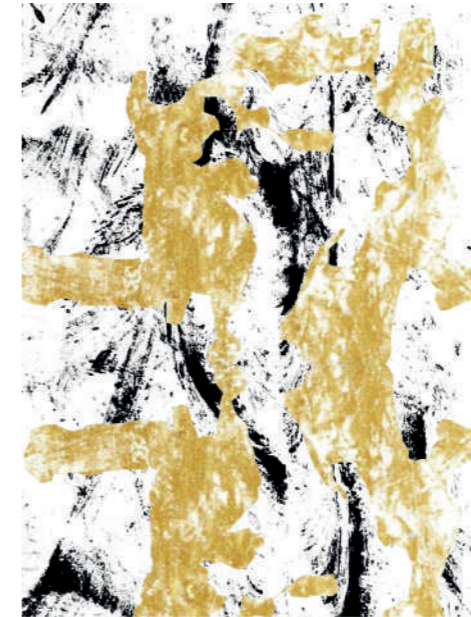

Escuela de Arquitectura y Diseño PUCV

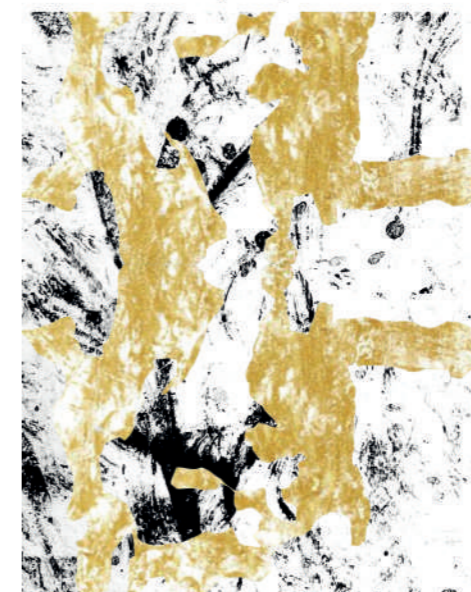

Escuela de Arquitectura y Diseño PUCV

Propuestas de lienzos (individual)

Para las últimas propuestas se agrega el color azul para poder contrastar mayormente los dos colores ocupados previamente. Se continúa iterando sobre trazos curvos que permitan dar a la tela una sensación de movimiento y de fluidez.

Por otro lado, también se cambia la forma de trabajar el logo. En primera instancia, se cambia el color y ahora se trabaja en blanco, con el propósito de que comparta el diseño con el fondo y que no se trabaje como forma separada. Además, uno de los otros detalles que se agrega es que los blancos del logo sean parte del diseño, por lo mismo se agregan trazos blancos que se expandan a lo largo del lienzo.



Proceso: Medición, corte y costura de telas



Las telas que se colgarán como lienzos en las torres tienen dos medidas. La primera es una tela de 8,40 metros de largo y 1,60 metros de ancho, mientras que la segunda tela tiene una longitud de 4,80 metros y 1,60 metros de ancho.

Las medidas de las telas varían, ya que se propone ubicar uno de los lienzos (el más largo) en la parte frontal de la torre, mientras que la otra se pensó para colgarla en el reverso de la torre.

La idea de colgar una tela por el frente y otra por el reverso se propone debido a que las texturas que se dibujarían en las telas no cuentan con una intensidad suficiente de tinta para ser vistas por la parte posterior de la tela.

En cuanto a la costura, a cada tela se le hace un bolsillo en la parte superior e inferior, para poder pasar el travesaño a través de este. Por lo mismo, deja un margen de 24 centímetros, que se dobla por la mitad y se cose a los 10 centímetros.

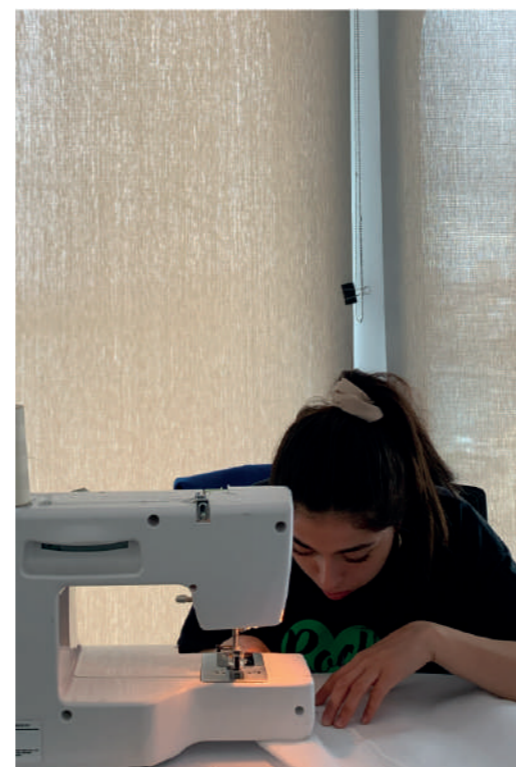

Proceso: Trabajo de pintura sobre tela

Previo al comienzo del trabajo sobre las telas, cada equipo solicitó los materiales con los cuales trabajaron para llevar a cabo sus trazos. Entre los materiales que se solicitaron estaban: escobillones, paletas para distribuir la pintura, temperas acrílicas en colores negro, dorado, cobre y azul platinado, entre otros.

Al iniciar el trabajo se tuvo que iterar sobre la forma en la que se realizaba el diseño, y finalmente se trabajó utilizando pinturas acrílicas en color negro y paletas de cartón sobre una superficie de cemento.

El orden del proceso fue el siguiente: Dibujar a mano sobre las telas, con lápiz grafito, los trazos que se trabajaron de forma grupal, dibujar los blancos sobre papel y recortarlos para usarlos como stencil sobre la tela, de modo de cuidar los blancos y que quedaran espacios para pintar negro. Se ubican los papeles sobre la tela, y en los espacios restantes se realizaban los trazos con la espátula y la pintura negra, al retirar la matriz se papel se logra cuidar una forma que trabaja tanto oscuros como claros.

Finalmente, y para agregar el logo, este se calca directamente en el lienzo y se pinta a mano.

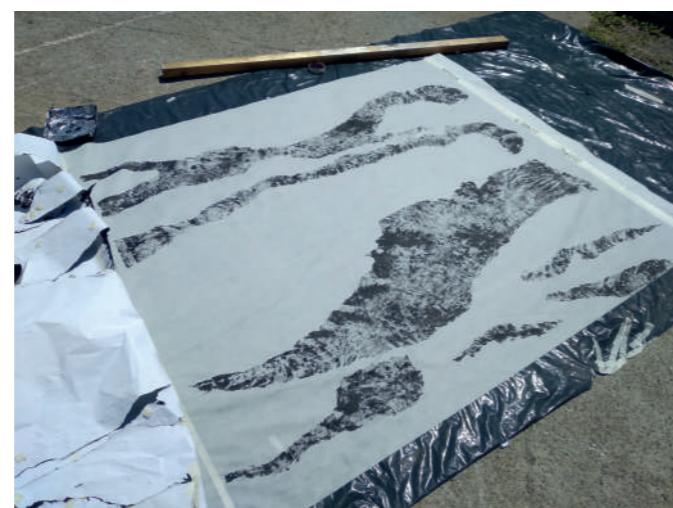
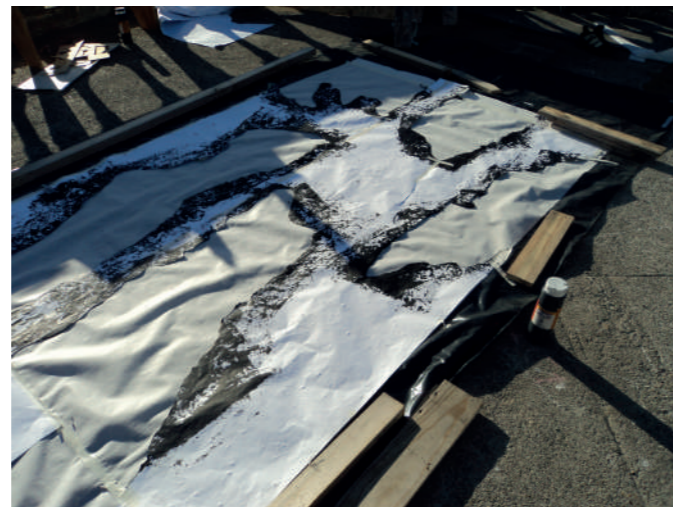
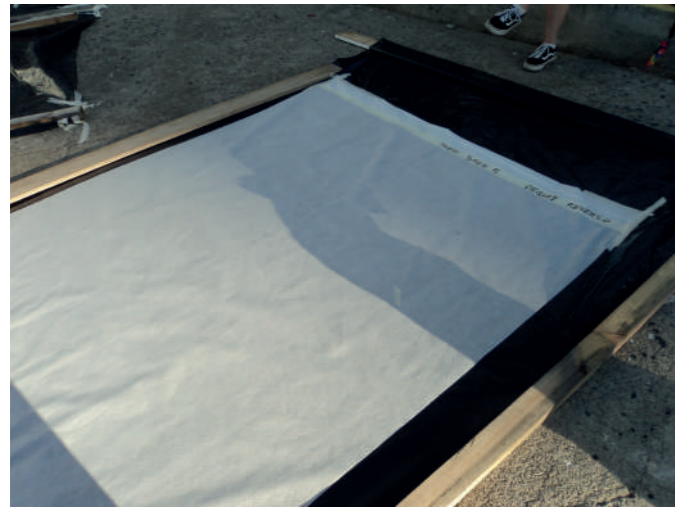

Proceso: Colgado de telas

Para el proceso de colgado, se llevan las telas a Ciudad Abierta y se ordenan por temática. El primer paso es ubicar el travesaño en los bolsillos de los lienzos, ubicados en la parte superior e inferior, para poder ubicar bien los travesaños a la tela y no tener problemas con el movimiento de esta, se pega la tela al travesaño con cinta adhesiva negra.



Una vez ubicados los travesaños, estos se amarran, en primera instancia, a la parte inferior de la torre, con una cuerda que va amarrada a los extremos de cada travesaño.



Para poder colgar las telas a la parte superior, se utilizan las roldanas, que permitirán tirar la cuerda y de esa forma alzar la tela. Finalmente, dos personas se suben a la torre y, con un travesaño extra, se tensa la tela en un cuarto de su longitud.



Exposición de lienzos

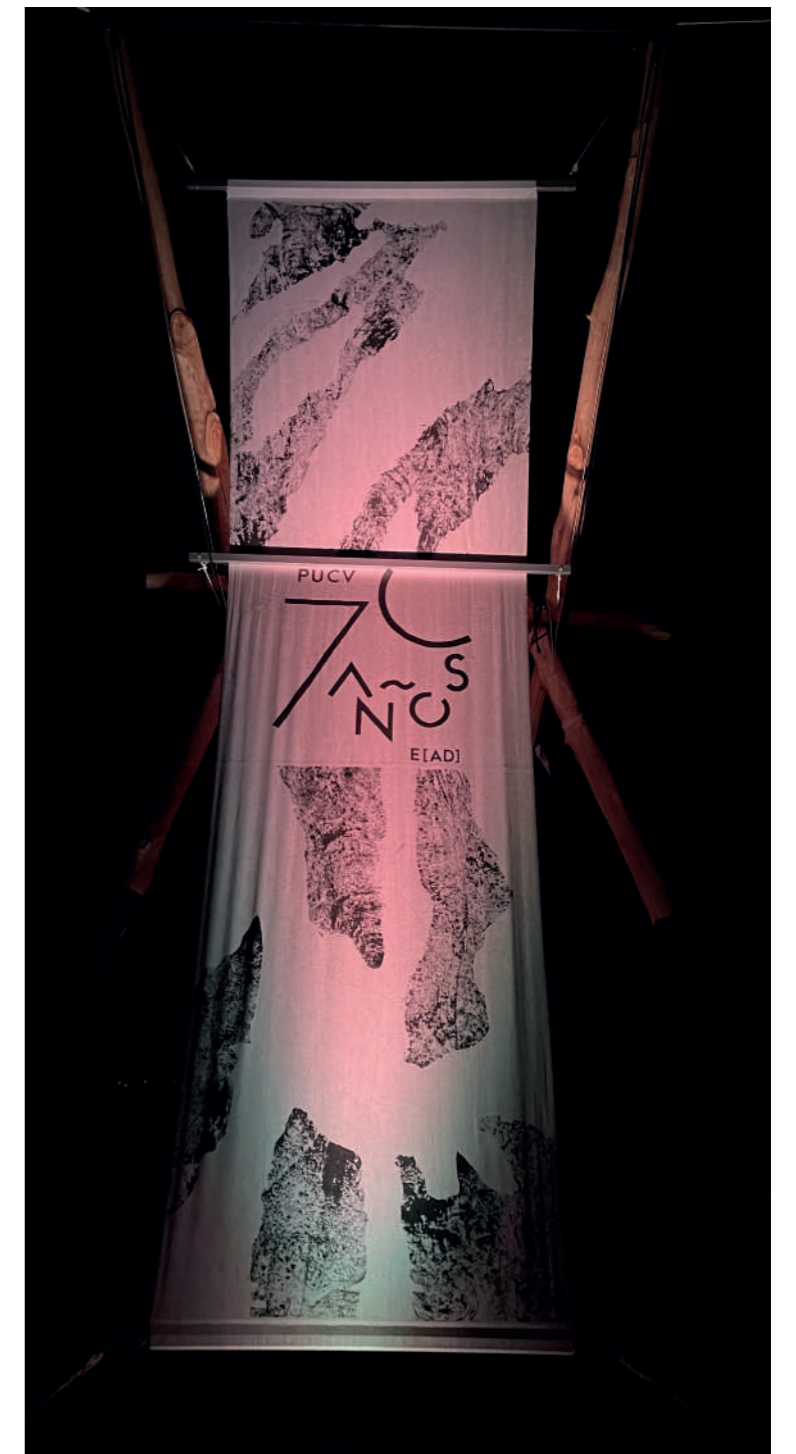

Inicio de la celebración de los 70 años, miércoles 12 de octubre. El inicio de la semana de celebración comienza con un torneo realizado en el Aula Abierta, y finalización de la celebración el día sábado 15 de octubre, con música al ocaso dentro del Aula Abierta