

# Propuesta unión en madera N°1

cajidad receptora de la cola

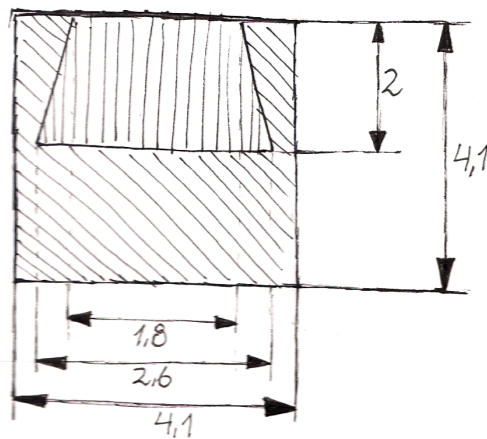
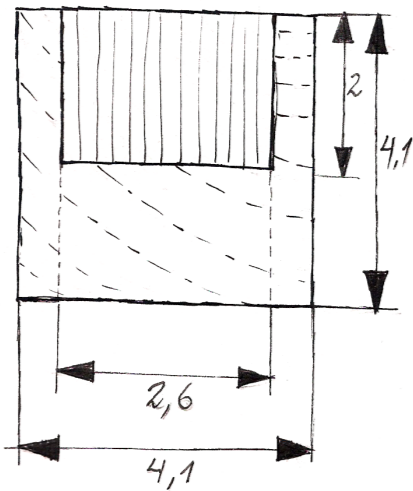
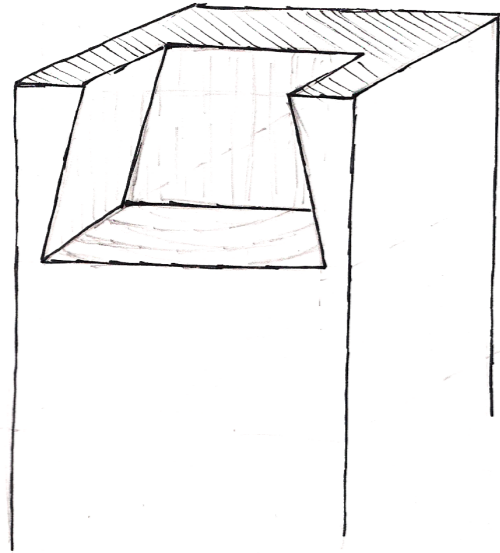

La primera aproximación de propuesta constructiva para la realización de la construcción del remulo de tres maderas, surge de una lógica muy elemental. Primero se pensó en una especie de cola de milano, pero con la diferencia, que esta sería construida de forma combinada, es decir que se tomó una unión conocida por la carpintería, y se transformó en un remulo simple de acuerdo al espesor de un listón de pino, de dos por dos, entonces, aquella unión ya no como un producto de un carpintero, sino como solución a un problema de diseño, se transformó en la principal garantía de algo mejor, sin embargo, el material al ser lo largo del transverso constructivo se volvió bastante complicado, dada la naturaleza del material utilizado.

De los problemas más frecuentes se rescatan el astillamiento que sufre la madera al momento de colocarla con forma, el posterior desdalle que se genera por parte de la "cola" en un estado que la realza y el espacio de juego que se materializa después de haber pegado los tres maderos.

Todos aquellos problemas recién mencionados, fueron corregidos a medida que se adquirió mayor conocimiento de las particularidades del material que se utilizó.

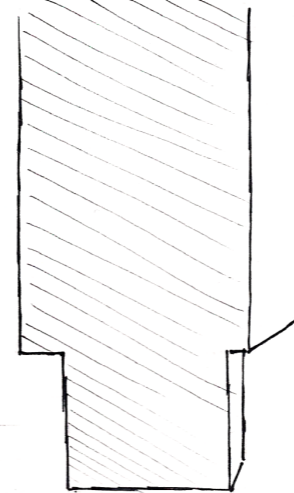

cola de milano simple o "individual"

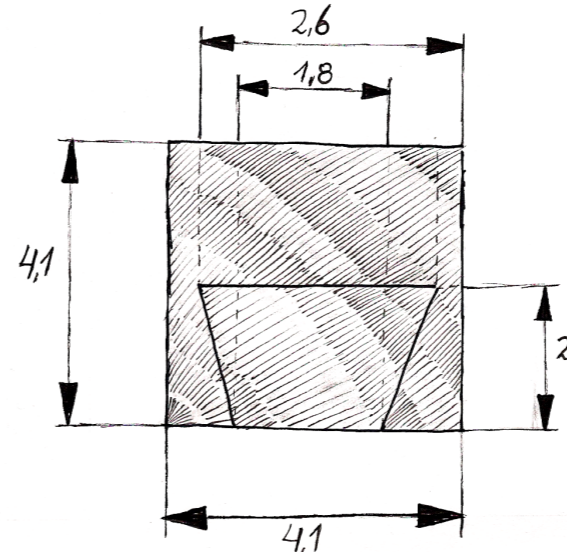
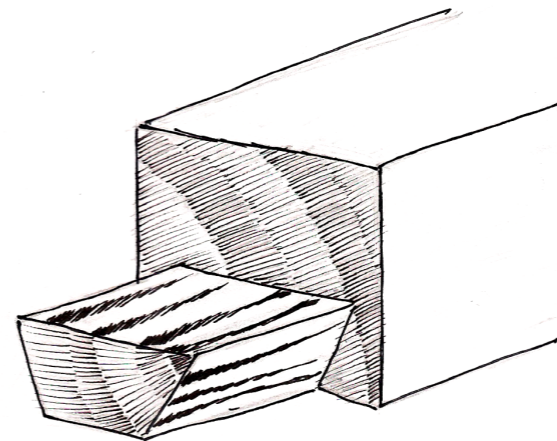

Otra variante de doble semicolado

